

DUO CARD



Scarica questo manuale sul tuo cellulare
Téléchargez ce manuel sur votre mobile
Download this manual on your mobile
Laden Sie dieses Handbuch auf Ihr Handy herunter
Descarga este manual en tu móvil

I

DUO CARD si utilizza per comandare e garantire la sicurezza contemporanea di due cancelli scorrevoli o due barriere.

A DUO CARD è possibile collegare i contatti NC di coste, pulsante di stop e fotocellule ed i contatti NO di pulsanti di apertura, chiusura, passo-passo e il comando dato da un radio ricevitore.

DUO CARD può essere collegato a centraline con alimentazione per accessori a 12Vdc o 24Vdc.

È quindi compatibile con le centraline RIB K-CRX, K 24V-CRX, S1, PARK 24V e PARK 230V.

È dotato di contenitore plastico e biadesivo per essere applicato all'interno del contenitore del quadro elettrico.

La sezione dei fili da utilizzare per collegare i comandi e le sicurezze ai morsetti "COMMAND & SAFETIES INPUTS" deve essere almeno di 1 mm². Il led DL1 se acceso indica la presenza della corretta alimentazione 12/24Vdc.

F

DUO CARD est utilisé pour contrôler et assurer la sécurité des deux portes coulissantes contemporains ou des barrières.

DUO CARD peut être relié aux contacts NC de côtes, bouton de arrêter et cellules photoélectriques et les contacts NO des boutons pour ouverture, fermeture, étape par étape et l'ordre donné par un récepteur radio.

DUO CARD peut être connecté aux unités de contrôle avec alimentation des accessoires de 12Vdc ou 24Vdc.

Il est donc compatible avec les coffrets RIB K-CRX, K 24V-CRX, S1, PARK 24V et 230V.

Il dispose d'un plastique et de l'adhésif double face pour être appliqués à l'intérieur du récipient de coffret.

La section des câbles utilisés pour connecter les contrôles et dispositifs de sécurité aux bornes "COMMAND & SAFETIES INPUTS" doit être d'au moins 1 mm².

La LED DL1 lorsqu'il est allumé indique la présence d'une bonne alimentation 12V / 24Vdc.

G B

It is used to control and ensure the safety at the same time of two sliding gates or barriers.

DUO CARD can be managed by the NC contacts of safety edges, stop button and the photocell and NO contacts of open, close, step-by-step buttons and command of a radio receiver.

DUO CARD can be connected to control units with power supply for accessories of 12Vdc or 24Vdc.

It is therefore compatible with K-CRX, K 24V-CRX, S1, PARK 24V and PARK 230V control boards.

It features a plastic container and double-sided adhesive to be applied inside the control panel box.

The wires section to use to connect controls and safety devices to terminals "COMMAND & SAFETIES INPUTS" must be at least 1 mm².

DL1 LED turned ON indicates the presence of proper power supply 12/24Vdc.

D

Es wird verwendet, zu steuern und die Sicherheit gleichzeitig von zwei Schiebetore oder Barrieren.

DUO CARD kann durch die NC-Kontakte der Kontaktleisten, Stopp-Taste und der Fotozelle und NO-Kontakte öffnen, schließen, Schritt-für-Schritt-Buttons und das Kommando über einen Funkempfänger verwaltet werden.

DUO CARD kann für Geräte mit Stromversorgung für Zubehör von 12VDC oder 24VDC Steuerung angeschlossen werden.

Es ist daher mit K-CRX, K 24V-CRX, S1, PARK 24V und PARK 230V Steuerkarten.

Es verfügt über ein Kunststoffbehälter und doppelseitiges Klebeband, um im Schaltschrank Feld angewendet werden.

Der Abschnitt Drähte zu verwenden, um Kontrollen und Sicherheitseinrichtungen an den Klemmen "COMMAND & SAFETIES INPUTS" verbinden muss mindestens 1 mm².

DL1 LED eingeschaltet zeigt das Vorhandensein von richtigen Stromversorgung 12/24 Vdc.

E S

Se utiliza para controlar y garantizar la seguridad al mismo tiempo de dos cancelas deslizantes o dos barreras.

DUO CARD puede ser manejado por los contactos NC de los bordes de seguridad, botón de parada y la fotocélula y contactos de botones de abrir, cerrar, paso a paso y mando de un receptor de radio.

DUO CARD se puede conectar a las tableros de control con corriente para accesorios de 12Vdc o 24Vdc.

Por tanto, es compatible con tableros de control K-CRX, K 24V-CRX, S1, PARK 24V y PARK 230V.

Cuenta con un recipiente de plástico y adhesivo de doble cara que se aplicarán dentro de la caja del panel de control.

La sección de los cables a utilizar para conectar los controles y dispositivos de seguridad para terminales "COMMAND & SAFETIES INPUTS" debe ser de al menos 1 mm².

LED DL1 encendido indica la presencia de adecuada alimentación de 12/24 VCC.

ACG8010 DUO CARD & 2 K-CRX

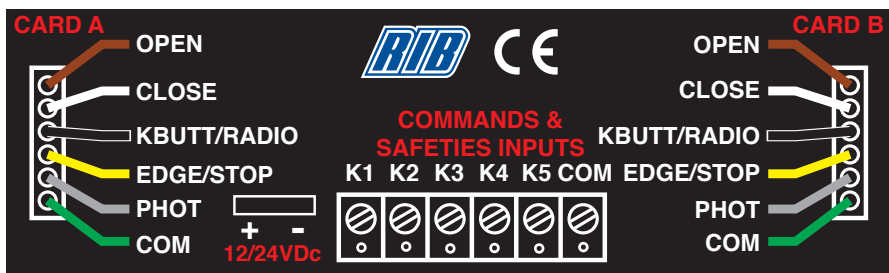
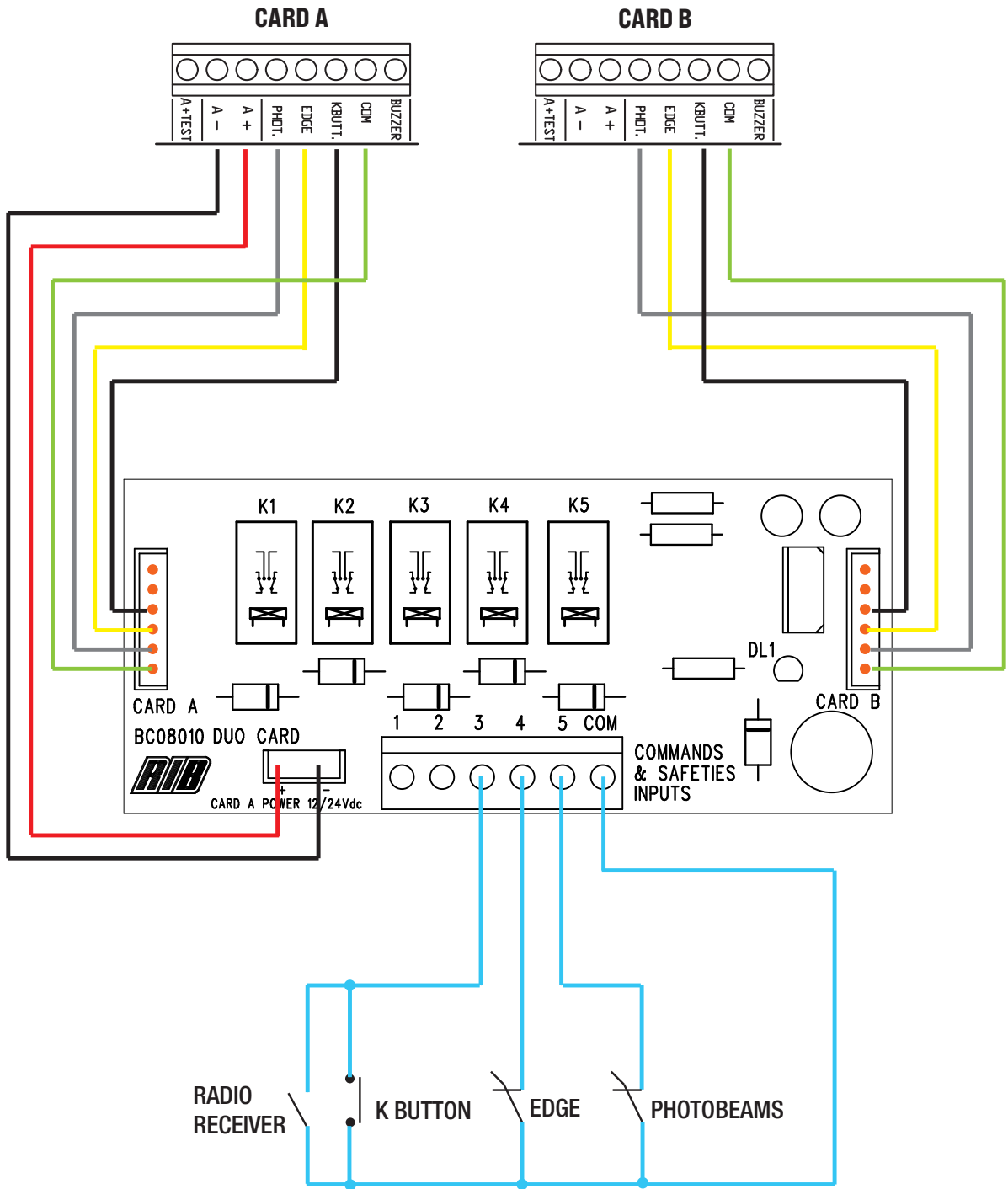

ACG8010 DUO CARD & 2 L1-CRX

CARD A

CARD B

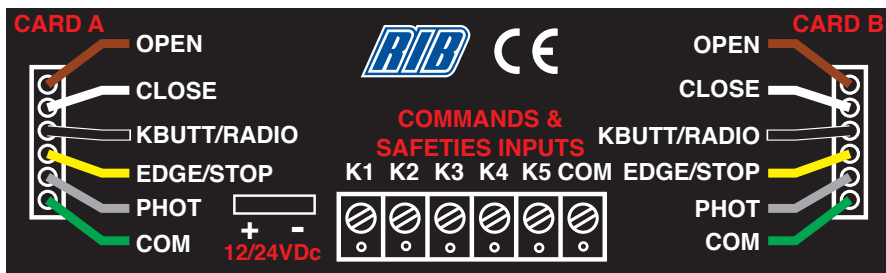
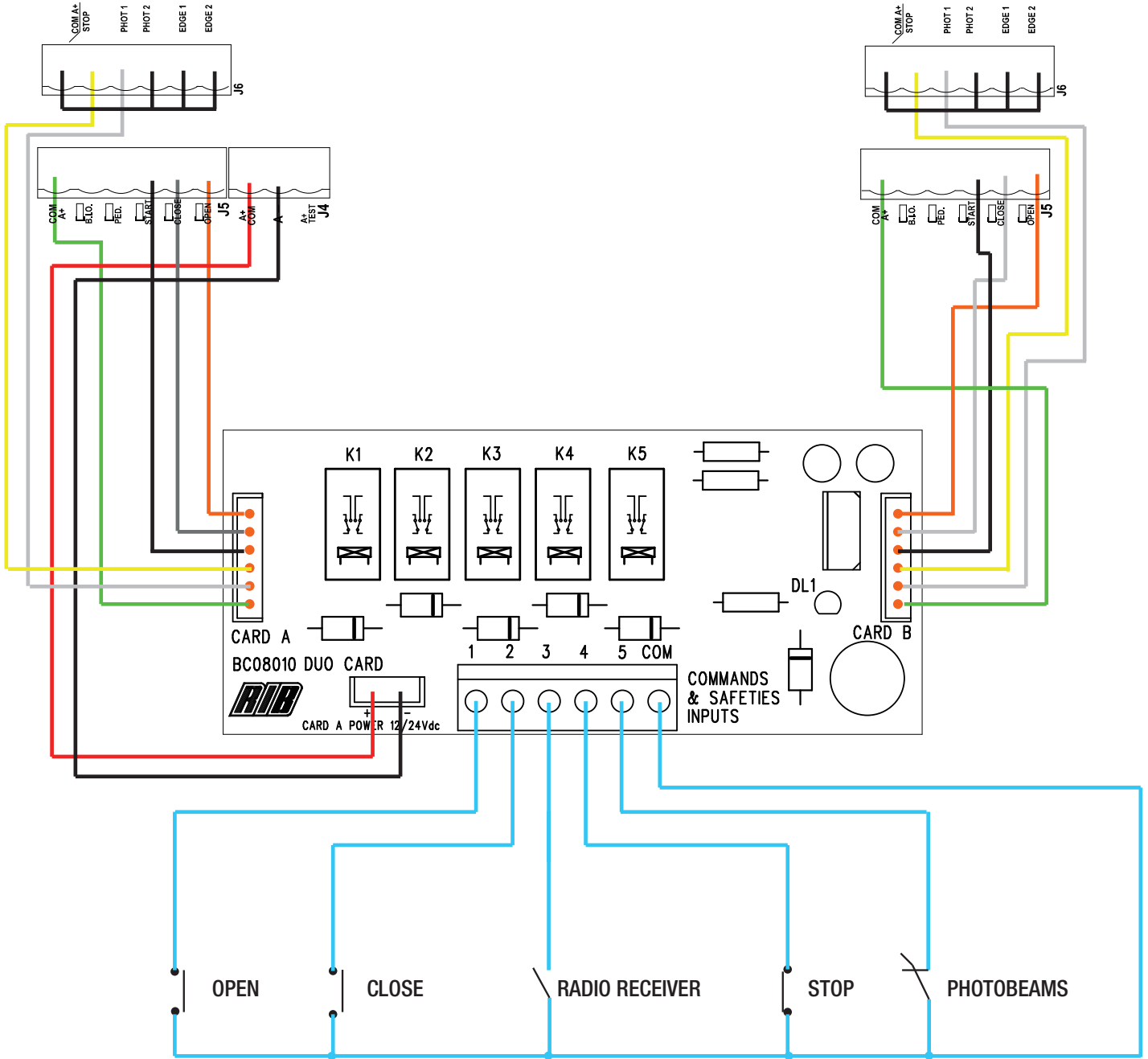

ACG8010 DUO CARD & 2 L1 24V-CRX

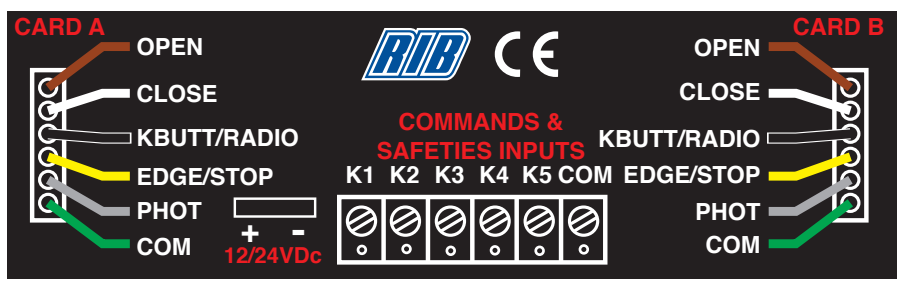
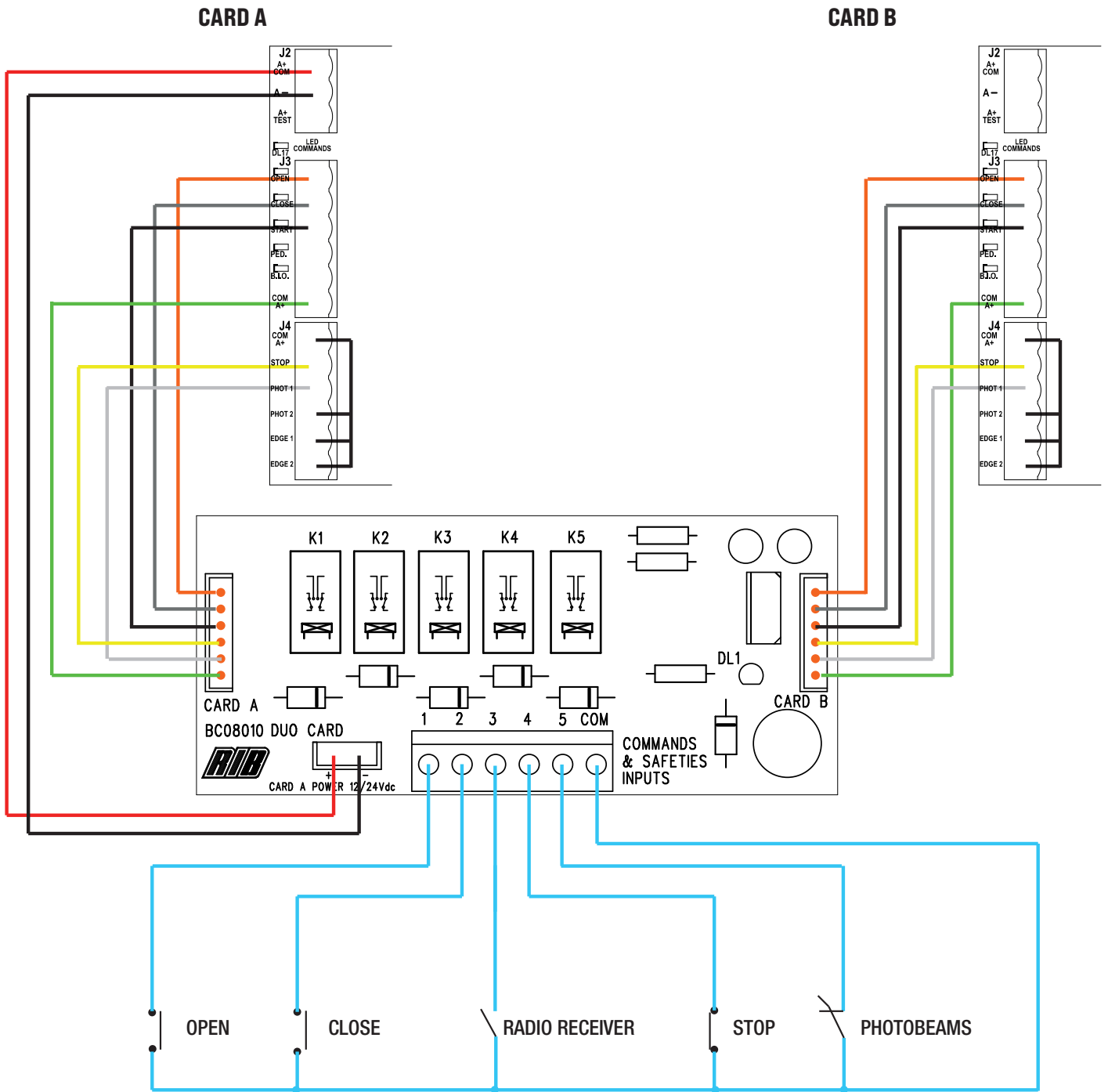

ACG8010 DUO CARD & 2 P1-CRX

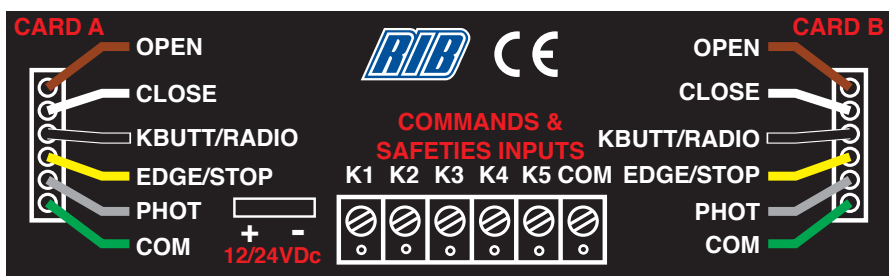
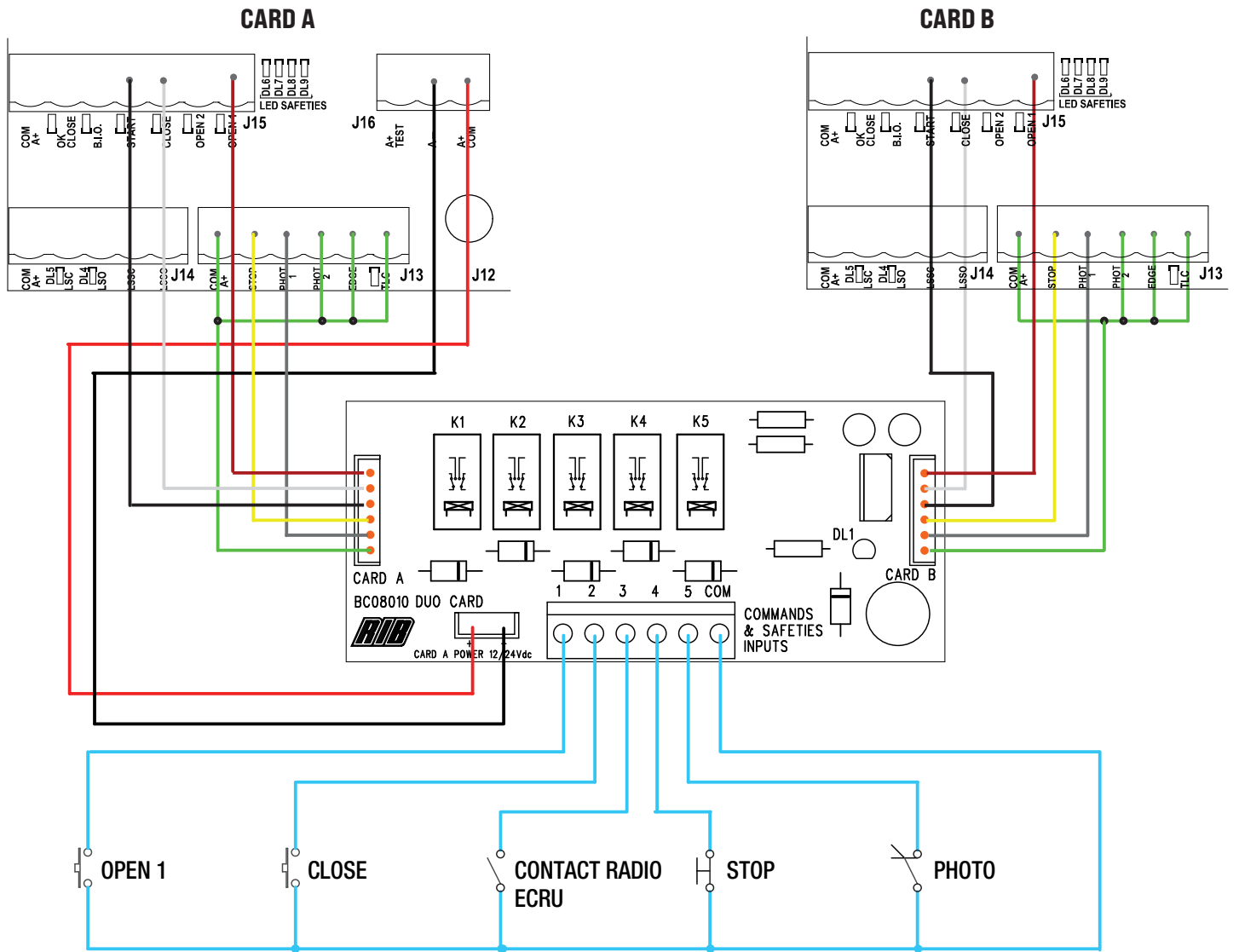

ACG8010 DUO CARD & 2 P1 24V-CRX

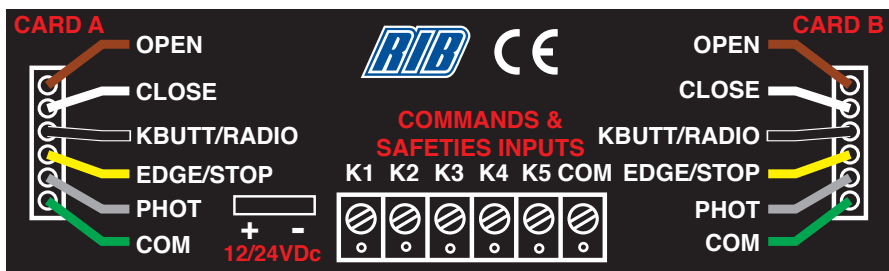
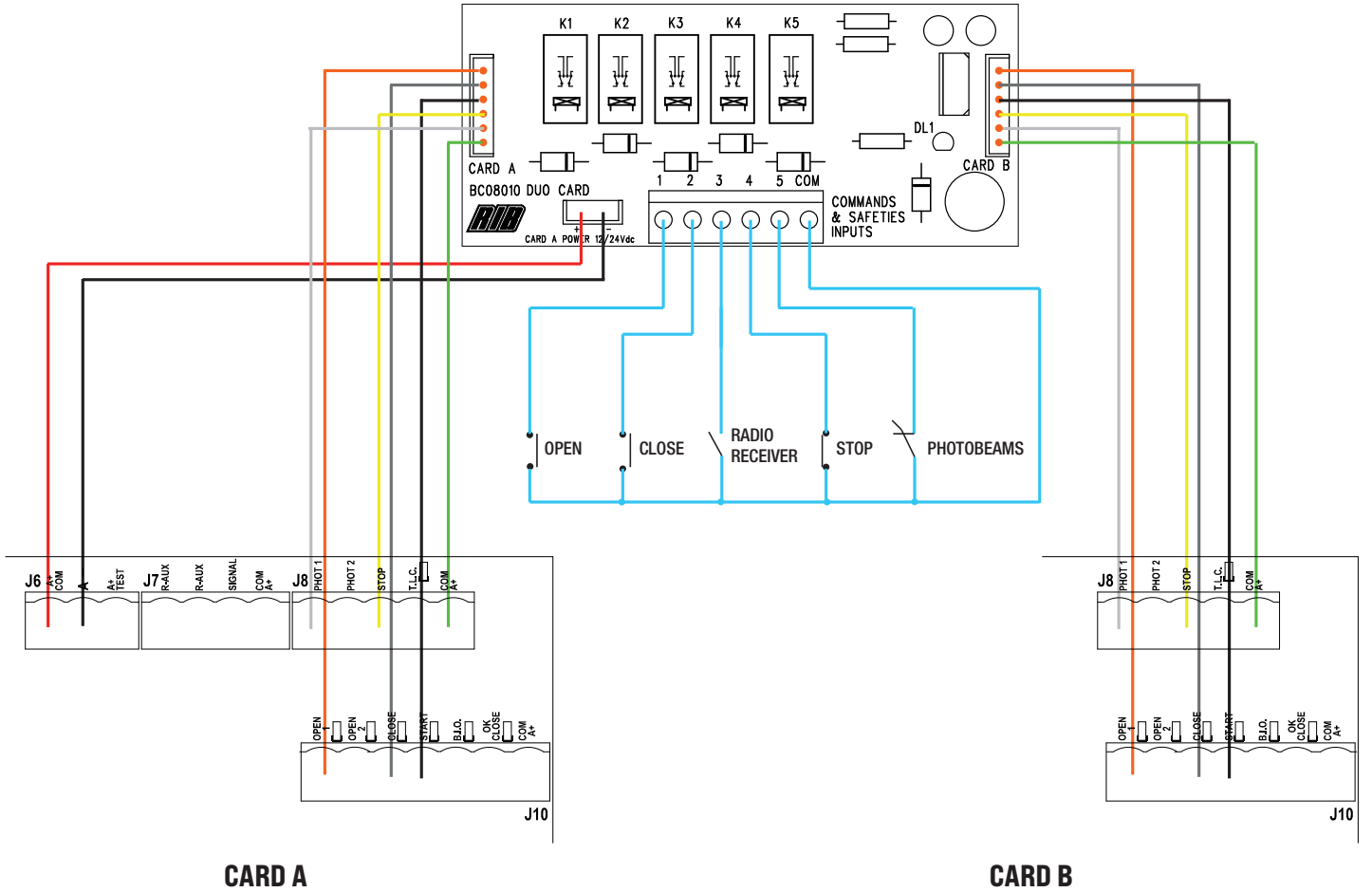



ITALIANO

RAEE - Informazione agli utilizzatori

Il simbolo del cassonetto barrato riportato sull'apparecchiatura o sulla sua confezione indica che il prodotto alla fine della propria vita utile deve essere raccolto separatamente dagli altri rifiuti.

L'utente dovrà, pertanto, conferire l'apparecchiatura giunta a fine vita agli idonei centri comunali di raccolta differenziata dei rifiuti elettrotecnici ed elettronici.

In alternativa alla gestione autonoma, è possibile consegnare gratuitamente l'apparecchiatura che si desidera smaltire al distributore, al momento dell'acquisto di una nuova apparecchiatura di tipo equivalente.

Presso i distributori di prodotti elettronici con superficie di vendita di almeno 400 m² è inoltre possibile consegnare gratuitamente, senza obbligo di acquisto, i prodotti elettronici da smaltire con dimensioni inferiori a 25 cm.

L'adeguata raccolta differenziata per l'avvio successivo dell'apparecchiatura dismessa al riciclaggio, al trattamento e allo smaltimento ambientalmente compatibile contribuisce ad evitare possibili effetti negativi sull'ambiente e sulla salute e favorisce il reimpiego e/o riciclo dei materiali di cui è composta l'apparecchiatura.

L'eliminazione dei materiali va fatta rispettando le norme vigenti.

Non gettate il vostro apparecchio scartato, le pile o le batterie usate nei rifiuti domestici.

Avete la responsabilità di restituire tutti i vostri rifiuti da apparecchiature elettriche o elettroniche lasciandoli in un punto di raccolta dedicato al loro riciclo.

FRANÇAIS

DEEE - Informations pour les utilisateurs

Le symbole du caisson barre, là où il est reporté sur l'appareil ou l'emballage, indique que le produit en fin de vie doit être collecté séparément des autres déchets. Au terme de la durée de vie du produit, l'utilisateur devra se charger de le remettre à un centre de collecte séparée ou bien au revendeur lors de l'achat d'un nouveau produit. Il est possible de remettre gratuitement, sans obligation d'achat, les produits à éliminer de dimensions inférieures à 25 cm aux revendeurs dont la surface de vente est d'au moins 400 m². La collecte séparée appropriée pour l'envoi successif de l'appareil en fin de vie au recyclage, au traitement et à l'élimination dans le respect de l'environnement contribue à éviter les effets négatifs sur l'environnement et sur la santé et favorise le réemploi et/ou le recyclage des matériaux dont l'appareil est composé.

Éliminez les matériaux en respectant les normes en vigueur.

Ne jetez ni les vieux appareils, ni les piles, ni les batteries usées avec les ordures domestiques.

Vous devez confier tous vos déchets d'appareils électriques ou électroniques à un centre de collecte différenciée, préposé à leur recyclage.

ENGLISH

WEEE - Information for users

If the crossed-out bin symbol appears on the equipment or packaging, this means the product must not be included with other general waste at the end of its working life.

The user must take the worn product to a sorted waste center, or return it to the retailer when purchasing a new one.

Products for disposal can be consigned free of charge (without any new purchase obligation) to retailers with a sales area of at least 400 m², if they measure less than 25 cm.

An efficient sorted waste collection for the environmentally friendly disposal of the used device, or its subsequent recycling, helps avoid the potential negative effects on the environment and people's health, and encourages the re-use and/or recycling of the construction materials.

Materials must be disposed of in accordance with the regulations in force.

Do not throw away your discarded equipment or used batteries with household waste.

You are responsible for taking all your waste electrical and electronic equipment to a suitable recycling centre.

DEUTSCH

Elektro- und Elektronik-Altgeräte - Informationen für die Nutzer

Das Symbol der durchgestrichenen Mülltonne auf dem Gerät oder seiner Verpackung weist darauf hin, dass das Produkt am Ende seiner Nutzungsdauer getrennt von den anderen Abfällen zu entsorgen ist.

Nach Ende der Nutzungsdauer obliegt es dem Nutzer, das Produkt in einer geeigneten Sammelstelle für getrennte Müllentsorgung zu deponieren oder es dem Händler bei Ankauf eines neuen Produkts zu übergeben.

Bei Händlern mit einer Verkaufsfläche von mindestens 400 m² können zu entsorgende Produkte mit Abmessungen unter 25 cm kostenlos und ohne Kaufzwang abgegeben werden.

Die angemessene Mülltrennung für das dem Recycling, der Behandlung und der umweltverträglichen Entsorgung zugeführten Gerätes trägt dazu bei, mögliche negative Auswirkungen auf die Umwelt und die Gesundheit zu vermeiden und begünstigt den Wiedereinsatz und/oder das Recyceln der Materialien, aus denen das Gerät besteht.

Die Entsorgung der Materialien muss unter Beachtung der geltenden Normen erfolgen.

Bitte werfen Sie Ihr Altgerät oder die leeren Batterien nicht in den Haushaltsabfall.

Sie sind verantwortlich für die ordnungs-gemäße Entsorgung Ihrer elektrischen oder elektronischen Altgeräte durch eine offizielle Sammelstelle.

ESPAÑOL

RAEE - Información para los usuarios

El símbolo del contenedor tachado, cuando se indica en el aparato o en el envase, indica que el producto, al final de su vida útil, se debe recoger separado de los demás residuos.

Al final del uso, el usuario deberá encargarse de llevar el producto a un centro de recogida diferenciada adecuado o devolvérselo al vendedor con ocasión de la compra de un nuevo producto.

En las tiendas con una superficie de venta de al menos 400 m², es posible entregar gratuitamente, sin obligación de compra, los productos que se deben eliminar con unas dimensiones inferiores a 25 cm.

La recogida diferenciada adecuada para proceder posteriormente al reciclaje, al tratamiento y a la eliminación del aparato de manera compatible con el medio ambiente contribuye a evitar posibles efectos negativos en el medio ambiente y en la salud y favorece la reutilización y/o el reciclaje de los materiales de los que se compone el aparato.

La eliminación de los materiales se debe realizar respetando las normas vigentes.

No desechar su equipo descartado, las pilas o las baterías usadas con los residuos domésticos.

Usted tiene la responsabilidad de desechar todos sus residuos de equipos eléctricos o electrónicos, entregándolos a un punto de recogida dedicado al reciclaje de los mismos.



AUTOMATISMI PER CANCELLI
AUTOMATIC ENTRY SYSTEMS

COMPANY WITH
QUALITY SYSTEM
CERTIFIED BY DNV
ISO 9001