

INDUSTRIAL

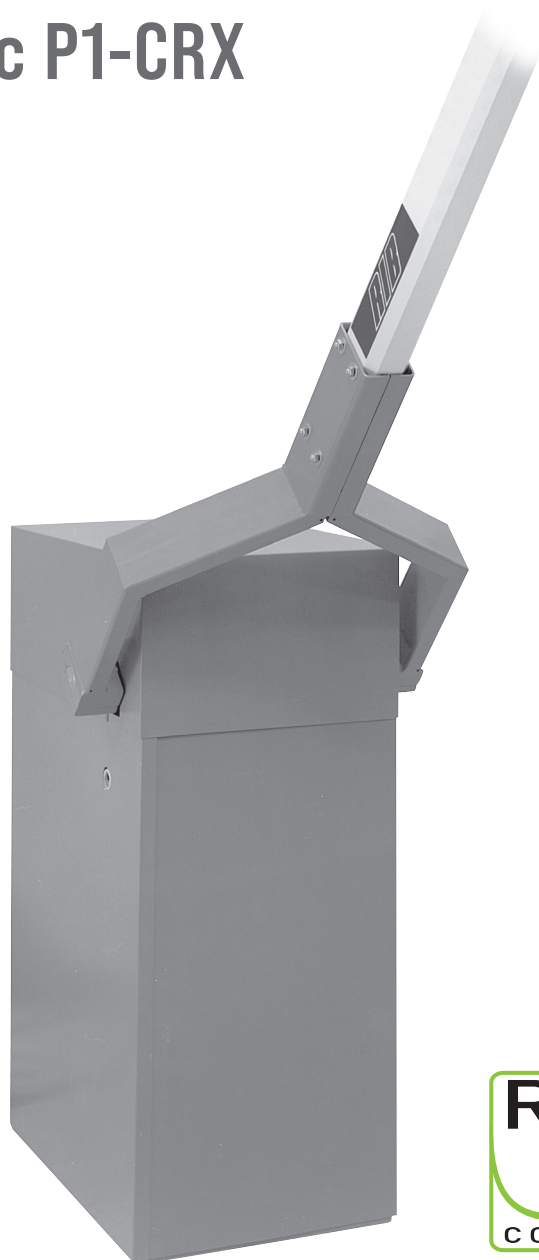

c P1-CRX



Vedere pagina 15
Voir page 27
See page 39
Siehe Seite 51
Ver página 63



QUESTO PRODOTTO È DEDICATO AL CONTROLLO LED TRAFFICO VEICOLARE, NON A QUELLO PEDONALE.

Si consiglia pertanto l'applicazione delle sicurezze richieste e di uno o più cartelli di attenzione cod. ACG9624 per evitare il contatto dei pedoni con il prodotto.

CE PRODUIT EST DÉDIÉ AU CONTRÔLE DU TRAFIC VÉHICULAIRE, ET NON À CELUI DES PIÉTONS.

Il est donc conseillé d'appliquer les règles de sécurité demandées et de signaler le danger par un ou plusieurs panneaux ACG9624 afin d'éviter tout contact entre les piétons et le produit.

THIS OPERATOR IS DESIGNED FOR THE VEHICLES ACCESS CONTROL AND NOT FOR PEDESTRIANS.

Therefore, we highly recommend the use of safety devices and that of one or more warning plates, art. ACG9642 to prevent the pedestrians interfering with the operator.



DAS PRODUKT IST ZUR KONTROLLE VON WAGENVERKEHR, NICHT VON FUSSGÄNGER-GEMEINT.

Wir weisen darauf hin, die geforderten Sicherheitszeichen, wie per Art.-Nr. ACG9624 anzuhängen, um den Kontakt zwischen Fussgänger und Produkt zu vermeiden.

EL PRODUCTO SE ENTIENDE PARA EL CONTROL DE TRÁFICO VEHICULAR, Y NO PARA TRÁFICO PEATONAL.

Aconsejamos, por lo tanto, aplicar las seguridades requeridas y carteles como art. ACG9624, para que los peatones no choquen con el producto.



Scarica questo manuale sul tuo cellulare
Téléchargez ce manuel sur votre mobile
Download this manual on your mobile
Laden Sie dieses Handbuch auf Ihr Handy herunter
Descarga este manual en tu móvil

Operatore Opérateur Operator Torantrieb Operador	Alimentazione Alimentation Power Supply Stromspannung Alimentacion	Lunghezza max asta Longueur maxi de la lisse Max. boom length Max. Baumlänge Longitud máxima de la asta	Coppia max Couple maxi Max torque Max. Drehmoment Coppia max	Codice Code Code Code Codigo
INDUSTRIAL	230V / 50-60Hz	12 m	Nm 800	AA52012

ATTENZIONE - PER LA SICUREZZA DELLE PERSONE È IMPORTANTE CHE VENGANO SEGUITE TUTTE LE ISTRUZIONI**CONSERVARE CON CURA QUESTE ISTRUZIONI**

- 1° - Se non è previsto nel quadro elettronico, installare a monte del medesimo un'interruttore di tipo magnetotermico (onnipolare con apertura minima dei contatti pari a 3 mm) che riporti un marchio di conformità alle normative internazionali. Tale dispositivo deve essere protetto contro la richiusura accidentale (ad esempio installandolo entro quadro chiuso a chiave).
- 2° - Per la sezione ed il tipo dei cavi la RIB consiglia di utilizzare un cavo di tipo H05RN-F con sezione minima di 1,5 mm² e comunque di attenersi alla norma IEC 364 e alle norme di installazione vigenti nel proprio Paese.
- 3° - Posizionamento di un'eventuale coppia di fotocellule: il raggio delle fotocellule deve essere ad un'altezza non superiore a 70 cm dal suolo e ad una distanza dal piano di movimento della porta non superiore a 20 cm. Il loro corretto funzionamento deve essere verificato a fine installazione in accordo al punto D.3.2 della EN 12453.
- 4° - Per il soddisfacimento dei limiti imposti dalla EN 12453, se la forza di picco supera il limite normativo di 400 N è necessario ricorrere alla rilevazione di presenza attiva sull'intera altezza della porta (fino a 2,5 m max). Le fotocellule in questo caso sono da applicare come indicato nella norma EN 12453 punto D.4.1.

N.B.: È obbligatoria la messa a terra dell'impianto.

I dati descritti nel presente manuale sono puramente indicativi.

RIB si riserva di modificarli in qualsiasi momento.

Realizzare l'impianto in ottemperanza alle norme ed alle leggi vigenti.

ISTRUZIONI IMPORTANTI DI SICUREZZA PER L'INSTALLAZIONE**ATTENZIONE - L'INSTALLAZIONE NON CORRETTA PUÒ CAUSARE GRAVI DANNI****SEGUIRE TUTTE LE ISTRUZIONI DI INSTALLAZIONE**

- 1° - Questo libretto d'istruzioni è rivolto esclusivamente a del personale specializzato che sia a conoscenza dei criteri costruttivi e dei dispositivi di protezione contro gli infortuni per i cancelli, le porte e i portoni motorizzati (attenersi alle norme e alle leggi vigenti).
- 2° - L'installatore dovrà rilasciare all'utente finale un libretto di istruzioni in accordo alla norma EN 12635.
- 3° - L'installatore prima di procedere con l'installazione deve prevedere l'analisi dei rischi della chiusura automatizzata finale e la messa in sicurezza dei punti pericolosi identificati (seguendo le norme EN 12453).
- 4° - L'installatore prima di installare il motore di movimentazione deve verificare che il cancello sia in buone condizioni meccaniche e che si apra e chiuda adeguatamente.
- 5° - L'installatore dovrà installare l'organo per l'attuazione del rilascio manuale ad un'altezza inferiore a 1,8 m.
- 6° - L'installatore dovrà rimuovere eventuali impedimenti al movimento motorizzato del cancello (es. chiovistelli, catenacci, serrature ecc.)
- 7° - L'installatore dovrà applicare in modo permanente le etichette che mettono in guardia contro lo schiacciamento in un punto molto visibile o in prossimità di eventuali comandi fissi.
- 8° - Il cablaggio dei vari componenti elettrici esterni all'operatore (ad esempio fotocellule, lampeggianti, ecc.) deve essere effettuato secondo la EN 60204-1.
- 9° - L'eventuale montaggio di una pulsantiera per il comando manuale del movimento deve essere fatto posizionando la pulsantiera in modo che chi la aziona non si trovi in posizione pericolosa; inoltre si dovrà fare in modo che sia ridotto il rischio di azionamento accidentale dei pulsanti.
- 10° - Tenete i comandi dell'automatismo (pulsantiera, telecomando etc) fuori dalla portata dei bambini. L'organo di manovra (un interruttore tenuto chiuso manualmente) deve essere in una posizione che sia visibile dalla parte guidata ma lontana dalle parti in movimento. Deve essere installato a un'altezza minima di 1,5 m.
- 11° - Questo apparecchio può essere utilizzato da bambini di età compresa dagli 8 anni e al di sopra e le persone con ridotte capacità fisiche, sensoriali o mentali, o mancanza di esperienza e conoscenza se sono stati controllati o istruiti all'uso dell'apparecchio in modo sicuro e capire i rischi connessi.
- 12° - I bambini non devono giocare con l'apparecchio.
- 13° - Pulizia e manutenzione utente non deve essere fatta da bambini senza supervisione.
- 14° - Non permettere ai bambini di giocare con i comandi fissi. Tenere i telecomandi lontano dai bambini.
- 15° - I dispositivi di comando fissi devono essere installati in modo che siano visibili.
- 16° - Prima di eseguire qualsiasi operazione di installazione, regolazione, manutenzione dell'impianto, togliere la tensione agendo sull'apposito interruttore magnetotermico collegato a monte dello stesso.
- 17° - A fine installazione l'installatore dovrà assicurarsi che le parti della porta non ingombrino strade o marciapiedi pubblici.

LA DITTA RIB NON ACCETTA NESSUNA RESPONSABILITÀ per eventuali danni provocati dalla mancata osservanza nell'installazione delle norme di sicurezza e delle leggi attualmente in vigore.

ATTENTION - POUR LA SECURITE DES PERSONNES, IL EST IMPORTANT DE SUIVRE TOUTES LES ISTRUZIONI**CONSERVER SOIGNEUSEMENT CES ISTRUCTIONS**

- 1° - Si ce n'est pas prévu dans la centrale, installer en amont de celle-ci un interrupteur de type magnétothermique (omnipolaire avec ouverture minimum des contacts de 3 mm) qui porte une marque de conformité aux normes internationales. Ce dispositif doit être protégé contre la re-fermeture accidentelle (par exemple en l'installant dans un tableau fermé à clé).
- 2° - En ce qui concerne la section et le type des câbles, RIB conseille d'utiliser un câble de type H05RN-F ayant une section minimum de 1,5 mm² et de toute façon, s'en tenir à la norme IEC 364 et aux normes d'installation en vigueur dans le propre pays.
- 3° - Positionnement d'un couple éventuel de photocellules: Le rayon des photocellules doit se situer à une hauteur qui ne doit pas être supérieure à 70 cm du sol et à une distance du plan de mouvement de la porte qui ne doit pas être supérieure à 20 cm. Leur bon fonctionnement doit être vérifié en fin d'installation selon le point D.3.2 de la EN 12453.
- 4° - Pour satisfaire aux limites imposées par la EN 12453, si la force de pointe dépasse la limite de la norme de 400 N, il est nécessaire de recourir au relevé de présence active sur la hauteur totale de la porte (jusqu'à 2,5 m max). - Les photocellules, dans ce cas, doivent être appliquées selon le point D.4.1 de la EN 12453.

N.B.: La prise de terre sur l'installation est obligatoire.

Les données décrites dans ce manuel sont purement indicatives.

RIB se réserve le droit de les modifier à tout moment.

Réaliser l'installation en conformité aux normes et aux lois en vigueur.

ISTRUZIONI IMPORTANTI DI SECURITE POUR L'INSTALLATION**ATTENTION - UNE INSTALLATION NON CORRECTE PEUT CAUSER DE GRAVES DOMMAGES****SUIVRE TOUTES LES ISTRUCTIONS D'INSTALLATION**

- 1° - Ce livret d'instructions est adressé exclusivement à un personnel spécialisé qui connaît les critères de construction et les dispositifs de protection contre les accidents concernant les portails, les portes et les portes cochères motorisés (s'en tenir aux normes et aux lois en vigueur).
- 2° - L'installateur devra délivrer à l'utilisateur final un livret d'instruction en accord à la EN 12635.
- 3° - L'installateur avant de procéder à l'installation, doit prévoir l'analyse des risques de la fermeture automatisée finale et la mise en sécurité des points identifiés dangereux (en suivant les normes EN 12453).
- 4° - L'installateur, avant d'installer le moteur de mouvement, doit vérifier que le portail de fer soit en bonnes conditions mécaniques et qu'il s'ouvre et se ferme correctement.
- 5° - L'installateur devra installer l'organe pour l'exécution de la relâche manuelle à une hauteur inférieure à 1,8 m.
- 6° - L'installateur devra retirer d'éventuels obstacles au mouvement motorisé du portail de fer (ex. verrous, serrures, etc).
- 7° - L'installateur devra appliquer, de façon permanente, les étiquettes qui mettent en garde contre l'écrasement, dans un endroit bien visible ou à proximité de commandes fixes éventuelles.
- 8° - Le câblage des divers composants électriques externes à l'opérateur (par exemple photocellules, clignotants, etc) doit être effectué selon la EN 60204-1.
- 9° - Le montage éventuel d'un tableau pour la commande manuelle du mouvement doit être fait en positionnant le tableau de façon à ce que la personne qui l'actionne ne se trouve pas en position de danger; de plus, il faudra faire en sorte que le risque d'actionnement accidentel des boutons soit réduit.
- 10° - Tenir les commandes de l'automatisme (tableau, télécommande, etc) hors de portée des enfants. L'organe de manœuvre (un interrupteur tenu fermé manuellement) doit être dans une position qui soit visible de la partie guidée mais lointaine des parties en mouvement. Il doit être installé à une hauteur moindre de 1,5 m.
- 11° - Cet appareil peut être utilisé par des enfants âgés de 8 ans et plus et les personnes dont les capacités physiques, sensorielles ou mentales réduites, ou manquant d'expérience et de connaissances si elles sont sans surveillance ou instruction concernant l'utilisation de l'équipement en toute sécurité et de comprendre les risques encourus.
- 12° - Enfants ne doivent pas jouer avec l'appareil.
- 13° - Nettoyage et entretien utilisateur n'a pas à être effectué par des enfants sans surveillance.
- 14° - Ne laissez pas les enfants jouer avec les commandes fixes. Gardez la télécommande hors de portée des enfants.
- 15° - Les dispositifs fixes de commande doivent être installés de sorte qu'ils soient visibles.
- 16° - Avant l'exécution de toute opération d'installation, de réglage, d'entretien de l'installation, couper le courant en agissant sur l'interrupteur magnétothermique à cet effet, branché en amont de l'installation.
- 17° - A la fin de l'installation, l'installateur devra s'assurer que les parties de la porte n'englobent pas la rue ou le trottoir public.

LA SOCIETE RIB N'ACCETE AUCUNE RESPONSABILITE pour d'éventuels dommages provoqués par la non-observation dans l'installation, des normes de sécurité et des lois actuellement en vigueur.

**ATTENTION - FOR THE SAFETY OF PEOPLE IT IS IMPORTANT TO FOLLOW ALL THE INSTRUCTIONS
KEEP THESE INSTRUCTIONS WITH CARE**

- 1° - If it is not forecast in the electric gearcase, install a switch of magneto thermic type upstream, (omni polar with minimum opening of the contacts of 3 mm) with a check of conformity to the international standards. Such device must be protected against the accidental lockup (for example by installing inside a locked board).
- 2° - For the section and the type of the cables RIB advises to use a cable of H05RN-F type with 1,5 sqmm minimum section and, however, to keep to the IEC 364 and installation standards in force in your country.
- 3° - Positioning of a possible couple of photoelectric cells: the radius of the photoelectric cells must be at a height of no more than 70 cm from the ground and at a distance not superior to 20 cm from the motion plane of the door. Their correct working must be verified at the end of the installation in accordance with the point D.3.2 of the BS EN 12453
- 4° - To fulfill the limits set by BS EN 12453, and in case the peak force exceeds the normative limit of 400 N it is necessary to have recourse to the active presence survey on the whole height of the door (up to max 2,5 m) - The photocells, in this case, must be applied in accordance with the point D.4.1 of the BS EN 12453.

N.B.: The earthing of the system is obligatory.

The data described in this handbook are purely a guide.

RIB reserves the right to change them in any moment.

Carry out the system in the respect of the standards and laws in force.

IMPORTANT SAFETY INSTRUCTIONS FOR THE INSTALLATION

ATTENTION - THE INCORRECT INSTALLATION CAN CAUSE SERIOUS DAMAGES

FOLLOW ALL INSTALLATION INSTRUCTIONS

- 1° - This handbook is exclusively addressed to the specialized personnel who knows the constructive criteria and the protection devices against accidents for motorized gates, doors and main doors (follow the standards and the laws in force).
- 2° - The installer will have to issue a handbook to the final user in accordance with the BS EN 12635.
- 3° - Before proceeding with the installation, the installer must forecast the risks analysis of the final automatized closing and the safety of the identified dangerous points (Following the standards BS EN 12453).
- 4° - Before installing the motion motor, the installer must verify that the gate is in good mechanical conditions and that it adequately opens and closes.
- 5° - The installer must install the member for the manual release at a height inferior to 1,8 m.
- 6° - The installer will have to remove possible impediments to the motorized motion of the gate (eg. door bolts, sliding bolts, door locks etc.)
- 7° - The installer will permanently have to put the tags warning against the deflection on a very visible point or near possible fixed controls.
- 8° - The wiring harness of the different electric components external to the operator (for example photoelectric cells, flashlights etc.) must be carried out according to the BS EN 60204-1.
- 9° - The possible assembly of a keyboard for the manual control of the movement must be done by positioning the keyboard so that the person operating it does not find himself in a dangerous position; moreover, the risk of accidental activation of the buttons must be reduced.
- 10° - Keep the automatism controls (push-button panel, remote control etc.) out of the children way. Command device for operating the motor (a switch manually closed) should be placed in area visible from the guided site and far from moving parts. It should be placed at least at 1,5 m height.
- 11° - this appliance can be used by children aged from 8 years and above and persons with reduced physical, sensory or mental capabilities or lack of experience and knowledge if they have been given supervision or instruction concerning use of the appliance in a safe way and understand the hazards involved
- 12° - children shall not play with the appliance
- 13° - cleaning and user maintenance shall not be made by children without supervision
- 14° - do not allow children to play with fixed controls. Keep remote controls away from children
- 15° - Fixed command devices should be installed in a well visible way.
- 16° - Before carrying out any installation, regulation or maintenance operation of the system, take OFF the voltage by operating on the special magneto thermic switch connected upstream.
- 17° - At the end of the installation, the installer will have to make sure that the parts of the door do not encumber streets or public sidewalks.

THE RIB COMPANY DOES NOT ACCEPT ANY RESPONSIBILITY for possible damages caused by the non observance during the installation of the safety standards and of the laws in force at present.

**ACHTUNG - FÜR DIE SICHERHEIT DER PERSONEN IST ES WICHTIG, DASS ALLE ANWEISUNGEN
GENAU AUSGEFÜHRT WERDEN
INSTALLATIONSVORSCHRIFTEN BEACHTET WERDEN**

- 1° - Wenn nicht bereits an der elektrischen Schaltzentrale vorgesehen, muss vor der Schaltzentrale ein thermomagnetischer Schalter installiert werden (omnipolar, mit einer minimalen Kontaktöffnung von 3 mm), der ein von den internationalen Normen anerkanntes Konformitätszeichen besitzt. Solch ein Geraet muss vor Vandalismus geschuetzt werden (z.B. mit einen Schlüsselkatsten in einem Panzergehäuse).
- 2° - RIB empfiehlt den Kabeltyp H05RN-F mit einem minimalen Querschnitt von 1,5 mm² generell sollten die Normative IEC 364 und alle anderen geltenden Montagenormen des Bestimmungslandes eingehalten werden.
- 3° - Position des ersten paar Fotozellen: Der sollten nicht hoeher als 70 cm vom Boden sein, und sollte nicht mehr als 20 cm entfernt von der Achse des Tores sitzen (das gilt fuer Schiebe und Drehtore). In Übereinstimmung mit dem Punkt D.3.2 der EN 12453 Norm, ihr korrektes Funktionieren muß einmal überprüft werden.
- 4° - In Einklang mit der Norm EN 12453, ist es bei Toren notwendig eine komplette Sicherheitsleiste zu installieren, bei denen mehr als 400 N Kraft aufgewand werden muessen, um das Tor zum anhalten zu bringen (Maximum von 2,5 m anwenden) - Die Fotozellen müssen in diesem Fall sein beantragen außen zwischen EN 12453 Punkt D.4.1.

ANMERKUNG: Die Erdung der Anlage ist obligatorisch

Die in diesem Handbuch aufgeführten Daten sind ausschließlich empfohlene Werte. RIB behält sich das Recht vor, das Produkt zu jedem Zeitpunkt zu modifizieren. Die Anlage muss in Übereinstimmung mit den gültigen Normen und Gesetzen montiert werden.

WICHTIGE SICHERHEITS ANLEITUNGEN FÜR DIE INSTALLATIONEN

**WARNUNG - UNSACHGEMÄSSE INSTALLATION KANN ZU SCHWEREN VERLETZUNGEN
ALLE INSTALLATIONSANLEITUNGEN BEFOLGEN**

- 1° - Diese Betriebsanleitung dient ausschließlich dem Fachpersonal, welche die Konstruktionskriterien und die Sicherheits-Vorschriften gegen Unfälle für Tore, Türen und automatische Tore kennt (geltende Normen und Gesetze beachten und befolgen).
- 2° - Der Monteur muss dem Endkunde eine Betriebsanleitung in Übereinkunft der EN12635 überreichen.
- 3° - Vor der Installation muss für die automatische Schließung und zur Sicherheitsgewährung der identifizierten kritischen Punkte, eine Risiko Analyse vorgenommen werden mit der entsprechenden Behebung der identifizierten, gefährlichen Punkte (die Normen EN 12453 befolgend).
- 4° - Vor den Bewegungsmotor zu installieren, ist es nötig die mechanischen Zustände von der Gittertür (Öffnung, Schluss, u.s.w.) zu prüfen.
- 5° - Das Element für den manuellen Schiebetrieb muss bei einer geringeren Höhe von 1,80 Metern installiert sein.
- 6° - Der Installateur muss mögliche Verhinderungen an der Gittertürbewegung (wie z.B. Riegeln, Schlössen u.s.w.) abnehmen.
- 7° - Der Installateur muss ständige Etiketten, gegen die Zerdrücken Gefahr, auf einen sehr sichtbaren Punkt oder in der Nähe von stationären Steuerungen anbringen.
- 8° - Die Verkabelung der verschiedenen externen elektrischen Komponenten zum Operator (z.B. Fotozellen, Blinker etc.) muss nach EN 60204-1 ausgeführt werden.
- 9° - Die eventuelle Montage einer Schalttafel für den manuellen Bewegungsbefehl muss so angebracht werden, dass der Benutzer sich nicht in einer Gefahrenzone befindet, und dass, das Risiko einer zufälligen nicht gewollten Aktivierung von Schaltern gering ist.
- 10° - Alle Steuerungselemente (Schalttafel, Fernbedienung etc.) gehören nicht in Reichweite von Kindern. Das Schalten Element (einen Schalter dass manuell geschlossen ist) muss sichtbar aus dem angetriebenen Teil sein, und muss entfernt aus dem beweglichen Teil sein. Dies Element muss bei einer Höhe von wenigsten 1,50 Metern installiert sein.
- 11° - Die Nutzung von diesem Gerät ist erlaubt an Kinder ab 8 Jahre alte. Es ist nötig die Personen mit physischen und Intellekt Handikapen, auf die möglichen Gefahren zu warnen.
- 12° - Die Kinder muss mit diesem Gerät nicht spielen.
- 13° - Die Kinder muss die Reinigung und die Wartung von diesem Gerät, ohne Aufsicht, nicht machen.
- 14° - Die Kinder muss mit den Steuerungen und mit den Fernsteuerungen nicht spielen.
- 15° - Die fixe Steuerungen muss sichtbare nach der Installation sein.
- 16° - Vor jeglichem Eingriff, sei es Installation, Regulation oder Wartung der Anlage, muss vorher die Stromzufuhr unterbrochen werden, den dafür bestimmten Magnetthermo-Schalter drücken, der am Eingang der Anlage installiert ist.
- 17° - Nach der Installation ist es nötig zu prüfen dass Teile von der Gittertür keinen Hindernis auf Straße oder Bürgersteige verursachen.

DIE FIRMA RIB ÜBERNIMMT KEINE VERANTWORTUNG für eventuelle Schäden, die entstehen können, wenn die Installationsvorschriften die den gültigen Sicherheitsnormen entsprechen, nicht eingehalten werden.

IMPORTANTES INSTRUCCIONES DE SEGURIDAD PARA LA INSTALACIÓN

ATENCIÓN PARA LA SEGURIDAD DE LAS PERSONAS ES IMPORTANTE QUE SE OBSERVEN TODAS LAS INSTRUCCIONES

CONSERVAR CUIDADOSAMENTE ESTAS INSTRUCCIONES

- 1° - En el caso de que no sea previsto en la central eléctrica, instalar antes de la misma, un interruptor de tipo magnetotérmico (omnipolar con una apertura mínima de los contactos de 3 mm) que dé un sello de conformidad con las normas internacionales. Este dispositivo tiene que estar protegido contra cierres accidentales (por ejemplo instalándolo dentro de un panel cerrado a llave).
- 2° - Para la sección y el tipo de los cables, RIB aconseja utilizar cables de tipo H05RN-F con sección mínima de 1,5 mm² e igualmente atenerse a la norma IEC 364 y a las normas de instalación del propio país.
- 3° - Posicionamiento eventual de un par de fotocélulas. El rayo de las fotocélulas no debe estar a más de 70 cm de altura desde el suelo y a una distancia de la superficie de movimiento de la puerta, no superior a 20 cm. El correcto funcionamiento tiene que ser controlado al final de la instalación de acuerdo con el punto D.3.2 de la EN 12453.
- 4° - Para lograr satisfacer los límites impuestos por la EN 12453, si la fuerza de punta supera el límite normativo de 400 N, es necesario recurrir al control de presencia activa en toda la altura de la puerta (hasta a 2,5m max.). - Las fotocélulas en este caso se deben colocar como indicado en la EN 12453 punto D.4.1.

PS.: Es obligatorio la puesta a tierra del sistema.

Los datos descritos en el presente manual son solamente indicativos.

RIB se reserva de modificarlos en cualquier momento.

Realizar el sistema respetando las normas y las leyes vigentes.

IMPORTANTES INSTRUCCIONES DE SEGURIDAD PARA LA INSTALACIÓN CUIDADO: UNA INCORRECTA INSTALACIÓN PUEDE CAUSAR GRAVES DAÑOS SEGUIR TODAS LAS INSTRUCCIONES DE INSTALACIÓN

- 1° - Este manual de instrucciones está exclusivamente dirigido a personal especializado que conozca los criterios de construcción y de los dispositivos de protección contra accidentes con cancelas, puertas y portales motorizados (atenerse a las normas y a las leyes vigentes).
- 2° - El instalador tendrá que dar al utilizador final un manual de instrucciones de acuerdo con la EN 12635.
- 3° - El instalador antes de proceder con la instalación tiene que hacer un análisis de los riesgos del cierre automatizado final y la puesta en seguridad de los puntos identificados como peligrosos (siguiendo las normas EN 12453).
- 4° - El instalador antes de instalar el motor de desplazamiento tiene que controlar que la cancela esté en buenas condiciones mecánicas y que se abra y se cierre en forma adecuada.
- 5° - El instalador tendrá que instalar el órgano para el desenganche manual a una altura inferior a 1,8 m.
- 6° - El instalador tendrá que quitar eventuales impedimentos para el movimiento motorizado de la cancela (ej. pistillos, cerraduras, cerrojos, etc.).
- 7° - El instalador tendrá que colocar de modo permanente rótulos que adviertan de la posibilidad de aplastamiento, en un punto bastante visible o en las cercanías de eventuales mandos fijos.
- 8° - El cableado de los varios componentes eléctricos externos al operador (por ejemplo fotocélulas, los intermitentes, etc) tiene que ser efectuado según la EN 60204-1.
- 9° - El eventual montaje de un panel de mandos para la gestión del movimiento manual tiene que ser efectuado posicionando el panel en modo de que quien lo accione no se encuentre en una posición peligrosa; además se tiene que hacer en modo que sea mínimo el riesgo de accionamiento accidental de los pulsadores.
- 10° - Tener los mandos del automatismo (panel de mandos, mando a distancia, etc.) lejos del alcance de los niños. El órgano de maniobra (un interruptor cerrado manualmente) tiene que estar en una posición visible desde la parte de maniobra, pero lejana de las piezas en movimiento. Tiene que ser instalado en una altura min. de 1,5 metros.
- 11° - Esta unidad puede ser utilizado por niños de 8 años o más y las personas con capacidades físicas, sensoriales o mentales reducidas, o falta de experiencia y conocimientos que hayan recibido supervisión o instrucciones relativas al uso de 'equipo de manera segura y comprender los riesgos que implica.
- 12° - Los niños no deben jugar con el aparato.
- 13° - Limpieza y mantenimiento de usuarios no tiene que ser hecho por los niños sin supervisión.
- 14° - No permita que los niños jueguen con los controles fijos. Mantenga los controles remotos alejados de los niños.
- 15° - Los mecanismos de mando fijos tienen que ser instalados de manera visible.
- 16° - Antes de ejecutar cualquier operación de instalación, ajuste o mantenimiento del sistema, quitar la corriente accionando el respectivo interruptor magnetotérmico conectado antes del mismo.
- 17° - Al final de la instalación, el instalador tendrá que asegurarse de que las partes de la puerta no estorben calles o aceras públicas.

LA EMPRESA RIB NO SE RESPONSABILIZA por eventuales daños provocados por la falta de respeto de las normas de seguridad, durante la instalación y de las leyes actualmente vigentes.



ITALIANO

RAEE - Informazione agli utilizzatori

Il simbolo del cassonetto barrato riportato sull'apparecchiatura o sulla sua confezione indica che il prodotto alla fine della propria vita utile deve essere raccolto separatamente dagli altri rifiuti. L'utente dovrà, pertanto, conferire l'apparecchiatura giunta a fine vita agli idonei centri comunali di raccolta differenziata dei rifiuti elettrotecnici ed elettronici. In alternativa alla gestione autonoma, è possibile consegnare gratuitamente l'apparecchiatura che si desidera smaltire al distributore, al momento dell'acquisto di una nuova apparecchiatura di tipo equivalente. Presso i distributori di prodotti elettronici con superficie di vendita di almeno 400 m² è inoltre possibile consegnare gratuitamente, senza obbligo di acquisto, i prodotti elettronici da smaltire con dimensioni inferiori a 25 cm. L'adeguata raccolta differenziata per l'avvio successivo dell'apparecchiatura dismessa al riciclaggio, al trattamento e allo smaltimento ambientalmente compatibile contribuisce ad evitare possibili effetti negativi sull'ambiente e sulla salute e favorisce il reimpiego e/o riciclo dei materiali di cui è composta l'apparecchiatura. **L'eliminazione dei materiali va fatta rispettando le norme vigenti. Non gettare il vostro apparecchio scartato, le pile o le batterie usate nei rifiuti domestici. Avete la responsabilità di restituire tutti i vostri rifiuti da apparecchiature elettriche o elettroniche lasciandoli in un punto di raccolta dedicato al loro riciclo.**

FRANÇAIS

DEEE - Informations pour les utilisateurs

Le symbole du caisson barre, la ou il est reporté sur l'appareil ou l'emballage, indique que le produit en fin de vie doit être collecté séparément des autres déchets. Au terme de la durée de vie du produit, l'utilisateur devra se charger de le remettre à un centre de collecte séparée ou bien au revendeur lors de l'achat d'un nouveau produit. Il est possible de remettre gratuitement, sans obligation d'achat, les produits à éliminer de dimensions inférieures à 25 cm aux revendeurs dont la surface de vente est d'au moins 400 m². La collecte séparée appropriée pour l'envoi successif de l'appareil en fin de vie au recyclage, au traitement et à l'élimination dans le respect de l'environnement contribue à éviter les effets négatifs sur l'environnement et sur la santé et favorise le réemploi et/ou le recyclage des matériaux dont l'appareil est composé. **Éliminez les matériaux en respectant les normes en vigueur. Ne jetez ni les vieux appareils, ni les piles, ni les batteries usées avec les ordures domestiques. Vous devez confier tous vos déchets d'appareils électriques ou électroniques à un centre de collecte différenciée, préposé à leur recyclage.**

ENGLISH

WEEE - Information for users

If the crossed-out bin symbol appears on the equipment or packaging, this means the product must not be included with other general waste at the end of its working life. The user must take the worn product to a sorted waste center, or return it to the retailer when purchasing a new one. Products for disposal can be consigned free of charge (without any new purchase obligation) to retailers with a sales area of at least 400 m², if they measure less than 25 cm. An efficient sorted waste collection for the environmentally friendly disposal of the used device, or its subsequent recycling, helps avoid the potential negative effects on the environment and people's health, and encourages the re-use and/or recycling of the construction materials.

Materials must be disposed of in accordance with the regulations in force. Do not throw away your discarded equipment or used batteries with household waste. You are responsible for taking all your waste electrical and electronic equipment to a suitable recycling centre.

DEUTSCH

Elektro- und Elektronik-Altgeräte - Informationen für die Nutzer

Das Symbol der durchgestrichenen Mülltonne auf dem Gerät oder seiner Verpackung weist darauf hin, dass das Produkt am Ende seiner Nutzungsdauer getrennt von den anderen Abfällen zu entsorgen ist. Nach Ende der Nutzungsdauer obliegt es dem Nutzer, das Produkt in einer geeigneten Sammelstelle für getrennte Müllentsorgung zu deponieren oder es dem Händler bei Ankauf eines neuen Produkts zu übergeben. Bei Händlern mit einer Verkaufsfläche von mindestens 400 m² können zu entsorgende Produkte mit Abmessungen unter 25 cm kostenlos und ohne Kaufzwang abgegeben werden. Die angemessene Mülltrennung für das dem Recycling, der Behandlung und der umweltverträglichen Entsorgung zugeführten Gerätes trägt dazu bei, mögliche negative Auswirkungen auf die Umwelt und die Gesundheit zu vermeiden und begünstigt den Wiedereinsatz und/oder das Recyceln der Materialien, aus denen das Gerät besteht.

Die Entsorgung der Materialien muss unter Beachtung der geltenden Normen erfolgen. Bitte werfen Sie Ihr Altgerät oder die leeren Batterien nicht in den Haushaltsabfall. Sie sind verantwortlich für die ordnungsgemäße Entsorgung Ihrer elektrischen oder elektronischen Altgeräte durch eine offizielle Sammelstelle.

ESPAÑOL

RAEE - Información para los usuarios

El símbolo del contenedor tachado, cuando se indica en el aparato o en el envase, indica que el producto, al final de su vida útil, se debe recoger separado de los demás residuos. Al final del uso, el usuario deberá encargarse de llevar el producto a un centro de recogida diferenciada adecuado o devolverlo al vendedor con ocasión de la compra de un nuevo producto. En las tiendas con una superficie de venta de al menos 400 m², es posible entregar gratuitamente, sin obligación de compra, los productos que se deben eliminar con unas dimensiones inferiores a 25 cm. La recogida diferenciada adecuada para proceder posteriormente al reciclaje, al tratamiento y a la eliminación del aparato de manera compatible con el medio ambiente contribuye a evitar posibles efectos negativos en el medio ambiente y en la salud y favorece la reutilización y/o el reciclaje de los materiales de los que se compone el aparato.

La eliminación de los materiales se debe realizar respetando las normas vigentes. No desechar su equipo descartado, las pilas o las baterías usadas con los residuos domésticos. Usted tiene la responsabilidad de desechar todos sus residuos de equipos eléctricos o electrónicos, entregándolos a un punto de recogida dedicado al reciclaje de los mismos.

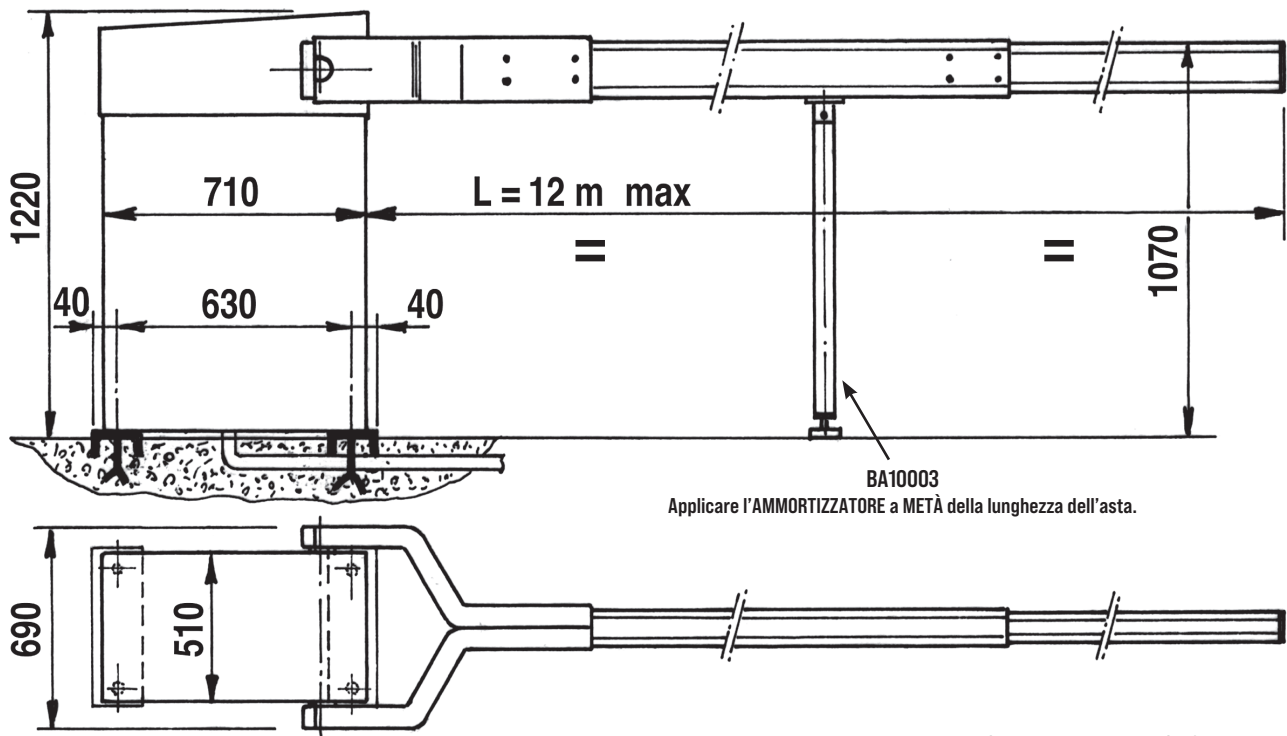

BA10003
Applicare l'AMMORTIZZATORE a METÀ della lunghezza dell'asta.

In caso di applicazione di RASTRELLIERA vedere Fig. 8 e 9.

Misure in mm

1

CARATTERISTICHE TECNICHE

Motoriduttore irreversibile utilizzato per movimentare aste lunghe da 7,5 fino a 12 m.
La barriera può essere fornita con carter zincato e verniciato, oppure inox.
L'asta può essere fornita con rastrelliera pendula (sieve) fino ad una lunghezza max di 8,5 m (Fig. 1).
N.B. È obbligatorio uniformare le caratteristiche dell'impianto alle norme e leggi vigenti.

QUESTO PRODOTTO È DEDICATO AL CONTROLLO LED TRAFFICO VEICOLARE, NON A QUELLO PEDONALE.

Si consiglia pertanto l'applicazione delle sicurezze richieste e di uno o più cartelli di attenzione cod. ACG9624 per evitare il contatto dei pedoni con il prodotto.

Componenti da installare secondo la norma EN 12453			
TIPO DI COMANDO	USO DELLA CHIUSURA		
	Persone esperte (fuori da area pubblica*)	Persone esperte (area pubblica)	Persone non esperte
mantenuto	A	B	non possibile
impulsivo - in vista (es. pulsante)	C o E	C o E	C e D, o E
impulsivo - non in vista (es. telecomando)	C o E	C e D, o E	C e D, o E
automatico	C e D, o E	C e D, o E	C e D, o E

* esempio tipico sono le chiusure che non accedono alla pubblica via.
A: Comando ad azione mantenuta, tramite Pulsantiera es: cod. ACG2013
B: Comando ad azione mantenuta, tramite Selettore a chiave es: cod. ACG1010
C: Regolazione della forza del motore o fotocellule per rispettare forze d'impatto come indicato in Annex A
D: Coste e/o altri dispositivi supplementari per ridurre la probabilità di contatto con la porta.
E: Dispositivi installati in modo tale che una persona non possa essere toccata dalla porta.

CARATTERISTICHE TECNICHE		INDUSTRIAL
Lunghezza max asta	m	12
Tempo medio di apertura	s	16
Coppia max sull'albero porta asta	Nm	800
Alimentazione e frequenza		230V~ 50/60Hz
Potenza motore	W	600
Assorbimento	A	2,6
Condensatore	µF	20
Cicli normativi	n°	20 - 16s/2s
Cicli consigliati al giorno	n°	300
Servizio	%	100
Cicli consecutivi garantiti	n°	35
Lubrificazione		SHELL OMALA 100
Peso operatore	kg	210
Rumorosità	db	<70
Temperatura di lavoro	°C	-10 ÷ +55
Grado di protezione	IP	55

MONTAGGIO

Dopo aver cementato il basamento di fissaggio come da Fig. 2 nella posizione da Voi ritenuta ideale, procedete nel fissaggio della INDUSTRIAL utilizzando i dadi in dotazione ed una chiave esagonale n° 27.

Di seguito eseguite il montaggio dell'asta che deve essere effettuato in quattro fasi.

- 1 - Tolto il carter inserite i bracci di attacco asta nell'albero di traino e posizionateli orizzontalmente utilizzando la chiave di sblocco.
- 2 - Assemblate le due metà dell'asta utilizzando le viti e i dadi in dotazione e una chiave esagonale n° 8 (Fig. 3).
- 3 - Inserite l'asta nei bracci di attacco asta (Fig. 4).
- 4 - Il fissaggio finale dell'asta si esegue avvitando con una chiave esagonale n° 17 i quattro dadi alle viti in dotazione, dopo di che si applica il tappo a fine asta.

L'elettrodiduttore è di tipo irreversibile e non necessita di alcun tipo di bloccaggio esterno per mantenere un'efficace posizione di chiusura.

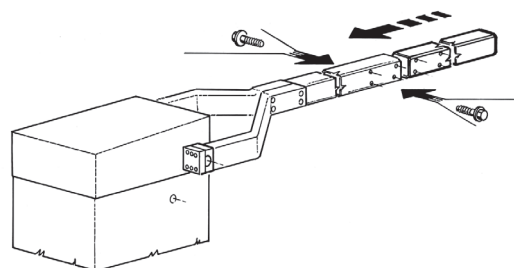

4

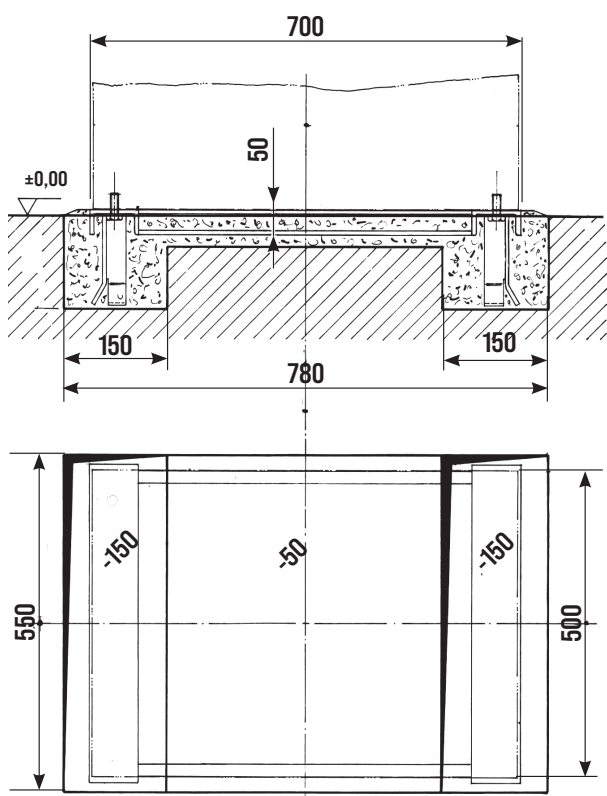

2

SICUREZZE ELETTRICHE

Nella INDUSTRIAL i finecorsa e il motore sono già collegati al quadro elettronico di comando. Sono da collegare solamente i fili di una pulsantiera, del lampeggiatore e, naturalmente, della tensione di alimentazione.

Le persone e le cose devono essere protette da eventuali schiacciamenti dovuti a un comando involontario perciò è obbligatorio installare almeno una coppia di fotocellule o un sensore da collocarsi sotto l'asta.

Per i collegamenti ed i dati tecnici degli accessori attenersi ai relativi libretti.

BILANCIAMENTO ASTA

Al momento della richiesta della sbarra INDUSTRIAL specificare la lunghezza del tubolare così da ottenere il giusto numero di contrappesi da applicare.

REGOLAZIONE FINECORSA

Normalmente la barriera Vi viene fornita con i finecorsa già regolati per permettere il movimento ideale dell'asta.

In caso di errato livellamento della piastra da cementare, l'asta potrebbe non risultare perfettamente orizzontale o verticale con un conseguente cattivo risultato estetico dell'installazione.

Per ovviare a ciò è possibile modificare la corsa meccanica dell'asta modificando le battute di finecorsa utilizzando due chiavi n° 9.

Regolare quindi i finecorsa elettrici intervenendo sui nottolini "A" (Fig. 5) montati sul disco, allentando le viti che li bloccano allo stesso utilizzando una chiave esagonale n° 10.

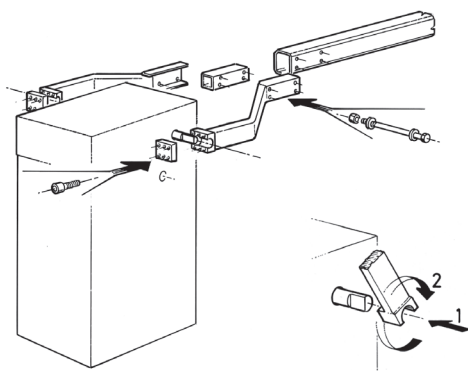

3

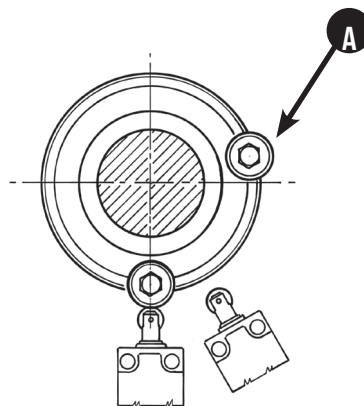

5

SBLOCCO DI EMERGENZA

In caso di mancanza di corrente, è possibile azionare manualmente la barriera INDUSTRIAL inserendo l'apposita manovella nel foro presente su un lato (Fig. 6).

Quando la manovella è inserita un'interruttore viene premuto e scollega la linea così da evitare, in caso di ritorno dell'energia elettrica, che l'operatore possa venire danneggiato da eventuali manovre impreviste.

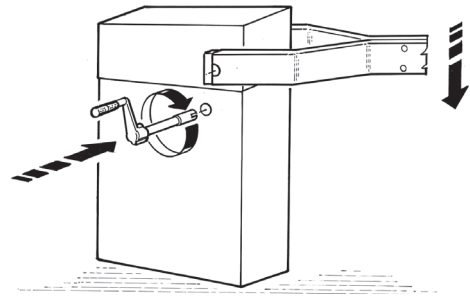

MANUTENZIONE

Da effettuare da parte di personale specializzato dopo aver tolto l'alimentazione elettrica al motore.

Ogni 50.000 manovre complete verificare il serraggio del mozzo porta asta e l'usura della battute di fermo meccanico, quindi ingrassare i supporti dell'albero porta asta.

6

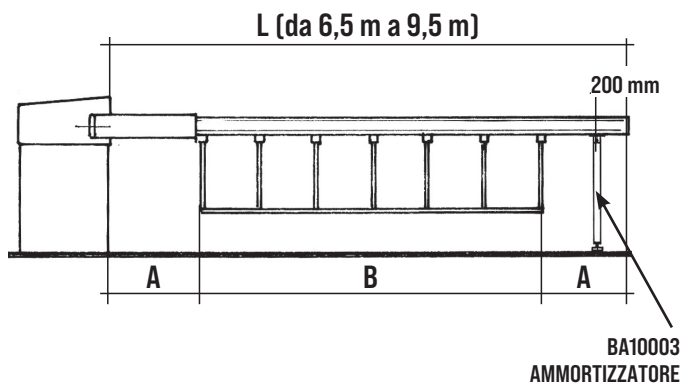

L	A (mm)	B (mm)	N° RASTRELLIERE
6,5 m	1055	4390	1 ACG8290 + 1 ACG8291
7 m	855	5290	2 ACG8291
7,5 m	1105	5290	2 ACG8291
8 m	875	6250	2 ACG8290 + 1 ACG8291
8,5 m	1125	6250	2 ACG8290 + 1 ACG8291
9 m	925	7150	1 ACG8290 + 2 ACG8291
9,5 m	725	8050	3 ACG8291

7

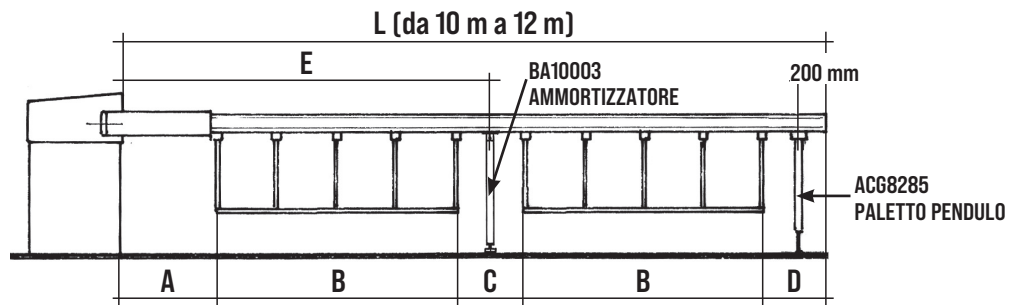

L	A (mm)	B (mm)	C (mm)	D (mm)	E (mm)	N° RASTRELLIERE
10 m	1205	3490	610	1205	5000	4 ACG8290
10,5 m	750	4390	220	750	5250	2 ACG8290 + 2 ACG8291
11 m	950	4390	420	900	5500	2 ACG8290 + 2 ACG8291
11,5 m	1150	4390	420	1150	5750	2 ACG8290 + 2 ACG8291
12 m	720	5290	260	440	6140	4 ACG8291

8

COLLEGAMENTI ELETTRICI

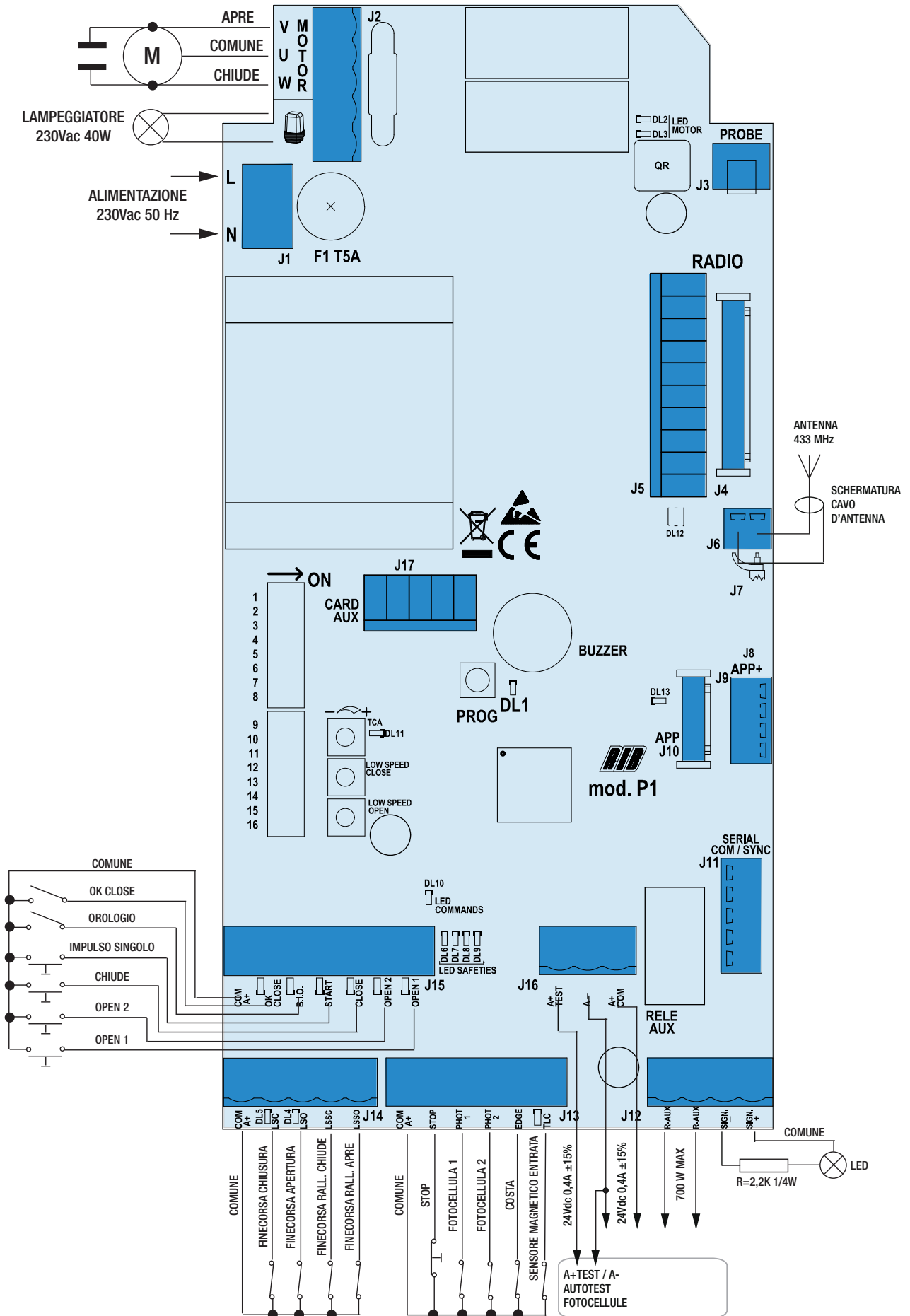

A- CONNESSIONI

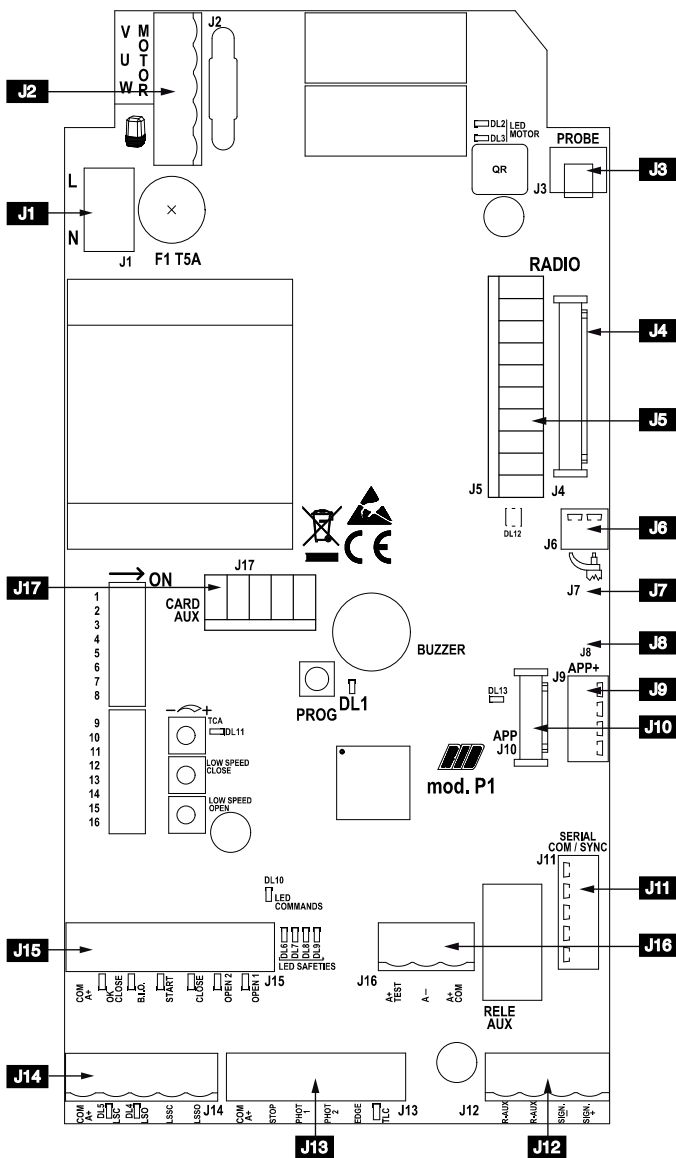

J1	L-N	Alimentazione 230Vac 50/60Hz (120V/60Hz a richiesta)
J2	U - MOTOR	Collegamento comune motore
	V-W - MOTOR	Collegamento invertitori e condensatore motore
		Lampeggiatore (max 40W)
J3	PROBE	Morsetti per collegamento sonda riscaldatore (cod. ACG4666 opzionale)
J4	RADIO	Connettore per modulo radio ACG8069
J5	RADIO	Connettore per radio ricevitore RIB ad innesto con alimentazione a 24 Vdc
J6		Antenna radio
J7		Predisposizione per inverter (a disposizione)
J8		Terminazione RS485 di J9
J9	APP+	Connettore Scheda APP+
J10	APP	Connettore Scheda APP
J11	SERIAL COM / SYNC	Connettore per collegamento seriale
J12	R-AUX	Contatto relè AUX (NA) Max 700 W
	SIGN. -	Spia di barriera aperta (12Vdc 3W max)
	SIGN. +	
J13	COM A+	Comune dei contatti / Positivo 24 Vdc
	STOP	Contatto impulso di stop (NC)
	PHOTO 1	Contatto fotocellule 1 (NC)
	PHOTO 2	Contatto fotocellule 2 (NC)
	EDGE	Contatto costa (NC)
	TLC	Contatto segnalazione presenza veicolo (NO) (solo in modalità PARK)
J14	COM A+	Comune dei contatti / Positivo 24 Vdc
	LSC	Contatto finecorsa che ferma la chiusura (NC)
	LSO	Contatto finecorsa che ferma l'apertura (NC)
	LSSC	Contatto finecorsa per inizio rallentamento in chiusura (NO)
	LSSO	Contatto finecorsa per inizio rallentamento in apertura (NO)
J15	COM A+	Comune dei contatti / Positivo 24 Vdc
	OK CLOSE	Contatto comando chiusura immediata (solo in modalità PARK)
	B.I.O.	Contatto orologio
	START	Contatto impulso singolo (NA)
	CLOSE	Contatto impulso di chiusura (NA)
	OPEN 2	Contatto impulso di apertura 2 (NA) per uscire (solo in modalità PARK)
	OPEN 1	Contatto impulso di apertura 1 (NA) per entrare
J16	A+ COM	Positivo per alimentazione accessori 24 Vdc
	A-	Negativo per alimentazione accessori a 24 Vdc
	A+TEST	Positivo per alimentazione autotest fotocellule a 24 Vdc
J17	CARD AUX	Connettore per scheda 1 relè (cod. ACQ9080) per gestione luce di cortesia o gestione magneti blocco asta. Connettore per scheda 3 relè (cod. ACQ9081) per gestione luce di cortesia o gestione magneti blocco asta e gestione semafori.
	TCA	Trimmer di regolazione del tempo di attesa prima di avere la chiusura automatica (di fabbrica NON ABILITATO e LED DL11 SPENTO)
	LOW SPEED CLOSE	Trimmer di regolazione della velocità di rallentamento in chiusura - non disponibile
	LOW SPEED OPEN	Trimmer di regolazione della velocità di rallentamento in apertura - non disponibile
	PROG.	Pulsante per la programmazione.
F1	T5A	Fusibile di protezione motore



Manuali online interattivi
 Manuels interactifs en ligne
 Interactive online manuals
 Interaktive Online-Handbücher
 Manuales interactivos en línea.

B - SETTAGGI

- DIP 1** TARATURA RALLENTAMENTI DELLA BARRIERA IN APRE ED IN CHIUDE (ON) (PUNTO C)
DIP 1-2 MEMORIZZAZIONE/CANCELLAZIONE CODICI RADIO PER COMANDO APERTURA (PUNTO D)
DIP 1-2-3 MEMORIZZAZIONE/CANCELLAZIONE CODICI RADIO PER COMANDO RELÉ R-AUX (PUNTO E)
DIP 3 (ON) - PROGRAMMAZIONE REMOTA TELECOMANDI DISATTIVATA
MICROINTERRUTTORI DI GESTIONE
DIP 4 Comando impulso singolo START e RADIO - passo-passo (ON) - automatico (OFF)
DIP 5 Abilitazione sistema radio SUN (ON) - SUN-PRO (OFF)
DIP 6 Funzionamento NORMALE (OFF) - Funzionamento PARK (ON)
DIP 7 Abilitazione TEST monitoraggio fotocellule (ON-attivato) (pag.65).
DIP 8 Controllo in modalità PARK della funzione del comando OPEN 2
ON - il comando OPEN 2 è sempre abilitato
OFF - il comando OPEN 2 è abilitato solo se non c'è presenza veicolo su sensore magnetico collegato a TLC (Traffic Light Control)
DIP 9 Gestione luce di cortesia (OFF) - Funzionano con scheda 1 Relé ACQ9080 o 3 Relé ACQ9081 (Se nessuno dei due accessori è collegato mettere DIP9 in OFF).
Gestione magneti con scheda a 1 RELÉ ACQ9080 (ON)
DIP 10 Funzionamento dopo black-out
ON - La sbarra chiude se non è già totalmente chiusa
OFF - La sbarra rimane ferma nel punto in cui è avvenuto il black-out
DIP 11 ON - motore trifase
OFF - motore monofase
DIP 12 Finecorsa su circuito stampato (OFF)
DIP 13 Lampeggiatore intermittente (ON) - Lampeggiatore luce fissa (OFF)

TIPO MOTORE	DIP 14	DIP 15	DIP 16
INDUSTRIAL	ON	OFF	ON

SEGNALAZIONI LED

DL1	PROG programmazione attivata	(rosso)
DL2	Barriera in apertura	(verde)
DL3	Barriera in chiusura	(rosso)
DL4	Finecorsa di apertura LSO	(verde)
DL5	Finecorsa di chiusura LSC	(rosso)
DL6	contatto di stop (NC)	(rosso)
DL7	contatto fotocellule PHOTO 1 (NC)	(rosso)
DL8	contatto fotocellule PHOTO 2 (NC)	(rosso)
DL9	contatto costa EDGE (NC)	(rosso)
DL10	Comando PROG e RADIO su moxex	(verde)
DL11	TCA - tempo chiusura automatica attivo	(rosso)
DL12	programmazione codici radio	(rosso/verde)
DL13	P1 gestito da APP	(blu)
OPEN 1	Comando Apre 1 (per entrare)	(verde)
OPEN 2	Comando Apre 2 (per uscire)	(verde)
CLOSE	Comando Chiude	(verde)
START	Comando impulso singolo	(verde)
B.I.O	Comando orologio	(verde)
OK CLOSE	Comando conferma di chiusura	(verde)
TLC	Comando da sensore magnetico per controllo del semaforo	(verde)

PROBE

Sensore di temperatura ambiente motore per il riscaldamento del motore in climi particolarmente freddi, fino a -30 °C (collegamento al connettore J3) codice ACG4666.

REGOLAZIONI

TRIMMER LOW SPEED OPEN e TRIMMER LOW SPEED CLOSE - Regolatori della velocità lenta in accostamento in apertura ed in chiusura

- non disponibile

TRIMMER TCA - Regolatore tempo di attesa chiusura automatica di fabbrica non abilitato e led DL11 spento
(trimmer ruotato completamente in senso antiorario)

Con questo trimmer è possibile eseguire la regolazione del tempo di attesa prima di avere la chiusura automatica.

La chiusura automatica si ottiene solo con barriera aperta a seguito di comando dato dai comandi di apertura e led DL11 acceso (trimmer ruotato in senso orario per abilitare la funzione).

Il tempo di pausa può essere regolato da un minimo di 2 s ad un massimo di 2 minuti.

R-AUX - CONTATTO RELÉ AUSILIARE (NA)

Di fabbrica questo relé è impostato come luce di cortesia (max 700 W - 3 A- 230 Vac) per funzionare 3 minuti ad ogni comando, con rinnovo del tempo ad ogni comando.

È possibile attivare il contatto R-AUX tramite telecomando eseguendo la procedura di memorizzazione descritta al punto E.

C - TARATURA RALLENTAMENTI DELLA BARRIERA IN APRE ED IN CHIUDE

- non disponibile

D - PROGRAMMAZIONE CODICI RADIO DEDICATI ALL'APERTURA

(MAX 1000 CODICI) - con modulo radio ACG8069

ATTENZIONE: prima di memorizzare i telecomandi utilizzate il DIP 5 per scegliere quali telecomandi utilizzare:

DIP 5 su OFF: si possono memorizzare telecomandi a codice variabile SUN-PRO:

SUN-PRO 2CH bicanale - tasti rossi e led bianco	cod. ACG6210
SUN-PRO 4CH quadricanale - tasti rossi e led bianco	cod. ACG6214

DIP 5 su ON (di fabbrica): si possono memorizzare telecomandi a codice fisso SUN:

SUN 2CH bicanale - tasti blu e led bianco	cod. ACG6052
SUN 4CH quadricanale - tasti blu e led bianco	cod. ACG6054
SUN CLONE 2CH bicanale - tasti blu e led giallo	cod. ACG6056
SUN CLONE 4CH quadricanale - tasti blu e led giallo	cod. ACG6058

ATTENZIONE: non è possibile memorizzare contemporaneamente telecomandi con codice fisso e telecomandi con codice variabile.

La programmazione dei telecomandi può essere eseguita solo a barriera ferma.

1 - Posizionare prima il **DIP 1 su ON** e poi il **DIP 2 su ON**. Il led DL12 lampeggia rosso per 10 s.

2 - Entro questi 10 s premere il pulsante del telecomando (normalmente il canale A). Se il telecomando viene correttamente memorizzato il led DL12 si accende verde ed un tono di buzzer conferma la corretta memorizzazione. I 10 s per la programmazione dei codici si rinnovano automaticamente con led DL12 che lampeggia rosso per poter memorizzare il telecomando successivo.

3 - Per terminare la programmazione lasciare trascorrere 10 s, oppure premere per un attimo il pulsante PROG. Il led DL12 smette di lampeggiare.

4 - Riposizionare **DIP 1 su OFF** e **DIP 2 su OFF**.

PROGRAMMAZIONE REMOTA NUOVI TELECOMANDI DEDICATI ALL'APERTURA

1 - Premere in rapida successione 3 volte il tasto del telecomando valido dedicato all'apertura della barriera. Il buzzer suonerà 1 volta per 1 secondo e il lampeggiatore lampeggerà per 4 secondi per segnalare l'attivazione della procedura.

2 - Subito di seguito premere 1 volta lo stesso tasto del/i nuovo/i telecomando/i che volete registrare. Il buzzer suonerà 1 volta per confermare la registrazione di ogni nuovo telecomando. Attendere 4 secondi l'uscita dalla procedura. Il lampeggiatore si spegnerà.

Se non volete utilizzare questa funzione posizionate DIP 3 su ON per disattivarla.

CANCELLAZIONE DI TUTTI I CODICI RADIO DEDICATI ALL'APERTURA

La cancellazione può essere eseguita solo a barriera ferma.

1 - Posizionare il **DIP 1 su ON** e successivamente il **DIP 2 su ON**.

2 - Il led DL12 lampeggia rosso per 10 s.

3 - Entro questi 10 s premere e mantenere premuto il pulsante PROG per 5 s. La cancellazione della memoria viene segnalata da due lampeggi di color verde del led DL12 e da 2 toni del buzzer a conferma dell'avvenuta cancellazione. Successivamente il led DL12 lampeggia rosso per 10 s ed è possibile inserire nuovi codici come da procedure sopra descritte.

4 - Riposizionare **DIP 1 su OFF** e **DIP 2 su OFF**.

SEGNALAZIONE MEMORIA SATURA CODICI RADIO DEDICATI ALL'APERTURA

La segnalazione si può ottenere solo a barriera ferma.

1 - Posizionare prima il **DIP 1 su ON** e poi il **DIP 2 su ON**.

2 - Il led DL12 lampeggia per 6 volte verde segnalando memoria satura (1000 codici presenti). Successivamente il led DL12 lampeggia rosso per 10 s consentendo un eventuale cancellazione totale dei codici.

4 - Riposizionare **DIP 1 su OFF** e **DIP 2 su OFF**.

E - PROGRAMMAZIONE CODICI RADIO PER RELÉ R-AUX

(MAX 1000 CODICI) - con modulo radio ACG8069

* La gestione tramite telecomando è attivabile solo con App RIB GATE.

R-AUX funziona normalmente come luce di cortesia per 3 minuti.

Tramite App RIB GATE è possibile configurare il funzionamento di questo relé a piacere.

La programmazione può essere eseguita solo a barriera ferma.

- 1 - Posizionare prima il **DIP 1 su ON**, il **DIP 2 su ON** e poi il **DIP 3 su ON**. Il led DL12 lampeggia arancio per 10 s.
- 2 - Premere il pulsante del telecomando (normalmente il canale C) entro i 10 s impostati. Se il telecomando viene correttamente memorizzato il led DL12 si accende verde per un attimo, ed un tono del buzzer conferma la corretta memorizzazione. I 10 s per la programmazione dei codici si rinnovano automaticamente con led DL12 che lampeggia arancio per poter memorizzare il telecomando successivo.
- 3 - Per terminare la programmazione lasciare trascorrere 10 s, oppure premere per un attimo il pulsante PROG. Il led DL12 smette di lampeggiare.
- 4 - Riposizionare **DIP 1, 2, 3 su OFF**.

PROGRAMMAZIONE REMOTA NUOVI TELECOMANDI DEDICATI AL RELÉ R-AUX

- 1 - Premere in rapida successione 3 volte il tasto del telecomando valido dedicato all'attivazione del relé ausiliario R-AUX. Il buzzer suonerà 3 volte per 1 secondo e il lampeggiatore lampeggerà per 5 secondi per segnalare l'attivazione della procedura.
- 2 - Subito di seguito premere 1 volta lo stesso tasto del/i nuovo/i telecomando/i che volete registrare. Il buzzer suonerà 1 volta per confermare la registrazione di ogni nuovo telecomando. Attendere 4 secondi l'uscita dalla procedura. Il lampeggiatore si spegnerà. Il tempo di registrazione è di 4 secondi che si rinnovano ad ogni nuovo telecomando registrato. Se non volete utilizzare questa funzione posizionate DIP 3 su ON per disattivarla.

CANCELLAZIONE DI TUTTI I CODICI RADIO PER RELÉ R-AUX

La cancellazione può essere eseguita solo a barriera ferma.

- 1 - Posizionare prima il **DIP 1 su ON**, il **DIP 2 su ON** e poi il **DIP 3 su ON**. Il led DL10 lampeggia arancio per 10 s.
- 2 - Entro questi 10 s premere e mantenere premuto il pulsante PROG per 5 s. La conferma della cancellazione della memoria viene segnalata da due lampeggi di color verde del led DL10 e da 2 toni del buzzer.
- 3 - Successivamente il led DL10 rimane attivo arancio lampeggiante per 10 s ed è possibile inserire nuovi codici come da procedure sopra descritte.
- 4 - Riposizionare **DIP 1, 2, 3 su OFF**.

SEGNALAZIONE MEMORIA SATURA CODICI RADIO PER RELÉ R-AUX

La segnalazione si può ottenere solo a barriera ferma.

- 1 - Posizionare il **DIP 1 su ON**, il **DIP 2 su ON** e poi il **DIP 3 su ON**.
- 2 - Il led DL12 lampeggia verde 6 volte segnalando che la memoria è saturata (1000 codici presenti). Successivamente il led DL12 rimane attivo rosso lampeggiante per 10 s, consentendo un eventuale cancellazione totale dei codici.
- 3 - Riposizionare **DIP 1, 2, 3 su OFF**.

FUNZIONAMENTO ACCESSORI DI COMANDO

FUNZIONAMENTO IN MODALITÀ NORMALE (DIP 6 OFF)

I comandi OPEN 2, OK CLOSE e TLC (TRAFFIC LIGHT CONTROL) non sono attivi.

La gestione di 1 semaforo è possibile.

PULSANTE DI COMANDO SINGOLO (COM A+/START) E TELECOMANDO

DIP 4 ON => esegue una sequenza dei comandi apre-stop-chiude-stop-apre ecc.

DIP 4 OFF => esegue l'apertura a barriera chiusa. Se azionato durante il movimento di apertura non ha effetto. Se azionato a barriera aperta la chiude. Se azionato durante la chiusura la fa riaprire.

PULSANTE DI APERTURA (COM A+/OPEN 1)

A barriera ferma il pulsante comanda il movimento di apertura. Se viene premuto durante la chiusura fa riaprire la barriera.

PULSANTE DI APERTURA CON FUNZIONE OROLOGIO (COM A+/B.I.O.)

La funzione orologio è utile nelle ore di punta, quando il traffico veicolare risulta rallentato (es. Entrata/uscita operai, emergenze in zone residenziali, parcheggi, ecc.).

Collegando un'interruttore e/o un orologio di tipo giornaliero/settimanale ai morsetti "COM A+/B.I.O.", è possibile aprire e mantenere aperto la barriera finché l'interruttore o l'orologio rimane attivo.

Ad automazione aperta vengono inibite tutte le funzioni di comando.

Al rilascio dell'interruttore, o allo scadere dell'ora impostata, si avrà la chiusura immediata dell'automazione.

PULSANTE DI CHIUSURA (COM A+/CLOSE)

A barriera ferma comanda il movimento di chiusura.

GESTIONE 1 SEMAFORO (CON 1 SCHEDA 3 RELÉ ACQ9081 e 1 SEMAFORO ACG5513)

A barriera chiusa il semaforo è spento.

Con barriera in apertura si accende la **luce rossa (3-4)**.

A barriera aperta si accende la **luce verde (5-6)** e si spegne la luce rossa. La luce verde rimane accesa fino a quando la barriera resta totalmente aperta.

Con barriera in chiusura si spegne la luce verde e si accende la luce rossa.

A barriera chiusa il semaforo è spento.

FUNZIONAMENTO IN MODALITÀ PARK (DIP 6 ON)

Tutti i comandi sono abilitati. La gestione di 2 semafori è possibile.

PULSANTE DI APERTURA PER ENTRARE NEL PARCHEGGIO (COM A+/OPEN 1)

A barriera ferma il pulsante comanda il movimento di apertura. Se viene premuto durante la chiusura fa riaprire la barriera.

A condizione che un veicolo sia presente sul sensore magnetico (TLC attivo), può essere comandata l'apertura della barriera tramite pulsante OPEN 1, START o RADIO.

La barriera rimarrà aperta fin quando il veicolo non sarà transitato davanti alle fotocellule situate in corrispondenza della linea di completamento del passaggio.

La chiusura viene eseguita dopo un secondo dall'avvenuto transito (confermato dalla fotocellula collegata a OK CLOSE che si è liberata), e viene protetta da fotocellule collegate a COM A+/PHOT 1 e a COM A+/PHOT 2. Le fotocellule comanderanno l'inversione della barriera in apertura anche se il veicolo permane nel loro raggio di azione.

PULSANTE DI APERTURA PER USCIRE DAL PARCHEGGIO (COM A+/OPEN 2) (con gestione della precedenza e segnalazione dei semafori).

A barriera ferma il sensore magnetico o altro dispositivo collegato a OPEN 2 comanda il movimento di apertura.

La barriera rimarrà aperta fin quando l'autovettura non sarà transitata davanti alle fotocellule situate in corrispondenza della linea di completamento del passaggio.

La chiusura viene eseguita dopo un secondo dall'avvenuto transito (confermato dalla fotocellula collegata a OK CLOSE che si è liberata).

La chiusura viene protetta da fotocellule collegate a COM A+/PHOT 1 e a COM A+/PHOT 2.

Se OPEN 2 viene premuto durante la chiusura fa riaprire la barriera.

Le fotocellule comanderanno l'inversione della barriera in apertura anche se il veicolo permane nel loro raggio di azione.

OPEN 2 viene escluso se il comando TLC risulta inserito (blocco di precedenza dato da presenza veicolo su spirale in entrata al parcheggio).

Se non si desidera utilizzare il blocco di precedenza dato dal comando TLC (presenza mezzo in entrata al parcheggio), posizionare il DIP 8 in ON.

COMANDO TLC - Traffic Light Control - CONTROLLO LED SEMAFORO (COM A+/TLC)

L'ingresso "TLC" (NO) deve essere collegato ad un sensore magnetico posizionato nelle immediate vicinanze della barriera. Fornisce la segnalazione di presenza di un veicolo in entrata.

Se non si vuole usufruire di questa funzione eseguire un ponticello tra i morsetti COM A+/TLC.

Solo la presenza di un veicolo in entrata al parcheggio consente il comando OPEN 1 per l'apertura della barriera.

PULSANTE DI CONFERMA CHIUSURA (COM A+/OK CLOSE)

A barriera aperta, OK CLOSE conferma il comando di movimento di chiusura e consente la chiusura della barriera 1 s dopo che il veicolo è transitato.

Normalmente questo comando viene dato da una fotocellula o da un sensore magnetico posizionato sulla linea di chiusura della barriera.

Se il comando rimane inserito la barriera non richiude.

GESTIONE 2 SEMAFORI (con 1 scheda 3 relé ACQ9081 e 2 semafori ACG5513)

I semafori di ingresso ed uscita sono gestiti dalla scheda 3 relé così che se si comanda la barriera per entrare, a barriera aperta il semaforo in ingresso è acceso verde, mentre quello in uscita è acceso rosso.

Se si comanda la barriera per uscire, a barriera aperta il semaforo in ingresso è acceso rosso, mentre quello in uscita è acceso verde.

FUNZIONAMENTO DOPO BLACK OUT

DIP 10 OFF => Con mancanza della tensione di rete la sbarra rimane ferma o se in movimento si ferma. Al ritorno della tensione di rete è sufficiente premere RADIO, OPEN 1, OPEN 2 o START per aprire la sbarra. A sbarra aperta date un comando di chiusura o attendete il tempo di pausa prima della chiusura automatica => La sbarra parte in chiusura => All'arrivo in chiusura vengono ristabilite le funzionalità normali. Durante il riallineamento le sicurezze sono attive.

DIP 10 ON => Al ritorno della tensione di rete la sbarra chiude se aperta. Non chiude solo nel

caso in cui sia attiva la funzione orologio (vedi comando B.I.O.).

FUNZIONAMENTO ACCESSORI DI SICUREZZA

FOTOCELLULE (COM A+/PHOT 1/PHOT 2) - Funzione di sicurezza PL"b" in accordo a EN13849-1

A barriera chiusa se un ostacolo è davanti al raggio delle fotocellule e viene comandata l'apertura, il cancello apre (durante l'apertura le fotocellule non interverranno). Le fotocellule interverranno solo in fase di chiusura (con ripristino del moto inverso dopo un secondo anche se le stesse restano impegnate).

Con fotocellula attivata il buzzer emette 1 tono.

ATTENZIONE: Se il led del ricevitore rimane acceso è possibile che siano presenti dei disturbi sulla rete di alimentazione.

Vi consigliamo di collegare elettricamente a terra le colonne o le colonnine di supporto alle fotocellule al morsetto A- per proteggere le fotocellule da fonti di disturbo.

Fate attenzione a non creare corto circuiti quando le fasi di alimentazione sono invertite!

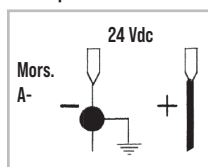

MONITORAGGIO FOTOCELLULE (A+ TEST/A-) come richiesto da EN12453 par. 5.1.2

Collegare le fotocellule a A+ TEST/A- e impostare DIP 7 su ON.

Il monitoraggio consiste in un Test Funzionale della fotocellula, eseguito prima di ogni manovra. La manovra della barriera viene pertanto consentita solo se la/le sicurezza/e hanno superato il Test Funzionale.

Attenzione: il monitoraggio delle fotocellule (PHOT1/PHOT2) può essere abilitato con il DIP 7 to ON, oppure disabilitato con il DIP 7 to OFF.

ATTENZIONE: Se si attiva la funzione AUTOTEST e si collega una sola fotocellula, si deve fare un ponticello tra i morsetti PHOT 1 e PHOT 2. Se il ponticello non viene eseguito, l'autotest fallisce ed il cancello non si muoverà.

ALLARME AUTOTEST FOTOCELLULE FALLITO (DIP 7 ON)

Ad ogni comando, se il monitoraggio della fotocellula ha esito negativo, subentra un allarme dal buzzer che emette 4 toni ogni 5 s. In questa condizione la barriera resta ferma. Solo riparando la fotocellula e premendo uno dei comandi abilitati è possibile ripristinare il funzionamento.

COSTA - BORDO SENSIBILE (COM A+/EDGE) - Funzione di sicurezza PL"b" in accordo a EN13849-1 Durante la chiusura, se la costa viene premuta, inverte il moto in apertura. Se la costa rimane impegnata, non consente la chiusura.

Se la costa non è installata, ponticellare i morsetti COM A+/EDGE.

ALLARME DA COSTA

Si attivano il lampeggiatore (fisso o lampeggiante in base al DIP13) ed il buzzer con 2 toni ogni 5 s per un minuto.

MONITORAGGIO COSTE (come richiesto da EN12453 par. 5.1.2)

Tramite schedina APP e App RIB GATE è possibile abilitare il monitoraggio delle coste meccaniche (NC con resistenza 8K2) e resistive (NO con resistenza 8K2).

PULSANTE DI STOP (COM A+/STOP) - Funzione di sicurezza PL"b" in accordo a EN13849-1

Durante il movimento della barriera il pulsante di STOP la ferma.

Se il pulsante di STOP viene premuto a barriera aperta totalmente la chiusura automatica verrà temporaneamente esclusa (se abilitata tramite trimmer TCA con led DL11 acceso). Sarà quindi necessario dare un nuovo comando per far richiudere la barriera.

La chiusura automatica verrà riattivata quando la barriera si sarà richiusa (se era abilitata tramite trimmer TCA con led DL11 acceso).

FUNZIONAMENTO AD UOMO PRESENTE (con comando mantenuto) IN CASO DI GUASTO DELLE SICUREZZE

Se la costa è guasta o impegnata per più di 5 s, o se la fotocellula è guasta o impegnata per più di 60 secondi, i comandi OPEN 1, OPEN 2, CLOSE e START funzioneranno solo con comando mantenuto.

La segnalazione dell'attivazione di questo funzionamento è data dal led DL1 che lampeggia.

Con questo funzionamento viene consentita l'apertura o la chiusura solo mantenendo premuti i pulsanti di comando. Il comando radio e la chiusura automatica vengono esclusi in quanto il loro funzionamento non è consentito dalle norme.

Al ripristino del contatto delle sicurezze, dopo 1 s viene automaticamente riabilitato il funzionamento automatico o passo passo, e quindi anche il radiocomando e la chiusura automatica riprendono a funzionare.

Nota 1: durante questo funzionamento in caso di guasto alla costa (oppure fotocellule) le fotocellule (oppure costa) funzionano ancora interrompendo la manovra in atto.

Nota 2: il pulsante di STOP non è considerato una sicurezza da bypassare in questa modalità, pertanto se viene premuto o è rotto, non consente alcuna manovra.

La manovra con comando mantenuto è esclusivamente una manovra di emergenza che deve essere effettuata per brevi periodi e con la sicurezza visiva del movimento dell'automatismo.

Appena possibile le protezioni guaste devono essere ripristinate per un corretto funzionamento.

SEGNALAZIONI VISIVE E SONORE

LAMPEGGIATORE 230V 40W MAX

DIP 13 ON => Sulla barriera RAPID il lampeggiatore è già collegato.

Il lampeggiatore viene alimentato ad intermittenza, con lampeggio di 500 ms ON/OFF in apertura e 250 ms ON/OFF in chiusura.

In allarme da costa, l'uscita lampeggiatore cambia l'intermittenza con 2 brevi lampeggi seguiti da 2 s di spento.

BUZZER

Ha il compito di segnalare l'intervento delle sicurezze, lo stato degli allarmi e lo stato di memorizzazione e cancellazione codici radio.

SIGNAL - SPIA DI BARRIERA APERTA - 12 Vdc 3 W MAX (SIGN. +/SIGN. -)

Ha il compito di segnalare quando la barriera è aperta, parzialmente aperta o comunque non chiusa totalmente. Si spegne solo quando la barriera è completamente chiusa.

Durante l'apertura SIGNAL lampeggia lentamente.

A barriera ferma o aperta SIGNAL è accesa fissa.

Durante la chiusura SIGNAL lampeggia velocemente

N.B.: Max 3 W. Se si eccede con le spie, la logica del quadro ne risulterà compromessa con possibile blocco delle operazioni.

CARATTERISTICHE TECNICHE

- Umidità	< 95% senza condensazione
- Tensione di alimentazione	230 V o 120V~ ±10%
- Frequenza	50/60 Hz
- Assorbimento massimo scheda	28 mA
- Microinterruzioni di rete	100 ms
- Potenza massima spia barriera aperta	3 W (equivalente a 1 lampadina da 3W o 5 led con resistenza in serie da 2,2 KΩ)
- Carico massimo all'uscita lampeggiatore	40 W con carico resistivo
- Corrente disponibile per fotocellule e accessori	500 mA 24 Vdc
- Corrente disponibile su connettore radio	200 mA 24 Vdc

CARATTERISTICHE TECNICHE RADIO

- Frequenza ricezione	433,92 MHz
- Impedenza	52 ohm
- Sensibilità	>1 μV
- Controllo di retroazione	PLL
- Codici memorizzabili	1000

- Tutti gli ingressi devono essere utilizzati come contatti puliti perché l'alimentazione è generata internamente (tensione sicura) alla scheda ed è disposta in modo da garantire il rispetto di isolamento doppio o rinforzato rispetto alle parti a tensione pericolosa.

- Eventuali circuiti esterni collegati alle uscite del quadro elettronico, devono essere eseguiti per garantire l'isolamento doppio o rinforzato rispetto alle parti a tensione pericolosa.

- Tutti gli ingressi vengono gestiti da un circuito integrato programmato che esegue un autocontrollo ad ogni avvio di marcia.

RISOLUZIONE PROBLEMI

Aggiornate il firmware del quadro usando la schedina APP e la app RIB GATE.

Dopo aver effettuato tutti i collegamenti seguendo attentamente lo schema ed aver posizionato l'asta in posizione intermedia, verificare la corretta accensione dei led rossi DL6, DL7, DL8 e DL9. In caso di mancata accensione dei led, sempre con asta in posizione intermedia, verificare quanto segue e sostituire eventuali componenti guasti.

DL6 spento Pulsante di STOP guasto (In caso lo STOP non sia collegato, eseguire i ponticelli fra COM A+ e STOP).

DL7 o DL8 spento Fotocellule guaste (In caso le fotocellule non siano collegate, eseguire i ponticelli fra COM A+ e PHOTO 1/PHOTO 2)

DL9 spento Costa sicurezza guasta (In caso la costa non sia collegata, eseguire il ponticello fra COM A+ e EDGE)

DL12 spento il modulo radio funziona correttamente.

DL12 acceso il modulo radio è assente o guasto o non riconosciuto dopo uno sbalzo di tensione.

DL13 (BLU) acceso Alcune funzioni sono abilitate tramite smartphone, verificare quindi tramite smartphone lo stato della scheda in quanto lo stato dei dip/trimmer potrebbe essere non veritiero.

Sulla scheda esistono dei fusibili a ripristino automatico che intervengono in caso di corto circuito interrompendo l'uscita a loro assegnata.

A fronte di una ricerca guasti si consiglia di scollegare tutti i connettori estraibili e di inserirli uno a volta in modo da identificare più facilmente la causa del guasto.

TABELLA RIASSUNTIVA ALLARMI VISIVI E SONORI SEGNALAZIONI IN FASE DI PROGRAMMAZIONE

EVENTO	STATO BUZZER	STATO LAMPEGGIATORE	STATO LED DL1
DIP 1 ON (modo uomo presente) Oppure guasto ad una sicurezza	Spento	Spento	Lampeggia 250 ms ON/OFF
DIP 2 ON (programmazione corsa)	Spento	Spento	Lampeggia 500 ms ON/OFF
Procedura di programmazione interrotta per intervento di una sicurezza	Tono da 10 s con pausa di 2 s	Spento	Acceso fisso

EVENTO	STATO BUZZER	STATO LAMPEGGIATORE	STATO LED DL12
Nessun codice radio inserito	Spento	Spento	Lampeggia rosso/verde
DIP 1 ON > DIP 2 ON programmazione codici radio per apertura	Spento	Spento	Lampeggia rosso per 10 s
DIP 1 ON > DIP 2 ON > DIP 3 ON programmazione codici radio per relé R-AUX	Spento	Spento	Lampeggia arancio per 10 s
Programmazione corretta dei codici radio per apertura e R-AUX	1 Tono	Spento	Si accende verde una volta
Codice radio non presente in memoria	Spento	Spento	Si accende rosso una volta
Memoria satura da codici radio (1000 codici memorizzati)	Spento	Spento	Esegue 6 lampeggi verdi
Cancellazione codici radio per apertura e R-AUX	2 Toni	Spento	Esegue 2 lampeggi verdi

SEGNALAZIONI DURANTE IL FUNZIONAMENTO

EVENTO	STATO BUZZER	STATO LAMPEGGIATORE	STATO LED E USCITA SIGNAL
Pulsante di STOP premuto	Spento	Spento	Led DL6 si spegne
Intervento fotocellula	1 Tono	Spento	Led DL7-8 si spegne
Intervento costa	2 Toni	Spento	Led DL9 si spegne
Guasto ad una sicurezza o sicurezza impegnata per un tempo prolungato	Spento	Spento	Led DL1 lampeggia 250 ms ON/OFF
Allarme da costa	2 Toni ogni 5 s per 1 minuto (Si rinnova dando un comando)	Lampeggia per 1 minuto	Nessun led abbinato
Allarme da autotest fotocellule fallito	4 Toni ogni 5 s per 1 minuto (Si rinnova dando un comando)	Spento	Nessun led abbinato
Blocco funzionale eseguito da smartphone	Spento	Spento	Led DL12 acceso fisso verde.
I cicli impostati sono stati raggiunti	6 Toni ogni 5 s (Si rinnova dando un comando)	Spento	Nessun led abbinato
Risparmio energetico attivato da smartphone	Spento	Spento	Led blu lampeggia 1 volta ogni 5 s
Allarme - mancato raggiungimento finecorsa o barriera sbloccata	5 Toni	Lampeggia per 1 minuto	Nessun led abbinato

DIFETTO	SOLUZIONE
Dopo aver effettuato i vari collegamenti e aver dato tensione, tutti i led sono spenti.	Sulla scheda esistono dei fusibili a ripristino automatico che intervengono in caso di corto circuito interrompendo l'uscita a loro assegnata. A fronte di una ricerca guasti si consiglia di scollegare tutti i connettori estraibili e di inserirli uno a volta in modo da identificare più facilmente la causa del guasto. Verificare l'integrità del fusibile F1. In caso di fusibile interrotto usarne solo di valore adeguato. F1 = T 5A Fusibile di protezione motore
La barriera apre e chiude, ma non ha forza e si muove lentamente.	Verificare regolazione trimmer LOW-SPEED OPEN e LOW SPEED CLOSE.
La barriera esegue l'apertura, ma non chiude dopo il tempo impostato.	Accertarsi di avere regolato il trimmer TCA con DL11 acceso. Contatto B.I.O. inserito / led verde acceso => verificare lo stato dell'orologio collegato all'ingresso B.I.O. Autotest fotocellule fallito => verificare i collegamenti tra quadro elettronico e fotocellule.
La barriera non chiude azionando i vari pulsanti START, RADIO e CLOSE.	Contatto costa guasto. Contatto fotocellule guasto => Sistemare o sostituire il contatto guasto. Autotest fotocellule fallito => verificare i collegamenti tra quadro elettronico e fotocellule.
Azionando il pulsante START, OPEN o CLOSE la barriera non esegue nessun movimento.	Impulso START, OPEN o CLOSE sempre inserito. Controllare e sostituire eventuali pulsanti o micro-interruttori del selettore.
La fase di rallentamento non viene eseguita.	Verificare regolazione trimmer LOW SPEED OPEN e LOW SPEED CLOSE.

OPTIONAL

Per i collegamenti ed i dati tecnici degli accessori attenersi ai relativi libretti di istruzione.

PIASTRA DI FISSAGGIO

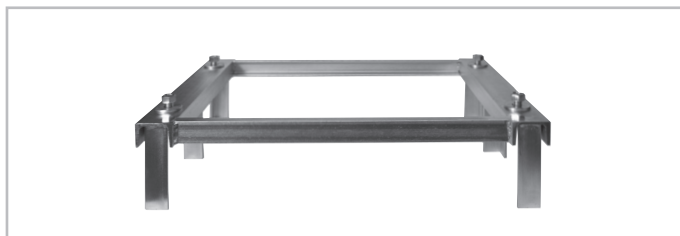

Piastra di fissaggio da interrare

cod. ACG8112

ASTA OTTAGONALE



con taglio su misura.
L = 7,5 ÷ 12 m

cod. ACG8512

COLONNA DI SUPPORTO

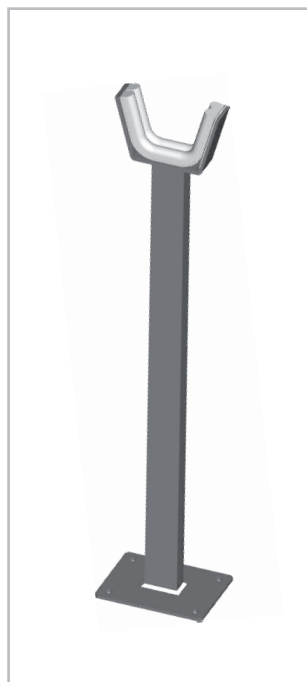

Paletto di supporto a forcella compatibile
con tutte le aste. cod. ACG9130

PALETTO PENDULO



con regolazione in altezza per aste
ottagonali. cod. ACG8282

RASTRELLIERA



L = 2 m

cod. AC68290

L = 3 m

cod. AC68291

ATTENZIONE: Non utilizzare in zona ventosa.

N.B. È obbligatorio installare un Paletto pendulo AC68282 o una Colonna di supporto AC69130.

Massimo 200 cicli giornalieri

PROBE



Sonda di rilevamento temperatura ambiente motore per riscaldamento dello stesso in climi particolarmente freddi, fino a -30°C (collegare a connettore J3). cod. AC64666

SCHEDA A 1 RELÉ PER LUCE BOX

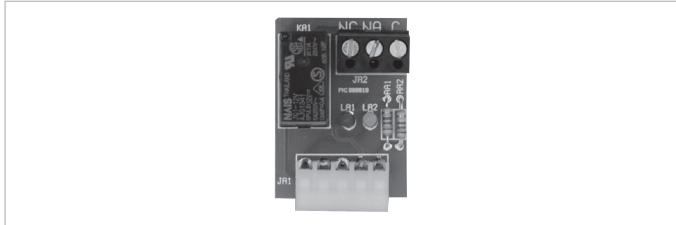

cod. ACQ9080

SCHEDA A 3 RELÉ PER LUCE BOX o GESTIONE 2 SEMAFORI

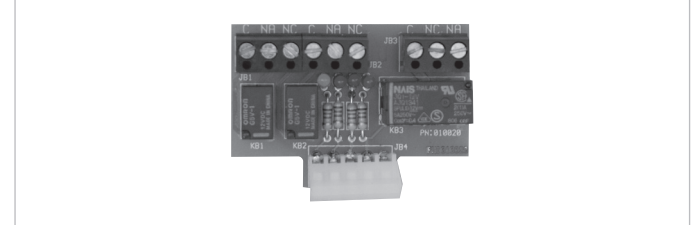

cod. ACQ9081

TELECOMANDO SUN



SUN 2CH cod. AC66052
SUN CLONE 2CH cod. AC66056
SUN-PRO 2CH cod. AC66210

SUN 4CH cod. AC66054
SUN CLONE 4CH cod. AC66058
SUN-PRO 4CH cod. AC66214

MODULO RADIO 433MHz

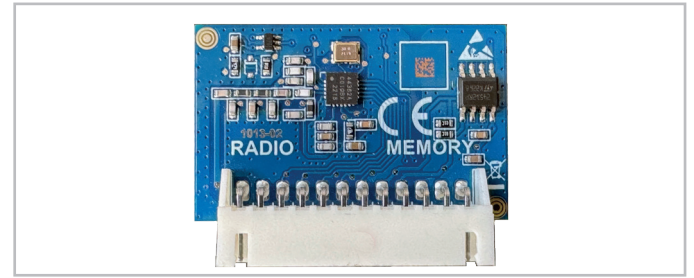

cod. AC68069

SENSORE A SPIRA MAGNETICA



Per apertura con automezzi
monocanale - 230 Vac
monocanale - 12÷24 Vac/dc
bicanale - 12÷24 Vac/dc

cod. AC69060
cod. AC69063
cod. AC69064

SPIRA LOOP PREASSEMBLATA

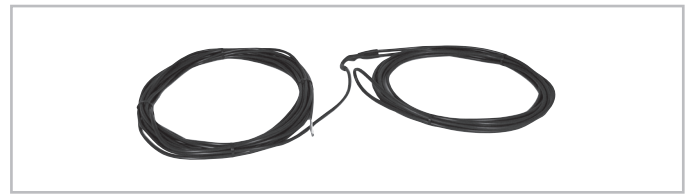

6 m - perimetro 2 x 1 + 15 m di cavo
10 m - perimetro 3 x 2 + 15 m di cavo

cod. AC69067
cod. AC69068

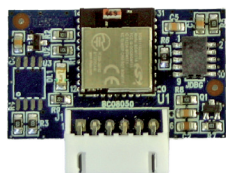

APP8050 Scheda APP
per gestire la centrale di comando
tramite Bluetooth



APP8054 Scheda APP+
per gestire la centrale di comando
tramite Bluetooth

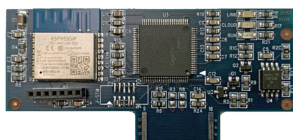

**APP8064 Modulo Wi-Fi per Scheda
APP+**
per gestire la centrale tramite rete
Wi-Fi locale (WLAN)

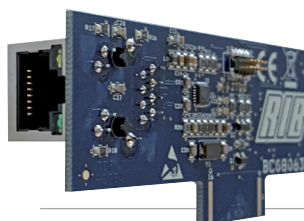

**APP8066 Modulo RJ45 per Scheda
APP+**
per gestire la centrale tramite rete
dati locale (LAN)



**APP8060 Modulo Orologio per Scheda
APP+ con Modulo Wi-Fi o RJ45**
per gestire la centrale di comando
come controllo accessi



NOVA - NOVA WIRELESS EN12978 - EN13849-2



FOTOCELLULE NOVA - portata 25 m
FOTOCELLULE NOVA WIRELESS - portata 25 m - durata batterie 3 anni
COPIA DI COLONNINE per NOVA

cod. AC68046
cod. AC68047
cod. AC68039

SAIL

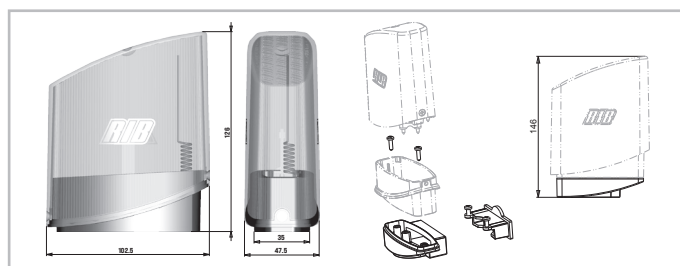

SAIL arancio con scheda intermittente incorporata
SAIL bianco con scheda intermittente incorporata
SUPPORTO LATERALE SAIL

cod. AC67072
cod. AC67078
cod. AC68054

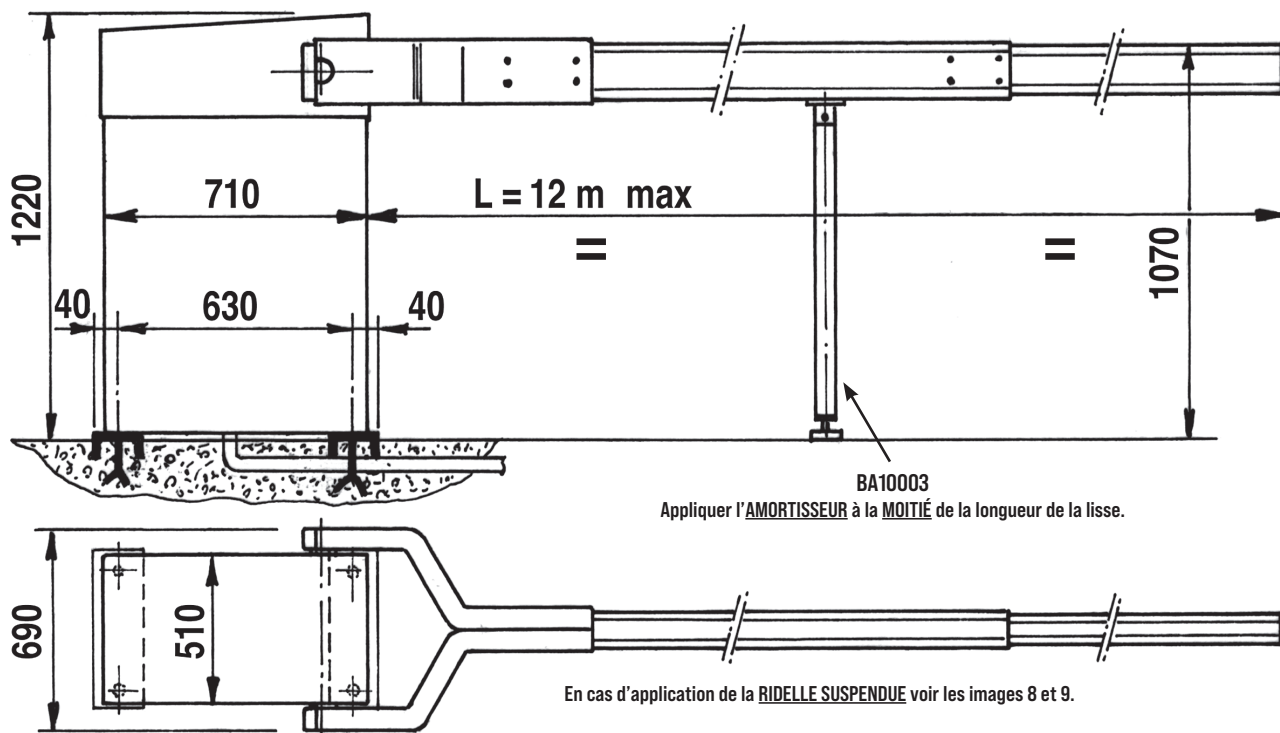

Mesures en mm

1

CE PRODUIT EST DÉDIÉ AU CONTRÔLE DU TRAFIC VÉHICULAIRE, ET NON À CELUI DES PIÉTONS.
 Il est donc conseillé d'appliquer les règles de sécurité demandées et de signaler le danger par un ou plusieurs panneaux ACG9624 afin d'éviter tout contact entre les piétons et le produit.

CARACTÉRISTIQUES TECHNIQUES

Motoréducteur irréversible utilisé pour manœuvrer de longues barres de 7,5 jusqu'à 12 mètres. La barrière peut être fournie avec carter galvanisé et peint, ou bien inox. La barre peut être fournie avec ridelle suspendue jusqu'à une longueur maxi. de 8,5 m (Fig. 1). **N.B.** Il est impératif de conformer les caractéristiques de l'installation aux normes et aux réglementations en vigueur.

Parties à installer conformément à la norme EN 12453			
TYPE DE COMMANDE	USAGE DE LA FERMETURE		
	Personne expertes (zone sans publique*)	Personne expertes (zone avec publique)	Personnes non expertes
homme presente	A	B	Pas possible
impulsion en vue (ex. bouton)	C ou E	C ou E	C et D, ou E
impulsion hors de vue (ex. télécommande)	C ou E	C et D, ou E	C et D, ou E
automatique	C et D, ou E	C et D, ou E	C et D, ou E

* exemple typique: fermetures qui n'ont pas d'accès à un chemin public
 A: Touche de commande à homme present (à action maintenue), comme code ACG2013.
 B: Sélecteur à clef à homme present (à action maintenue), code ACG1010.
 C: Réglage de la puissance du moteur ou photocellules pour respecter les forces d'impact indiquées à l'annexe A
 D: Barre palpeuse et/ou autres dispositifs supplémentaires pour réduire la probabilité de contact avec la porte.
 E: Dispositifs installés de telle sorte qu'une personne ne puisse pas être touchée par la porte.

CARACTÉRISTIQUES TECHNIQUES		INDUSTRIAL
Longueur maxi de la lisse	m	12
Temps d'ouverture	s	16
Couple maxi arbre sortie	Nm	800
Alimentation et fréquence		230V~ 50/60Hz
Puissance moteur	W	600
Absorption	A	2,6
Condensateur	µF	20
Cycles normatifs	n°	20 - 16s/2s
Cycles conseillés par jour	n°	300
Service	%	100
Cycles consécutifs garantis	n°	35
Type d'huile		SHELL OMALA 100
Poids maximum	kg	210
Bruit	db	<70
Température de travail	°C	-10 ÷ +55
Indice de protection	IP	55

MONTAGE DE INDUSTRIAL

Après avoir scellé la plaque de fixation (voir Fig. 2) dans la position idéale, fixez INDUSTRIAL en utilisant les écrous fournis et une clé six pans n° 27.

Effectuez ensuite le montage de la barre qui doit être réalisé en quatre phases:

- 1 - Déposez le carter et introduisez les bras d'accrochage de la barre dans l'arbre d'entraînement en les mettant à l'horizontale à l'aide de la clé de déverrouillage.
- 2 - Assemblez les deux moitiés de barre en utilisant les vis et les écrous en dotation et une clé six pans n° 8 (Fig. 3).
- 3 - Introduisez la barre dans les bras d'accrochage (Fig. 4).
- 4 - Pour la fixation finale vissez avec une clé six pans n° 17 les quatre écrous aux vis fournies; mettez ensuite le bouchon d'extrémité de la barre.

L'électro-réducteur est de type irréversible et ne nécessite aucun type de blocage extérieur pour assurer une position efficace de fermeture.

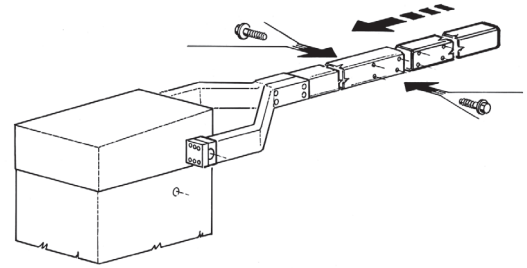

4

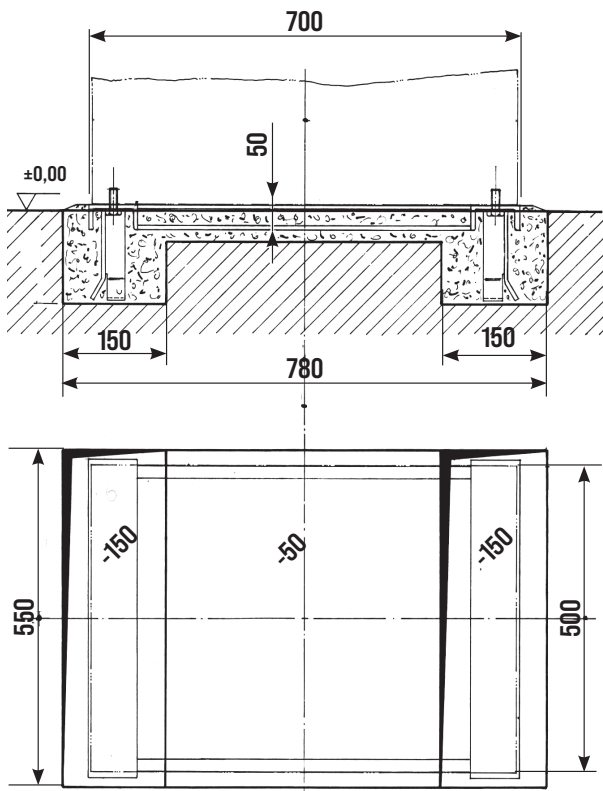

2

SECURITES ELECTRIQUES

Dans la INDUSTRIAL, les fins de course et le moteur sont déjà branchés au coffret électronique de commande. Relier uniquement les fils au coffret de commande, des signal clignotant et, bien entendu, de la tension d'alimentation.

Personnes et objets doivent être protégés contre les écrasements éventuels dus à une commande involontaire; il est donc obligatoire d'installer au moins un jeu de cellules photo-électriques ou bien un capteur sous la lisse.

EQUILIBRAGE DE LA BARRE

Lors de la commande de la barre INDUSTRIAL indiquez la longueur du tubulaire; ceci permet de déterminer le nombre exact de contrepoids.

REGLAGE FINS DE COURSE

Normalement, la barrière est fournie avec les fins de course déjà réglés de façon à imprimer à la lisse le mouvement idéal.

En cas de nivellement erroné de la plaque à cimenter, la lisse pourrait ne pas arriver parfaitement horizontale ou verticale, ce qui compromettrait le résultat esthétique de l'installation.

Pour éviter ce problème, il est possible de modifier la course de la lisse en intervenant sur les fins de course mécaniques avec deux clés n° 9.

Régalez ensuite les fins de course électriques en intervenant sur les goujons "A" (Fig. 5) monter sur le disque, après avoir desserré les vis qui les bloquent; utilisez une clé n° 10.

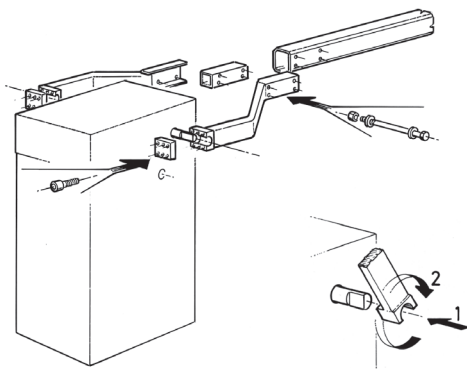

3

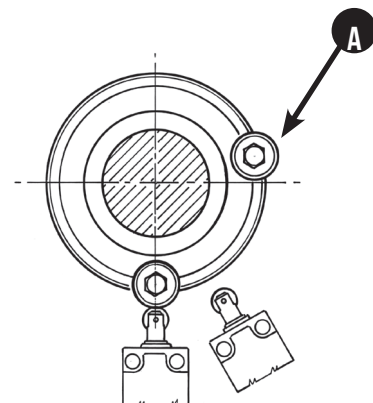

5

DEBLOCAGE DE SECOURS

En cas de coupure du courant il est possible d'actionner manuellement la barrière INDUSTRIAL en introduisant la manivelle prévue à cet effet dans le trou latéral (Fig. 7). L'introduction de la manivelle déclenche un interrupteur et coupe l'alimentation pour éviter tout danger à l'opérateur au retour du courant et donc à des manoeuvres imprévues.

ENTRETIEN

Effectuer seulement par personnel spécialisé après avoir coupé l'alimentation.

Toutes les 50.000 manoeuvres complètes, vérifier le serrage de moyeu porte-lisse et l'usure des butées d'arrêt mécanique.

Graisser les supports de l'arbre porte-lisse.

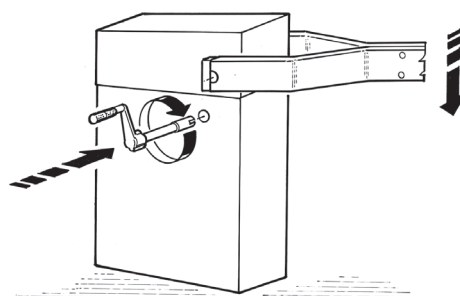

6

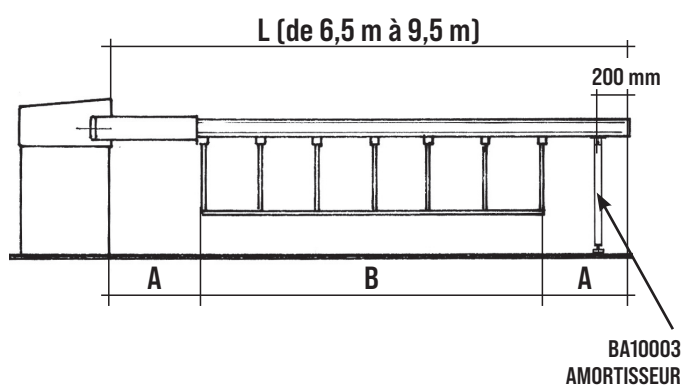

L	A (mm)	B (mm)	N° RIDELLES
6,5 m	1055	4390	1 ACG8290 + 1 ACG8291
7 m	855	5290	2 ACG8291
7,5 m	1105	5290	2 ACG8291
8 m	875	6250	2 ACG8290 + 1 ACG8291
8,5 m	1125	6250	2 ACG8290 + 1 ACG8291
9 m	925	7150	1 ACG8290 + 2 ACG8291
9,5 m	725	8050	3 ACG8291

7

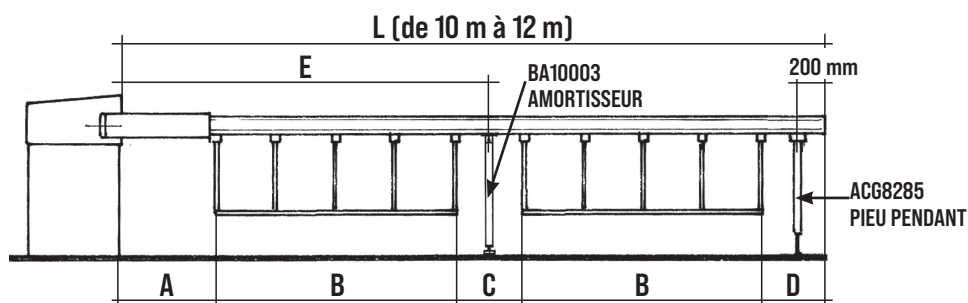

L	A (mm)	B (mm)	C (mm)	D (mm)	E (mm)	N° RIDELLES
10 m	1205	3490	610	1205	5000	4 ACG8290
10,5 m	750	4390	220	750	5250	2 ACG8290 + 2 ACG8291
11 m	950	4390	420	900	5500	2 ACG8290 + 2 ACG8291
11,5 m	1150	4390	420	1150	5750	2 ACG8290 + 2 ACG8291
12 m	720	5290	260	440	6140	4 ACG8291

8

F BRANCHEMENTS ÉLECTRIQUES

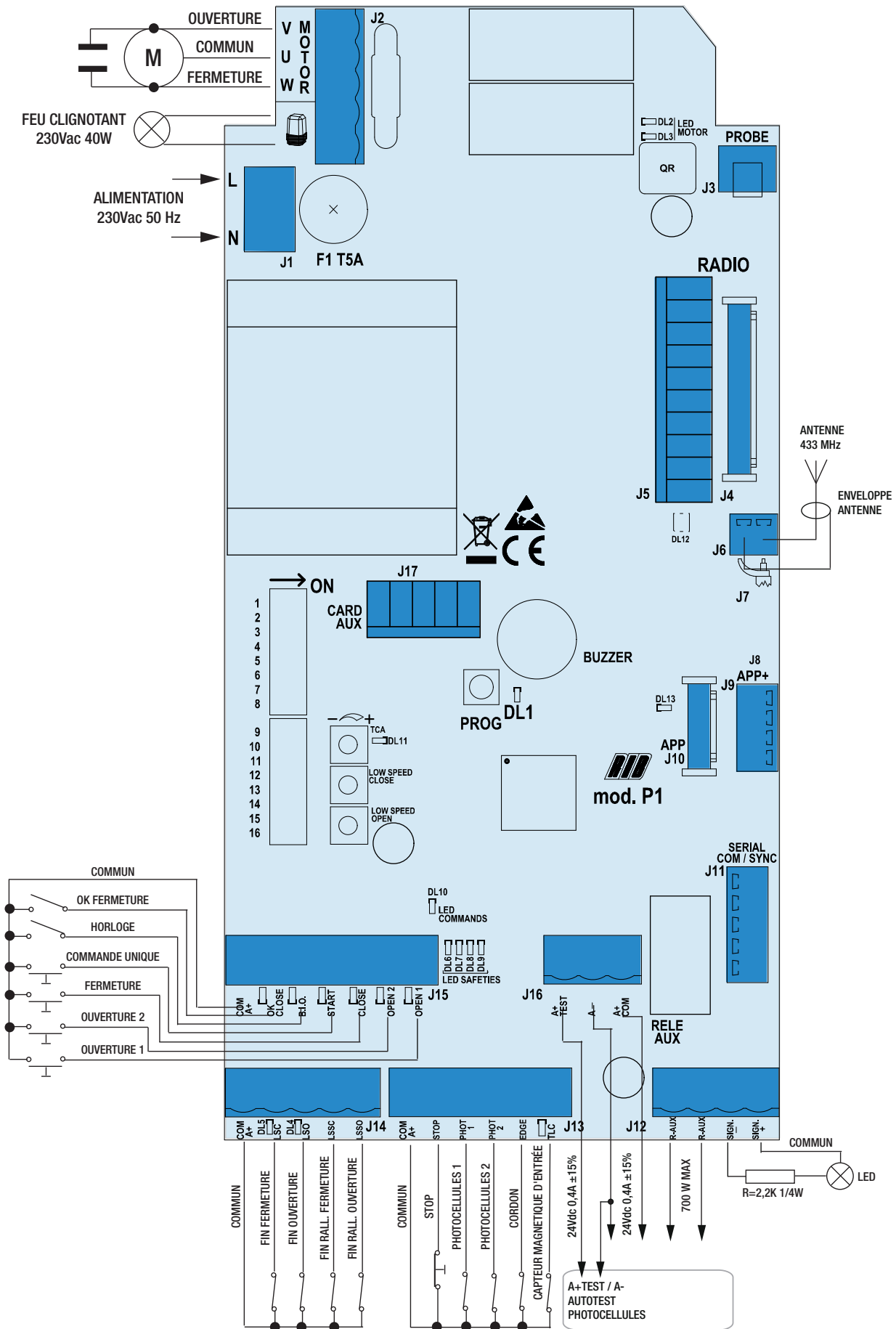

A- BRANCHEMENTS

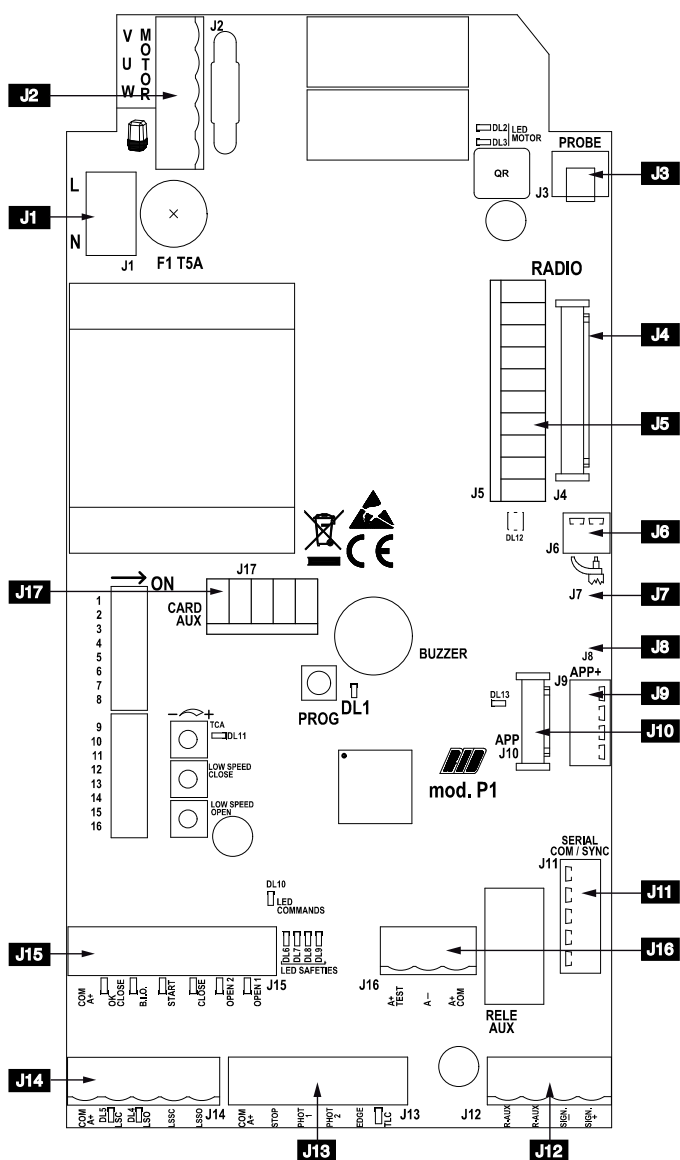

J1	L-N	Alimentation 230 Vca 50/60Hz (120 V 60 Hz sur demande)
J2	U - MOTOR	Connexion commun du moteur
	V-W - MOTOR	Connexion inverseurs et condensateur du moteur
		Feu clignotant (max 40W)
J3	PROBE	Bornier pour le raccordement de la sonde du radiateur (code ACG4666 en option)
J4	RADIO	Connecteur pour modulo radio ACG8069
J5	RADIO	Connecteur pour radio récepteur extérieur 24 Vcc
J6		Antenne radio 433 MHz
J7		Prédisposition pour onduleur (disponible)
J8		Terminaison RS485 de J9
J9	APP+	Connecteur de carte APP+
J10	APP	Connecteur de carte APP
J11	SERIAL COM / SYNC	Connecteur pour la connexion série
J12	R-AUX	Contact de relais auxiliaire (NO) Max 700 W
	SIGN. -	Voyant barriere ouvert (12Vdc 3W max)
	SIGN. +	
J13	COM A+	Commun des contacts / Positif 24 Vdc
	STOP	Contact de stop (NF)
	PHOTO 1	Contact photocellules 1 (NF)
	PHOTO 2	Contact photocellules 2 (NF)
	EDGE	Contact barres palpeuses (NC)
	TLC	Contact de signalement de la présence d'un véhicule (NO) (uniquement en mode PARK)
J14	COM A+	Commun des contacts / Positif 24 Vdc
	LSC	Contact fin de course arrêtant la fermeture (NC)
	LSO	Contact fin de course arrêtant l'ouverture (NC)
	LSSC	Contact fin de course pour début de ralentissement en fermeture (NO)
	LSSO	Contact fin de course pour début de ralentissement en ouverture (NO)
J15	COM A+	Commun des contacts / Positif 24 Vdc
	OK CLOSE	Commande de contact de fermeture immédiate (uniquement en mode PARK)
	B.I.O.	Contact horloge (NO)
	START	Contact à une seule impulsion (NO)
	CLOSE	Contact de fermeture (NO)
	OPEN 2	Contact poussoir d'ouverture 2 (NA) pour sortir (uniquement en mode PARK)
	OPEN 1	Contact poussoir d'ouverture 1 (NA) pour entrer
J16	A+ COM	Positif 24 Vdc / Commun des contacts
	A-	Négatif alimentation des accessoires à 24 vcc
	A+TEST	Positif pour alimentation autotest photocellule à 24 vcc
J17	CARD AUX	Connecteur pour carte 1 relai (code ACQ9080) pour la gestion de la lumière de courtoisie ou la gestion de l'aimant bloc barre. Connecteur pour carte 3 relai (code ACQ9081) pour la gestion de la lumière de courtoisie ou la gestion de l'aimant bloc barre et la gestion des feux
	TCA	Trimmer de réglage du temps d'attendue avant avoir la fermeture automatique (De usine DÉSHABILITÉ et LED DL11 ÉTEINT)
	LOW SPEED CLOSE	Régulation de la vitesse de ralentissement en fermeture - indisponible
	LOW SPEED OPEN	Régulation de la vitesse de ralentissement en ouverture - indisponible
	PROG.	Bouton-poussoir pour la programmation
F1	T5A	Fusible de protection moteur



Manuali online interattivi
 Manuels interactifs en ligne
 Interactive online manuals
 Interaktive Online-Handbücher
 Manuales interactivos en línea.

B - RÉGLAGES

- DIP 1 - CONTRÔLE DU SENS DE ROTATION DU MOTEUR (ON) (POINT C)**
DIP 1-2 MÉMORISATION/ANNULATION DES CODES RADIO POUR COMMANDE D'OUVERTURE (POINT D)
DIP 1-2-3 MÉMORISATION/ANNULATION DES CODES RADIO POUR COMMANDE RELAIS AUXILIAIRE R-AUX (POINT E)
DIP 3 (ON) - TÉLÉPROGRAMMATION DES TÉLÉCOMMANDES DÉSACTIVÉE MICRO INTERRUPTEURS DE GESTION
DIP 4 Commande impulsion simple START et RADIO - pas à pas (ON) - automatique (OFF)
DIP 5 Activer le système radio SUN (ON) - SUN-PRO (OFF)
DIP 6 Fonctionnement en mode NORMAL (OFF) - Fonctionnement en mode PARK (ON)
DIP 7 Habilitation du TEST de monitoring des photocellules de sécurité (page 65)
DIP 8 Contrôle en mode Park de la fonction de la touche OPEN 2
 ON - la touche OPEN 2 est toujours active
 OFF - la touche OPEN 2 est active uniquement en l'absence de véhicule sur le capteur magnétique relié à TLC (Traffic Light Control)
DIP 9 Gestion lumière de courtoisie (OFF) - Travaillent par l'intermédiaire de cartes en option ACQ9080 ou ACQ9081 (Si aucun des deux accessoires n'est connecté, réglez DIP9 sur OFF).
 Gestion des aimants avec carte 1-RELAY ACQ9080 (ON)
DIP 10 Fonctionnement après une coupure de courant
 ON - La lisse se ferme si elle n'est pas déjà complètement fermée
 OFF - La lisse reste arrêtée au point où la panne de courant s'est produite
DIP 11 ON - Moteur triphasé
 OFF - Moteur monophasé
DIP 12 Fin de course sur carte électronique (OFF)
DIP 13 Clignotant (ON) - Clignotant fixe (OFF)

Type de moteur	DIP 14	DIP 15	DIP 16
INDUSTRIAL	ON	OFF	ON

SIGNALISATIONS LED

DL1	PROG - programmation active	(rouge)
DL2	Barrière en ouverture	(vert)
DL3	Barrière en fermeture	(rouge)
DL4	Fin de course d'ouverture LSO	(vert)
DL5	Fin de course de fermeture LSC	(rouge)
DL6	commande STOP (NC)	(rouge)
DL7	contact photocellules PHOTO 1 (NC)	(rouge)
DL8	contact photocellules PHOTO 2 (NC)	(rouge)
DL9	contact barre palpeuse EDGE (NC)	(rouge)
DL10	Commande PROG et RADIO sur molex	(vert)
DL11	TCA - temps fermeture automatique activé	(rouge)
DL12	programmation codes radio	(vert/rouge)
DL13	P1 géré par APP	(bleu)
OPEN 1	Commande ouverture	(vert)
OPEN 2	Commande ouverture	(vert)
CLOSE	Commande fermeture	(vert)
START	Commande impulsif	(vert)
B.I.O.	Commande de horloge	(vert)
OK CLOSE	Commande confirmant la fermeture	(vert)
TLC	Commande de capteur magnétique pour le contrôle des feux de signalisation (vert)	

PROBE

Sonde de détection de la température ambiante du moteur pour chauffage de ce dernier dans des climats particulièrement froids, jusqu'à -30 °C (connecter au connecteur J3) code ACG4666.

AJUSTEMENTS

TRIMMER LOW SPEED OPEN et TRIMMER LOW SPEED CLOSE - RÉGULATEURS DE LA VITESSE DE RALENTISSEMENT EN OUVERTURE ET FERMETURE
 - indisponible

TRIMMER TCA - Régulateur temps de attente de fermeture automatique - par usine NON HABILITE et LED DL11 ETEINTE (trimmer complètement regle dans le sens antihoraire)
 Avec ce trimmer, il est possible d'effectuer le réglage du temps de pause avant la fermeture. Ce temps de attente s'active seulement avec une barrière ouverte et avec LED DL11 allumée (avec le trimmer réglé dans le sens horaire).

Le temps de attente peut varier de 2 s à 2 minutes, selon le réglage.

Le temps de pause peut être ajusté d'un minimum de 2 s à un maximum de 2 minutes.

R-AUX - CONTACT DU RELAIS AUXILIAIRE (NA)

Par usine, ce relais est réglé comme lumière de courtoisie (max 700 W - 3 A- 230 Vca) pour fonctionner 3 minutes à chaque commande, avec renouvellement de l'heure à chaque commande.

Vous pouvez activer le contact R-AUX avec un émetteur en exécutant la procédure de mémorisation décrite au point E.

C - RÉGLAGE DU RALENTISSEMENT DE LA BARRIÈRE EN OUVERTURE ET FERMÉTURE

indisponible

D - PROGRAMMATION DES CODES RADIO POUR L'OUVERTURE (MAX 1000 CODES) - avec radio module ACG8069

ATTENTION: avant de mémoriser les télécommandes, en utilisant DIP 5 choisissez les télécommandes à utiliser:

DIP 5 OFF: les télécommandes à code variable SUN-PRO peuvent être mémorisées:

SUN-PRO 2CH 2 canaux - touches rouges et LED blanche	cod. ACG6210
SUN-PRO 4CH 4 canaux - touches rouges et LED blanche	cod. ACG6214

DIP 5 ON (par usine): Vous pouvez mémoriser les télécommandes avec le code fixe SUN:

SUN 2CH deux canaux - touches bleues et LED blanche	cod. ACG6052
SUN 4CH quatre canaux - touches bleues et LED blanche	cod. ACG6054
SUN CLONE 2CH deux canaux - touches bleues et LED jaune	cod. ACG6056
SUN CLONE 4CH 4 canaux - touches bleues et LED jaune	cod. ACG6058

ATTENTION: il n'est pas possible de mémoriser des télécommandes avec code fixe et des télécommandes avec code variable.

La programmation ne peut se faire que lorsque le portail est stationnaire.

1 - Positionner **DIP 1 sur ON**, puis **DIP 2 sur ON**. La LED DL12 clignote en rouge pendant 10 s.

2 - Dans ces 10 s, appuyez sur le bouton de la télécommande (normalement le canal A). Si la télécommande est correctement mémorisée, la LED DL12 s'allume en vert et une tonalité du buzzer confirme la mémorisation correcte. Les 10 s pour la programmation des codes sont automatiquement renouvelées avec la LED DL12 qui clignote en rouge pour pouvoir mémoriser la télécommande suivante.

3 - Pour terminer la programmation, laissez s'écouler 10 sec, ou bien appuyez pendant un moment sur le bouton PROG. La LED DL12 arrête de clignoter.

4 - Repositionner **DIP 1 sur OFF** et **DIP 2 sur OFF**.

PROGRAMMATION À DISTANCE NOUVELLES TÉLÉCOMMANDES DÉDIÉES À L'OUVERTURE

1 - Appuyez 3 fois de suite sur le bouton de la télécommande valide dédié à l'ouverture du portail. Le buzzer retentira une fois pendant 1 seconde et le clignotant clignotera pendant 4 secondes pour signaler l'activation de la procédure.

2 - Immédiatement puis appuyez une fois sur le même bouton de la ou des nouvelles télécommandes que vous souhaitez enregistrer. Le buzzer retentira 1 fois pour confirmer l'enregistrement de chaque nouvelle télécommande. Attendez 4 secondes pour que la procédure se termine. Le clignotant s'éteindra.

Si vous ne souhaitez pas utiliser cette fonction, réglez le DIP 3 sur ON pour la désactiver.

PROCEDURE D'EFFACEMENT DE TOUS LES CODES RADIO RESERVES A L'OUVERTURE

L'effacement ne peut s'effectuer que lorsque le portail est stationnaire.

1 - Positionner le **DIP 1 sur ON** et ensuite le **DIP 2 sur ON**.

2 - La LED DL12 clignote rouge pendant 10 s.

3 - Pendant ces 10 s enfoncé et maintenir appuyé le bouton PROG pendant 5 s. La confirmation de l'effacement de la mémoire est signalée par deux clignotements verts de la LED DL12 et deux tonalités du buzzer. Par la suite, la programmation LED DL12 clignote en rouge pendant 10 s et il est impossible d'insérer de nouveaux codes comme dans la procédure décrite ci-dessus.

4 - Repositionner **DIP 1 sur OFF** et **DIP 2 sur OFF**.

SIGNALISATION MEMOIRE SATURÉE CODES RADIO RESERVES A L'OUVERTURE

La signalisation ne s'obtient que lorsque le portail est stationnaire.

1 - Positionner le **DIP 1 sur ON** et ensuite le **DIP 2 sur ON**.

2 - La LED DL12 clignote 6 fois vert, indiquant la saturation de la mémoire (1000 codes présents).

3 - Ensuite la LED DL12 reste active pendant 10 s, rendant possible l'effacement total des codes.

4 - Repositionner **DIP 1 sur OFF** et **DIP 2 sur OFF**.

E - PROGRAMMATION CODES RADIO POUR CONTACT R-AUX

(MAX 1000 CODES) - avec radio module AC68029

* La gestion avec télécommande ne peut être activée qu'avec l'application RIB GATE.

R-AUX fonctionne normalement comme une lumière de courtoisie pendant 3 minutes.

Grâce à l'application RIB GATE, il est possible de configurer le fonctionnement de ce relais à volonté.

L'effacement ne peut s'effectuer que lorsque le portail est stationnaire.

- 1 - Positionner DIP 1 sur ON, DIP 2 sur ON et ensuite DIP 3 sur ON. La LED DL12 clignote orange pendant 10 s.
- 2 - Appuyer sur la touche de la télécommande (normalement sur le canal C) dans les 10 s. Si la télécommande est correctement mémorisée la LED DL12 émet un clignotement vert et un tonalité du buzzer confirme la bonne mémorisation. Le temps de programmation des codes se renouvelle automatiquement pour pouvoir mémoriser la télécommande suivante.
- 3 - Pour terminer la programmation, laisser s'écouler 10 sec, ou bien appuyer pendant un instant sur le bouton PROG. La LED DL12 arrête de clignoter.
- 4 - Repositionner DIP 1, 2, 3 sur OFF.

PROGRAMMATION À DISTANCE NOUVELLES TÉLÉCOMMANDES DÉDIÉES AU RELAIS R-AUX

- 1 - Appuyez 3 fois de suite sur le bouton de la télécommande valide dédiée à l'ouverture piétonne du portail. Le buzzer retentira 3 fois pendant 1 seconde et le clignotant clignotera pendant 4 secondes pour signaler l'activation de la procédure.
- 2 - Immédiatement puis appuyez une fois sur le même bouton de la ou des nouvelles télécommandes que vous souhaitez enregistrer. Le buzzer retentira 1 fois pour confirmer l'enregistrement de chaque nouvelle télécommande. Attendez 4 secondes pour que la procédure se termine. Le clignotant s'éteindra.

Si vous ne souhaitez pas utiliser cette fonction, réglez le DIP 3 sur ON pour la désactiver.

PROCEDURE D'EFFACEMENT DE TOUS LES CODES RADIO RESERVES AU RELAIS R-AUX

L'effacement ne peut s'effectuer que lorsque le portail est stationnaire.

- 1 - Positionner DIP 1 sur ON, DIP 2 sur ON et ensuite DIP 3 sur ON. La LED DL12 clignote orange pendant 10 s.
- 2 - Pendant ces 10 s enfoncé et maintenir appuyé le bouton PROG pendant 5 s. La confirmation de l'effacement de la mémoire est signalée par deux clignotements verts de la LED DL12 et deux tonalités du buzzer.
- 3 - Par la suite, la LED DL12 clignote orange pendant 10 s et il est impossible d'insérer de nouveaux codes comme dans la procédure décrite ci-dessus.
- 4 - Repositionner DIP 1, 2, 3 sur OFF.

SIGNALISATION MEMOIRE SATURÉE CODES RADIO RESERVES AU RELAIS R-AUX

La signalisation ne s'obtient que lorsque le portail est stationnaire.

- 1 - Positionner DIP 1 sur ON, DIP 2 sur ON et ensuite DIP 3 sur ON.
- 2 - La LED DL12 clignote vert 6 fois indiquant la saturation de la mémoire (1000 codes présents). Puis la LED DL12 reste active rouge pendant 10 s, rendant possible l'effacement total des codes.
- 3 - Repositionner DIP 1, 2, 3 sur OFF.

FONCTIONNEMENT DES ACCESSOIRES DE COMMANDE

FONCTIONNEMENT EN MODE NORMAL DIP 6 OFF)

Les commandes OPEN 2, OK CLOSE et TLC (TRAFFIC LIGHT CONTROL) ne sont pas actives.

La gestion de 1 sémaphore est possible.

BOUTON DE COMMANDE UNIQUE (COM A+/START)

DIP 4 ON => Exécute une séquence de commandes open-stop-close-stop-open etc.

DIP 4 OFF => Exécute l'ouverture de la barrière fermée. S'il est utilisé pendant le mouvement d'ouverture, il n'a aucun effet. S'il est exploité avec une barrière ouverte, il la ferme. S'il est activé pendant la fermeture, il la rouvre.

TELECOMMANDE

DIP 4 ON => exécute une commande cyclique de commandes open-stop-close-stop-open, etc.

DIP 4 OFF => Exécute l'ouverture de la barrière fermée. S'il est utilisé pendant le mouvement d'ouverture, il n'a aucun effet. S'il est exploité avec une barrière ouverte, il la ferme. S'il est activé pendant la fermeture, il la rouvre.

BOUTON D'OUVERTURE (COM A+/OPEN 1)

Lorsque la barrière est immobile, le bouton contrôle le mouvement d'ouverture. Si vous appuyez sur pendant la fermeture, la barrière s'ouvre à nouveau.

BOUTON D'OUVERTURE AVEC FONCTION HORLOGE (COM A+/B.I.O.)

La fonction horloge est utile aux heures de pointe, lorsque le trafic est ralenti (par exemple,

entrée / sortie de travailleurs, urgences dans des zones résidentielles, parkings, etc.).

En connectant un commutateur et / ou une horloge de jour / semaine aux bornes « COM A+/B.I.O. », il est possible d'ouvrir et de maintenir ouverte la barrière jusqu'à ce que l'interrupteur ou l'horloge reste active.

Lorsque l'automatisation est ouverte, toutes les fonctions de contrôle sont inhibées.

Lorsque le disjoncteur est relâché ou à la fin du temps imparti, l'automatisme se ferme immédiatement.

BOUTON DE FERMETURE (COM A+/CLOSE)

Lorsque la barrière est arrêtée, le mouvement de fermeture commande.

GESTION 1 FEU DE CIRCULATION (AVEC 1 RELAIS CARTE 3 ACQ9081 ET 1 FEU DE CIRCULATION AC65513)

Lorsque la barrière est fermée, le feu est éteint.

Avec la barrière dans l'ouverture, le voyant rouge s'allume (3-4).

Lorsque la barrière est ouverte, le voyant vert s'allume (5-6) et le voyant rouge s'éteint. Le voyant vert reste allumé jusqu'à ce que la barrière soit complètement ouverte.

Lorsque la barrière se ferme, le voyant vert s'éteint et le voyant rouge s'allume.

Lorsque la barrière est fermée, le feu est éteint.

FONCTIONNEMENT DU MODE PARK (DIP 6 ON)

Toutes les commandes sont activées. La gestion de 2 feux de circulation est possible.

BOUTON D'OUVERTURE POUR ENTRER DANS LE PARKING (COM A+/OPEN 1)

Lorsque la barrière est immobile, le bouton contrôle le mouvement d'ouverture. Si vous appuyez sur pendant la fermeture, la barrière s'ouvre à nouveau.

Dès l'instant où une voiture se trouve sur le capteur magnétique, l'ouverture de la lisse peut être commandée grâce au bouton-poussoir OPEN 1, START ou RADIO. La lisse restera ouverte jusqu'à ce que la voiture ne se trouve plus devant les photocellules situées au niveau de la ligne de fin de passage.

La fermeture s'effectue immédiatement après le passage (confirmé par la photocellule connectée à OK CLOSE qui s'est libérée) et est protégée par les photocellules connecté à COM A+/PHOT 1 et COM A+/PHOT 2. Les photocellules commanderont l'inversion de la lisse en ouverture même si la voiture reste dans le champ d'action des sécurités.

BOUTON D'OUVERTURE POUR SORTIR DANS LE PARKING (COM A+/OPEN 2) (avec gestion des priorités et signalisation des feux de signalisation).

Lorsque la barrière est à l'arrêt, le capteur magnétique ou tout autre appareil connecté à OPEN 2 contrôle le mouvement d'ouverture.

La barrière restera ouverte jusqu'à ce que le véhicule traverse les photocellules situées sur la ligne d'achèvement du passage.

La fermeture est effectuée une seconde après le transit (confirmé par la cellule photoélectrique connectée à OK CLOSE qui a été libérée).

La fermeture est protégée par des photocellules connectées à COM A+/PHOT 1 et COM A+/PHOT 2.

Si OPEN 2 est enfoncé pendant la fermeture, la barrière est rouverte.

Les photocellules contrôleront l'inversion de la barrière en ouverture même si le véhicule reste dans leur champ d'action.

OPEN 2 est exclu si la commande TLC est entrée (bloc de priorité donné par la présence du véhicule sur la boucle entrant dans le parking).

Si vous ne souhaitez pas utiliser le bloc de priorité donné par la commande TLC (présence du véhicule dans le parking), réglez DIP 8 sur ON.

COMMANDE TLC - Traffic Light Control - CONTRÔLE DE LA LUMIÈRE DE TRAFIC (COM A+/TLC)

L'entrée «TLC» (NO) doit être reliée à un capteur magnétique situé très près de la lisse, de cette façon, elle signale la présence d'un véhicule à l'entrée.

Cette fonction peut être désactivée en effectuant un raccordement entre les bornes COM A+/TLC.

Seule la présence d'un véhicule permet l'ouverture de la lisse en mode de fonctionnement PARK par l'intermédiaire de la commande OPEN 1.

BOUTON DE CONFIRMATION DE FERMETURE (COM A+/OK CLOSE)

Lorsque la barrière est ouverte, OK CLOSE confirme la commande de mouvement de fermeture et permet la fermeture immédiate de la lisse après le passage du véhicule.

Normalement cette commande est donnée par une photocellule ou par un capteur magnétique situé sur la ligne de fermeture de la lisse.

Si la commande reste enclenchée, la lisse ne se referme pas.

GESTION 2 FEUX DE CIRCULATION (avec 1 carte 3 relais ACQ9081 et 2 feux de circulation AC65513)

Les feux de circulation d'entrée et de sortie sont gérés par la carte 3 relais de sorte que si la barrière est commandée pour entrer, lorsque la barrière est ouverte, le feu de circulation

d'entrée est allumé en vert, tandis que la sortie est allumée en rouge.

Si la barrière est actionnée pour sortir, lorsque la barrière est ouverte, le feu de circulation est allumé en rouge, tandis que le feu de sortie est allumé en vert.

FONCTIONNEMENT APRÈS UNE COUPURE

DIP 10 OFF => En l'absence de tension de réseau, la lisse reste fermée ou s'arrête si elle est en mouvement. Lorsque le courant de réseau est à nouveau suffisant, presser la commande RADIO, OPEN 1, OPEN 2 ou START pour ouvrir la lisse. Une fois la lisse ouverte, actionner la commande de fermeture ou attendre le temps de pause avant la fermeture automatique => La lisse commence à se refermer => Une fois la lisse fermée, les fonctions normales sont réactivées. Lors du réaligement, les sécurités sont actives.

DIP 10 ON => Lorsque le courant de réseau revient, la lisse se referme si elle est ouverte. Elle reste ouverte uniquement si la fonction horloge est activée (voir commande B.I.O.).

FONCTIONNEMENT DES ACCESSOIRES DE SÉCURITÉ

PHOTOCELLULES (COM A+/PHOT 1, COMA A+/PHOT 2) - Fonction de sécurité PL"b" selon EN13849-1

A barrière fermée, si un obstacle s'interpose au rayon des photocellules et que l'ouverture est commandée, la barrière s'ouvre (durant l'ouverture les photocellules n'interviendront pas). Le photocellules n'interviendront qu'en phase de fermeture (avec reprise du mouvement inverse après une seconde même si ces dernières demeurent occupées).

ATTENTION: Si la led du récepteur reste allumée, il est possible qu'il y ait des perturbations sur la ligne d'alimentation.

Nous conseillons de relier électriquement à terre les colonnes ou les poteaux de support à la borne A- pour protéger les photocellules de sources de dérangement.

Faire attention de ne pas provoquer de court-circuit quand les phases d'alimentation sont inversées !

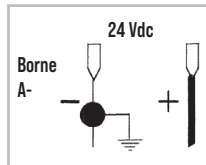

MONITORAGE DES PHOTOCELLULE (A+TEST/A-) comme requis par la norme EN12453 par. 5.1.2

Connecter les photocellules à A+TEST/A- et configurer le DIP7 sur ON.

Le monitoring est un test de fonctionnement de la photocellules, exécuté au début de chaque manœuvre du portail.

Le mouvement du portail n'est donc possible que si la/les photocellule(s) ont passé le test de fonctionnement.

ATTENTION: LE MONITORAGE DE L'ENTREES PHOTOCELLULES (PHOT 1/PHOT 2) PEUT ETRE ACTIVE EN METTANT LE DIP 7 SUR ON, OU BIEN DESACTIVE EN POSITIONNANT LE DIP 7 SUR OFF.

AVERTISSEMENT: si la fonction AUTOTEST est activée et qu'une seule photocellule est connectée, un cavalier doit être créé entre les bornes PHOT 1 et PHOT 2. Si le cavalier n'est pas exécuté, l'autotest échoue et le portail ne bouge pas.

ALARME D'AUTOTEST PHOTOCELLULE (DIP 7 ON)

À chaque commande, si le monitoring de la photocellule a un résultat négatif, une alarme signalée par le BUZZER qui émet 4 tons toutes les 5 s.

Dans cette condition, la porte reste immobile. Il n'est possible de rétablir le fonctionnement normal qu'en réparant la photocellule et en appuyant sur une des commandes habilitées.

BARRE PALPEUSE (COM A+/EDGE) - Fonction de sécurité PL"b" selon EN13849-1

Pendant la fermeture, si la barre palpeuse est activée, elle change le mouvement en ouverture. Si la barre palpeuse reste occupée, elle ne permet pas la fermeture.

Si la barre palpeuse n'est pas installée, ponter les bornes COM A+/EDGE.

ALARME BARRE PALPEUSE

Le clignotant (fixe ou clignotant selon DIP13) et le buzzer sont activés avec 2 tons toutes les 5 s pendant une minute.

MONITORAGE DES BARRE PALPEUSE (comme requis par la norme EN12453 par. 5.1.2)

Via la carte APP et l'application RIB GATE, il est possible d'activer la surveillance des bords mécaniques (NC avec résistance 8K2) et résistifs (NO avec résistance 8K2).

BOUTON D'ARRÊT (COM A+/STOP) - Fonction de sécurité PL"b" selon EN13849-1

Pendant le mouvement, le bouton d'arrêt effectue l'arrêt du portail.

Si le bouton STOP est enfoncé lorsque le portail est totalement ouvert (ou partiellement, au moyen de la commande piéton), la fermeture automatique sera momentanément exclue (si activée à l'aide du trimmer TCA avec la led DL11 allumée). Il est donc nécessaire d'actionner une nouvelle commande pour refermer le portail.

En refermant le portail, la fermeture automatique sera réactivée (si activée à l'aide du trimmer TCA avec la led DL11 allumée).

TRAVAIL AVEC HOMME MORT (avec commande maintenue), DANS LE CAS DE PANNE DE SÉCURITÉ

Si l'un des deux barre palpeuse est en panne ou engagé pour plus de 5 s, ou si l'un des deux photocellule est en panne ou engagée pour plus de 60 secondes, les commandes OPEN1, OPEN 2, CLOSE et START fonctionnent seulement con commande maintenue.

La signalisation de l'activation de cette opération est donnée par la LED DL1 qui clignote.

Le contrôle radio et la fermeture automatique sont exclues parce que leur fonctionnement n'est pas autorisé par les règles.

A la restauration du contact de sécurité, l'opération est restaurée après une seconde, et donc aussi la télécommande et la fermeture automatique sont de travail.

Note 1: Au cours de cette opération dans le cas de panne de les barres palpeuses (ou photocellules) les photocellules (ou barres palpeuses) qui ne sont pas en panne, fonctionnent encore avec l'interruption de l'opération en cours.

Note 2: Le bouton de STOP n'est pas considéré comme un contournement de la sécurité dans ce mode, si il est pressé ou en panne, il ne permet pas de tout mouvement.

La manoeuvre con commande maintenue est exclusivement une manoeuvre d'urgence qui doit être effectuée pour des temps brefs et avec la sécurité de la vue quand l'opérateur est en mouvement. Dès possible les protections en panne doivent être rétablies pour un correct fonctionnement.

ALARMES VISUELLES ET ACOUSTIQUES

CLIGNOTANT 230V 40W MAX

DIP 13 ON => Le clignotant est alimenté en discontinu, avec un clignotement de 500 ms ON/OFF en ouverture et de 250 ms ON/OFF en fermeture.

En alarme par barre palpeuse, la sortie du feu clignotant change d'intermittence avec 2 clignotements brefs suivis de deux secondes d'arrêt.

BUZZER

Il a pour tâche de signaler l'intervention de le sécurités, les anomalies et la mémorisation et l'annulation des codes radio.

SIGNAL - VOYANT DE SIGNALISATION BARRIERE OUVERT - 12 Vdc 3 W MAX (SIGN. +/SIGN. -)

Il a pour tâche de signaler lorsque la barrière est ouverte, partiellement ouverte ou dans tous les cas pas complètement fermée. Il s'éteint uniquement lorsque la barrière est complètement fermée.

Pendant l'ouverture, SIGNAL clignote lentement.

Lorsque la barrière est immobile ou ouverte, SIGNAL est allumé en permanence.

Pendant la fermeture SIGNAL clignote rapidement

N.B.: Max 3 W. Si vous dépassez les voyants, la logique de l'image sera compromise par un bloc d'opérations éventuel.

CARACTÉRISTIQUES TECHNIQUES

- Humidité	< 95% sans condensation
- Tension d'alimentation	230 V ou 120V~ ±10 %
- Fréquence	50/60 Hz
- Absorption maximale carte	28 mA
- Microinterruptions de réseau	100 ms
- Puissance maximale voyant de barrière ouverte	3 W (équivalent à une ampoule de 3 W ou 5 LED avec résistance en série de 2,2 KΩ)
- Charge maximale à la sortie du feu clignotant	40 W avec charge de résistance
- Courant disponible pour les photocellules et les accessoires	500 mA 24 Vdc
- Courant disponible sur le connecteur radio	200 mA 24 Vdc

CARACTÉRISTIQUES TECHNIQUES RADIO

- Fréquence réception	433,92 MHz
- Impédance	52 ohm
- Sensibilité	>1 μV
- Contrôle de rétroaction	PLL
- Codes mémorisables	1000

- Toutes les entrées doivent être utilisées comme des contacts libres car l'alimentation est générée à l'intérieur (tension de sécurité) de la carte et est établie de façon à garantir le respect d'isolation double ou renforcée par rapport aux parties sous tension dangereuse.

- D'éventuels circuits externes reliés aux sorties de la centrale de contrôle doivent être mis en place afin de garantir le respect d'isolation double ou renforcée par rapport aux parties sous tension dangereuse.

- Toutes les entrées sont gérées par un circuit intégré programmé qui effectue un contrôle automatique à chaque mise en marche.

SOLUTION DES PROBLEMES

Mettez à jour le micrologiciel du panneau à l'aide de la carte APP et de l'application RIB GATE.
Après avoir effectué tous les raccordements en suivant attentivement le schéma et avoir positionné le portail en position intermédiaire, vérifier l'allumage correct des leds rouges DL6, DL7, DL8 et DL9.

Si les leds ne s'allument pas, en maintenant toujours le portail en position intermédiaire, vérifier les points ci-après et éventuellement remplacer les composants qui ne fonctionnent pas.

DL6	éteinte	Bouton de STOP en panne (Dans le cas où le STOP n'est pas connecté, ponter entre COM A+ et STOP).
DL7 ou DL8	éteinte	Photocellules en panne (Si le photocellules ne sont pas reliées, effectuer la connexion entre COM A+ et PHOTO 1/PHOTO 2)
DL9	éteinte	Barre palpeuse en panne (Si la barre palpeuse n'est pas reliée, effectuer la connexion entre COM et EDGE)
DL12	éteinte	le module radio fonctionne correctement.
	allumée	le module radio est manquant ou défectueux ou non reconnu après une surtension.
DL13 bleu	allumée	Certaines fonctions sont activées via un smartphone, puis vérifiez l'état de la carte via un smartphone car l'état du dip / trimmer peut ne pas être vrai.

Sur la carte, des fusibles à réarmement automatique interviennent en cas de court-circuit en interrompant la sortie qui leur est affectée.

En cas de dépannage, il est conseillé de débrancher tous les connecteurs amovibles et de les brancher un par un afin d'identifier plus facilement la cause du défaut.

TABLEAU RÉCAPITULATIF ALARMES VISUELLES ET SONORES

SIGNALISATIONS EN COURS DE PROGRAMMATION

ÉVÉNEMENT	ÉTAT BUZZER	ÉTAT CLIGNOTEUR	ÉTAT LED DL1
DIP 1 ON (mode homme mort) Ou panne d'une sécurité	Éteint	Éteint	Clignote 250 ms ON/OFF
DIP 2 ON (programmation course)	Éteint	Éteint	Clignote 500 ms ON/OFF
Procédure de programmation interrompue à cause de l'intervention d'une sécurité	Tonalité de 10s avec pause de 2 s	Éteint	Allumée fixe
ÉVÉNEMENT	ÉTAT BUZZER	ÉTAT CLIGNOTEUR	ÉTAT LED DL12
Aucun code inséré	Éteint	Éteint	Clignote rouge/vert
DIP 1 ON > DIP 2 ON programmation codes radio ouverture	Éteint	Éteint	Clignote en rouge pendant 10 s
DIP 1 ON > DIP 2 ON > DIP 3 ON programmation codes radio pour R-AUX	Éteint	Éteint	Clignote en orange pendant 10 s
Programmation correcte des codes radio pour l'ouverture et R-AUX	1 Ton	Éteint	S'allume en vert une fois
Code radio non contenu dans la mémoire	Éteint	Éteint	S'allume en rouge une fois
Mémoire saturée en codes radio (1000 codes mémorisés)	Éteint	Éteint	Effectue 6 clignotements verts
Suppression codes pour l'ouverture et R-AUX	2 Tons	Éteint	Effectue 2 clignotements verts

SIGNALISATIONS PENDANT LE FONCTIONNEMENT

ÉVÉNEMENT	ÉTAT BUZZER	ÉTAT CLIGNOTEUR	ÉTAT LED ET SORTIE SIGNAL
Bouton d'arrêt enfoncé	Éteint	Éteint	Led DL9 s'éteint
Intervention photocellule	1 Tonalité	Éteint	Led DL7-8 s'éteint
Intervention barre palpeuse	2 Tons	Éteint	Led DL9 s'éteint
Panne d'une sécurité ou sécurité enclenchée pendant une durée prolongée	Éteint	Éteint	Led DL1 clignote 250 ms ON/OFF
Alarme provenant de barre palpeuse	2 Tons toutes les 5 s pendant 1 minute (Renouvelée par l'actionnement d'une commande)	Clignote pendant 1 minute	Aucune led associée
Échec alarme d'autotest photocellule	4 Tons toutes les 5 s pendant 1 minute (Renouvelée par l'actionnement d'une commande)	Éteint	Aucune led associée
Blocage fonctionnel exécuté par smartphone	Éteint	Éteint	Led DL12 allumée fixe en vert.
Réalisation de cycles définis	6 Tons toutes les 5 s (Renouvelée par l'actionnement d'une commande)	Éteint	Pas de led associées
Économie d'énergie activée par smartphone	Éteint	Éteint	La led bleue clignote une fois toutes les 5 s
Alarme - aucun fin de course atteint ou barrière non verrouillée	5 Tons	Clignote pendant 1 minute	Aucune led associée

DEFAUT	SOLUTION
Après avoir effectué les différents raccordements et avoir allumé le courant, toutes les leds sont éteintes.	<p>Sur la carte, des fusibles à réarmement automatique interviennent en cas de court-circuit en interrompant la sortie qui leur est affectée.</p> <p>En cas de dépannage, il est conseillé de débrancher tous les connecteurs amovibles et de les brancher un par un afin d'identifier plus facilement la cause du défaut.</p> <p>Vérifier l'intégrité de fusible F1.</p> <p>En cas de fusible en panne en utiliser uniquement de valeur adéquate F1 = T 5A Fusible de protection du moteur</p>
La barrière ouvre et ferme, mais n'a pas de force et se déplace lentement.	Vérifier le réglage des trimmers LOW-SPEED OPEN et LOW SPEED CLOSE.
Le portail effectue l'ouverture, mais ne se referme pas après le temps configuré.	<p>S'assurer que le trimmer TCA est habilité avec la LED DL11 allumée.</p> <p>Si le contact B.I.O. est toujours enfoncé => vérifier l'état de l'horloge connectée à l'entrée B.I.O.</p> <p>Si l'autotest de la photocellule est négatif => vérifier les connexions entre le tableau et la/le photocellule(s).</p>
Le portail ne se referme pas en actionnant les différents boutons START, RADIO et CLOSE.	Contact barre palpeuse en panne. Contact photocellules en panne => Réparer ou remplacer le contact en panne. Si l'autotest de la photocellule est négatif => vérifier les connexions entre le tableau et la/le photocellule(s).
En actionnant le bouton START, OPEN ou CLOSE, la barrière n'effectue aucun mouvement.	<p>Impulsion START, OPEN ou CLOSE toujours insérée.</p> <p>Contrôler et remplacer les éventuels boutons ou microrupteurs du sélecteur.</p>
La phase de ralentissement ne s'exécute pas.	Vérifier le réglage trimmer LOW SPEED OPEN et LOW SPEED CLOSE.

OPTIONS

Pour les branchements et les données techniques des accessoires, se conformer aux livrets d'instruction correspondants.

PLAQUE DE FIXATION

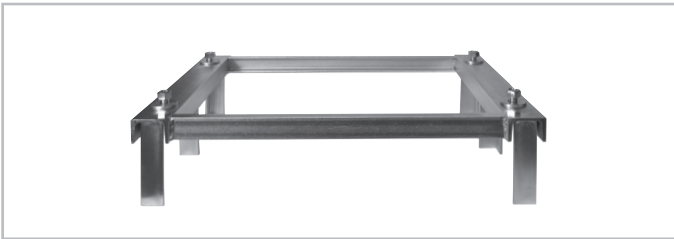

Plaque de fixation à enterrer.

code ACG8112

TIGE OCTOGONAONALE

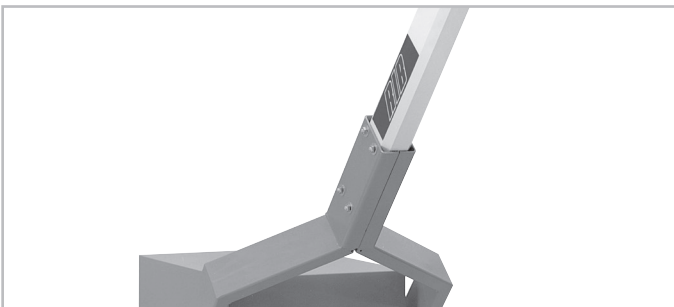

avec la coupure à la taille.
L = 7,5 ÷ 12 m

code ACG8512

FOURCHE DE SUPPORT

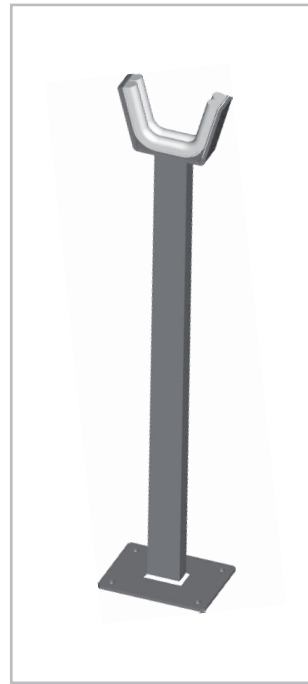

Pieu de support en fourche compatible avec toutes les tiges. code ACG9130

PIEU PENDANT

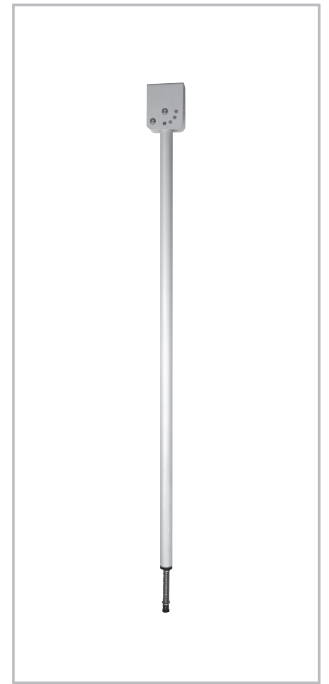

Pieu pendan avec réglage en hauteur pour tiges octogonales. code ACG8282

RIDELLE SUSPENDUE



L = 2 m code ACG8290
 L = 3 m code ACG8291

ATTENTION: Ne pas utiliser dans des endroits venteux.

N.B. Il est obligatoire installer une Fourche escamotable ACG8282 ou une Fourche de support ACG9130.

Maximum 200 cycles quotidiens

PROBE



Sonde de relevé température moteur pour réchauffement de celui-ci en climats particulièrement froids, jusqu'à -30°C (brancher à connecteur J3). code ACG4666

CARTE À 1 RELAI POUR BOÎTE DE LUMIÈRE

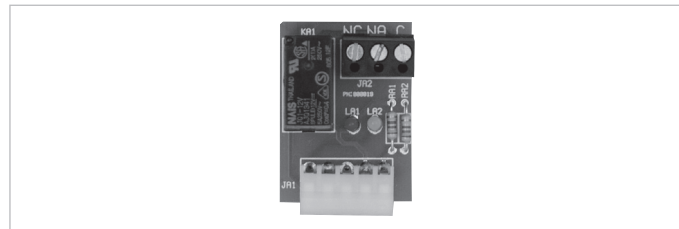

code ACQ9080

CARTE À 3 RELAIS POUR BOÎTE DE LUMIÈRE OU GESTION DES 2 FEUX

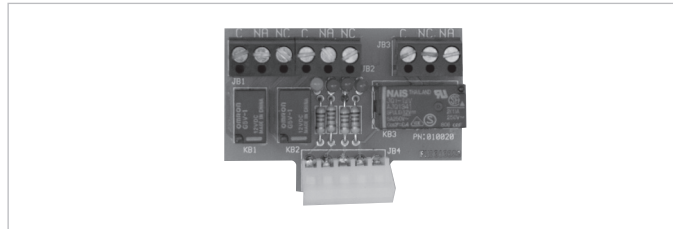

code ACQ9081

EMETTEUR RADIO SUN



SUN 2CH	cod. ACG6052	SUN 4CH	cod. ACG6054
SUN CLONE 2CH	cod. ACG6056	SUN CLONE 4CH	cod. ACG6058
SUN-PRO 2CH	cod. ACG6210	SUN-PRO 4CH	cod. ACG6214

MODULE RADIO 433MHZ

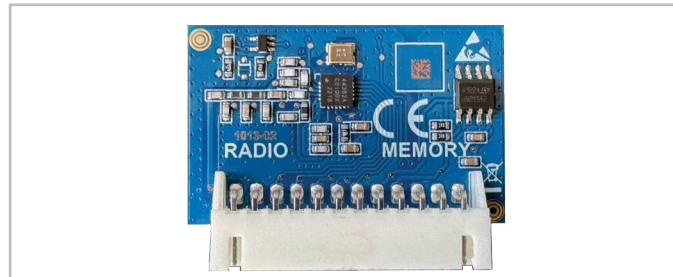

code ACG8069

CAPTEUR À SPIRE MAGNÉTIQUE



Pour ouverture avec véhicules automobiles
 monocanal - 230 Vac code ACG9060
 monocanal - 12÷24 Vac/dc code ACG9063
 deux canaux - 12÷24 Vac/dc code ACG9064

SPIRE FERMÉE PRÉMONTÉE



6 m - périmètre 2 x 1 + 15 m de câble code ACG9067
 10 m - périmètre 3 x 2 + 15 m de câble code ACG9068

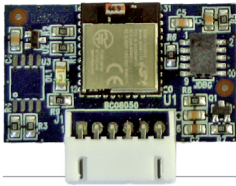

APP8050 Carte APP
pour gérer le tableau de contrôle via Bluetooth 4.2



APP8054 Carte APP+
pour gérer le tableau de contrôle via Bluetooth 4.2

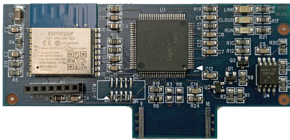

APP8064 Module Wi-Fi pour Carte APP+
pour gérer le tableau de contrôle via un réseau Wi-Fi local (WLAN)

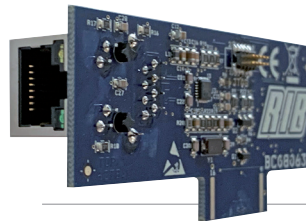

APP8066 Module RJ45 pour Carte APP+
pour gérer le tableau de contrôle via un réseau de données local (LAN)



APP8060 Module d'horloge pour Carte APP+
pour gérer le tableau de contrôle comme contrôle d'accès



NOVA - NOVA WIRELESS EN12978 - EN13849-2



PHOTOCELLES NOVA - portée 25 m code ACG8046
PHOTOCELLES NOVA WIRELESS - portée 25 m - durée batteries 3 années code ACG8047
PAIRE DE POTAUX pour NOVA code ACG8039

SAIL

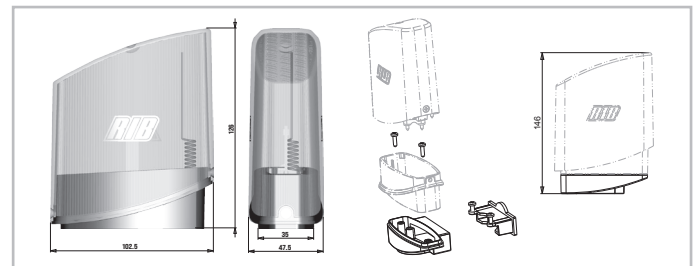

SAIL orange avec panneau clignotant intégré code ACG7072
SAIL blanc avec panneau clignotant intégré code ACG7078
SUPPORT LATÉRAL SAIL code ACG8054

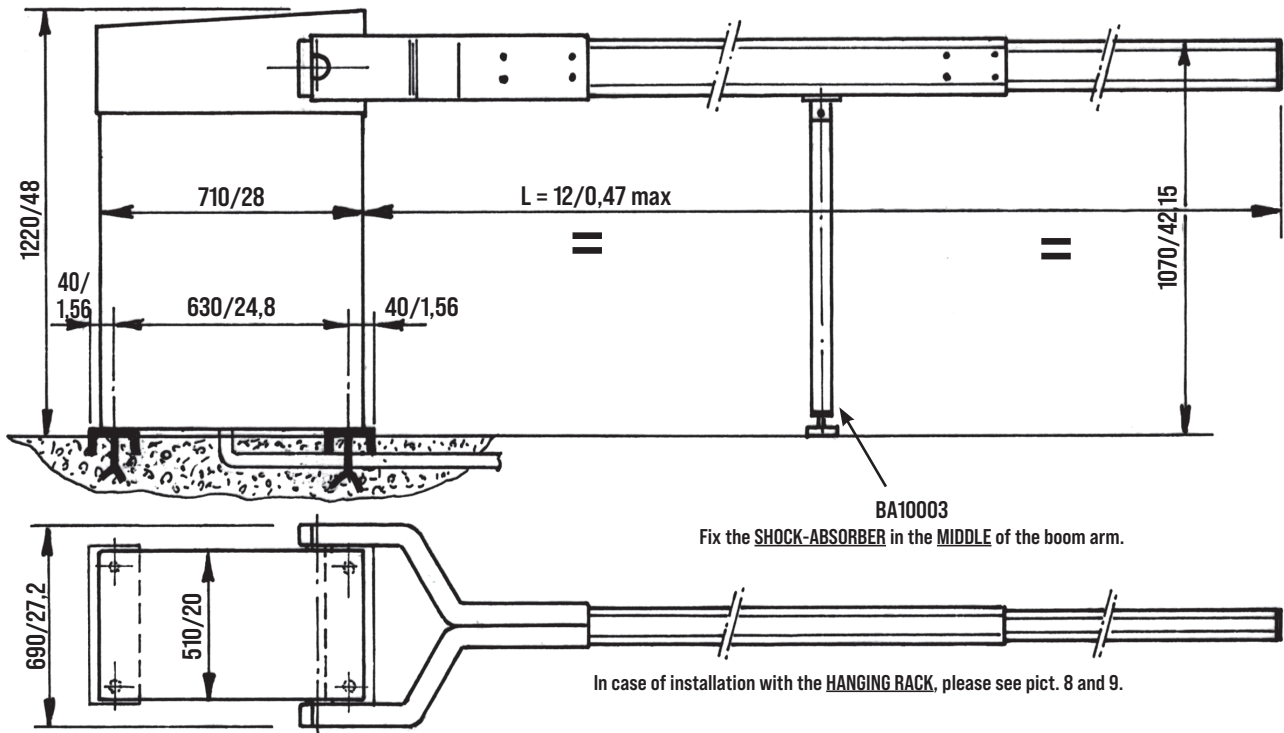

Measurements in mm/inch

1

THIS OPERATOR IS DESIGNED FOR THE VEHICLES ACCESS CONTROL AND NOT FOR PEDESTRIANS.
Therefore, we highly recommend the use of safety devices and that of one or more warning plates, art. ACG9642 to prevent the pedestrians interfering with the operator.

TECHNICAL FEATURES

Irreversible actuator to operate barriers ranging from 7,5 m to 12 m in length.
The barrier can be supplied with a galvanized and painted or stainless steel casing.
The boom arm can be supplied with a hanging rack up to a maximum length of 8,5 m (Pic. 1).
N.B. You must make installation features comply with laws and standards in force.

Parts to install according to BAA EN 12453 standard			
COMMAND TYPE	USE OF THE SHUTTER		
	Skilled persons (out of public area*)	Skilled persons (public area)	Not skilled persons
Hold-to-run operation	A	B	Not possible
Impulsive - in sight (e.g. push-button)	C or E	C or E	C and D, or E
impulsive - out of sight (e.g. remote)	C or E	C and D, or E	C and D, or E
automatic	C and D, or E	C and D, or E	C and D, or E

* a typical example are those doors which do not have access to any public way
A: Hold-to-run operation made by push-button ex: code ACG2013
B: Hold-to-run operation made by key selector ex: code ACG1010
C: Adjustable power of the motor or photocells to respect impact forces as indicated in Annex A
D: Safety strips and/or other additional devices to reduce the probability of contact with the door.
E: Devices installed in such a way that a person can not be touched by the door.

TECHNICAL DATA		INDUSTRIAL
Max. boom length	m	12
Opening time	s	16
Max. torque	Nm	800
Power supply		230V~ 50/60Hz
Motor capacity	W	600
Power absorbed	A	2,6
Capacitor	μF	20
Normative cycles	n°	20 - 16s/2s
Daily operations suggested	n°	300
Service	%	100
Consecutive cycles guaranteed	n°	35
Lubrication		SHELL OMALA 100
Actuator weight	kg	210
Noise	db	<70
Operating temperature	°C	-10 ÷ +55
Protection grade	IP	55

MOUNTING THE "INDUSTRIAL"

After having cemented the base in the required position, as shown in Pic. 2, fix the mod. INDUSTRIAL barrier in place by means of the supplied bolts, using a N° 27 setscrew wrench. Now mount the boom arm. This must be carried out in four phases.

- 1 - Having removed the casing, insert the boom arm coupling links into the drive shaft and set them in a horizontal position using the relative wrench.
- 2 - Assemble the two halves of the rod using the supplied nuts and bolts and a N° 8 setscrew wrench (Pic. 3).
- 3 - Insert the boom arm into the boom arm coupling links (Pic. 4).
- 4 - Definitively fix the boom arm by tightening the four nuts on to the supplied bolts with a N° 17 setscrew wrench. Now apply the boom arm and plug.

The electric actuator is the irreversible type and needs no external locking system to maintain an efficient closing position.

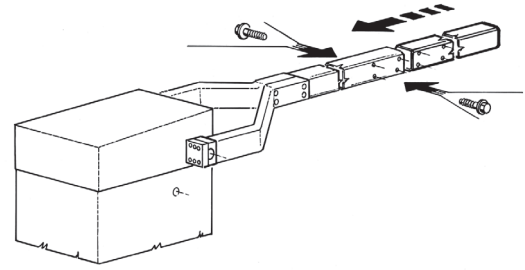

4

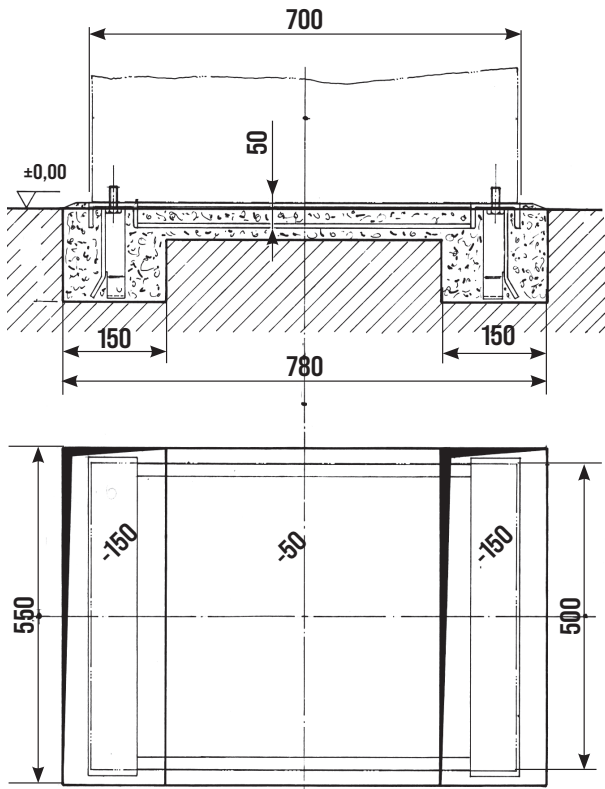

2

ELECTRICAL SAFETY DEVICES

The INDUSTRIAL limit switches and motor are already connected up to the electronic control panel.

Only the wiring of a push-button panel, the flashing light and, naturally, the supply voltage have to be connected up.

People and objects must be protected from crushing as a result of an inadvertent command, so at least a pair of photoelectric cells or a sensor positioned below the barrier boom is obligatory.

BOOM ARM BALANCING

When ordering the mod. INDUSTRIAL barrier, always specify the boom arm length in order to obtain the correct number of counterweights.

LIMIT SWITCH SETTING

Normally the barrier is supplied to you with the limit switches already set to allow optimum barrier movement.

If the base plate has not been cemented in on a level plane, the boom might not be perfectly horizontal or vertical, with the result that the aesthetic appearance of the installation is poor. To prevent this, the mechanical travel of the boom arm can be modified by means of the limit switches, using two N° 9 wrenches.

Now adjust the electric limit switches by means of pawls "A" (Pic. 5) mounted on the disk, using a N° 10 setscrew wrench to slacken the bolts that lock them on the same.

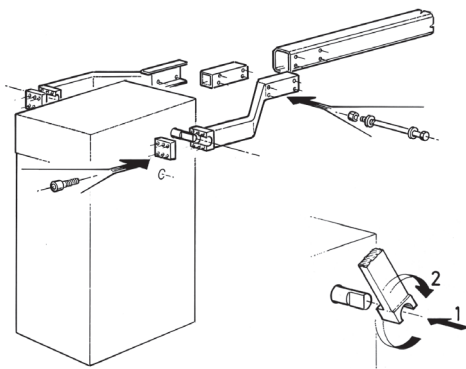

3

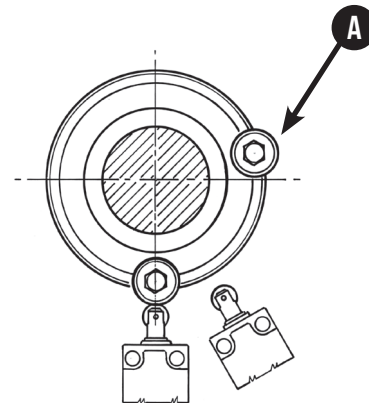

5

EMERGENCY RELEASE

The mod. INDUSTRIAL barrier can be manually operated in a blackout by inserting the crank into the hole on one side (Pic. 7).

When the crank has been inserted, a switch will depress and disconnect the line. This prevents the operator from being injured by sudden unexpected manoeuvres if the electricity supply returns.

MAINTENANCE

To be undertaken by specialized staff after disconnecting power supply.

After every 50.000 cycles check the tightness of the boom holding attachment, and the wear on the mechanical stops.

Grease the bearings of the boom carrier shaft.

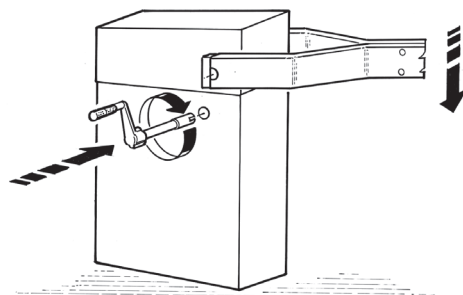

6

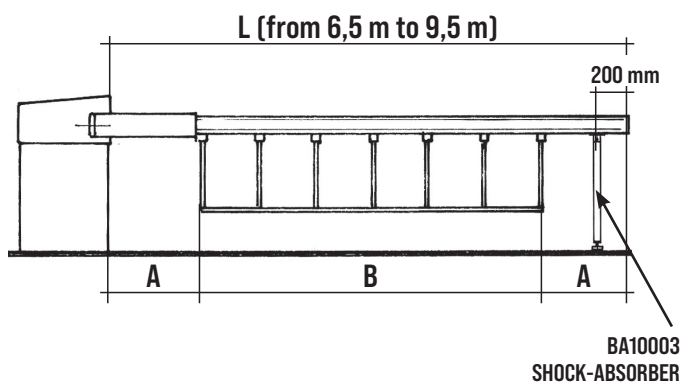

L	A (mm)	B (mm)	N° HANGING RACKS
6,5 m	1055	4390	1 AC68290 + 1 AC68291
7 m	855	5290	2 AC68291
7,5 m	1105	5290	2 AC68291
8 m	875	6250	2 AC68290 + 1 AC68291
8,5 m	1125	6250	2 AC68290 + 1 AC68291
9 m	925	7150	1 AC68290 + 2 AC68291
9,5 m	725	8050	3 AC68291

7

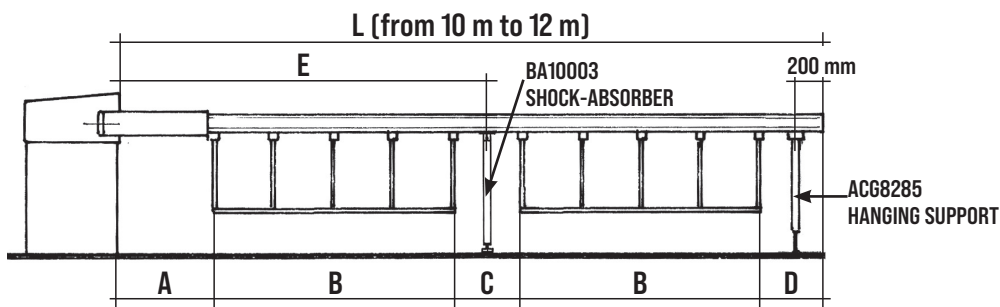

L	A (mm)	B (mm)	C (mm)	D (mm)	E (mm)	N° HANGING RACKS
10 m	1205	3490	610	1205	5000	4 AC68290
10,5 m	750	4390	220	750	5250	2 AC68290 + 2 AC68291
11 m	950	4390	420	900	5500	2 AC68290 + 2 AC68291
11,5 m	1150	4390	420	1150	5750	2 AC68290 + 2 AC68291
12 m	720	5290	260	440	6140	4 AC68291

8

ELECTRIC CONNECTIONS

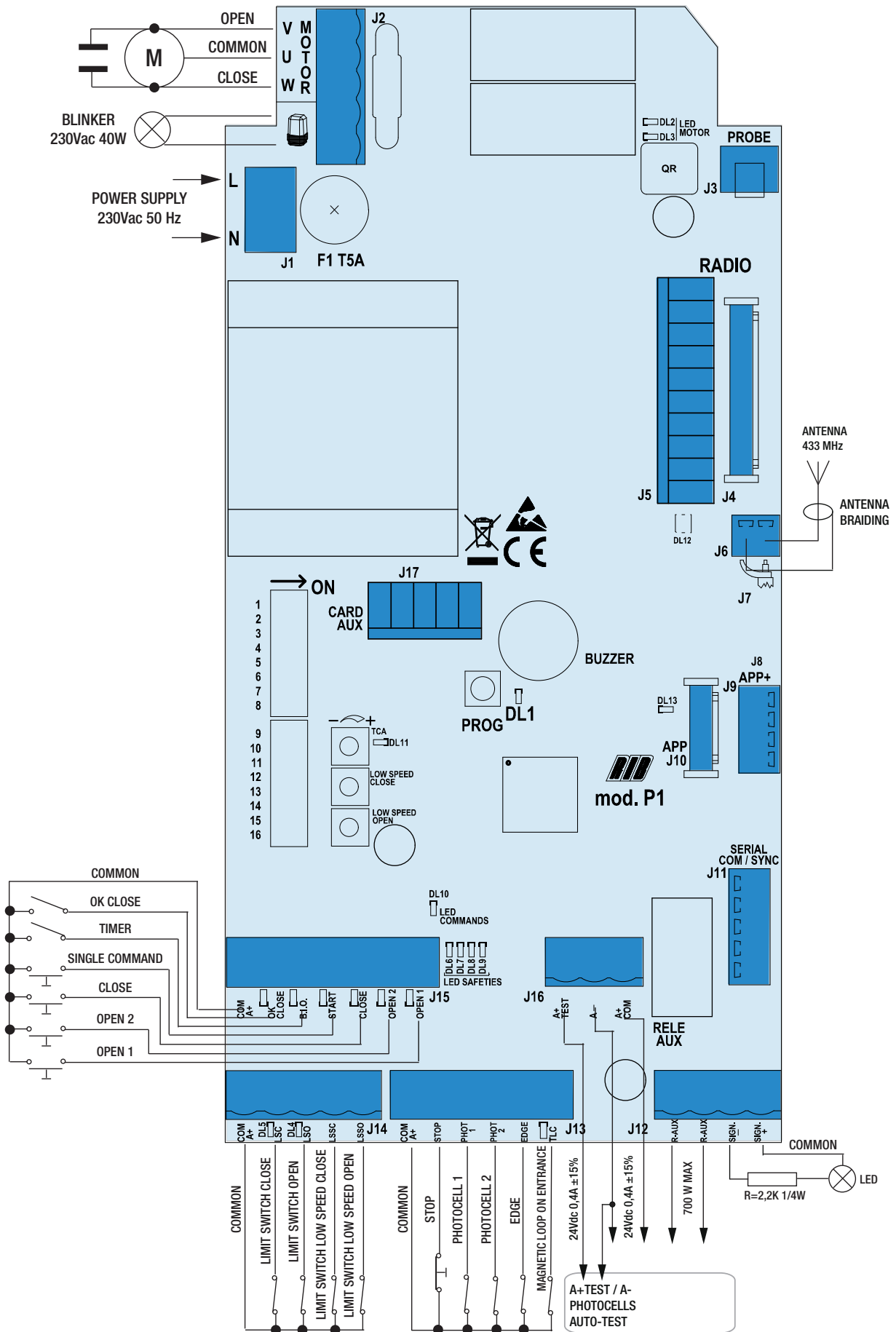

POINT A- CONTROL PANEL FEATURES

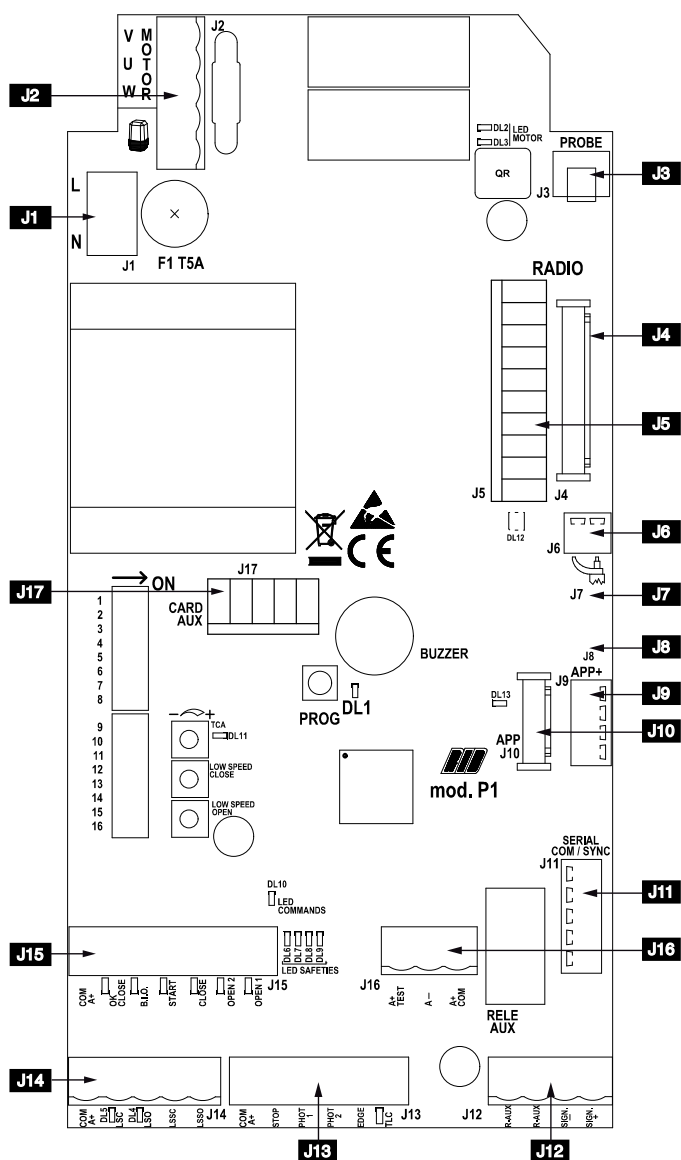

J1	L-N	230 Vac 50/60Hz power supply (120 Vac 60 Hz upon request)
J2	U - MOTOR	Motor common connection
	V-W - MOTOR	Motor phases and capacitor connections
		Flashing light (max 40W)
J3	PROBE	Temperature sensor cable connection probe (code ACG4666 optional)
J4	RADIO	Connector for radio module ACG8069
J5	RADIO	Connector for radio receiver RIB, 24 Vdc supply
J6		433 MHz Radio antenna
J7		Predisposition for inverter (available)
J8		RS485 termination of J9
J9	APP+	Connector for APP+ card
J10	APP	Connector for APP card
J11	SERIAL COM / SYNC	Connector for serial connection
J12	R-AUX	Auxiliary relay contact (NO) Max 700 W
	SIGN. -	Gate open state (12 Vdc 3 W max)
	SIGN. +	
J13	COM A+	Common contacts / Positive 24 Vdc
	STOP	STOP impulse contact (NC)
	PHOTO 1	Photocells contact 1 (NC)
	PHOTO 2	Photocells contact 2 (NC)
	EDGE	Edge contact (NC)
	TLC	Vehicle presence signal (NO) (only when switched to PARK mode)
	J14	COM A+
J15	LSC	Closing limit switch contact (NC)
	LSO	Opening limit switch contact (NC)
	LSSC	Closing slowing down limit switch contact (NO)
	LSSO	Opening slowing down limit switch contact (NO)
	OK CLOSE	Immediate closure command contact (only when switched to PARK mode)
	B.I.O.	Contact (NO) dedicated to a timer
	START	Single pulse contact (NO)
J16	CLOSE	Closing impulse contact (NO)
	OPEN 2	Opening impulse contact (NO) - to exit (only in PARK mode)
	OPEN 1	Opening impulse contact (NO) - to enter
	A+ COM	+ 24 Vdc accessories power supply
	A-	- 24 Vdc accessories power supply
J17	A+TEST	+ 24 Vdc photocells self-test power supply
	TCA	Trimmer for automatic closing time adjustment (DISABLED by factory and DL11 LED OFF)
	LOW SPEED CLOSE	Electronic regulator for low speed on approach in closure - unavailable
	LOW SPEED OPEN	Electronic regulator for low speed on approach in opening - unavailable
	PROG.	Programming button
F1	F T5A	Fuse for motor protection



Manuali online interattivi
 Manuels interactifs en ligne
 Interactive online manuals
 Interaktive Online-Handbücher
 Manuales interactivos en línea.

POINT B - SETTINGS

- DIP 1** BARRIER SLOWSPEEDS ADJUSTMENT IN OPENING AND CLOSING (ON) (See Point C)
DIP 1-2 STORING/ERASING RADIO CODES FOR MOTOR CONTROL (See Point D)
DIP 1-2-3 STORING/ERASING STORING/ERASING for relay R-AUX command (point E)
DIP 3 (ON) - REMOTE PROGRAMMING OF REMOTE CONTROLS DEACTIVATED
DIP SWITCHES CONTROL
DIP 4 Single impulse command START and RADIO - step-by-step (ON) - automatic (OFF)
DIP 5 Enable radio system SUN (ON) - SUN-PRO (OFF)
DIP 6 NORMAL operation (OFF) - PARK operation (ON)
DIP 7 Photocells AUTO-TEST activation (ON-activated) (page 65).
DIP 8 **OPEN 2 command operation in PARK mode**
 ON - OPEN 2 command is always enabled
 OFF - OPEN 2 command works if there is no vehicle on the magnetic sensor connected to the TLC input (Traffic light control contact opened).
DIP 9 Courtesy light management (OFF) - They work with 1 Relay card ACQ9080 or 3 Relay card ACQ9081 (If none of the optional cards is connected, turn DIP9 to OFF). Magnet management with 1-RELAY card ACQ9080 (ON)
DIP 10 Operation after black-out
 ON - the boom arm automatically closes if not already closed.
 OFF - the boom arm remains still on the point it was when blackout occurred
DIP 11 ON - 3-phase motor
 OFF - 1-phase motor
DIP 12 OFF - Electromechanical limit switches welded on pc card
DIP 13 ON - Lamp with flashing light / OFF - Blinker operation with fixed power supply

TIPO MOTORE	DIP 14	DIP 15	DIP 16
INDUSTRIAL	ON	OFF	ON

LED WARNINGS

DL1	PROG programming activated	(red)
DL2	Barrier opening	(green)
DL3	Barrier closing	(red)
DL4	Opening limit switch LSO	(green)
DL5	Closing limit switch LSC	(red)
DL6	STOP command (NC)	(red)
DL7	PHOTO 1 contact (NC)	(red)
DL8	PHOTO 2 contact (NC)	(red)
DL9	EDGE 1 contact (NC)	(red)
DL10	PROG and RADIO (on MOLEX connector) commands	(green)
DL11	TCA - automatic closure time enabled	(red)
DL12	Remotes programming enabled	(green/red)
DL13	P1 managed by APP	(blue)
OPEN 1	OPEN 1 command (to enter)	(green)
OPEN 2	OPEN 2 command (to exit)	(green)
CLOSE	CLOSE command (NO)	(green)
START	Single impulse command (NO)	(green)
B.I.O	Clock command (NO)	(green)
OK CLOSE	Confirmation of closing command	(green)
TLC	Magnetic sensor control for traffic light control	(green)

PROBE

Engine room temperature sensor for heating the engine in particularly cold climates, up to -30°C (connection to connector J3) code ACG4666.

ADJUSTMENTS

TRIMMER LOW SPEED OPEN and TRIMMER LOW SPEED CLOSE - Slow speed regulators in opening and closing approach

- unavailable

TRIMMER TCA - Automatic closing time regulator - by factory not enabled and LED DL11 OFF (trimmer rotated completely counter-clockwise)

With this trimmer it is possible to adjust the waiting time before having automatic closing. The automatic closing is obtained only with the barrier open as a result of the command given by the opening commands and led DL11 ON (trimmer rotated clockwise to enable the feature). The pause time can be adjusted from a minimum of 2 s to a maximum of 2 minutes.

R-AUX - AUXILIARY RELAY CONTACT (NO)

By factory this relay is set as courtesy light (max 700 W - 3 A- 230 Vac) to operate 3 minutes at each command, with time renewal at each command.

It is possible to activate the R-AUX contact by remote control by performing the memorization procedure described in point E.

POINT C - BARRIER SLOWSPEEDS ADJUSTMENT IN OPENING AND CLOSING

unavailable

POINT D - PROGRAMMING RADIO CODES FOR OPENING (1000 CODES MAX) - with radio module ACG8069

ATTENTION: before storing the radio codes, use DIP 5 to select which transmitters to use:

DIP 5 OFF: SUN-PRO variable code transmitters can be memorized:
 SUN-PRO 2CH 2-channel - red keys and white led cod. ACG6210
 SUN-PRO 4CH 4-channel - red keys and white led cod. ACG6214

DIP 5 ON (default): You can store transmitters with fixed code SUN:
 SUN 2CH 2-channel - blue keys and white led cod. ACG6052
 SUN 4CH 4-channel - blue keys and white led cod. ACG6054
 SUN CLONE 2CH 2-channel - blue keys and yellow led cod. ACG6056
 SUN CLONE 4CH 4-channel - blue keys and yellow led cod. ACG6058

ATTENTION: it is not possible to memorize at the same time transmitters with fixed code and transmitters with variable code.

Programming can be done only when the gate is stationary.

- 1 - First set **DIP 1 to ON** and then **DIP 2 to ON**. The LED DL12 flashes red for 10 s.
- 2 - Press the TRANSMITTER button (usually channel A) within the allotted 10 s. If the remote is memorized properly LED DL12 blinks green and a buzzer tone confirms the correct memorization. The 10 s for programming the codes are automatically renewed, with LED DL12 which flashes red, in order to store the next transmitter.
- 3 - To finish programming, wait 10 s, or press the PROG button briefly. LED DL12 stops flashing.
- 4 - Re-set **DIP 1 to OFF** and **DIP 2 to OFF**.

REMOTE PROGRAMMING NEW REMOTE CONTROLS DEDICATED TO OPENING

- 1 - Press the button on the valid remote control dedicated to fully opening the gate 3 times in rapid succession. The buzzer will sound once for 1 second and the flasher will flash for 4 seconds to signal the activation of the procedure.
 - 2 - Immediately then press the same button once on the new remote control(s) you want to register. The buzzer will sound 1 time to confirm the registration of each new remote control. Wait 4 seconds for the procedure to exit. The flasher will turn off.
- If you do not want to use this function, set DIP 3 to ON to deactivate it.

ALL RADIO CODES FOR TOTAL OPENING CANCELLATION PROCEDURE

Cancellations can only be performed when gate is stationary.

- 1 - Set **DIP 1 to ON** and then **DIP 2 to ON**.
- 2 - LED DL12 flashes red for 10 s.
- 3 - Press and hold the PROG button for 5 s. Memory cancellation is indicated by two green flashes of LED DL12 and 2 tones of the buzzer.
- 4 - LED DL12 flashes red again for 10 s and you can add new codes as shown above.
- 5 - Re-set **DIP 1 to OFF** and **DIP 2 to OFF**.

RADIO CODES MEMORY FULL INDICATOR (FOR TOTAL OPENING)

Indication is visible only when gate is stationary.

- 1 - Set **DIP 1 to ON** and then **DIP 2 to ON**.
- 2 - The LED DL12 flashes green 6 times when the memory is full (1000 codes). Now LED DL12 blinks red for 10 s enabling possible cancellation of all codes.
- 3 - Re-set **DIP 1 to OFF** and **DIP 2 to OFF**.

POINT E - PROGRAMMING RADIO CODES FOR R-AUX RELAY (1000 CODES MAX) - with radio module ACG8069

* Remote control management can be enabled only by the RIB GATE app.

R-AUX normally works as a courtesy light for 3 minutes.

Through the RIB GATE app it is possible to configure the operation of this relay as desired.

Programming can be done only when the gate is stationary.

- 1 - Set **DIP 1 to ON**, **DIP 2 to ON** and then **DIP 3 to ON**. DL12 flashes orange for 10 s.
- 2 - Press the transmitter button (usually channel C) within the allotted 10 s. If the transmitter is properly memorized LED DL12 blinks green and the buzzer emits a tone. The 10 s are automatically renewed (DL12 flashes orange) in order to memorize next transmitter.
- 3 - To finish programming wait 10 s, or press the PROG button briefly. The LED DL12 stops flashing.
- 4 - Reset **DIP 1, 2, 3 to OFF**.

REMOTE PROGRAMMING NEW REMOTE CONTROLS DEDICATED TO THE R-AUX RELAY

- 1 - Press the button on the valid remote control dedicated to pedestrian opening of the gate 3 times in rapid succession. The buzzer will sound 3 times for 1 second and the flasher will flash for 4 seconds to signal the activation of the procedure.
 - 2 - Immediately then press the same button once on the new remote control(s) you want to register. The buzzer will sound 1 time to confirm the registration of each new remote control. Wait 4 seconds for the procedure to exit. The flasher will turn off.
- If you do not want to use this function, set DIP 3 to ON to deactivate it.

RADIO CODES CANCELLATION PROCEDURE (FOR R-AUX RELAY)

Cancellation can only be performed when the gate is stationary.

- 1 - Set **DIP 1 to ON**, **DIP 2 to ON** and then **DIP 3 to ON**. LED DL12 flashes green for 10 s.
- 2 - During these 10 s press and hold the PROG button for 5 s. Memory cancellation is indicated by two green flashes of LED DL12 and two tones of the buzzer.
- 3 - LED DL12 blinks orange again for 10 s and you can add new codes as shown above.
- 4 - Re-Set **DIP 1, 2, 3 to OFF**.

RADIO CODES MEMORY FULL INDICATOR (FOR R-AUX RELAY)

Indication is visible only when gate is stationary.

- 1 - Set **DIP 1 to ON**, **DIP 2 to ON** and then **DIP 3 to ON**.
- 2 - LED DL12 flashes green 6 times if the memory is full (1000 codes). LED DL12 blinks red for 10 s enabling possible cancellation of codes.
- 3 - Re-Set **DIP 1, 2, 3 to OFF**.

OPERATIONS OF COMMAND ACCESSORIES

- NORMAL MODE (DIP6 OFF)

The OPEN 2, OK CLOSE and TLC (TRAFFIC LIGHT CONTROL) commands are disabled. The management of 1 traffic light is possible.

SINGLE PULSE COMMAND (COM A+/START) AND REMOTE CONTROL

DIP 4 ON => performs the cyclic command open-stop-close-stop-open etc.

DIP 4 OFF => It performs:

- the open command, if pressed with the barrier completely closed
- the close command, if pressed with the barrier completely opened
- no effect, if pressed during the barrier opening
- the boom arm re-open, if pressed while the barrier is closing

OPEN BUTTON (COM A+/OPEN1)

The OPEN1 button performs the open command. If the OPEN1 button is pressed during the closing, the boom arm stops and will reverse the movement in opening.

OPEN COMMAND WITH CLOCK FEATURE (COM A+/B.I.O.)

It is useful during rush hour, when traffic is heavy and the flow is low (e.g. entrance/exit of employees, emergencies in residential areas or car parks) and it's necessary to keep the boom arm opened.

It can be done by connecting a switch and/or a daily/weekly timer either in parallel to the COM A+/B.I.O. button.

Once reached the open position, the barrier will remain opened and all of the control board features are blocked. As COM A+/B.I.O. button is released, the boom arm will close immediately.

CLOSE BUTTON (COM A+/CLOSE)

The CLOSE button performs the close command.

MANAGEMENT OF 1 TRAFFIC LIGHT (WITH 1 CARD 3 RELAY ACQ9081 and 1 TRAFFIC LIGHT AC65513)

When barrier is closed, the traffic light is OFF.

When barrier is opening, the red light turns on (3-4).

When barrier is open, the green light turns on (5-6) and the red light goes out. The green light stays on until the barrier is completely open.

When barrier is closing, the green light goes OFF and the red light turns on.

When the barrier is closed, the traffic light is OFF.

- PARK MODE (DIP 6 ON)

All commands are enabled. The management of 2 traffic lights is possible.

OPENING BUTTON TO ENTER THE PARKING (COM A+/OPEN 1)

When the barrier is still, the button controls the opening movement. If it is pressed during closing, it opens the barrier again.

Provided that a vehicle is present on the magnetic sensor (TLC enabled), the barrier can be

opened using the OPEN 1, START or RADIO button.

The barrier will remain open until the vehicle has passed through the photocells located at the completion line of the passage.

The closure is performed one second after the transit (confirmed by the photocell connected to OK CLOSE that has been freed), and is protected by photocells connected to COM A+/PHOT 1 and COM A+/PHOT 2. The photocells will control the inversion of the barrier in the opening even if the vehicle remains in their range of action.

OPENING BUTTON TO EXIT THE PARKING (COM A+/OPEN 2) (with priority management and signaling of traffic lights).

When the barrier is still, the magnetic sensor or other device connected to OPEN 2 controls the opening movement.

The barrier will remain open until the vehicle passes through the photocells located at the completion line of the passage.

The closure is performed one second after the transit has occurred (confirmed by the photocell connected to OK CLOSE that has been freed).

The closure is protected by photocells connected to COM A+/PHOT 1 and COM A+/PHOT 2.

If OPEN 2 is pressed during closing, the barrier is reopened.

The photocells will control the inversion of the barrier in opening even if the vehicle remains in their range of action.

OPEN 2 is excluded if the TLC command is entered (precedence block given by vehicle presence on the loop entering the parking lot).

If you do not want to use the precedence block given by the TLC command (presence of vehicle entering the parking lot), set DIP 8 to ON.

TLC COMMAND - TRAFFIC LIGHT CONTROL (COM A+/TLC)

The "TLC" input (NO) must be connected to a magnetic sensor located near the barrier. It provides the indication of the presence of an incoming vehicle.

If you do not want to use this function, make a jumper between the COM A+/TLC terminals.

Only the presence of a vehicle entering the parking allows the OPEN 1 command to open the barrier.

BUTTON TO CONFIRM CLOSE COMMAND (COM A+/OK CLOSE)

When the barrier is open, OK CLOSE confirms the closing movement command and allows closing of the barrier 1 s after the vehicle has passed.

Normally this command is given by a photocell or by a magnetic sensor positioned on the barrier closing line.

If the command remains inserted, the barrier does not close.

2 TRAFFIC LIGHTS MANAGEMENT (with 1 3-relays card ACQ9081 and 2 traffic lights AC65513)

The input and output traffic lights are managed by the 3 relays card so that if the barrier is commanded to enter, when the barrier is open, the input traffic light is lit green, while the output one is lit red.

If the barrier is operated to exit, when the barrier is open, the incoming traffic light is lit red, while the exit light is lit green.

OPERATION AFTER BLACK OUT

DIP 10 OFF => If the power supply is missing, the barrier remains stationary or stops if moving.

As power supply shall come back, simply press RADIO, OPEN 1, OPEN 2 or START to open the boom. When the boom is open, give a closing command or wait for the pause time before the automatic closing => The boom starts closing => The normal operations are re-established on closing. During the realignment the securities are active.

DIP 10 ON => As power supply shall come back, the barrier closes if open. It does not close only if the clock command is enabled (see B.I.O. command).

OPERATING SAFETY ACCESSORIES

PHOTOCELL (COM A+/PHOT 1/PHOT 2) - Safety function PL "b" according to EN13849-1

If an obstacle is placed in range of the photocells when the barrier is closed and the command to open is given, the barrier opens (the photocells do not work while opening). Photocells work only during closing (with reverse motion restored after a second, even if they are still engaged).

When the photocell is activated, the buzzer emits 1 tone.

ATTENTION: In case the receiver led remains lit, malfunctioning of the main supply is suspected.

It is advisable to connect electrically to earth the columns or the photocells stands to the terminal A-, to shield the photocells from external noise.

Be careful not to short circuit the system when the supply

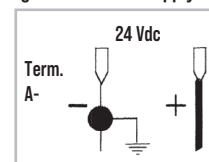

phases are inverted!

PHOTOCELLS MONITORING (A+ TEST A-) as required by EN12453 par. 5.1.2

Connect the photocells to A+ TEST/A- and set DIP 7 to ON.

Monitoring consists of a Functional Test of the photocell, performed before each maneuver. The barrier maneuver is therefore only permitted if the safety (s) have passed the Functional Test.

Attention: monitoring of the photocells inputs (PHOT 1/PHOT 2) can be enabled with DIP 9 to ON, or disabled with DIP 9 to OFF.

WARNING: If the AUTOTEST feature is enabled and only one photocell is connected, a jumper must be made between the PHOT 1 and PHOT 2 terminals. If the jumper is not made, the AUTOTEST fails and the gate will not move.

ALARM AUTOTEST PHOTOCELLS FAILED (DIP 7 ON)

At each command, if the photocell monitoring fails, an alarm is triggered by the buzzer which emits 4 tones every 5 s. In this condition the barrier remains firm. Only by repairing the photocell and pressing one of the enabled commands, operation can be restored.

SAFETY EDGE (COM A+/EDGE) - Safety function PL "b" according to EN13849-1

During closing, if Safety edge is pressed, it reverses the opening motion. If the safety edge remains busy, it does not allow closure.

If the safety edge is not installed, jump the COM A+/EDGE terminals.

SAFETY EDGE ALARM

The flasher (fixed or flashing according to DIP13) and the buzzer are activated with 2 tones every 5 s for one minute.

EDGE MONITORING (as required by EN12453 par. 5.1.2)

Using the APP card and the RIB GATE App, it is possible to enable monitoring of mechanical edges (NC with 8K2 resistance) and resistive edges (NO with 8K2 resistance).

STOP BUTTON (COM A+/STOP) - Safety function PL "b" according to EN13849-1

During the movement of the barrier the STOP button stops it.

If the STOP button is pressed fully open (or partially using the pedestrian control), automatic closing will be temporarily disabled (if enabled by TCA trimmer with DL11 LED on). It will therefore be necessary to give a new command to close the barrier.

The automatic closing will be reactivated when the barrier has closed again (if it was enabled by TCA trimmer with DL11 LED on).

STOP BUTTON (COM A+/STOP) - Safety function PL "b" according to EN13849-1

During the movement of the barrier the STOP button stops it.

If the STOP button is pressed fully open, automatic closing will be temporarily disabled (if enabled by TCA trimmer with DL9 LED on). It will therefore be necessary to give a new command to close the barrier.

Automatic closing will be reactivated when the barrier has closed (if it was enabled by TCA trimmer with LED DL9 on).

HOLD-TO-RUN COMMAND OPERATION (with command maintained) IN CASE OF FAILURE OF THE SAFETY DEVICES

If the edge is broken or engaged for more than 5 s, or if the photocell is faulty or engaged for more than 60 seconds, the OPEN 1, OPEN 2, CLOSE and START commands will only operate with maintained command.

The activation signaling of this operation is given by the DL1 led that flashes.

This operation allows opening or closing only by keeping the control buttons pressed. The radio command and automatic closing are excluded because their operation is not permitted by the standards.

When the safety contacts are reset, the automatic or step-by-step operation is automatically re-enabled after 1 s, and therefore the radio control and automatic closing are resumed.

Note 1: during this operation in the event of a coast fault (or photocells) the photocells (or edge) still operate interrupting the maneuver in progress.

Note 2: the STOP button is not considered a safety to be bypassed in this mode, so if it is pressed or broken, it does not allow any maneuver.

The maneuver with maintained command is exclusively an emergency maneuver that must be carried out for short periods and with the visual safety of the automatism movement. Faulty protections must be restored as soon as possible for correct operation.

VISUAL AND SOUND ALARMS

BLINKER 230V 40W

DIP 13 ON => The blinker is power supplied at intermittence, with 500 ms ON/OFF blinks during opening and 250 ms ON/OFF blinks during closure.

In case of safety-edge alarm, the blinker output changes intermittence turning to 2 short

blinks before going OFF for 2 s.

BUZZER

It has the task of signaling the intervention of the safety devices, the status of the alarms and the state of memorization and cancellation of radio codes.

SIGNAL - OPEN BARRIER WARNING LIGHT - 12 Vdc 3 W MAX (SIGN. +/SIGN. -)

It has the task of signaling when the barrier is open, partially open or in any case not completely closed. It turns OFF only when the barrier is completely closed.

During the opening, SIGNAL flashes slowly.

When the barrier is still or open, SIGNAL is switched on permanently.

During the closing SIGNAL flashes quickly

N.B. : Max 3 W. If you exceed the warning lights, the logic of the picture will be compromised with possible block of operations.

TECHNICAL FEATURES

- Humidity	< 95% without condensation
- Power supply voltage	230 or 120V~ ±10%
- Frequency	50/60 Hz
- Maximum card absorption	28 mA
- Network microswitch	100 ms
- Barrier open warning light maximum power	3 W (equal to 1 3W bulb or to 5 LEDs connected in series through a resistor of from 2.2 Kohm)
- Maximum power at blinker output	40 W with resistive charge
- Voltage available for photocells and accessories	500 mA 24 Vdc
- Voltage available on the radio connector	200 mA 24 Vdc
- ALL THE PUSH BUTTONS, INPUTS AND COMMANDS CONNECTED TO THE CONTROL BOARD MUST BE CLEAN CONTACT.	

RADIO TECHNICAL FEATURES

- Reception frequency	433,92 MHz
- Impedance	52 Ω
- Sensitivity	>2.24μV
- Excitation time	300ms
- De-excitation time	300ms
- Codes in store	N° 1000 total

- All the inputs must be used as clean contacts given that the power supply is generated internally (safe voltage) in the card and it is set in a way to guarantee the use of the double insulation and reinforced compared to parts with hazardous voltage.

- Any external circuits connected to the outputs of the control board, must be carried out to make sure the double or reinforced insulation is used compared to parts with hazardous voltage.

- All the inputs are run by a programmed integrated circuit which carries out an auto-test at every start-up operation.

MAINTENANCE CHECK

N.B.: During this check the safety functions Edges, Photocells, Stop button and Impact detection are NOT active.

1 - Set **DIP 1 to ON** => LED DL1 starts to flash.

2 - Press and hold the PROG button (the command is hold-to-run, open-stop-close-stop-open etc ...) => The gate starts at high speed and then slow down until the limit switch is reached.

3 - At the end, put **DIP 1 to OFF**. The DL1 LED turn OFF signaling the exit from the check.

If the motor does not work during this check, check the connections and its capacitor.

If the motor is working properly, check the safety devices.

TROUBLE SHOOTING

Update the firmware of the panel using the APP card and the RIB GATE app.

After having carried out all connections, by carefully following the layout and having positioned the gate in intermediate position, check the correct ignition of red LEDs DL6, DL7, DL8 and DL9. In case of no ignition of the LEDs, always with gate in intermediate position, check the following and replace any faulty components.

DL6 OFF Stop button malfunction (if Stop is not connected, perform the jump between COM A+ and STOP).

DL7 or DL8 OFF Faulty photocells (In case the edge is not connected, carry out jumper between COM A+ and PHOTO 1/PHOTO 2)

- DL9 OFF Faulty safety edge (In case the edge is not connected, carry out jumper between COM A+ and EDGE)
- DL12 OFF the radio module is working correctly.
- ON the radio module is missing or faulty or not recognized after a power surge.
- DL13 blue ON Some functions are enabled via smartphone, so via smartphone check the card functions as the dips/trimmers status may not be true.

On the board there are self-resetting fuses which intervene in the event of a short circuit, interrupting the output assigned to them.

In the event of troubleshooting, it is advisable to disconnect all the removable connectors and insert them one at a time in order to more easily identify the cause of the fault.

**TABLE SUMMARISING VISUAL AND SOUND ALARMS
SIGNALS DURING PROGRAMMING SEQUENCE**

EVENT	BUZZER STATUS	FLASHER STATUS	DL1 LED STATUS
DIP 1 ON (hold-to-run mode) Or failure of a safety device	OFF	OFF	Flashes ON/OFF 250 ms
DIP 2 ON (stroke programming)	OFF	OFF	Flashes ON/OFF 500 ms
Programming sequence stopped due to intervention of a safety device	10 s tone with 2 s pause	OFF	On steady
EVENT	BUZZER STATUS	FLASHER STATUS	DL12 LED STATUS
No transmitter code entered	OFF	OFF	Flashes red/green
DIP 1 ON > DIP 2 ON - transmitter code programming for full opening	OFF	OFF	Flashes red for 10 s
DIP 1 ON > DIP 2 ON > DIP 3 ON - transmitter code programming for R-AUX relay	OFF	OFF	Flashes orange for 10 s
Correct transmitter codes programming for opening and R-AUX relay	1 Tone	OFF	Turns green once
Remote control code not present in memory	OFF	OFF	Turns red once
Memory saturated by remote control codes (1000 codes saved)	OFF	OFF	Runs 6 green flashes
Radio code deletion for opening and R-AUX relay	2 Tones	OFF	Runs 2 green flashes
WARNING SIGNALS DURING OPERATION			
EVENT	BUZZER STATUS	FLASHER STATUS	LED STATUS AND SIGNAL OUTPUT
Stop button pressed	OFF	OFF	Led DL6 turns OFF
Photocell intervention	1 Tone	OFF	Led DL7-8 turns OFF
Edge intervention	2 Tones	OFF	Led DL9 turns OFF
Failure of a safety device or safety device engaged for too long	OFF	OFF	Led DL1 flashes ON/OFF 250 ms
Alarm from edge	2 Tones every 5 s for 1 minute (It is renewed by giving a command)	Flashes for 1 minute	No led combined
Failed photocells auto-test alarm	4 Tones every 5 s for 1 minute (It is renewed by giving a command)	OFF	No led combined
Functional block activated by smartphone	OFF	OFF	Led DL12 is steady on green.
Achievement of set cycles	6 Tones every 5 s (It is renewed by giving a command)	OFF	No leds matched
Energy saving activated by smartphone	OFF	OFF	Blue led flashes once every 5 s
Alarm - no limit switches reached or unlocked barrier	5 Tones	Flashes for 1 minute	No leds matched

FAULT	SOLUTION
After having carried out the various connections and having supplied voltage, all the LEDs are switched OFF.	On the board there are self-resetting fuses which intervene in the event of a short circuit, interrupting the output assigned to them. In the event of troubleshooting, it is advisable to disconnect all the removable connectors and insert them one at a time in order to more easily identify the cause of the fault. Check the integrity of fuse F1. In case of interrupted fuse use only of adequate value F1 = T 5A Fuse for motor protection
The motor opens and closes, but it has no strength and moves slowly.	Check trimmers LOW SPEED OPEN and LOW SPEED CLOSE adjustment.
The gate opens but does not close after the time set.	Make sure that the TCA trimmer is activated with LED DL11 ON. B.I.O. contact always on / green led on => check the status of the clock connected to B.I.O. input. Photocells Auto-test failed => check the connections between the control panel and the photocells.
The gate does not close by activating the various START, RADIO and CLOSE buttons.	Faulty safety edge contact. Faulty photocells contact => Fix or replace the faulty contact. Photocells Auto-test failed => check the connections between the control panel and the photocells.
By activating the START, OPEN or CLOSE button the barrier does not move.	START, OPEN or CLOSE command always active. Check and replace any buttons or micro-switches of the selector switch.
The slowing phase is not performed.	Check LOW SPEED OPEN e LOW SPEED CLOSE trimmers adjustment.

ACCESSORIES

For the connections and the technical data of the optional equipments follow the relevant handbooks.

BASE PLATE



code ACG8112

FORK TYPE SUPPORT COLUMN

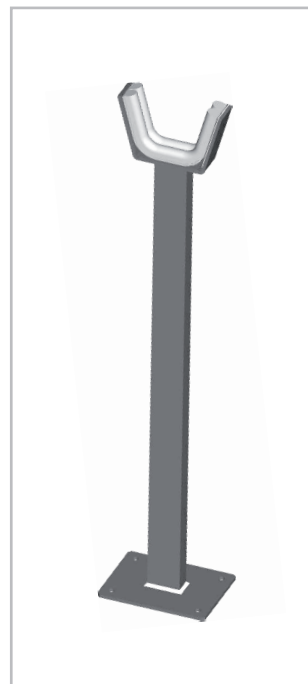

for all boom arms.

code ACG9130

HANGING SUPPORT



with height regulation for octagonal boom arms.
code ACG8282

OCTAGONAL BOOM ARM

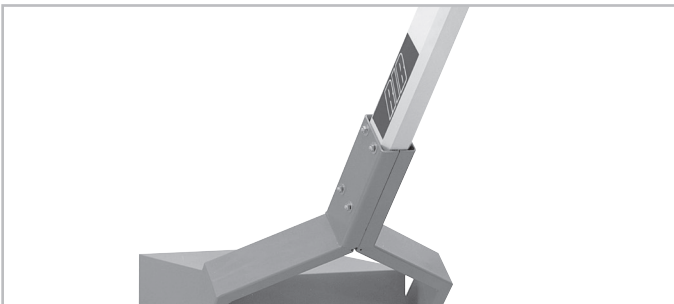

with cutting to size.
L = 7,5 ÷ 12 m

code ACG8512

HANGING RACK



L = 2 m code AC68290
L = 3 m code AC68291

WARNING: Not to use in windy areas.

N.B. It is obligatory to install an Hanging support AC68282 or one Fork type support column AC69130.

Maximum 200 daily cycles

PROBE



The probe detects the motor temperature to operate the heating system under low temperature conditions, up to -30°C (connect to connector J3). code AC64666

1 RELAY CARD FOR BOX LIGHT

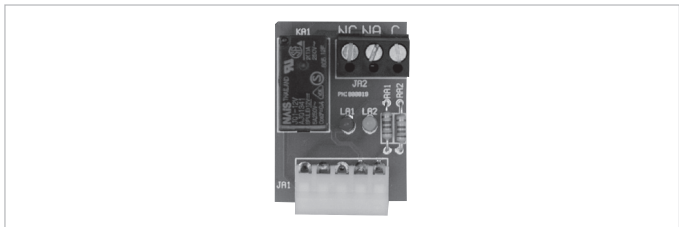

code ACQ9080

3 RELAY CARD FOR BOX LIGHT OR 2 TRAFFIC LIGHTS CONTROL

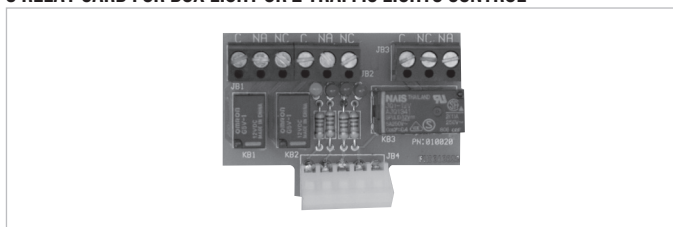

code ACQ9081

RADIO TRANSMITTER SUN



SUN 2CH	cod. AC66052	SUN 4CH	cod. AC66054
SUN CLONE 2CH	cod. AC66056	SUN CLONE 4CH	cod. AC66058
SUN-PRO 2CH	cod. AC66210	SUN-PRO 4CH	cod. AC66214

RADIO MODULE 433MHZ

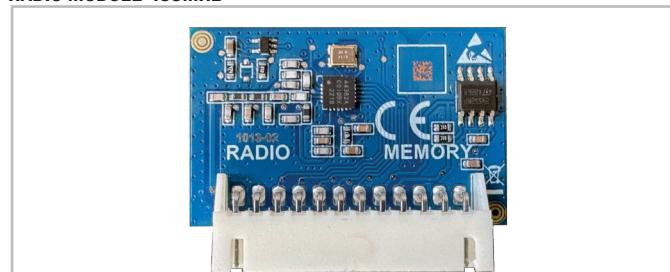

code AC68069

METALLIC MASS DETECTOR



to open with vehicles
1 channel - 230 Vac
1 channel - 12÷24 Vac/dc
2 channels - 12÷24 Vac/dc

code AC69060
code AC69063
code AC69064

LOOP PRE-ASSEMBLED



6 m - perimeter 2 x 1 + 15 m of cable
10 m - perimeter 3 x 2 + 15 m of cable

code AC69067
code AC69068

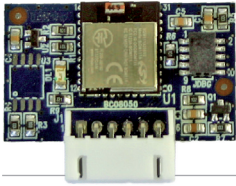

APP8050 APP card
to manage the control panel using
Bluetooth 4.2 transmission



APP8054 APP+ card
to manage the control panel using
Bluetooth 4.2 transmission

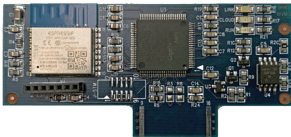

APP8064 Wi-Fi module for APP+ card
to manage the control panel using the
local Wi-Fi network (WLAN)

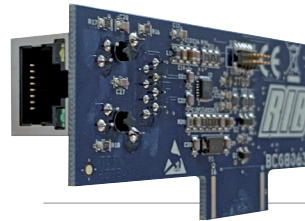

APP8066 RJ45 module for APP+ card
to manage the control panel using the
local network (LAN)



APP8060 Clock module for APP+ card
to add access control features to the
control panel



NOVA - NOVA WIRELESS EN12978 - EN13849-2



PHOTOCELLS NOVA - range 25 m
PHOTOCELLS NOVA WIRELESS - range 25 m - 3 years batteries life
PAIR OF COLUMNS for NOVA

code ACG8046
code ACG8047
code ACG8039

SAIL

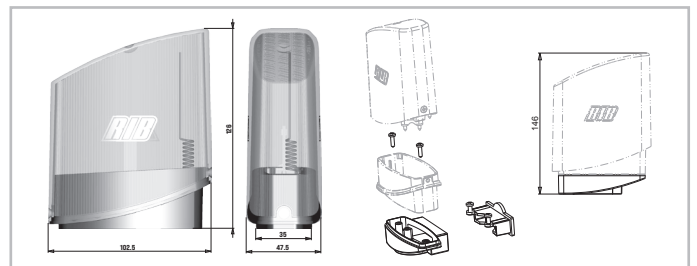

SAIL orange with built-in flashing board
SAIL white with built-in flashing board
SAIL LATERAL SUPPORT

code ACG7072
code ACG7078
code ACG8054

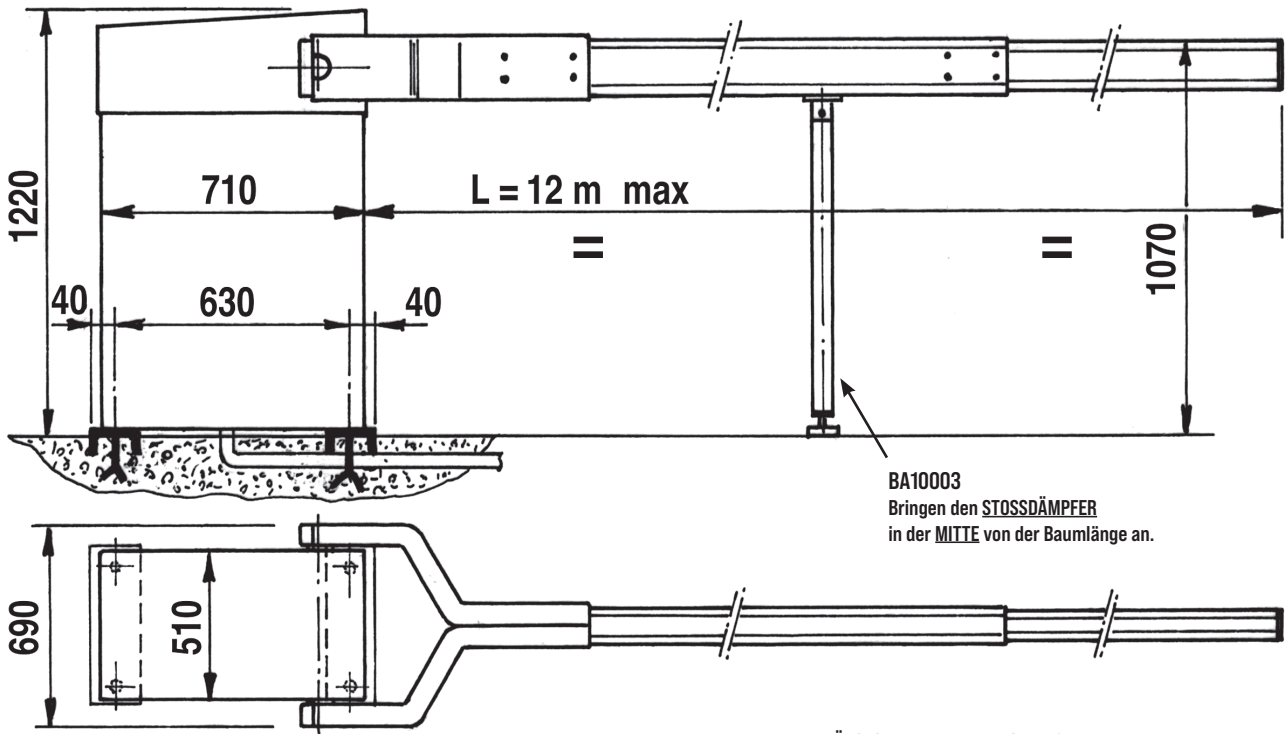

Im Falle der Anbringung von HÄNGEGITTER siehe Abb. 8 und 9.

Abmessungen in mm

1

DAS PRODUKT IST ZUR KONTROLLE VON WAGENVERKEHR, NICHT VON FUSSGÄNGER-GEMEINT.

Wir weisen darauf hin, die geforderten Sicherheitszeichen, wie per Art.-Nr. ACG9624 anzuhängen, um den Kontakt zwischen Fussgänger und Produkt zu vermeiden.

TECHNISCHE EIGENSCHAFTEN

Selbsthemmender Getriebemotor zum Antrieb von Schrankenbäumen mit Länge von 7,5 bis 12 Metern. Die Schranke kann außerdem mit verzinktem und lackiertem Gehäuse oder einem Gehäuse aus rostfreiem Stahl geliefert werden.

Der Schrankenbaum kann mit Hängegitter mit einer maximalen Länge bis zu 8,5 m geliefert werden (Abb. 1).

Anmerkung: Man muss die Eigenschaften der Schranke mit den geltenden Gesetzen und Vorschriften in Einklang bringen.

Komponenten zur Installation nach der Norm EN 12453			
BEFEHLSTYP	ANWENDUNG DER SCHLIESSUNG		
	Erfahrene Personen (außerhalb des öffentlichen Bereichs*)	Erfahrene Personen (öffentlicher Bereich)	Nicht fachkundige Personen
Gedrückt halten	A	B	nicht möglich
Impulsiv - in Sicht (z.B. Wandtaster)	C oder E	C oder E	C und D, oder E
impulsiv - außer Sichtweite (z.B. Fernbedienung)	C oder E	C und D, oder E	C und D, oder E
automatisch	C und D, oder E	C und D, oder E	C und D, oder E

* Ein typisches Beispiel sind jene Türen, die keinen öffentlichen Zugang haben
 A: Gedrückt halten Befehl, wie mit Wandtaster z.B: Kode ACG2013
 B: Gedrückt halten Befehl, wie mit Schlüsselschalter z.B: Kode ACG1010
 C: Einstellung der Motor- oder Fotozellenkraft zur Einhaltung der Aufprallkräfte, wie in Anhang A angegeben.
 D: Kontaktleiste und /oder andere zusätzliche Geräte, um die Wahrscheinlichkeit eines Kontakts mit der Tür zu verringern
 E: Geräte, die so installiert sind, dass eine Person nicht von der Tür berührt werden kann.

TECHNISCHE EIGENSCHAFTEN		INDUSTRIAL
Max. Baumlänge	m	12
Öffnungszeit	s	16
Max. Drehmoment	Nm	800
Stromspannung und frequenz		230V~ 50/60Hz
Motorleistung	W	600
Stromaufnahme	A	2,6
Kondensator	µF	20
Normative Zyklen	n°	20 - 16s/2s
Zyklen rieten einem Tag	n°	300
Service	%	100
Garantierte nachfolgende Zyklen	n°	35
Ölsorte		SHELL OMALA 100
Motorgewicht	kg	210
Geräusch	db	<70
Betriebstemperatur	°C	-10 ÷ +55
Schutzart	IP	55

MONTAGE VON INDUSTRIAL

Nach der Zementeinbettung des Sockels in einer günstigen Position (vgl. Anleitung von Abb. 2) ist INDUSTRIAL zu befestigen. Dazu sind die mitgelieferten Muttern und ein Inbusschlüssel Nr. 27 zu benutzen.

Dann folgt die Montage des Schrankenbaums, die in vier Phasen abläuft.

- 1 - Nach dem Abnehmen des Gehäuses die Anschlußarme des Schrankenbaums in die Motorwelle stecken und ihn unter Verwendung des Freigabeschlüssels waagrecht anordnen.
- 2 - Die beiden Hälften des Schrankenbaums zusammensetzen. Dazu die beiliegenden Schrauben und Muttern, sowie einen Inbusschlüssel Nr. 8 verwenden (Abb. 3).
- 3 - Den Schrankenbaum in die Anschlußarme stecken (Abb. 4).
- 4 - Die Befestigung des Schrankenbaums erfolgt durch Festschrauben mit einem Inbusschlüssel Nr. 17 und den beiliegenden vier Schrauben, nachdem die Kappe für den Schrankenbaumverschluß aufgesetzt worden ist.

Der Getriebemotor ist selbsthemmend und benötigt daher keinerlei externe Verriegelung, um in einer sicher geschlossenen Position zu bleiben.

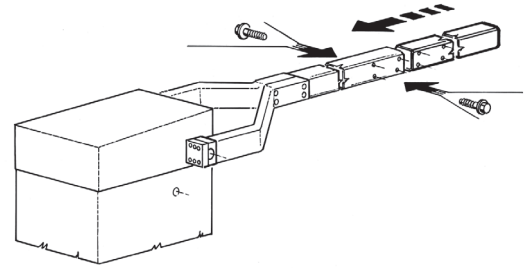

4

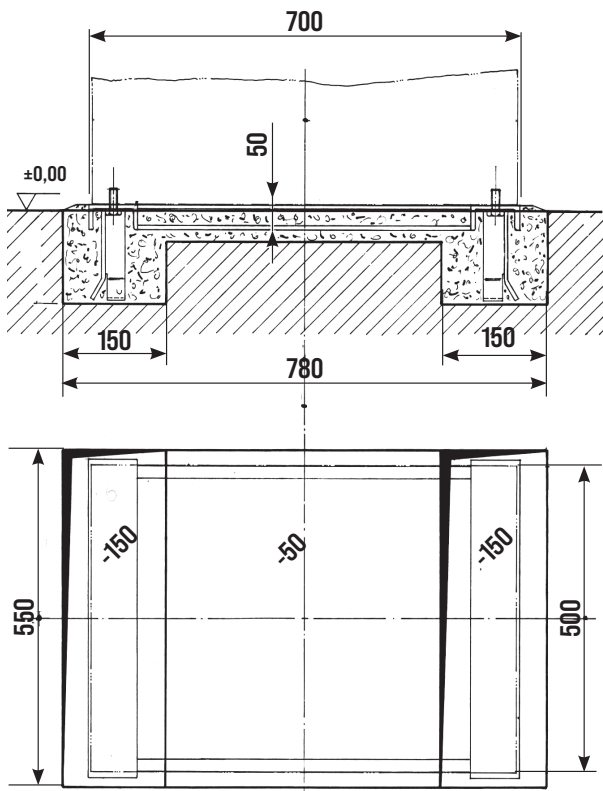

2

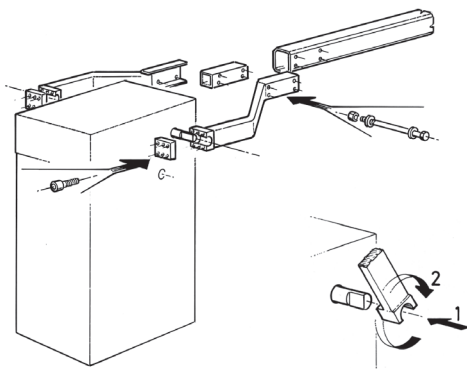

3

ELEKTRISCHE SICHERHEITEN

Bei der INDUSTRIAL sind die Endschalter und der Motor werkseitig an die elektronische Steuertafel angeschlossen.

Es sind nur mehr die Kabel der Druckknopftafel, der Blinkleuchte und der Versorgungsspannung anzuschließen.

Zum Quetschschutz von Personen und Sachen durch einen unbeabsichtigten Befehl ist mindestens ein Fotozellenpaar bzw. ein Sensor (pneumatisch oder Fotozelle) unter der Stange zu installieren.

GEWICHTSAUSGLEICH DES SCHRANKENBAUMS

Bei der Bestellung des Schrankenbaums INDUSTRIAL ist die Rohrlänge anzugeben, damit die anzubringenden Ausgleichsgewichte in der richtigen Anzahl ausgeliefert werden.

EINSTELLUNG ENDSCHALTER

Die Schranke wird normalerweise mit auf die ideale Schrankenbewegung voreingestellten Endschaltern geliefert.

Bei unebener Bettung der Fundamentplatte kann es vorkommen, daß der Schrankenbaum nicht perfekt horizontal bzw. vertikal ausgerichtet ist, wodurch die Ästhetik beeinträchtigt wird.

Um dies zu vermeiden, kann der mechanische Hub des Schrankenbaums verändert werden, indem man die Endanschläge mit zwei Schlüsseln Nr. 9 einstellt.

Dann sind auch die elektrischen Endschalter einzustellen, und zwar durch Verstellen der Klinken "A" (Abb. 5), die auf der Scheibe montiert sind. Die Schrauben lockern, mit denen sie blockiert werden, wozu ebenfalls ein Inbusschlüssel Nr. 10 verwendet wird.

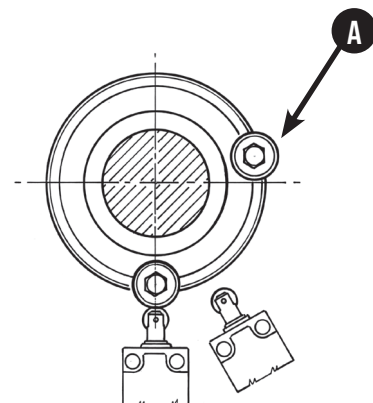

5

NOTENTRIEGLUNG

Bei einer Unterbrechung der Stromversorgung kann der Schrankenbaum INDUSTRIAL auch von Hand betätigt werden, indem man eine Kurbel in die Bohrung steckt, die auf einer Seite vorhanden ist (Abb. 7).

Wenn man die Kurbel einsteckt, wird ein Schalter betätigt, der die Stromleitung unterbricht, um zu verhindern, daß der Bediener bei einer plötzlichen Wiederaufnahme der Stromversorgung durch unvorhergesehene Bewegungen verletzt wird.

WARTUNG

Die Wartungsarbeit nur durch spezialisierten Fachleuten nach der Ausschliessung der Spannung auszuführen.

Alle 50.000 Öffnungs- und Schließvorgänge ist die Spannung des Entriegelungsknopfs und der Schrankenbaum halterung sowie der Verschleißzustand der Endanschläge zu überprüfen. Die Halterungen der Stangen-Stützwelle zur Federführung schmieren.

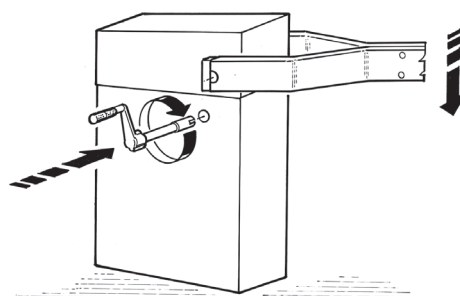

6

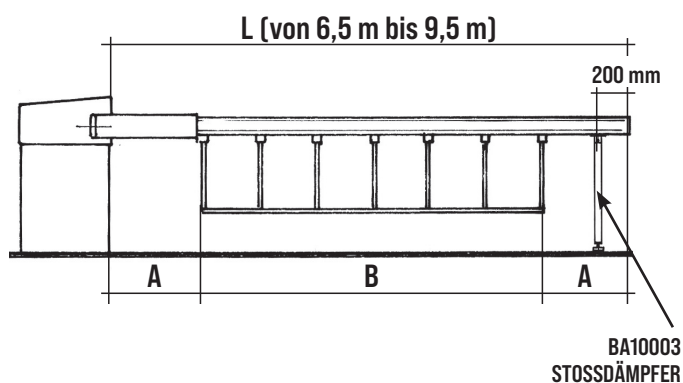

L	A (mm)	B (mm)	N° HÄNGEGITTER
6,5 m	1055	4390	1 ACG8290 + 1 ACG8291
7 m	855	5290	2 ACG8291
7,5 m	1105	5290	2 ACG8291
8 m	875	6250	2 ACG8290 + 1 ACG8291
8,5 m	1125	6250	2 ACG8290 + 1 ACG8291
9 m	925	7150	1 ACG8290 + 2 ACG8291
9,5 m	725	8050	3 ACG8291

7

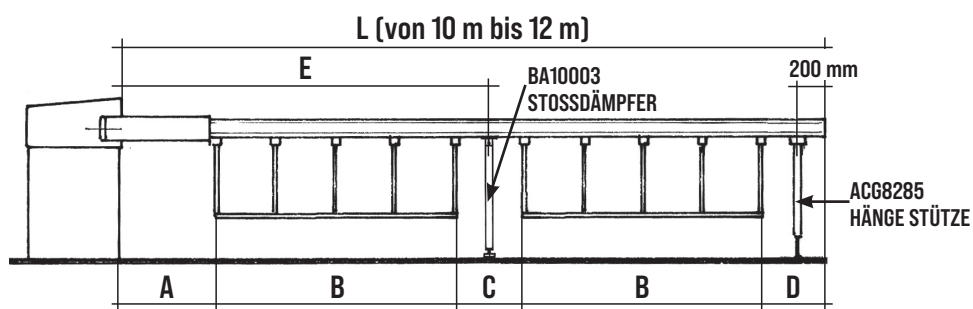

L	A (mm)	B (mm)	C (mm)	D (mm)	E (mm)	N° HÄNGEGITTER
10 m	1205	3490	610	1205	5000	4 ACG8290
10,5 m	750	4390	220	750	5250	2 ACG8290 + 2 ACG8291
11 m	950	4390	420	900	5500	2 ACG8290 + 2 ACG8291
11,5 m	1150	4390	420	1150	5750	2 ACG8290 + 2 ACG8291
12 m	720	5290	260	440	6140	4 ACG8291

8

B - EINSTELLUNGEN

- DIP 1** STEUERUNG MOTORDREHRICHTUNG («ON») (PUNKT C)
- DIP 1-2** SPEICHERUNG/LÖSCHUNG FUNKCODES FÜR STEUERUNG GESAMTÖFFNUNG (DIP 1 AUF ON GEFOLGT VON DIP 2 AUF ON) (PUNKT D)
- DIP 1-2-3** SPEICHERUNG/LÖSCHUNG DER FUNKCODES FÜR BEFEHL R-AUX (NUR MODELL CRX) (PUNKT E)
- DIP 3** (ON) – FERNPROGRAMMIERUNG DER FERNBEDIENUNGEN DEAKTIVIERT
BETRIEBSMIKROSCHALTER
- DIP 4** Befehl Einzelimpuls START und RADIO - Schritteinzelbefehl (ON) - automatisch (OFF)
- DIP 5** Aktivieren Sie das Funksystem SUN (ON) - SUN-PRO (OFF)
- DIP 6** STANDARD-Funktionsmodus (OFF) - PARK-Funktionsmodus (ON)
- DIP 7** Freigabe TEST Selbstkontrolle der Fotozellen (ON-aktiviert) (Abb.65)
- DIP 8** Betrieb in PARK-Funktionsweise der Tastenfunktion «OPEN 2»
ON - die Taste OPEN 2 ist immer aktiviert
OFF - die Taste OPEN 2 ist nur aktiviert, wenn kein Fahrzeug am Magnetsensor an TLC (Traffic Light Control) angeschlossen ist.
- DIP 9** Betrieb Funktionsbeleuchtung (OFF) - Sie arbeiten mit 1 Relais Karte ACQ9080 oder 3 Relais Karte ACQ9081 (Wenn keines der beiden Zubehörteile angeschlossen ist, setzen Sie DIP9 auf OFF).
Magnetmanagement mit 1-RELAIS-Karte ACQ9080 (ON)
- DIP 10** Funktionsweise nach Stromausfall
ON - Die Schranke wird geschlossen, wenn nicht vollständig geschlossen
OFF - Die Schranke bleibt an dem Punkt stehen, an dem der Stromausfall stattfand
- DIP 11** ON - Drehstrommotor
OFF - Einphasenmotor
- DIP 12** Endschalter auf der Platine (OFF)
- DIP 13** Blinker Intermittierende Stromversorgung (ON) - Blinker Feste Stromversorgung (OFF)

Motorentyp	DIP 14	DIP 15	DIP 16
INDUSTRIAL	ON	OFF	ON

LED-ANZEIGEN

DL1	PROG Programmierung aktiviert	(Rot)
DL2	Schranke in Öffnung	(Grün)
DL3	Schranke in Schließung	(Rot)
DL14	Endschalter öffnen LSO	(Grün)
DL15	Endschalter schließen LSC	(Rot)
DL6	STOPP Befehl (NS)	(Rot)
DL7	Kontakt Fotozellen PHOTO 1 (NS)	(Rot)
DL8	Kontakt Fotozellen PHOTO 2 (NS)	(Rot)
DL9	Kontakt Kontaktleiste EDGE (NS)	(Rot)
DL10	PROG- und RADIO-Befehle (am MOLEX-Anschluss)	(Grün)
DL11	TCA - Zeitangabe automatische Schließung	(Rot)
DL12	Programmierung Funkcodes	(Grün/Rot)
DL13	P1 Karte verwaltet von APP	(Blau)
OPEN 1	Befehl Öffnung 1 (NO)	(Grün)
OPEN 2	Befehl Öffnung 2 (NO)	(Grün)
CLOSE	Befehl Schließen (NO)	(Grün)
START	Einzelimpulsbefehl (NO)	(Grün)
B.I.O	Uhr Befehl (NO)	(Grün)
OK CLOSE	Bestätigungsbefehl schließen	(Grün)
TLC	Magnetsensorsteuerung für Ampelschaltung	(Grün)

PROBE

Sonde zum Messen der Umgebungstemperatur des Motors; sie hat die Aufgabe, diesen bei besonders kalten Temperaturen, bis zu -30°, aufzuheizen (mit Konnektor J3 verbinden) Kode ACG4665.

TRIMMER LOW SPEED OPEN und TRIMMER LOW SPEED CLOSE - Langsame Geschwindigkeitsregler beim Anfahren, Öffnen und Schließen
nicht verfügbar

TRIMMER TCA - AUTOMATISCHER SCHLIESSZEIT-Pausenzeit-Regler - werkseitig: NICHT ZUGELASSEN und LED DL11 AUSGESCHALTET (trimmer vollständig im uhrzeigersinn gedreht)
Dieser Trimmer ermöglicht es, die Pausenzeit für das automatische Schließen.

Nur bei komplett geöffnetem Schranke und LED DL11 ON (Trimmer im Uhrzeigersinn gedreht, um die Funktion zu aktivieren).

Die Pausenzeit (für ein vollständig geöffnetes Schranke) kann von minimal 2 s bis maximal 2 Minuten eingestellt werden.

R-AUX - ZUSATZRELAISKONTAKT (NO)

Standardmäßig ist dieses Relais als Innenbeleuchtung (max. 700 W - 3 A - 230 VAC) eingestellt, um bei jedem Befehl 3 Minuten lang zu arbeiten, wobei die Zeit bei jedem Befehl erneuert wird. Der R-AUX-Kontakt kann über die Fernbedienung aktiviert werden, indem der in Punkt E beschriebene Speichervorgang ausgeführt wird.

C - KALIBRIERUNG DER SCHRANKE ABSCHWÄCHUNG IM ÖFFNEN UND SCHLIESSEN

nicht verfügbar

D - PROGRAMMIERUNG FUNKCODES FÜR GESAMTÖFFNUNG (1000 CODES MAX) - MIT RADIO-MODUL ACG8069

ACHTUNG: Bevor Sie die Funkcodes speichern, wählen Sie mit DIP 5 aus, welche Sender verwendet werden sollen:

DIP 5 OFF: Die SUN-PRO Variablencodesender können gespeichert werden:	
SUN-PRO 2CH 2-Kanal - rote Tasten und weiße LED	Kode ACG6210
SUN-PRO 4CH 4-Kanal - rote Tasten und weiße LED	Kode ACG6214

DIP 5 ON (Ab Werk): Sie können Sender mit festem Code SUN speichern:

SUN 2CH 2-Kanal - blaue Tasten und weiße LED	Kode ACG6052
SUN 4CH 4-Kanal - blaue Tasten und weiße LED	Kode ACG6054
SUN CLONE 2CH 2-Kanal - blaue Tasten und gelbe LED	Kode ACG6056
SUN CLONE 4CH 4-Kanal - blaue Tasten und gelbe LED	Kode ACG6058

ACHTUNG: Es ist nicht möglich, Sender mit festem Code und Sender mit variablem Code gleichzeitig zu speichern.

Die Programmierung kann nur bei stehendem Tor erfolgen.

- 1 - **DIP 1 auf ON** und anschließend **DIP 2 auf ON** stellen. Die LED DL12 blinkt rote für 10 s.
- 2 - Die Fernsteuerungs-Taste (normalerweise Kanal A) innerhalb der vorgeschriebenen Zeit von 10 s drücken. Wenn die Fernsteuerung korrekt programmiert worden ist, die LED DL12 blinkt Grün und des Summers Fragen 2 Töne. Die 10 s für die Programmierung der Codes werden automatisch erneuert, mit der LED DL12, die rot blinkt, um den nächsten Sender zu speichern.
- 3 - Um die Programmierung zu beenden, warten Sie 10 s oder drücken Sie kurz die Taste PROG. Die LED DL12 hört auf zu blinken.
- 4 - Erneut **DIP 1 und DIP 2 auf OFF** stellen.

FERNBEDIENUNG NEUE FERNBEDIENUNGEN FÜR DIE ÖFFNUNG

- 1 - Drücken Sie auf der gültigen Fernbedienung dreimal schnell hintereinander die Taste für die vollständige Öffnung des Tors. Der Summer ertönt einmal 1 Sekunde lang und der Blinker blinkt 4 Sekunden lang, um die Aktivierung des Verfahrens zu signalisieren.
- 2 - Drücken Sie sofort die gleiche Taste einmal auf der/den neuen Fernbedienung(en), die Sie registrieren möchten. Der Summer ertönt einmal, um die Registrierung jeder neuen Fernbedienung zu bestätigen. Warten Sie 4 Sekunden, bis der Vorgang beendet ist. Der Blinker wird ausgeschaltet.

Wenn Sie diese Funktion nicht nutzen möchten, stellen Sie DIP 3 auf ON, um sie zu deaktivieren.

ALLE FUNKCODES (FÜR GESAMTÖFFNUNG) - STORNIERUNGSVERFAHREN

Stornierungen können nur bei stillstehendem Tor durchgeführt werden.

- 1 - **DIP 1 auf ON** und anschließend **DIP 2 auf ON** stellen.
- 2 - Die LED DL12 blinkt rote für 10 s.
- 3 - Die Taste PROG 5 s lang gedrückt halten. Die Speicherlöschung wird durch zwei grüne Blinksignale der LED DL12 und 2 Signaltöne des Summers angezeigt.
- 4 - LED DL12 blinkt für 10 s erneut rot und Sie können wie oben gezeigt neue Codes hinzufügen.
- 5 - Erneut **DIP 1 und DIP 2 auf OFF** stellen.

FUNKCODESPEICHER VOLLANZEIGE (FÜR GESAMTÖFFNUNG)

Die Anzeige ist nur sichtbar, wenn das Tor steht.

Diese Anzeige erhält man nur bei geschlossenem Tor.

- 1 - **DIP 1 auf ON** und anschließend **DIP 2 auf ON** stellen.
- 2 - Die LED DL12 blinkt grüne 6mal und zeigt den vollen Speicher an (1000 vorhandene Codes). Jetzt blinkt die LED DL12 für 10 s rot, um eine mögliche Löschung aller Codes zu ermöglichen.
- 3 - Erneut DIP 1 und DIP 2 auf AUS stellen.

E - PROGRAMMIERUNG FUNKCODES FÜR R-AUX-RELAIS (1000 CODES MAX) - MIT RADIO-MODUL ACG8069

* Die Fernsteuerungsverwaltung kann nur mit der RIB GATE-App aktiviert werden.

R-AUX arbeitet normalerweise 3 Minuten lang als Zusatzbeleuchtung.

Über die RIB GATE-App kann der Betrieb dieses Relais wie gewünscht konfiguriert werden.

Die Programmierung kann nur bei stehendem Tor erfolgen.

- 1 - Stellen Sie **DIP 1 auf ON, DIP 2 auf ON und DIP 3 auf ON**. Die LED DL12 blinkt orange für 10 s.
- 2 - Die Fernsteuerungs-Taste (normalerweise Kanal C) innerhalb der vorgeschriebenen Zeit von 10 s drücken. Wenn die Fernsteuerung korrekt programmiert worden ist, die LED DL12 blinkt grüne und des Summers Fragen 1 Töne. Die 10 s Programmierzeit der Codes verlängert sich automatisch (LED DL12 blinkt orange), damit die nächste Fernbedienung programmiert werden kann.
- 3 - Um die Programmierung abzuschließen, 10 s abwarten oder die Taste PROG drücken. Die LED DL12 erlischt.
- 4 - Stellen Sie **DIP 1, 2, 3 auf OFF** zurück.

FERNBEDIENUNG NEUE FERNBEDIENUNGEN FÜR DAS R-AUX-RELAIS

- 1 - Drücken Sie auf der gültigen Fernbedienung dreimal schnell hintereinander die Taste für die Fußgängeröffnung des Tors. Der Summer ertönt 1 Sekunde lang dreimal und der Blinker blinkt 4 Sekunden lang, um die Aktivierung des Verfahrens zu signalisieren.
- 2 - Drücken Sie sofort die gleiche Taste einmal auf der/den neuen Fernbedienung(en), die Sie registrieren möchten. Der Summer ertönt einmal, um die Registrierung jeder neuen Fernbedienung zu bestätigen. Warten Sie 4 Sekunden, bis der Vorgang beendet ist. Der Blinker wird ausgeschaltet.

Wenn Sie diese Funktion nicht nutzen möchten, stellen Sie DIP 3 auf ON, um sie zu deaktivieren.

VORGEHEN ZUR VOLLSTÄNDIGEN LÖSCHUNG DER FUNKCODES

(FÜR DIE R-AUX RELAIS)

Stornierungen können nur bei stillstehendem Tor durchgeführt werden.

- 1 - Stellen Sie **DIP 1 auf ON, DIP 2 auf ON und DIP 3 auf ON**. Die LED DL12 blinkt grüne für 10 s.
- 2 - Während dieser 10 s drücken und halten Sie die PROG-Taste für 5 s. Die Speicherlöschung wird durch zwei grüne Blinksignale der LED DL12 und zwei Signaltöne des Summers angezeigt.
- 3 - Die LED DL12 blinkt erneut für 10 s orange und Sie können wie oben gezeigt neue Codes hinzufügen.
- 4 - Stellen Sie **DIP 1, 2, 3 auf OFF** zurück.

ANZEIGE "SPEICHERKAPAZITÄT ERSCHÖPFT" (FÜR R-AUX RELAIS)

Die Anzeige ist nur sichtbar, wenn das Tor steht.

- 1 - Stellen Sie **DIP 1 auf ON, DIP 2 auf ON und DIP 3 auf ON**.
- 2 - Die LED DL12 blinkt grüne 6mal und zeigt den vollen Speicher an (1000 vorhandene Codes). Die LED DL12 blinkt 10 s lang rot, um eine mögliche Löschung der Codes zu ermöglichen.
- 3 - Stellen Sie **DIP 1, 2, 3 auf OFF** zurück.

BEDIENUNG STEUERUNG ZUBEHÖR

FUNKTIONSWEISE «STANDARD-MODUS» (DIP 6 OFF)

Die Befehle OPEN 2, OK CLOSE und TLC (TRAFFIC LIGHT CONTROL) sind nicht aktiv.

Die Verwaltung von 1 Ampel ist möglich.

EINZELKONTROLLTASTE (COM A+/START) UND FERNSTEUERUNG

DIP 4 ON => Führt einen Befehl der Steuerreihe Öffnen - Stopp - Schließen - Stopp - Öffnen usw. aus.

DIP 4 OFF => Sorgt für die Öffnung der geschlossenen Schranke. Reagiert nicht, wenn diese Taste während der Öffnungsbewegung betätigt wird. Wenn diese Taste bei geschlossener Schranke betätigt wird, führt dies zur Schließung der Schranke. Wenn diese Taste während einer Schließbewegung betätigt wird, führt dies zum erneuten Öffnen der Schranke.

ÖFFNUNGS-TASTE (COM A+/OPEN 1)

Bei stillstehendem Schranke steuert diese Taste die Öffnungsfunktion an, wird sie während des Schließvorganges gedrückt, so wird das Schranke wieder geöffnet.

B.I.O.-TASTE - ÖFFNET MIT UHRFUNKTION (COM A+/B.I.O.)

Diese Funktion ist besonders zur Stoßzeit nützlich, wenn der Verkehrsfluss langsam ist (zum Beispiel bei Schichtwechsel, Notfälle im Wohn- oder Parkplatzbereich und vorübergehend bei Umzügen).

Durch Anschluss eines Schalter und /oder einer Uhr mit Tages/Wocheneinstellung (anstatt der oder parallel zur Öffnungstaste "COM A+/B.I.O."), kann das Tor in der Automateinstellung offen gehalten werden, bis der Schalter gedrückt wird oder die eingestellte Uhrzeit erreicht wurde.

Wenn das Tor geöffnet ist, werden alle Befehle ignoriert.

Nach dem Loslassen des Schaltkontaktes oder nach Ablauf der eingestellten Zeit schließt das Tor sofort.

SCHLIESSUNGS-TASTE (COM A+/CLOSE)

Führt bei stillstehendem offenem Tor zur Schließung.

VERWALTUNG 1 AMPEL (MIT 1 KARTE 3 RELAIS ACQ9081 und 1 AMPEL ACG5513)

Wenn die Schranke geschlossen ist, ist die Ampel aus.

Mit der Barriere in der Öffnung schaltet sich das **rote Licht ein (3-4)**.

Wenn die Schranke geöffnet ist, schaltet sich das **grüne Licht ein (5-6)** und das rote Licht erlischt. Das grüne Licht bleibt an, bis die Barriere vollständig geöffnet ist.

Wenn die Schranke schließt, erlischt das grüne Licht und das rote Licht geht an.

Wenn die Schranke geschlossen ist, ist die Ampel aus.

FUNKTIONSWEISE «PARK-MODUS» (DIP 6 ON)

ÖFFNUNGSTASTE ZUM PARKEN (COM A+/OPEN 1)

Wenn die Schranke stillsteht, steuert der Knopf die Öffnungsbewegung. Wird sie beim Schließen gedrückt, öffnet sie die Schranke wieder.

Sofern sich ein Fahrzeug auf dem Magnetsensor befindet (TLC aktiv), kann die Schranke mit der Taste OPEN 1, START oder RADIO geöffnet werden.

Die Schranke bleibt geöffnet, bis das Fahrzeug die Fotozellen passiert hat, die sich an der Abschlusslinie des Durchgangs befinden.

Der Verschluss wird eine Sekunde nach dem Transit durchgeführt (durch die auf OK schließen verbunden Fotozelle bestätigt, die freigesetzt wird), und wird durch Fotozellen verbunden COM A+/PHOT 1 und COM A+/PHOT 2. Die Photozellen werden befehlen, die Inversion geschützt der Barriere in der Öffnung, auch wenn das Fahrzeug in Reichweite bleibt.

ÖFFNUNGSTASTE ZUM VERLASSEN DES PARKPLATZES (COM A+/OPEN 2) (mit Prioritätsverwaltung und Signalisierung von Ampeln)

Wenn die Schranke stillsteht, steuert der Magnetsensor oder ein anderes Gerät, das an OPEN 2 angeschlossen ist, die Öffnungsbewegung.

Die Schranke bleibt geöffnet, bis das Fahrzeug die Fotozellen passiert, die sich an der Abschlusslinie des Durchgangs befinden.

Die Schließung wird eine Sekunde nach dem Transit durchgeführt (bestätigt durch die Photozelle, die mit OK CLOSE verbunden ist, die freigegeben wurde).

Der Verschluss ist durch Fotozellen geschützt, die an COM A+/PHOT 1 und COM A+/PHOT 2 angeschlossen sind.

Wird OPEN 2 beim Schließen gedrückt, wird die Schranke wieder geöffnet.

Die Fotozellen steuern die Inversion der Barriere beim Öffnen, selbst wenn das Fahrzeug in seinem Aktionsradius bleibt.

OPEN 2 ist ausgeschlossen, wenn der TLC-Befehl eingegeben wird (Präzedenzblock aufgrund der Anwesenheit des Fahrzeugs auf der Schleife, die auf den Parkplatz fährt).

Wenn Sie den vom TLC-Befehl vorgegebenen Präzedenzblock nicht verwenden möchten (Vorhandensein eines Fahrzeugs auf dem Parkplatz), stellen Sie DIP 8 auf ON.

STEUERUNG TLC - Traffic Light Control/Ampelsteuerung (COM A+/TLC)

Der Eingang "TLC" (NO = normalerweise offen) muss an einen Magnetsensor angeschlossen sein, der in unmittelbarer Nähe der Schranke untergebracht wird; Es gibt den Hinweis auf das Vorhandensein eines ankommenden Fahrzeugs.

Falls diese Funktion nicht genutzt werden soll, sind die COM A+/TLC-Klemmen zu überbrücken. Nur das Vorhandensein eines Fahrzeugs, das den Parkplatz betritt, erlaubt dem Befehl OPEN 1, die Schranke zu öffnen.

STEUERUNG «OK CLOSE» (COM A+/OK CLOSE)

Wenn die Schranke geöffnet ist, bestätigt OK SCHLIESSEN den Befehl zum Schließen der Schranke und ermöglicht das Schließen der Schranke 1 Sekunde nachdem das Fahrzeug vorbeigefahren ist.

Normalerweise wird dieser Befehl von einer Fotozelle oder einem Magnetsensor gegeben, der an der Absperrung der Schranke angebracht ist.

Wenn der Befehl eingefügt bleibt, wird die Schranke nicht geschlossen.

MANAGEMENT 2 AMPELN (mit 1 Karte 3 Relais ACQ9081 und 2 Ampeln ACG5513)

Die Eingangs- und Ausgangsampel werden von der 3 Relaiskarte verwaltet, so dass, wenn die Schranke betreten wird, wenn die Schranke geöffnet ist, die Eingangsampel grün leuchtet, während der Ausgang rot leuchtet.

Wenn die Schranke zum Verlassen der Schranke geöffnet wird, leuchtet die ankommende Ampel rot, während die Schranke geöffnet ist.

FUNKTIONSWEISE NACH STROMAUSFALL

DIP 10 OFF => Wenn die Netzspannung fehlt, bleibt die Schranke stehen oder bleibt stehen. Wenn die Netzspannung zurückkehrt, drücken Sie einfach RADIO, OPEN 1, OPEN 2 oder START, um die Leiste zu öffnen. Wenn der Balken geöffnet ist, geben Sie

einen Schließbefehl oder warten Sie auf die Pausenzeit vor dem automatischen Schließen => Der Balken beginnt zu schließen => Die normalen Funktionen werden beim Schließen wieder hergestellt. Während der Neuausrichtung sind die Wertpapiere aktiv.

DIP 10 ON => Bei Rückkehr der Netzspannung schließt die Schranke, wenn sie offen ist. Es wird nicht nur geschlossen, wenn die Uhrfunktion aktiv ist (siehe Befehl B.I.O.).

FUNKTIONSWEISE SICHERHEITSEINRICHTUNGEN

FOTOZELLE (COM A+/PHOT 1, COM A+/PHOT 2) - Sicherheitsfunktion PL "b" gemäß EN13849-1 Kommt bei geschlossenem Schranke ein Hindernis in den Wirkkreis der Fotozelle und erfolgt der Öffnungsbefehl, so öffnet sich das Schranke (während der Öffnungsphase erfolgt keine Ansteuerung durch die Fotozellen). Die Fotozellen wirken nur in der Schließungsphase (mit Wiederherstellung der Schrankeumsteuerung nach einer Sekunde, auch wenn die Fotozellen in Funktion bleiben).

Wenn die Fotozelle aktiviert ist, gibt der Summer 1 Ton ab.

ACHTUNG: Wenn das Empfänger Led eingeschaltet bleibt, ist es möglich, dass Störungen

im Speisungsnetz vorhanden sind. Zum Schutz der Fotozellen vor Störungseinflüssen, empfehlen wir die elektrische Verbindung der Fotozellen der Tragsäulen/Tragstangen an Klemme A-. Bitte darauf achten, dass kein Kurzschluss entsteht, wenn die Speisungsfasen invertiert sind!

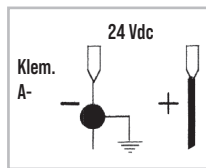

ÜBERWACHUNG DER FOTOZELLEN (A+ TEST/A-) gemäß EN12453 Abs. 5.1.2

Den Fotozellensender an A+ TEST/A- anschließen und DIP 7 auf ON stellen.

Die Überwachung besteht aus einem Funktionstest der Fotozelle vor jeder Bewegung.

Die Torbewegung ist daher nur erlaubt, wenn die Fotozellen den Funktionstest bestanden haben.

ACHTUNG: DIE ÜBERWACHUNG DES FOTOZELLEN-EINGANGS (PHOTO 1/PHOTO 2) KANN MIT DIP 7 AUF ON AKTIVIERT ODER MIT DIP 7 AUF OFF DESAKTIVIERT WERDEN.

WARNUNG: Wenn die AUTOTEST-Funktion aktiviert und nur eine Fotozelle angeschlossen ist, muss eine Brücke zwischen den Klemmen PHOT 1 und PHOT 2 hergestellt werden. Wenn der Jumper nicht gemacht wird, schlägt der AUTOTEST fehl und das Gate bewegt sich nicht.

SELBSTTEST-ALARM FOTOZELLEN (DIP 7 ON)

Wenn die Fotozelle den Überwachungstest nicht besteht, wird ein Alarm angezeigt, wenn der Blinker aufleuchtet und die Torbewegung nicht erlaubt ist. Der normale Betrieb kann nur durch Reparatur der Fotozelle und Drücken eines der Befehle wiederhergestellt werden.

EDGE (KONTAKTLEISTE) (COM A+/EDGE)

Wenn während des Schließens Kontaktleiste gedrückt wird, kehrt die Öffnungsbewegung um. Wenn die Kontaktleiste beschäftigt bleibt, kann sie nicht geschlossen werden.

Wenn die Kontaktleiste nicht installiert ist, überbrücken Sie die COM A+/EDGE-Anschlüsse.

EDGE ALARM

Blinker (fest oder blinkend gemäß DIP13) und Summer werden alle 5 s für eine Minute mit 2 Tönen aktiviert.

ÜBERWACHUNG DER EDGE (KONTAKTLEISTE) (gemäß EN12453 Abs. 5.1.2)

Über die APP-Karte und die RIB GATE App ist es möglich, die Überwachung mechanischer (NC mit 8K2 Widerstand) und resistiver (NO mit 8K2 Widerstand) Kontaktleisten zu aktivieren.

STOPP-TASTE (COM A+/STOP) - Sicherheitsfunktion PL "b" gemäß EN13849-1

Das Drücken der Stopp-Taste führt bei jedem Zustand des Tors zu dessen Stillstand.

Wird sie bei vollständig geöffneten Tor gedrückt, wird vorübergehend die automatische Schließfunktion unterbrochen (wenn diese über den Trimmer TCA aktiviert wurde und die LED DL11 leuchtet). Es muss daher ein erneuter Schließbefehl gegeben werden.

Beim anschließenden Bewegungszyklus wird die automatische Schließfunktion wieder aktiviert (wenn diese über den Trimmer TCA aktiviert wurde und die LED DL11 leuchtet).

FUNKTIONIERT IM "BEFEHL GEDRÜCKT GEHALTEN"-MODUS WENN DIE SICHERHEITSVORRICHTUNGEN FEHLGESCHLAGEN SIND

Wenn eine der Kontaktleisten ist defekt oder diese arbeitet länger als 5 s, oder wenn eine der Fotozellen defekt ist oder für mehr als 60 Sekunden arbeitet, die OPEN, CLOSE, START und PED.-Befehle funktionieren nur im "BEFEHL GEDRÜCKT GEHALTEN"-MODUS.

Die Aktivierung dieser Meldefunktion wird durch die Programmier-LED DL1 blinkt gegeben.

Dieser Vorgang darf geöffnet oder geschlossen werden nur durch Halten der Tasten steuern. Die Funksteuerung und automatische Schließung sind ausgeschlossen, weil ihr Betrieb nicht an die Regeln erlaubt.

Nach der Wiederherstellung der Sicherheit, ist nach einer Sekunde automatisch in automatische Funktion oder Schritt für Schritt restauriert, und damit auch die Fernbedienung

und das automatische Schließen wieder möglich.

Anmerkung 1: Während dieses Vorgangs mit "Befehl gedrückt gehalten"-modus, im Fall eines ausfalls der Kontaktleisten (oder Fotozellen) der Fotozellen (oder Kontaktleisten) funktionieren noch, Unterbrechung des Betriebs im Gange.

Anmerkung 2: Die Stoppen-Taste ist nicht als Sicherheitseinrichtung in diesem Modus anzusehen; so wenn gedrückt oder kaputt, erlauben Sie keines Manöver.

Die "Befehl gedrückt gehalten"-modus ist nur eine Not-Bedienung und die, für kurze Zeit und mit der Visuell-Sicherheit der Autatismum-Bewegung gemacht wird sein. So bald wie möglich, muss der Fehler Schutz, für den ordnungsgemäßen Betrieb, wiederhergestellt werden sein.

VISUELLEN UND AKUSTISCHEN ALARMEN

BLINKLICHT 230V 40W MAX

DIP 13 ON => Der Blinker verfügt über eine intermittierende Stromversorgung mit 500 mS ein/ aus bei der Öffnung bzw. mit 250 mS ein/aus bei der Schließung.

Bei einem Alarm der Kontaktleisten, blinkt der Blinkerausgang in folgender Weise intermittierend auf: 2 Sekunde an, danach 2 s aus.

SUMMER

Es hat die Aufgabe, das Eingreifen der Sicherheit, die Anomalien und das Speichern und Löschen der Funkcodes zu signalisieren.

SIGNAL - ANZEIGELEUCHTE SCHRANKE GEÖFFNET - 12 Vdc 3W max (SIGN.+ /SIGN.-)

Signalisiert, wenn das Schranke offen, teilweise offen oder nicht vollständig geschlossen ist. Es wird nur ausgeschaltet, wenn das Schranke vollständig geschlossen ist.

Während des Öffnens blinkt es langsam.

Wenn das Schranke stationär oder geöffnet ist, ist es permanent an.

Während des Schließens blinkt es schnell.

ZU BEACHTEN: Max 3 W. Wenn die Kontrollleuchten zu groß sind, sind die Prozesse der Zentrale gefährdet, mit dem möglichen Stopp aller Vorgänge.

TECHNISCHE EIGENSCHAFTEN

Feuchtigkeit	< 95% ohne Kondensierung
Versorgungsspannung	230 V oder 120 V ~ ±10%
Frequenz	50/60 Hz
Maximale Aufnahme der Platine	28 mA
Kurze Netunterbrechungen	100 ms
Höchstleistung Kontrollleuchte «Schranke geöffnet»	3 W (entspricht 1 Glühbirne mit 3 W oder 5 LED mit serienmäßigem Widerstand von 2,2 KΩ)
Höchstbelastung am Blinkerausgang	40W mit ohmscher Last
Verfügbarer Strom für Fotozellen und Zubehöreinrichtungen	500 mA 24 Vdc
Verfügbarer Strom an der Funkgerätesteckverbindung	200 mA 24 Vdc

TECHNISCHE EIGENSCHAFTEN FUNKGERÄT

Empfangsfrequenz	433,92 MHz
Wechselstromwiderstand	52Ω
Empfindlichkeit	>2,24µV
Erregungszeit	300ms
Entregungszeit	300ms
Anzahl der Code-Speicherplätze	60 Plätze

- Damit die doppelte bzw. verstärkte Isolierung gegenüber Teilen mit gefährlicher Spannung gewährleistet ist, müssen alle Eingänge frei von Verunreinigungen sein, da die Speisung im Innern der Platine erzeugt wird (sichere Spannung).

- Eventuell an den Ausgängen der Steuereinheit angeschlossene Außenschaltkreise müssen ausgeführt werden, damit die doppelte bzw. verstärkte Isolierung gegenüber den Teilen mit gefährlicher Spannung gewährleistet ist.

- Alle Eingänge werden von einem programmierten integrierten Schaltkreis, der bei jeder Einleitung einer Bewegungsphase eine Selbstkontrolle vornimmt, gesteuert.

LÖSUNG VON PROBLEMEN

Aktualisieren Sie die Panel-Firmware mithilfe der APP-Karte und der RIB GATE-App.

Nachdem alle Verbindungen sorgfältig dem Schema folgend ausgeführt wurden und das Tor auf die mittlere Position gestellt wurde, das korrekte Einschalten der rot LEDs DL6, DL7, DL8 und DL9 kontrollieren.

Im Fall, dass sich ein LED, mit dem Tor immer noch in mittlerer Position, nicht einschaltet, wie

folgt überprüfen und eventuelle, beschädigte Komponenten ersetzen.

DL6	AUS	Stopp-Taste defekt (falls die Stopp-Taste nicht verbunden ist, eine Überbrückung zwischen COM A+ und STOP anlegen).
DL7 oder DL8	AUS	Fotozellen beschädigt (Falls die Rippe nicht angeschlossen ist einen Überbrückungsdraht zwischen COM A+ und PHOTO 1/PHOTO 2 legen)
DL9	AUS	Kontaktleisten Schaden (Falls die Rippe nicht angeschlossen ist einen Überbrückungsdraht zwischen COM A+ und EDGE 1/EDGE 2 legen)
DL12	AUS	Das Funkmodul funktioniert einwandfrei.
	AUF	Das Funkmodul fehlt oder ist defekt oder wird nach einer Spannungsüberlastung nicht erkannt.
DL13 blau	AUF	Einige Funktionen sind über das Smartphone aktiviert. Überprüfen Sie daher per Smartphone die Kartenfunktionen, da der DIP / TRIMMER-Status möglicherweise nicht zutrifft.

Auf der Platine befinden sich selbstrückstellende Sicherungen, die im Kurzschlussfall eingreifen und den ihnen zugeordneten Ausgang unterbrechen.

Bei der Fehlerbehebung ist es ratsam, alle lösbaren Steckverbinder abzutrennen und nacheinander zu stecken, um die Fehlerursache leichter erkennen zu können.

ÜBERSICHTSTABELLE DER VISUELLEN UND AKUSTISCHEN ALARMEN SIGNALISIERUNGEN WÄHREND DER PROGRAMMIERPHASE

EREIGNIS	STATUS BUZZER	STATUS BLINKLEUCHE	STATUS LED DL 1
DIP 1 ON ("befehl gedrückt gehalten"-modus) oder defekt einer sicherheitsvorrichtung	Abgeschaltet	Abgeschaltet	Blinkt 250 ms ON/OFF
DIP 2 ON (laufprogrammierung ganz)	Abgeschaltet	Abgeschaltet	Blinkt 500 ms ON/OFF
programmierverfahren unterbrochen wegen auslösung einer sicherheitsvorrichtung	10 s Ton mit 2 s Pause	Abgeschaltet	Fix aufleuchtend
EREIGNIS	STATUS BUZZER	STATUS BLINKLEUCHE	STATUS LED DL12
Kein funkcodelingegeben	Abgeschaltet	Abgeschaltet	Blinkt rot/grün
DIP 1 ON > DIP 2 ON Programmierung funkcodelvollöffnung	Abgeschaltet	Abgeschaltet	Blinkt rot für 10 s
DIP 1 ON > DIP 2 ON > DIP 3 ON Programmierung funkcodelR-AUX relais	Abgeschaltet	Abgeschaltet	Blinkt orange für 10 s
Bestätigte Programmierung Funkcodes für öffnung und R-AUX relais	1 Töne	Abgeschaltet	Leuchtet 1 mal grün auf
Funkcode nicht im speicher vorhanden	Abgeschaltet	Abgeschaltet	Leuchtet 1 mal rot auf
Speicher der Funkcodes voll (1000 gespeicherte codes)	Abgeschaltet	Abgeschaltet	Blinkt 6 mal grün
Löschung der Funkcodes für öffnung und R-AUX relais	2 Töne	Abgeschaltet	Blinkt 2 mal grün

SIGNALISIERUNGEN WÄHREND DES BETRIEBS

EREIGNIS	STATUS BUZZER	STATUS BLINKLEUCHE	LEDZUSTAND UND AUSGANGSSIGNAL
Stoptaste eingedrückt	Abgeschaltet	Abgeschaltet	LED DL6 schaltet sich ab
Eingriff des Photozelle	1 Tön	Abgeschaltet	LED DL7-8 schaltet sich ab
Eingriff des Kontaktleiste	2 Töne	Abgeschaltet	LED DL9 schaltet sich ab
Defekt einer sicherheitsvorrichtung oder sicherheitsvorrichtung für eine längere zeit belegt	Abgeschaltet	Abgeschaltet	LED DL1 blinkt 250 ms ON/OFF
Alarm von Kontaktleiste	2 Töne alle 5 s für 1 Minute (Es wird verlängert, indem man einen Befehl erteilt)	Blinkt für 1 minute	Keine kombinierte LED
Alarm selbsttest fehlgeschlagen	4 Töne alle 5 s für 1 Minute (Es wird verlängert, indem man einen Befehl erteilt)	Abgeschaltet	Keine kombinierte LED
Funktionsblock aktiviert von Smartphone	Abgeschaltet	Abgeschaltet	Zweifarbige LED DL12 leuchtet fix grün auf
Erreichung von set-zyklen	6 Töne alle 5 s (Es wird verlängert, indem man einen Befehl erteilt)	Abgeschaltet	Keine kombinierte LED
Energiesparen aktiviert durch Smartphone	Abgeschaltet	Abgeschaltet	Blaue LED blinkt einmal alle 5 s
Alarm - keine Endschalte erreicht oder entspernte Schranke	5 Töne	Blinkt für 1 minute	Keine kombinierte LED

FEHLER	LÖSUNG
Nachdem die verschiedenen Verbindungen gelegt sind und Strom angelegt wurde, sind alle LEDs ausgeschaltet.	Auf der Platine befinden sich selbstrückstellende Sicherungen, die im Kurzschlussfall eingreifen und den ihnen zugeordneten Ausgang unterbrechen. Bei der Fehlerbehebung ist es ratsam, alle lösbaren Steckverbinder abzutrennen und nacheinander zu stecken, um die Fehlerursache leichter erkennen zu können. Überprüfen Sie die Integrität der Sicherung F1. Bei unterbrochener Sicherung nur einen angemessenen Wert verwenden F1 = T 5A Sicherung für Motorschutz
Der Motor öffnet und schließt, aber hat keine Antriebskraft und bewegt sich langsam.	Regulierung der Trimmer LOW SPEED OPEN und LOW SPEED CLOSE überprüfen.
Das Tor führt die Öffnung aus, schließt aber nicht nach der Zeit, die eingestellt ist.	Kontrollieren, dass der Trimmer TCA aktiviert ist und die LED DL11 leuchtet. Der B.I.O. Kontakt ist gesteckt / grüne LED an => Überprüfen Sie den Status der am B.I.O.-Eingang angeschlossenen Uhr Fotозellen Auto-Test fehlgeschlagen => Überprüfen Sie die Verbindungen zwischen dem Steuerung und den Fotозellen.
Das Tor schließt beim Betätigen der verschiedenen START, RADIO und CLOSE Tasten nicht.	Kontakt dek Kontaktleiste Schaden. Kontakt Fotозellen Schaden => Reparieren oder ersetzen Sie den fehlerhaften Kontakt. Fotозellen Auto-Test fehlgeschlagen => Überprüfen Sie die Verbindungen zwischen dem Bedienfeld und den Fotозellen.
Bei Betätigung der START, OPEN oder CLOSE Taste führt das Tor keinerlei Bewegung aus.	Impuls START, OPEN oder CLOSE ist immer angeschlossen. Kontrollieren und ersetzen Sie eventuelle Tasten oder Mikro-Schalter des Wählers.
Die Phase des Verlangsamens wird nicht ausgeführt.	Regulierung der Trimmer LOW SPEED OPEN und LOW SPEED CLOSE überprüfen.

OPTIONEN

Für die Anschlüsse und die technischen Daten der Zubehöre verweisen wir auf die entsprechenden Betriebsanleitungen.

FIXIERPLATTE



Bodenversenkbare Fixierplatte.

Kode ACG8112

ACHTECK-STANGE

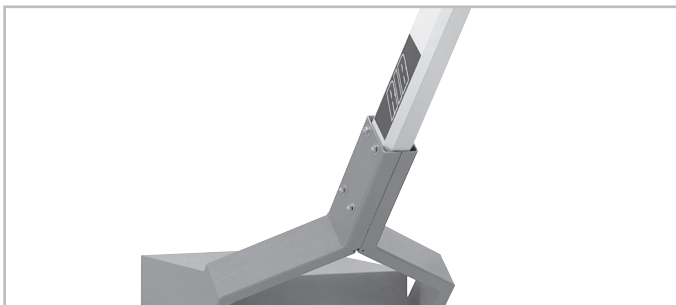

mit angepassten Schnitt.
L = 7,5 ÷ 12 m

Kode ACG8512

ABSTÜTZ TRÄGER

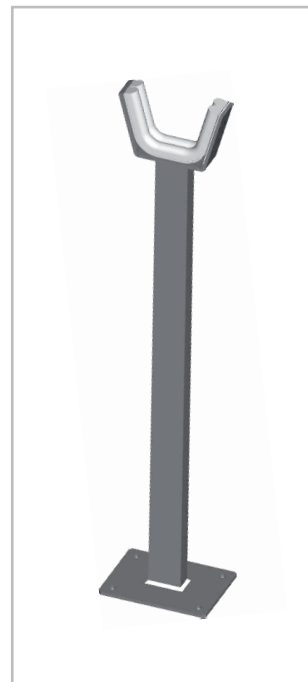

Gabelförmiger Abstützträger, nutzbar und gleich für alle Stangen.

Kode ACG9130

HÄNGE STÜTZE

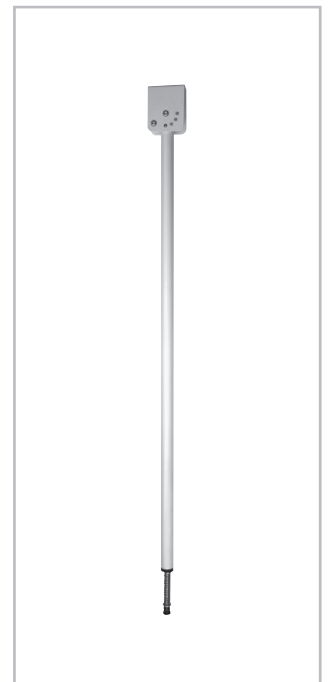

für achtkantige Stange mit Höheneinstellungsmöglichkeit.

Kode ACG8282

HÄNGEGITTER



L = 2 m

Kode ACG8290

L = 3 m

Kode ACG8291

ACHTUNG: Nicht in Wind ausgesetzten Lagen benutzen.

N.B. Es ist obligatorisch, eine Stützpindel ACG8282 oder eine Stützgabel ACG9130 anzubringen.

PROBE



Temperaturmess-Sonde für den Motor und geeignete Motorentemperatur und deren Aufheizung. Dies für besonders kalte und harte Temperaturen, bis zu -30°C (Anschluss an Verbinder J3).

Kode ACG4666

PLATINE MIT 1 RELAIS FÜR LICHT BOX

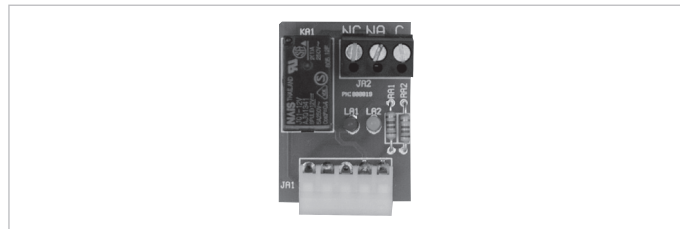

Kode ACQ9080

PLATINE MIT 3 RELAIS FÜR LICHT BOX ODER 2 AMPELN

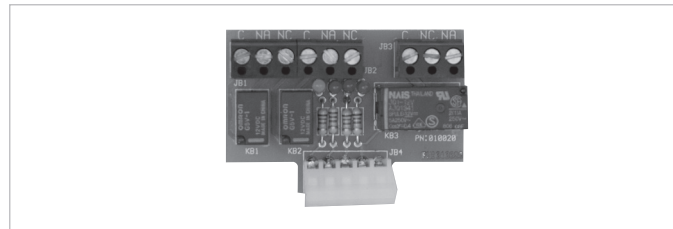

Kode ACQ9081

FERNSENDER SUN



SUN 2CH

Kode ACG6052

SUN 4CH

Kode ACG6054

SUN CLONE 2CH

Kode ACG6056

SUN CLONE 4CH

Kode ACG6058

SUN-PRO 2CH

Kode ACG6210

SUN-PRO 4CH

Kode ACG6214

RADIO-MODUL 433MHZ

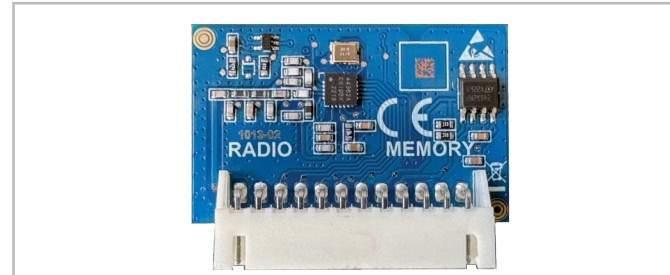

Kode ACG8069

MAGNETWINDUNGSSENSOR



Für Öffnung mit Fahrzeugen

Einkanalig - 230 Vac

Einkanalig - 12÷24 Vac/dc

Zweikanalig - 12÷24 Vac/dc

Kode ACG9060

Kode ACG9063

Kode ACG9064

VORMONTIERTE LOOPWINDUNG

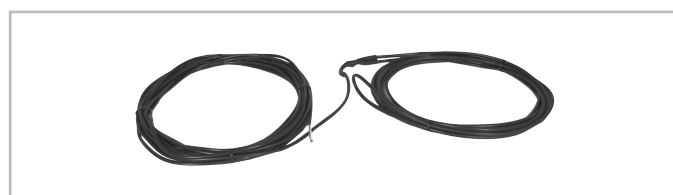

6 m - Umfang 2 x 1 + 15 m Kabel

10 m - Umfang 3 x 2 + 15 m Kabel

Kode ACG9067

Kode ACG9068

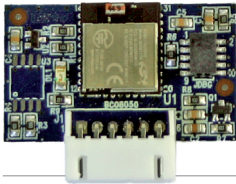

APP8050 APP-Karte
um das Steuerung mit Bluetooth
4.2-Übertragung zu verwalten



APP8054 APP+-Karte
um das Steuerung mit Bluetooth
4.2-Übertragung zu verwalten

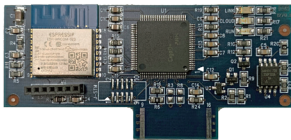

APP8064 WLAN-Modul für APP+-Karte
Verwalten des Steuerung über das
lokale Wi-Fi-Netzwerk (WLAN)

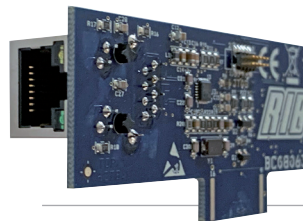

APP8066 RJ45-Modul für APP+-Karte
Verwalten der Steuerung über das
lokale Netzwerk (LAN)



APP8060 Uhrenmodul für APP+-Karte
um Zugriff auf das Steuerungen
hinzuzufügen



NOVA - NOVA WIRELESS EN12978 - EN13849-2



FOTZELLEN NOVA - Reichweite 25 m

Kode ACG8046

FOTZELLEN NOVA WIRELESS - Reichweite 25 m - Batterienlebenslauf 3 Jahre

Kode ACG8047

DOPPEL SÄULEN für NOVA

Kode ACG8039

SAIL

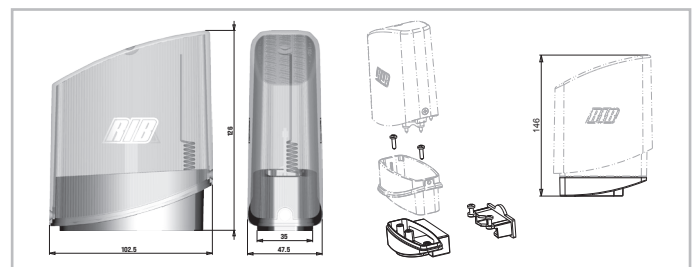

SAIL orange mit eingebauter intermittierender Karte

Kode ACG7072

SAIL weiß mit eingebauter intermittierender Karte

Kode ACG7078

SEITENUNTERSTÜTZUNG SAIL

Kode ACG8054

DISPOSICIÓN DE LA INSTALACIÓN

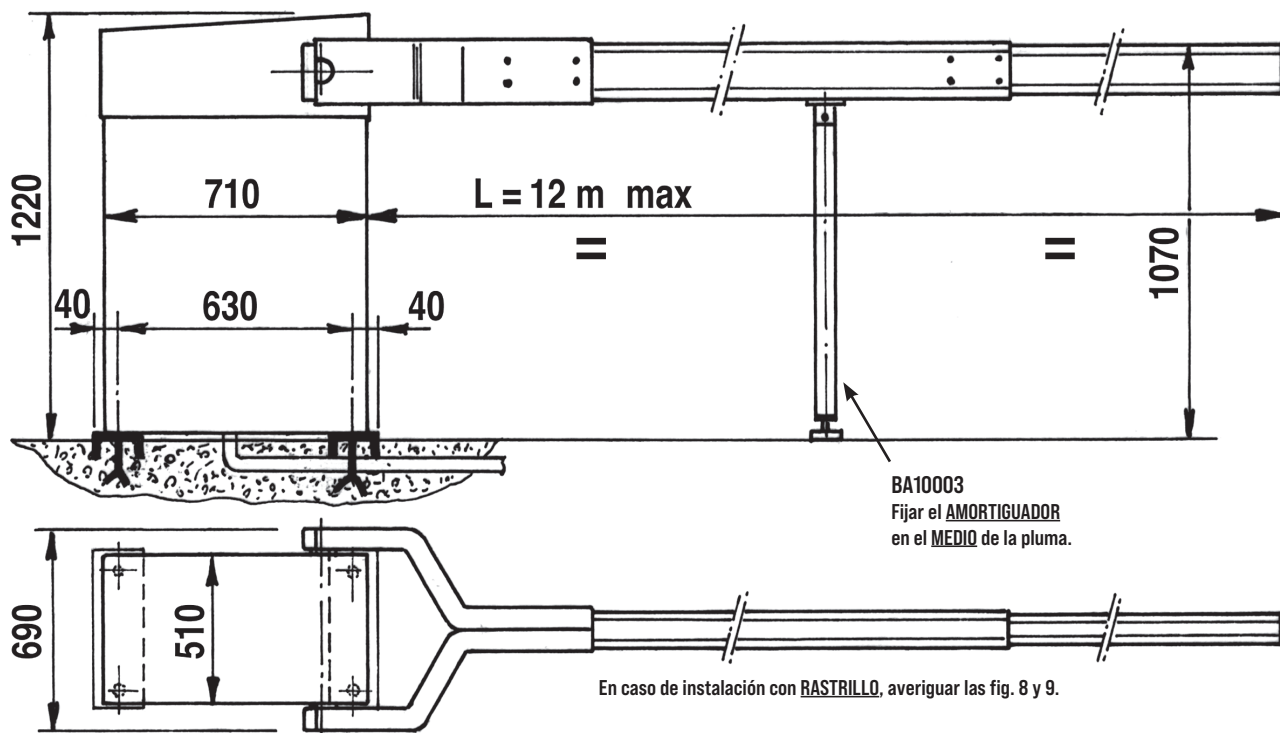

Medidas en mm

1

EL PRODUCTO SE ENTIENDE PARA EL CONTROL DE TRÁFICO VEHICULAR, Y NO PARA TRÁFICO PEATONAL.
 Aconsejamos, por lo tanto, aplicar las seguridades requeridas y carteles como art. ACG9624, para que los peatones no choquen con el producto.

CARACTERÍSTICAS TÉCNICAS

Motorreductor irreversible ambidiestro, utilizado para mover aste de 7,5 a 12 m de longitud.
 La columna se suministra galvanizada o pintada, o bien de acero inoxidable.
 La barrera puede dotarse de cárter galvanizado y pintado, o en acero inoxidable.
 La asta puede suministrarse con faldilla de hasta 8,5 m de longitud (Fig. 1).
N.B. Es obligatorio adecuar las características de la barrera a las normas y leyes vigentes.

Componentes a instalar según la norma EN 12453			
TIPO DE MANDO	USO LED CIERRE		
	Personas expertas (fuera de un área pública*)	Personas expertas (área pública)	Personas no expertas
mantenido	A	B	non posivel
impulsivo - a la vista (por ejemplo, botón)	C o E	C o E	C e D, o E
impulsivo: no a la vista (p.e.: mando a distancia)	C o E	C e D, o E	C e D, o E
automatico	C e D, o E	C e D, o E	C e D, o E

*ejemplo típico son los cierres que no tienen acceso a la calle pública.
 A: Comando con acción mantenida, a través del pulsador de mando p.e.: cod. ACG2013
 B: Comando con acción mantenida, a través del selector de llave. p.e.: cod. ACG1010
 C: Regulacion de la fuerza del motor o fotocélulas para respetar las fuerzas de impacto como se indica en el Anexo A
 D: Bandas de seguridas como cód. ACG3010 y/o otros dispositivos adicionales para reducir la probabilidad de contacto con la puerta.
 E: Dispositivos instalados de tal manera que una persona no pueda ser tocada por la puerta.

CARACTERÍSTICAS TÉCNICAS		INDUSTRIAL
Longitud máxima de la asta	m	12
Tiempo de apertura	s	16
Par máx. sobre el eje porta-asta	Nm	800
Alimentación y frecuencia		230V~ 50/60Hz
Potencia del motor	W	600
Absorción	A	2,6
Condensador	µF	20
Cycles normatífs	n°	20 - 16s/2s
Ciclos diarios sugeridos	n°	300
Servicio	%	100
Ciclos garantizados	n°	35
Lubricación		SHELL OMALA 100
Peso máx.	kg	210
Nivel de ruido	db	<70
Temperatura de trabajo	°C	-10 ÷ +55
Grado de protección	IP	55

MONTAJE DE INDUSTRIAL

Una vez cementada la base (Fig. 2) en la posición elegida, fijar a ella la barrera INDUSTRIAL con las tuercas respectivas, utilizando una llave hexagonal Nº 27.

Luego, montar la asta en las 4 etapas que se describen a continuación.

- 1 - Quite el cárter, monte los brazos de fijación de la asta en el eje de arrastre y ubíquelos horizontalmente con ayuda de la llave de desbloqueo.
- 2 - Ensamble las dos mitades de la asta con los tornillos y tuercas que se incluyen y una llave hexagonal Nº 8 (Fig. 3).
- 3 - Monte la asta en los brazos de conexión (Fig. 4).
- 4 - Para fijar definitivamente la asta, enrosque con una llave hexagonal Nº 17 las cuatro tuercas en los tornillos correspondientes. Al final, coloque el tapón en el extremo de la asta. El reductor eléctrico es irreversible y no necesita de ningún bloqueo externo para mantener una eficaz posición de cierre.

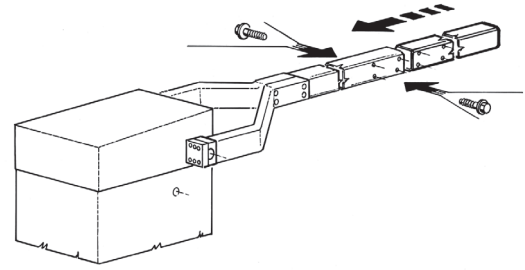

4

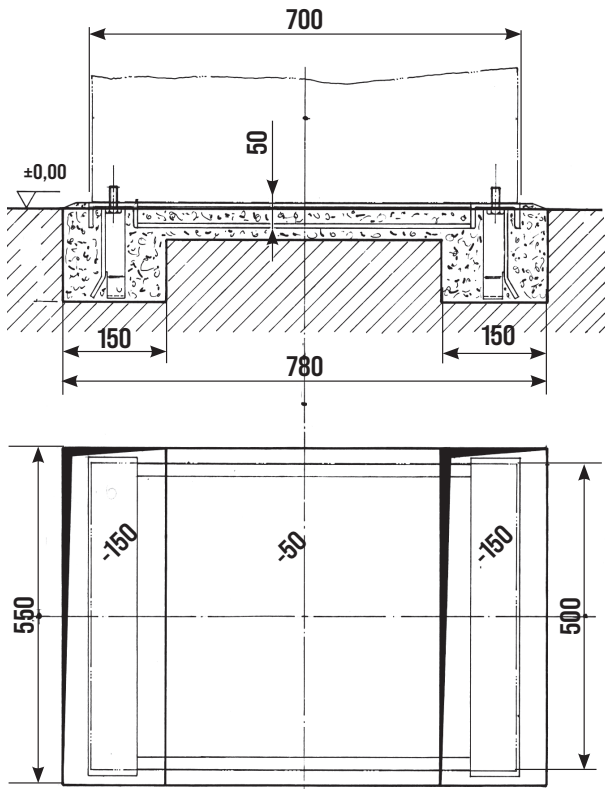

2

DISPOSITIVOS DE SEGURIDAD ELÉCTRICOS

En INDUSTRIAL, los finales de carrera y el motor están ya conectados al cuadro electrónico de mando.

Quedan por conectar solamente los cables de una botonera, del destallador, de las fotocélulas y, naturalmente, de la tensión de alimentación.

A fin de evitar daños materiales o personales por aplastamiento a causa de un mando involuntario, es obligatorio instalar al menos un par de fotocélulas o un sensor debajo de la asta.

Para las conexiones y datos técnicos de los accesorios, consultar los manuales respectivos.

EQUILIBRADO LED MÁSTIL

En el pedido de la barrera INDUSTRIAL, especifique la longitud de la asta a fin de que pueda determinarse el número apropiado de contrapesos necesarios.

REGULACIÓN DE LOS FINALES DE CARRERA

Industrialmente, la barrera se entrega con los finales de carrera ya regulados para el movimiento ideal de la asta.

Si la placa de cementación no está bien nivelada, la asta podría no quedar perfectamente horizontal o vertical, desmereciendo la estética de la instalación.

Para evitarlo, es posible modificar la carrera mecánica de la asta desplazando los toques finales con dos llaves Nº 9.

Luego, regule los finales de carrera eléctricos mediante los pitones "A" (Fig. 5) que están montados en el disco. Para ello, afloje los tornillos que los bloquean al disco mediante una llave hexagonal Nº 10.

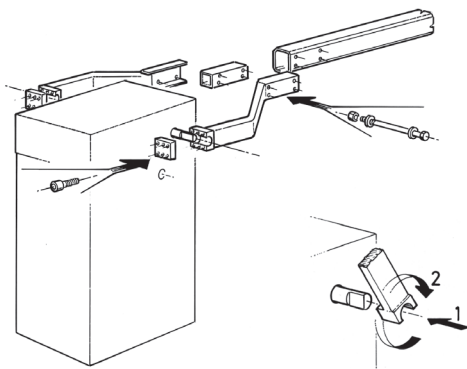

3

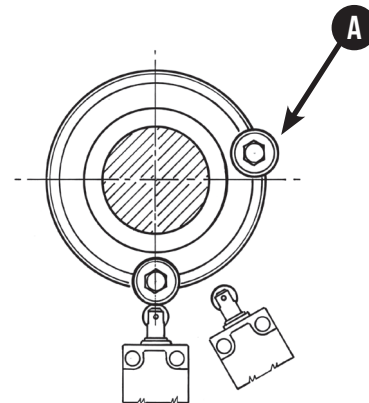

5

DESBLOQUEO DE EMERGENCIA

En caso de una falta de corriente, la barrera INDUSTRIAL puede accionarse manualmente insertando la manivela en el agujero que tiene en un costado (Fig. 7). Cuando la manivela está insertada, un interruptor se presiona y desconecta la línea para evitar que, si se reactiva la corriente, el usuario sufra algún daño por movimientos imprevistos del sistema.

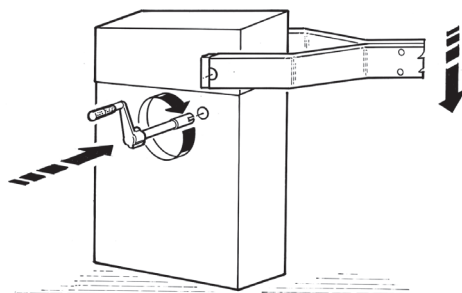

MANTENIMIENTO

Debe ser efectuado exclusivamente para personal especializado y con el motor desconectado de la alimentación eléctrica. Cada 50.000 maniobras completas, controlar el equilibrio de la asta.

6

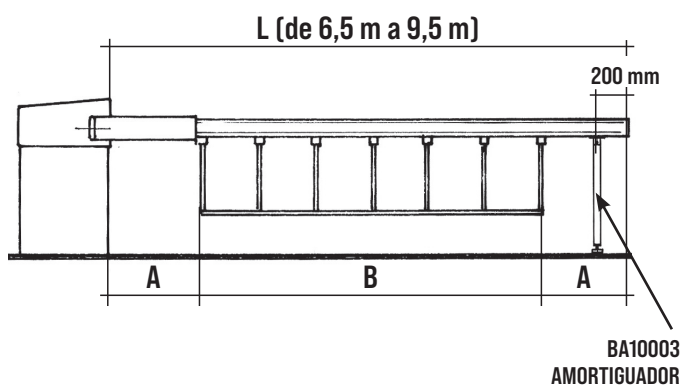

L	A (mm)	B (mm)	N° RASTRILLOS
6,5 m	1055	4390	1 ACG8290 + 1 ACG8291
7 m	855	5290	2 ACG8291
7,5 m	1105	5290	2 ACG8291
8 m	875	6250	2 ACG8290 + 1 ACG8291
8,5 m	1125	6250	2 ACG8290 + 1 ACG8291
9 m	925	7150	1 ACG8290 + 2 ACG8291
9,5 m	725	8050	3 ACG8291

7

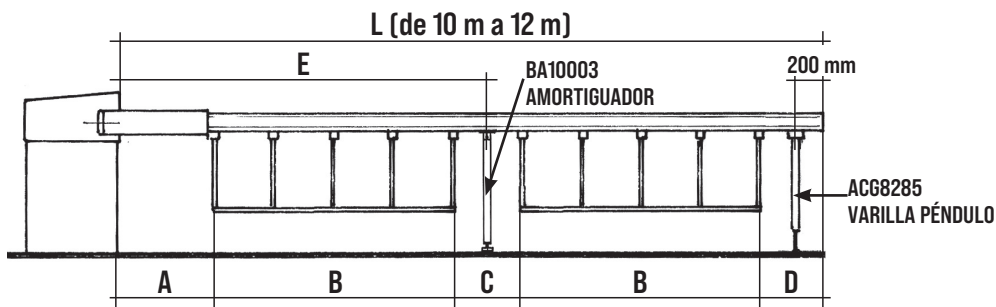

L	A (mm)	B (mm)	C (mm)	D (mm)	E (mm)	N° RASTRILLOS
10 m	1205	3490	610	1205	5000	4 ACG8290
10,5 m	750	4390	220	750	5250	2 ACG8290 + 2 ACG8291
11 m	950	4390	420	900	5500	2 ACG8290 + 2 ACG8291
11,5 m	1150	4390	420	1150	5750	2 ACG8290 + 2 ACG8291
12 m	720	5290	260	440	6140	4 ACG8291

8

A- CONEXIÓN

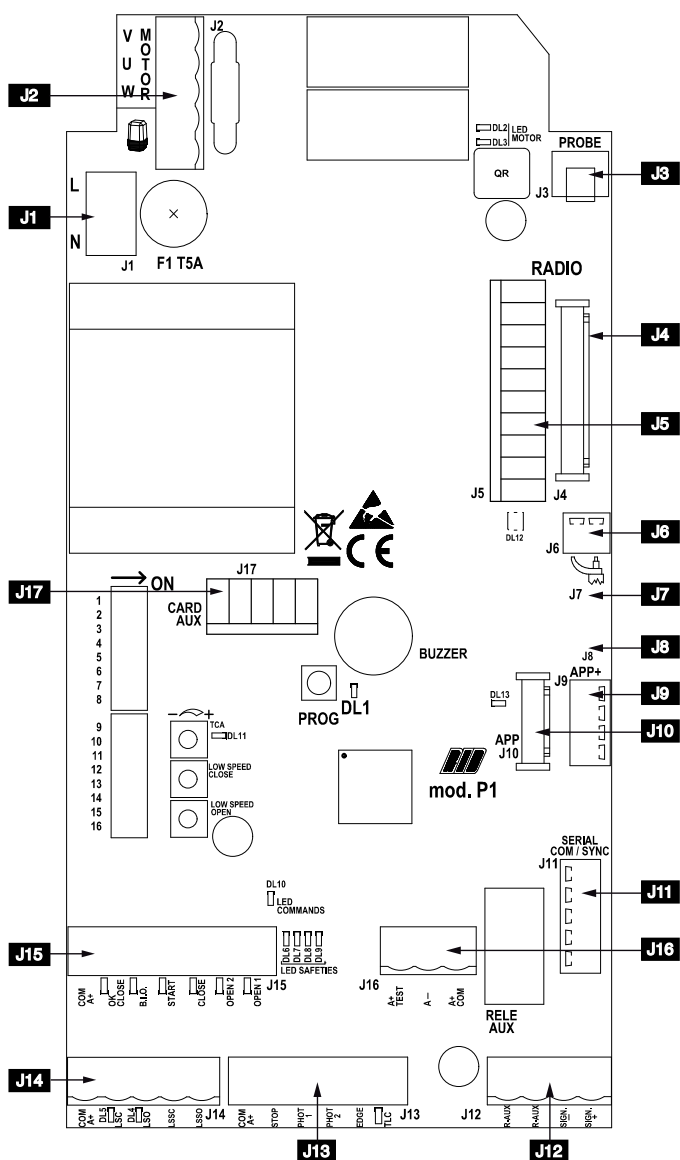

J1	L-N	Alimentación 230 Vac 50/60 Hz (120 V 60 Hz a pedido)
J2	U - MOTOR	Conexión común del motor
	V-W - MOTOR	Conexión inversores y condensador del motor
		Intermitente (máx. 40W)
J3	PROBE	Terminal para la conexión de sonda calentador (cód. ACG4666 opc.)
J4	RADIO	Conector para módulo radio ACG8069
J5	RADIO	Conector para radio receptor RIB con alimentación de 24 Vdc
J6		Antenna radio 433 MHz
J7		Predisposición para inversor (disponible)
J8		Terminación RS485 de J9
J9	APP+	Conector de tarjeta APP+
J10	APP	Conector de tarjeta APP
J11	SERIAL COM / SYNC	Conector para conexión en serie
J12	R-AUX	Contacto de relé auxiliar (NA) Max 700 W
	SIGN. - SIGN. +	Indicador luminoso de barrera abierta (12 Vdc 3W máx)
J13	COM A+	Común de los contactos / Positivo 24 Vdc
	STOP	Contacto para impulsos de stop (NC)
	PHOTO 1	Contacto de las fotocélulas 1 (NC)
	PHOTO 2	Contacto de las fotocélulas 2 (NC)
	EDGE	Contacto banda de seguridad (NC)
	TLC	Contacto señalización presencia de vehículo (NO) (solo en modo PARK)
J14	COM A+	Común de los contactos / Positivo 24 Vdc
	LSC	Contacto final de carrera que detiene el cierre (NC)
	LSO	Contacto final de carrera que detiene la apertura (NC)
	LSSC	Contacto final de carrera para inicio de desaceleración durante el cierre (NO)
J15	LSSO	Contacto final de carrera para inicio de desaceleración durante la apertura (NO)
	COM A+	Común de los contactos / Positivo 24 Vdc
	OK CLOSE	Contacto orden de cierre inmediato (solo en modo PARK)
	B.I.O.	Contacto dedicado a un reloj (NA)
J16	START	Contacto impulso único (NA)
	CLOSE	Contacto botón de cierre (NA)
	OPEN 2	Contacto botón de apertura 2 (NA) (solo en modo PARK) para salir
J17	OPEN 1	Contacto botón de apertura 1 (NA) para entrar
	A+ COM	Positivo 24 Vdc / Común de los contactos
	A-	Negativo 24 Vdc para alimentación accesorios
F2	A+TEST	Positivo 24 Vdc para alimentación autotest fotocélulas
		Conector para tarjeta 1 relé (cód. ACQ9080) para la gestión de las luces de cortesía o para la gestión del imán de bloqueo asta.
	CARD AUX	Conector para tarjeta 3 relés (cód. ACQ9081) para la gestión de las luces de cortesía o para la gestión del imán de bloqueo asta y para la gestión de los semáforos.
	TCA	Trimmer de reglamento del tiempo de esperada antes de tener del cierre automático (por fabrica NO HABILITADO y LED DL11 APAGADO)
	LOW SPEED CLOSE	Regulación de la velocidad de desaceleración durante el cierre - indisponible
	LOW SPEED OPEN	Regulación de la velocidad de desaceleración durante la apertura - indisponible
	PROG.	Botón para la programación
	F T5A	Fusible para la protección del motor



Manuali online interattivi
 Manuels interactifs en ligne
 Interactive online manuals
 Interaktive Online-Handbücher
 Manuales interactivos en línea.

B - AJUSTES

DIP1 CALIBRACIÓN DE LA APERTURA Y CIERRE DE LA BARRERA (ON) (PUNTO C)

DIP 1-2 MEMORIZACIÓN / CANCELACIÓN CÓDIGOS DE RADIO PARA EL COMANDO DE APERTURA (PUNTO D)

DIP 1-2-3 MEMORIZACIÓN/CANCELACIÓN CÓDIGOS DE RADIO PARA EL COMANDO DE RELÉ R-AUX (PUNTO E)

DIP 3 (ON) - PROGRAMACIÓN REMOTA DE MANDOS A DISTANCIA DESACTIVADA MICROINTERRUPTORES DE GESTIÓN

DIP 4 Comando de impulso único START y RADIO - paso a paso (ON) - automático (OFF)

DIP 5 Habilita el sistema de radio SUN (ON) - SUN-PRO (OFF)

DIP 6 Funcionamiento NORMAL (OFF) - Funcionamiento PARK (ON)

DIP 7 Habilitación TEST monitorización fotocélula (ON- activado) (pag. 65).

DIP 8 Control en modo PARK de la función de comando OPEN 2

ON - El comando OPEN 2 siempre está habilitado

OFF - El comando OPEN 2 se habilita solo si no hay presencia del vehículo en el sensor magnético conectado a TLC (Control de semáforo)

DIP 9 Gestión de la luz de cortesía (OFF) - Funcionan con la placa 1 Relé ACQ9080 o 3 Relé ACQ9081 (si ninguno de los dos accesorios está conectado, ponga el DIP9 en OFF).

Gestión de imán con tarjeta 1-RELAY ACQ9080 (ON)

DIP 10 Operación después del apagón

ON - La barra se cierra si no está completamente cerrada

OFF - La barra permanece estacionaria en el punto donde ocurrió el apagón

DIP 11 ON - motor trifásico

OFF - motor monofásico

DIP 12 Finales de carrera en circuito impreso (OFF)

DIP 13 Luz intermitente (ON) - Luz fija (OFF)

Tipo de motor	DIP 14	DIP 15	DIP 16
INDUSTRIAL	ON	OFF	ON

SEÑALIZACIONES LED

DL1	PROG Programación activada	(rojo)
DL2	Barrera en apertura	(verde)
DL3	Barrera en cierre	(rojo)
DL4	Final de carrera de apertura LSO	(verde)
DL5	Final de carrera de cierre LSC	(rojo)
DL6	Contacto de parada (NC)	(rojo)
DL7	Fotocélula contacto FOTO 1 (NC)	(rojo)
DL8	Fotocélula contacto FOTO 2 (NC)	(rojo)
DL9	costos de contacto EDGE (NC)	(rojo)
DL10	PROG y control de radio en molex	(verde)
DL11	TCA - Tiempo de cierre automático activo	(rojo)
DL12	programación de Códigos de radio	(rojo/verde)
DL13	P1 gestionado por APP	(azul)
OPEN 1	Comando Open 1 (para entrar)	(verde)
OPEN 2	Comando Open 2 (para salir)	(verde)
CLOSE	Comando de cierre	(verde)
START	Comando de pulso único	(verde)
B.I.O	Comando de reloj	(verde)
OK CLOSE	Confirmación del comando de cierre	(verde)
TLC	Comando de sensor magnético para control de semáforo	(verde)

SONDA

Sensor de temperatura ambiente del motor para calentar el motor en climas particularmente fríos, hasta -30°C (conexión al conector J3) código ACG4666.

AJUSTES

TRIMMER LOW SPEED OPEN y TRIMMER LOW SPEED CLOSE - Reguladores de velocidad lenta al final de la apertura y del cierre

- indisponible

TRIMMER TCA - Regulador de tiempo de cierre automático - De fábrica no habilitado y DL11 apagado (regulador girado completamente a la izquierda)

Con este trimmer es posible ajustar el tiempo de espera antes de tener un cierre automático. El cierre automático se obtiene solo con la barrera abierta como resultado del comando dado por los comandos de apertura y el led DL11 encendido (la recortadora giró en sentido horario para habilitar la función).

El tiempo de pausa se puede ajustar desde un mínimo de 2 s hasta un máximo de 2 minutos.

R-AUX - CONTACTO DE RELE AUXILIAR (NA)

Por fabrica, este relé está configurado como luz de cortesía (máx. 700 W - 3 A- 230 Vac) para operar 3 minutos en cada comando, con renovación de tiempo en cada comando.

Es posible activar el contacto R-AUX por control remoto realizando el procedimiento de memorización descrito en el punto E.

C - AJUSTE DE LA DESACELERACIÓN DE LA BARRERA EN LA APERTURA Y EL CIERRE

indisponible

D - PROGRAMACIÓN DE LOS CÓDIGOS DE RADIO APERTURA

(1000 CODIGOS MÁXIMO) - con Módulo Radio ACG8069

ATENCIÓN: antes de guardar los controles remotos, use **DIP 5** para seleccionar qué controles remotos usar:

DIP 5 OFF: los controles remotos del código variable SUN-PRO se pueden memorizar:

SUN-PRO 2CH de 2 canales - teclas rojas y LED blanco cod. ACG6210

SUN-PRO 4CH de 4 canales - teclas rojas y LED blanco cod. ACG6214

DIP 5 ON (por fabrica): Puede almacenar los controles remotos con el código fijo SUN:

SUN 2CH de 2 canales - teclas azules y LED blanco cod. ACG6052

SUN 4CH de 4 canales - teclas azules y LED blanco cod. ACG6054

SUN CLONE 2CH de 2 canales - teclas azules y LED amarillo cod. ACG6056

SUN CLONE 4CH de 4 canales - teclas azules y LED amarillo cod. ACG6058

ATENCIÓN: no es posible memorizar al mismo tiempo controles remotos con código fijo y controles remotos con código variable.

La programación puede llevarse a cabo únicamente con la cancela detenida.

1 - Coloque el **DIP 1 en ON** y, sucesivamente, el **DIP 2 en ON**. El led DL12 parpadea rojo durante 10 s.
2 - Dentro de los 10 s presione la tecla del mando a distancia (normalmente el canal A). Si el mando a distancia se memoriza correctamente, el led DL12 emite un parpadeo verde y un tono de BUZZER confirma la memorización correcta. Los 10 s del tiempo de programación de los códigos se renuevan automáticamente para poder memorizar el mando a distancia sucesivo.

3 - Para terminar la programación deje transcurrir 10 s o presione por un instante el pulsador PROG. El led DL12 deja de parpadear.

4 - Vuelva a colocar el **DIP 1 en OFF** y el **DIP 2 en OFF**

PROGRAMACIÓN A DISTANCIA NUEVOS MANDO A DISTANCIA DEDICADOS A LA APERTURA

1 - Pulse el botón del mando a distancia válido dedicado a la apertura total de la cancela 3 veces seguidas rápidamente. El timbre sonará una vez durante 1 segundo y la luz intermitente parpadeará durante 4 segundos para señalar la activación del procedimiento.

2 - Inmediatamente presione el mismo botón una vez en el nuevo control remoto que desea registrar. El timbre sonará 1 vez para confirmar el registro de cada nuevo control remoto. Espere 4 segundos para que finalice el procedimiento. La luz intermitente se apagará.

Si no desea utilizar esta función, configure el DIP 3 en ON para desactivarla.

PROCEDIMIENTO CANCELACIÓN DE TODOS LOS CÓDIGOS DE RADIO DEDICADOS A LA APERTURA

La cancelación puede llevarse a cabo únicamente con la cancela detenida.

1 - Coloque el **DIP 1 en ON** y, sucesivamente, el **DIP 2 en ON**

2 - El led DL12 parpadea rojo durante 10 s.

3 - Dentro de los 10 s presione y mantenga presionado el pulsador PROG durante 5 s. La cancelación de la memoria se señala mediante dos intermitencias verde del led DL12 y dos tonos de BUZZER. El led DL12 parpadea rojo durante 10 s y es posible introducir nuevos códigos siguiendo los procedimientos arriba descritos.

4 - Vuelva a colocar el **DIP 1 en OFF** y el **DIP 2 en OFF**

SEÑALIZACIÓN DE MEMORIA SATURADA POR LOS CÓDIGOS DE RADIO DEDICADOS A LA APERTURA

La señalización se puede obtener únicamente con la cancela detenida.

1 - Coloque el **DIP 1 en ON** y, sucesivamente, el **DIP 2 en ON**

2 - El led DL12 parpadea verde 6 veces indicando la condición de memoria saturada (1000 códigos presentes). Sucesivamente, el led DL12 parpadea rojo durante 10 s, permitiendo una posible cancelación de todos los códigos.

3 - Vuelva a colocar el **DIP 1 en OFF** y el **DIP 2 en OFF**

E - PROGRAMACIÓN DE LOS CÓDIGOS DE RADIO PARA RELÉ R-AUX

(1000 CODIGOS MÁXIMO) - con Módulo Radio ACG8069

* La gestión del control remoto solo se puede activar con la aplicación RIB GATE.

R-AUX normalmente funciona como una luz de cortesía durante 3 minutos.

A través de la aplicación RIB GATE es posible configurar la operación de este relé como se desee.

La programación puede llevarse a cabo únicamente con la cancela detenida.

- 1 - Coloque el **DIP 1 en ON**, **DIP 2 en ON** y, sucesivamente, el **DIP 3 en ON**. El led DL12 parpadea naranja durante 10 s.
- 2 - Presione la tecla del mando a distancia (normalmente el canal C) dentro de los 10 s programados. Si el mando a distancia se memoriza correctamente, el led DL12 emite un parpadeo verde y un tono de BUZZER confirma la memorización correcta. El tiempo de 10 s de programación de los códigos se renueva automáticamente con el led DL12 que parpadea naranja durante 10 s para poder memorizar el mando a distancia sucesivo.
- 3 - Para terminar la programación deje transcurrir 10 s o presione por un instante el pulsador PROG. El led DL12 deja de parpadear.
- 4 - Vuelva a colocar el **DIP 1, 2, 3 en OFF**

PROGRAMACIÓN REMOTA NUEVOS MANDO A DISTANCIA DEDICADOS AL RELÉ R-AUX

- 1 - Pulse el botón del mando a distancia válido dedicado a la apertura peatonal de la cancela 3 veces seguidas. El timbre sonará 3 veces durante 1 segundo y la luz intermitente parpadeará durante 4 segundos para señalar la activación del procedimiento.
- 2 - Inmediatamente presione el mismo botón una vez en el nuevo control remoto que desea registrar. El timbre sonará 1 vez para confirmar el registro de cada nuevo control remoto. Espere 4 segundos para que finalice el procedimiento. La luz intermitente se apagará. Si no desea utilizar esta función, configure el DIP 3 en ON para desactivarla.

PROCEDIMIENTO DE CANCELACIÓN DE TODOS LOS CÓDIGOS DE RADIO DEDICADOS AL RELÉ R-AUX

La cancelación puede llevarse a cabo únicamente con la cancela detenida.

- 1 - Colocar el **DIP 1 en ON**, **DIP 2 en ON** y, sucesivamente, el **DIP 3 en ON**. El led DL12 parpadea naranja durante 10 s.
- 2 - Dentro de los 10 s presione y mantenga presionado el pulsador PROG durante 5 s. La cancelación de la memoria se señala mediante dos intermitencias verde del led DL12 y dos tonos de BUZZER.
- 3 - El led DL12 parpadea naranja y durante 10 s es posible introducir nuevos códigos siguiendo los procedimientos arriba descritos.
- 4 - Vuelva a colocar el **DIP 1, 2, 3 en OFF**

SEÑALIZACIÓN DE MEMORIA SATURADA CÓDIGOS DE RADIO DEDICADOS AL RELÉ R-AUX

La señalización se puede obtener únicamente con la cancela detenida.

- 1 - Coloque el **DIP 1 en ON**, **DIP 2 en ON** y, sucesivamente, el **DIP 3 en ON**
- 2 - El led DL12 parpadea naranja 6 veces indicando la condición de memoria saturada (1000 códigos presentes). Sucesivamente, el led DL12 permanece activo por 10 s, permitiendo una posible cancelación de todos los códigos.
- 4 - Vuelva a colocar el **DIP 1, 2, 3 en OFF**

FUNCIONAMIENTO ACCESORIOS DE MANDO

FUNCIONAMIENTO EN MODALIDAD NORMAL (DIP 6 OFF)

Los comandos OPEN 2, OK CLOSE y TLC (TRAFFIC LIGHT CONTROL) no están activos. La gestión de 1 semáforo es posible.

BOTÓN DE CONTROL INDIVIDUAL (COM A+/START) Y MANDO A DISTANCIA

DIP 4 ON => Ejecuta una secuencia de comandos open-stop-close-stop-open etc.

DIP 4 OFF => Realiza la apertura de la barrera cerrada. Si se opera durante el movimiento de apertura, no tiene efecto. Si se opera con una barrera abierta, la cierra. Si se activa durante el cierre, vuelve a abrirse.

BOTÓN DE ABERTURA (COM A+/OPEN 1)

Con la barra detenida, el botón ordena el movimiento de apertura. Si es accionado durante el cierre, vuelve a abrir la barra.

BOTÓN DE ABERTURA CON FUNCIÓN DE RELOJ (COM A+/B.I.O.)

La Función Reloj es útil durante las horas pico, cuando el tráfico vehicular es lento (por ej. Entrada/salida de trabajadores, emergencias en zonas residenciales o zonas de aparcamientos y, temporalmente, por mudanzas).

Conectando un interruptor y/o un reloj de tipo diario/semanal (en el lugar o en paralelo al botón de apertura N.A. Terminales "COM A+/B.I.O.", es posible abrir o mantener la automatización abierta hasta que el interruptor es presionado o el reloj permanece activo.

Con la automatización abierta quedan inhibidas todas las funciones de mando.

Liberando el interruptor, o cuando expira la hora configurada, se obtendrá el cierre inmediato de la automatización.

BOTÓN DE CIERRE (COM A+/CLOSE)

Con la barra parada ordena el movimiento de cierre.

GESTIÓN 1 SEMAFORO (CON 1 TARJETA 3 RELÉ ACQ9081 Y 1 SEMAFORO ACG5513)

Cuando la barrera está cerrada, el semáforo está apagado.

Con la barrera en la abertura, **la luz roja se enciende (3-4)**.

Cuando la barrera está abierta, **la luz verde se enciende (5-6)** y la luz roja se apaga. La luz verde permanece encendida hasta que la barrera está completamente abierta.

Con el cierre de la barrera, la luz verde se apaga y la luz roja se enciende.

Cuando la barrera está cerrada, el semáforo está apagado.

FUNCIONAMIENTO MODO PARK (DIP 6 ON)

Todos los comandos están habilitados. La gestión de 2 semáforos es posible.

BOTÓN DE ABERTURA PARA ENTRAR EN EL APARCAMIENTO (COM A+/OPEN 1)

Cuando la barrera está parada, el botón controla el movimiento de apertura. Si se presiona durante el cierre, vuelve a abrir la barrera.

Siempre que haya un vehículo presente en el sensor magnético (TLC activo), la barrera se puede abrir utilizando el botón OPEN 1, START o RADIO.

La barrera permanecerá abierta hasta que el vehículo haya pasado a través de las fotocélulas ubicadas en la línea de terminación del paso.

El cierre se realiza un segundo después del tránsito (confirmado por la fotocélula conectada a OK CLOSE que se ha liberado), y está protegido por fotocélulas conectadas a COM A+/PHOT 1 y COM A+/PHOT 2. Las fotocélulas controlarán la inversión de la barrera en la abertura, incluso si el vehículo permanece en su rango de acción.

BOTÓN DE ABERTURA PARA SALIR LED ESTACIONAMIENTO (COM A+/OPEN 2) (con gestión de prioridad y señalización de semáforos).

Cuando la barrera está parada, el sensor magnético u otro dispositivo conectado a OPEN 2 controla el movimiento de apertura.

La barrera permanecerá abierta hasta que el vehículo pase a través de las fotocélulas ubicadas en la línea de terminación del paso.

El cierre se realiza un segundo después de que se haya producido el tránsito (confirmado por la fotocélula conectada a OK CLOSE que se ha liberado).

El cierre está protegido por fotocélulas conectadas a COM A+/PHOT 1 y COM A+/PHOT 2.

Si se presiona OPEN 2 durante el cierre, la barrera se vuelve a abrir.

Las fotocélulas controlarán la inversión de la barrera en la abertura, incluso si el vehículo permanece en su rango de acción.

OPEN 2 se excluye si se ingresa el comando TLC (bloqueo de precedencia dado por la presencia del vehículo en el circuito que ingresa al estacionamiento).

Si no desea usar el bloqueo de precedencia dado por el comando TLC (presencia de un vehículo que ingresa al estacionamiento), configure DIP 8 en ON.

MANDO TCL - Traffic Light Control (Mando - TCL) solo para el funcionamiento con modalidad PARK.

La entrada TLC (NO) debe ser conectada a un sensor magnético ubicado muy cercano a la barra. De este modo indica la presencia de un vehículo en ingreso (si no se desea aprovechar esta función, realizar un puente entre las terminaciones COM A+/TLC).

Solo la presencia de un vehículo que ingresa al estacionamiento permite que el comando OPEN 1 abra la barrera.

MANDO OK CLOSE (Mando - OK Close) solo para funcionamiento en modo PARK

Cuando la barrera está abierta, OK CLOSE confirma el comando de movimiento de cierre y permite de cerrar la barrera 1 segundo después de que el vehículo haya pasado.

Normalmente este mando es accionado por una fotocélula o por un sensor magnético ubicado sobre la línea de cierre de la barra.

Si el mando permanece activado, la barra no vuelve a cerrarse.

GESTIÓN 2 SEMÁFOROS (con 1 tarjeta 3 relés ACQ9081 y 2 semáforos ACG5513)

Los semáforos de entrada y salida son administrados por la tarjeta de 3 relés de modo que si se ordena a la barrera que entre, cuando la barrera esté abierta, el semáforo de entrada se enciende en verde, mientras que el de salida está encendido en rojo.

Si se hace funcionar la barrera para salir, cuando la barrera está abierta, el semáforo entrante se enciende en rojo, mientras que la luz de salida se enciende en verde.

FUNCIONAMIENTO LUEGO DE UN BLACK OUT

DIP 10 OFF =>

Con la falta de tensión de la red eléctrica la barra permanece detenida o, si estaba en movimiento, se detiene. Cuando vuelve la tensión es suficiente pulsar en el mando a distancia los botones de ABERTURA 1 o 2 o el botón K Button para abrir la barra. Con la barra abierta dar una orden de cierre o esperar el tiempo de pausa antes del cierre automático => La barra parte del cierre => con el cierre se restablecen los funcionamientos normales. Durante la realineación los dispositivos de seguridad permanecen activados.

DIP 10 ON =>

Cuando vuelve la tensión de la red eléctrica la barra, si estaba abierta, se cierra. Solamente no se cierra cuando la función de reloj (ver botón de ABERTURA 1) está activada.

FUNCIONAMIENTO DE LOS ACCESORIOS DE SEGURIDAD

FOTOCÉLULAS (COM A+/PHOT 1/PHOT 2) - Función de seguridad PL "b" de acuerdo con EN13849-1

Con la barra baja, si un obstáculo se interpone en el rayo de las fotocélulas y se acciona la abertura, la barra se abre (durante la abertura las fotocélulas no intervendrán).

Las fotocélulas intervendrán solo en la fase de cierre (con el restablecimiento del movimiento inverso luego de un segundo, aún cuando estas permanezcan ocupadas).

Cuando se activa la fotocélula, el buzzer emite 1 tono.

ATENCIÓN: Si el Led del receptor queda encendido, es posible que sea debido a interferencias en la red de alimentación.

Aconsejamos conectar eléctricamente en tierra las columnas o las columnas de soporte a los contactos A- para proteger las fotocélulas contra las interferencias.

Poner atención a no causar cortos circuitos cuando las polaridades de alimentación están invertidas!

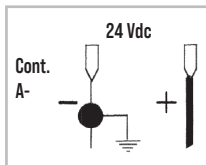

MONITORIZACIÓN FOTOCÉLULAS (A+TEST/A-) según lo requerido por EN12453 par. 5.1.2

Conecte las fotocélulas a A+ TEST/A- y coloque el DIP 7 en ON.

El monitoreo consiste en una prueba funcional de la fotocélula, realizada antes de cada maniobra.

Por lo tanto, la maniobra de barrera solo está permitida si la (s) seguridad (s) han pasado la Prueba funcional.

Atención: la supervisión de las entradas de las fotocélulas (PHOTO 1/PHOT 2) se puede habilitar con DIP 7 en ON, o se puede desactivar con DIP 7 en OFF.

ADVERTENCIA: Si la función AUTOTEST está activada y solo se conecta una fotocélula, se debe hacer un puente entre los terminales PHOT 1 y PHOT 2. Si el puente no se ejecuta, la autopruueba falla y la puerta no se moverá.

ALARMAS FOTOCÉLULAS AUTOTEST FALLIDAS (DIP 7 ON)

En cada comando, si falla el monitoreo de la fotocélula, el zumbador dispara una alarma que emite 4 tonos cada 5 s. En esta condición la barrera se mantiene firme. Solo reparando la fotocélula y presionando uno de los comandos habilitados, se puede restaurar la operación.

EDGE - BORDE SENSIBLE (COM A+/EDGE) - Función de seguridad PL "b" según EN13849-1

Durante el cierre, si se presiona el borde sensible, se invierte el movimiento de apertura. Si el borde permanece presionado, no permite el cierre.

Si el borde no está instalado, puentear los terminales COM A+/EDGE.

ALARMA DE BORDE SENSIBLE

El intermitente (fijo o intermitente según DIP13) y el buzzer se activan con 2 tonos cada 5 s durante un minuto.

MONITOREO DE LAS BANDAS DE SEGURIDAD (según lo requerido por EN12453 par. 5.1.2)

A través de la tarjeta APP y la App RIB GATE es posible habilitar la monitorización de bordes mecánicos (NC con resistencia 8K2) y resistivos (NO con resistencia 8K2).

BOTÓN DE PARADA (COM A+/STOP) - Función de seguridad PL "b" según EN13849-1

Durante el movimiento de la barrera, el botón STOP lo detiene.

Si se presiona el botón STOP con barrera completamente abierta, el cierre automático se desactivará temporalmente (si está habilitado por el trimmer TCA con el LED DL11 encendido).

Por lo tanto, será necesario dar un nuevo comando para cerrar la barrera.

El cierre automático se reactivará cuando la barrera se haya cerrado (si fue habilitado por el trimmer TCA con el LED DL11 encendido).

FUNCIONAMIENTO A HOMBRE PRESENTE (con mando mantenido presionado) EN CASO DE AVERÍAS DE LOS DISPOSITIVOS DE SEGURIDAD

Si la banda de seguridad está estropeada o se queda apretado por mas de 5 s, o, si la fotocélula se estropea o se queda empuñada por mas de 60 segundos, los comandos OPEN 1, OPEN 2, CLOSE y START solo funcionarán con el mando mantenido presionado.

La señalización de activación de esta operación viene dada por el led DL1 que parpadea.

En este función, será a consentido el apertura y el cierre solo manteniendo apretados los pulsadores de comandos. El comando radio y el cierre automatico serán excluidos porque estas formas de funcionamientos no son permitidas por las normas.

Una vez que los accesorios de seguridad serán reparados o vuelven a funcionar correctamente, después de 1 segundo, en automatico, el comando paso paso y el automatico pueden funcionar normalmente; por lo tanto sea el comando radio de los transmisores y el cierre automatico pondrán funcionar como programado.

Nota 1: durante el funcionamiento a hombre presente, en caso de averías con el borde

sensible (o fotocélulas) las fotocélulas (o borde sensible) trabaja mediante la interrupción de la operación en curso.

Nota 2: El pulsador de stop no es considerado una seguridad que se puede bypasar en este funcionamiento, y por lo tanto, si viene apretado o se rompe, no permite algún movimiento del portón.

La maniobra con mando mantenido presionado es exclusivamente una maniobra de emergencia y por lo tanto, se debe utilizar por un tiempo muy corto y con la seguridad visiva sobre el movimiento del sistema. No apenas posible, se deberá que reparar los accesorios de seguridad por un correcto funcionamiento.

ALARMAS VISUALES Y ACÚSTICAS

INTERMITENTE 230V 40W MAX

DIP 13 ON => El intermitente luminoso es alimentado a intermitencia, con un parpadeo de 500 mS ON/OFF en la abertura y de 250 mS ON/OFF en el cierre.

Con alarma de borde sensible, la salida del intermitente cambia el parpadeo con 2 breves destellos seguidos por 2 s de apagado.

BUZZER

Tiene la tarea de señalar la intervención de la seguridad, las anomalías y la memorización y cancelación de los códigos de radio.

SIGNAL - INDICADOR DE BARRERA ABIERTA - 12Vdc 3 W MAX (SIGN. A+/SIGN. -)

Cumple la función de señalar los estados de barrera abierta, parcialmente abierta o no del todo cerrada. Se apaga solo cuando la barrera está completamente cerrada.

Durante la apertura parpadea lentamente.

Cuando la barrera está estacionaria o abierta, está permanentemente encendida.

Durante el cierre, parpadea rápidamente.

NOTA: Máx. 3 W. Si se excede con las lámparas, la lógica del cuadro electrónico resultará comprometida con posible bloqueo de las operaciones.

CARACTERÍSTICAS TÉCNICAS

- Humedad	< 95% sin condensación
- Tensión de alimentación	230 V o 120V~ ±10%
- Frecuencia	50/60 Hz
- Absorción máximo tarjeta	28 mA
- Microinterruptor de red	100 ms
- Potencia máxima indicador barrera abierta	3 W (equivalente a 1 bombilla de 3W o 5 led con resistencia en serie de 2,2 KΩ)
- Carga máxima salida intermitente	40 W con carga resistiva
- Corriente disponible para fotocélulas y accesorios	500 mA 24 Vdc
- Corriente disponible para conector de radio	200 mA 24 Vdc

CARACTERÍSTICAS TÉCNICAS DE RADIO (modelo P1-CRX)

- Frecuencia de recepción	433,92 MHz
- Impedancia	52 ohm
- Sensibilidad	>1 µV
- Control de retroacción	PLL
- Códigos memorizables	1000

- Todos las entradas deben ser utilizadas como contactos limpios porque la alimentación es generada internamente (tensión segura) hacia la tarjeta y está dispuesta en modo de garantizar el respeto de la doble aislamiento o de la aislamiento reforzada respecto de las partes con tensión peligrosa.

- Eventuales circuitos externos conectados a las salidas de la central deben ser realizados de modo que garanticen el doble aislamiento o aislamiento reforzado respecto de las partes con tensión peligrosa.

- Todas las entradas son dirigidas por un circuito integrado programado que ejecuta un autocontrol, en cada puesta en marcha.

RESOLUCIÓN DE PROBLEMAS

Actualice el firmware del panel utilizando la tarjeta APP y la aplicación RIB GATE.

Después de haber efectuado todas las conexiones siguiendo atentamente el esquema y haber posicionado el portón en posición intermedia, verifique el correcto encendido de los led rojos DL6, DL7, DL8 y DL9.

En caso de falta de encendido de los led, siempre con el portón en posición intermedia, verifique lo que sigue y sustituya a componentes averiados.

DL6 apagado Mando de Stop averiado (en caso de que el Stop no está conectado,

DL7 o DL8	apagado	realice un puente entre COM A+ y STOP) Fotocélulas averiadas (En caso que las fotocélulas no estan conectadas, realice el puente entre COM A+ y PHOTO 1/PHOTO 2)
DL9	apagado	Bandas de seguridad averiados (En caso que las bandas de seguridad no estan conectadas, realice el puente entre COM A+ y EDGE 1/EDGE 2)
DL12	apagado encendido	El módulo de radio funciona correctamente. El módulo de radio falta o está defectuoso o no se reconoce después de una subida de tensión.
DL13 azul	encendido	Algunas funciones están habilitadas a través de un teléfono inteligente, luego verifique el estado de la tarjeta a través delo SMARTPHONE ya que el estado de los DIP/TRIMMER puede no ser cierto.

En el cuadro hay fusibles autorreinciaadores que intervienen en caso de cortocircuito que interrumpa la salida que se les asigna.

En el caso de que se detecte una falla, se recomienda desconectar todos los conectores extraibles e insertarlos uno a la vez para identificar más fácilmente la causa de la falla.

TABLA SINÓPTICA DE LAS ALARMAS VISUALES Y ACÚSTICAS SEÑALIZACIONES EN FASE DE PROGRAMACIÓN

EVEN TO	ESTADO DE BUZZER	ESTADO DE L'INTERMITENTE	ESTADO LED DL1
DIP 1 ON (modo persona presente) O bien avería de un seguro (modo funciona siempre)	Apagado	Apagado	Parpadea 250 ms ON/OFF
DIP 2 ON (programación carrera)	Apagado	Apagado	Parpadea 500 ms ON/OFF
Procedimiento de programación interrumpido por la intervención de una seguridad	Tono de 10 s con pausa de 2 s.	Apagado	Encendido fijo
EVEN TO	ESTADO DE BUZZER	ESTADO DE L'INTERMITENTE	ESTADO LED DL12
Ningún código de radio insertado	Apagado	Apagado	Parpadea rojo/verde
DIP 1 ON > DIP 2 ON programación códigos radio por apertura total	Apagado	Apagado	Parpadea rojo por 10 s
DIP 1 ON > DIP 2 ON > DIP 3 ON programación códigos radio por R-AUX	Apagado	Apagado	Parpadea naranja por 10 s
Programación correcta códigos de radio por apertura y R-AUX	1 Tono	Apagado	Se enciende de verde una vez
Código radio no presente en memoria	Apagado	Apagado	Se enciende de rojo una vez
Memoria saturada por códigos de radio (1000 códigos memorizados)	Apagado	Apagado	Realiza 6 parpadeos verdes
Anulación códigos radio de apertura y R-AUX	2 Tonos	Apagado	Realiza 2 parpadeos verdes

SEÑALIZACIONES DURANTE EL FUNCIONAMIENTO

EVEN TO	ESTADO DE BUZZER	ESTADO DE L'INTERMITENTE	ESTADO LED Y SALIDA DE SEÑAL
Interrutor de parada presionado	Apagado	Apagado	Led DL6 se apaga
Intervención de fotocélula	1 Tono	Apagado	Led DL7-8 se apaga
Intervención de banda de seguridad	2 Tonos	Apagado	Led DL9 se apaga
Avería en un seguro o seguro comprometido por un tiempo prolongado	Apagado	Apagado	Led DL1 parpadea 250 ms ON/OFF
Alarma de banda de seguridad	2 Tonos cada 5 s por 1 minuto (Se renueva dando un mando)	Parpadea por 1 minuto	Ningún led unido
Alarma de autoprueba fotocélulas fallida	4 Tonos cada 5 s por 1 minuto (Se renueva dando un mando)	Apagado	Ningún led unido
Bloque funcional realizado por smartphone	Apagado	Apagado	Led DL12 encendido fijo con color verde.
Los ciclos establecidos han sido alcanzados	6 Tonos cada 5 s (Se renueva dando un mando)	Apagado	Ningún led unido
Ahorro de energía activado por smartphone	Apagado	Apagado	El led azul parpadea una vez cada 5 s
Alarma - no se alcanzaron los finales de carrera o barrera desbloqueada	5 Tonos	Parpadea por 1 minuto	Ningún led unido

DEFECTO	SOLUCIÓN
Después de haber efectuado varias conexiones y haber dado tensión, todos los led están apagados.	En el cuadro hay fusibles autorreinciaadores que intervienen en caso de cortocircuito que interrumpa la salida que se les asigna. En el caso de que se detecte una falla, se recomienda desconectar todos los conectores extraíbles e insertarlos uno a la vez para identificar más fácilmente la causa de la falla. Verifique la integridad de los fusibles F1. En caso de fusible interrumpido use solo de valor adecuado F1 = T 5A FUSIBLE DE PROTECCIÓN DE MOTORES
El motor abre y cierra, pero no tiene fuerza y se mueve lentamente.	Verifique regulación trimmers LOW SPEED OPEN y LOW SPEED CLOSE..
El portón ejecuta la apertura, pero no cierra después del tiempo configurado.	Asegúrese de que el trimmer TCA esté habilitado con el led DL6 encendido. Contacto B.I.O. activado / LED verde encendido => verifique el estado del reloj conectado a la entrada B.I.O. Autotest de la fotocélula fallido => verifique las conexiones entre el cuadro electrónico y las fotocélulas .
El portón no cierra accionando los pulsadores START, RADIO y CLOSE.	Contacto borde de seguridad averiado. Contacto fotocélulas averiado => Arregle o sustituya el contacto averiado. Autotest de la fotocélula fallido => verifique las conexiones entre el cuadro electrónico y las fotocélulas .
Accionando el pulsador START, OPEN o CLOSE el portón no ejecuta ningún movimiento.	Impulso START, OPEN o CLOSE siempre habilitado. Controle y sustituya eventuales pulsadores o micro-interruptores del selector.
La fase de desaceleración no se ejecuta.	Verifique regulación trimmer LOW SPEED OPEN y LOW SPEED CLOSE.

OPCIONALES

Para las conexiones y datos técnicos de los accesorios, consultar los manuales respectivos.

PLANCHA DE FIJACIÓN



Plancha de fijación que se debe enterrar.

cód. ACG8112

BARRA OCTAGONAL

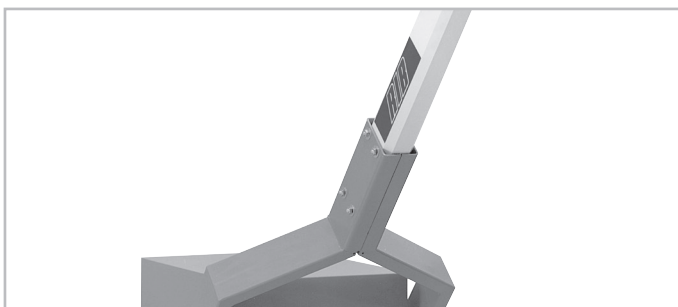

Se puede cortar a medida.

L = 7,5 ÷ 12 m

cód. ACG8512

COLUMNA DE SOPORTE

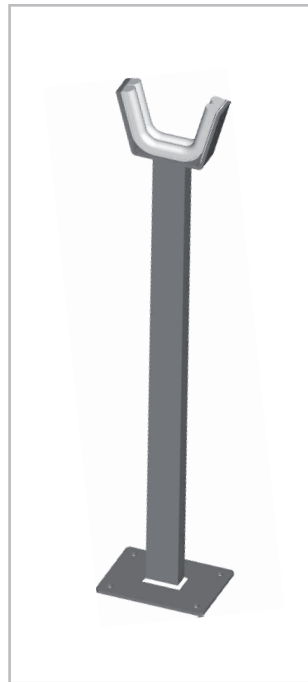

Varilla de soporte a horquilla compatible con todas las barras. cód. ACG9130

VARILLA PÉNDULO



con regulador de altitud por plumas octagonales. cód. ACG8282

RASTRILLO



L = 2 m cód. ACG8290
 L = 3 m cód. ACG8291

CUIDADO: No utilizar en la zona ventosa

N.B. Es obligatorio instalar un soporte ACG8282 o una columna de soporte ACG9130.

Máximo de 200 ciclos diarios

PROBE



Sonda relevación temperatura ambiente motor para calefacción del mismo en climas particularmente fríos, hasta -30°C (conectar al J3). cód. ACG4666

TARJETA CON 1 RELÉ PARA LUZ BOX O ELECTROIMÁN

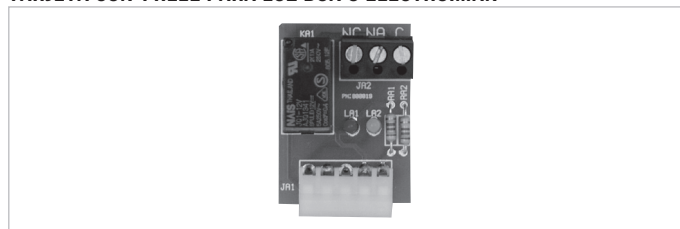

cód. ACQ9080

TARJETA CON 3 RELÉS PARA LUZ BOX O GESTIÓN 2 SEMÁFOROS

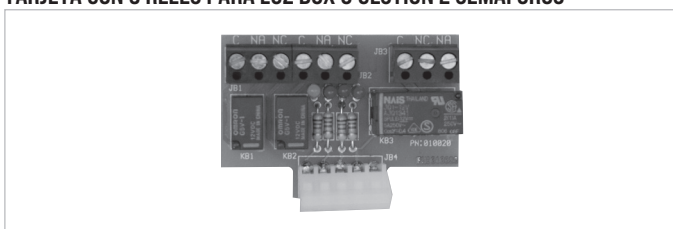

cód. ACQ9081

TELEMANDO SUN



SUN 2CH	cód. ACG6052	SUN 4CH	cód. ACG6054
SUN CLONE 2CH	cód. ACG6056	SUN CLONE 4CH	cód. ACG6058
SUN-PRO 2CH	cód. ACG6210	SUN-PRO 4CH	cód. ACG6214

MÓDULO RADIO 433MHZ

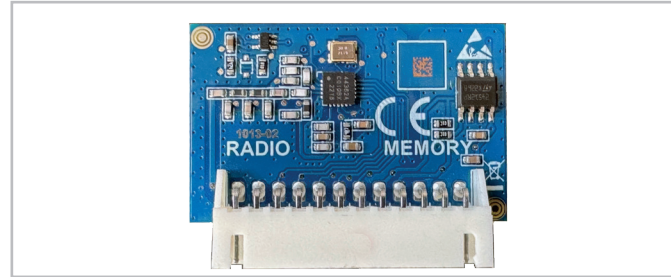

cod. ACG8069

SENSOR EN ESPIRAL MAGNÉTICA



Para la apertura con vehículos
 monocanal - 230 Vac
 monocanal - 12÷24 Vac/dc
 bicanal - 12÷24 Vac/dc

cód. ACG9060
 cód. ACG9063
 cód. ACG9064

ESPIRAL LOOP PREENSAMBLADA



6 m - perímetro 2 x 1 + 15 m de cable
 10 m - perímetro 3 x 2 + 15 m de cable

cód. ACG9067
 cód. ACG9068





APP8050 Tarjeta APP
para administrar la unidad de control a través de Bluetooth 4.2



APP8054 Tarjeta APP+
para administrar la unidad de control a través de Bluetooth 4.2



APP8064 Módulo wi-fi para Tarjeta APP+
para administrar el panel de control a través de una red Wi-Fi local (WLAN)



APP8066 Módulo RJ45 para Tarjeta APP+
para administrar el panel de control a través de una red local (LAN)





APP8060 Módulo de reloj para Tarjeta APP+
para administrar el panel de control como control de acceso

NOVA - NOVA WIRELESS EN12978 - EN13849-2

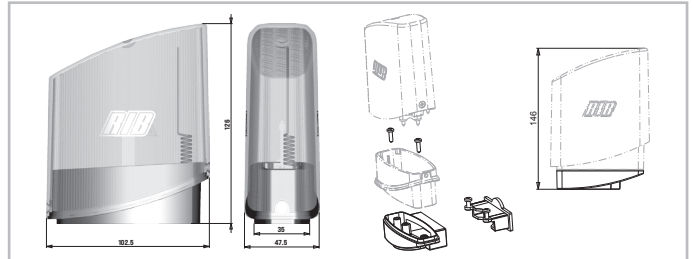

FOTOCÉLULAS NOVA - alcance 25 m cód. AC68046
FOTOCÉLULAS NOVA WIRELESS - alcance 25 m - duración baterías 3 años cód. AC68047
PAR DE COLUMNAS para NOVA cód. AC68039

SAIL



SAIL naranja con tablero intermitente incorporado cód. AC67072
SAIL blanco con tablero intermitente incorporado cód. AC67078
SOPORTE LATERAL SAIL cód. AC68054

COLLEGAMENTI FOTOCELLE - CONNEXIONS PHOTOCELLE - PHOTOCELLS CONNECTIONS FOTZELLEN VERBINDUNGEN - CONEXIONES FOTOCÉLULAS

2 fotocellule FIT SLIM, FIT SYNCRO con autotest
 2 photocellules FIT SLIM, FIT SYNCRO avec autotest
 2 photocells FIT SLIM, FIT SYNCRO with self-test
 2 Fotozellen FIT SLIM, FIT SYNCRO mit Selbstkontrolle
 2 fotocélulas FIT SLIM, FIT SYNCRO con autotest

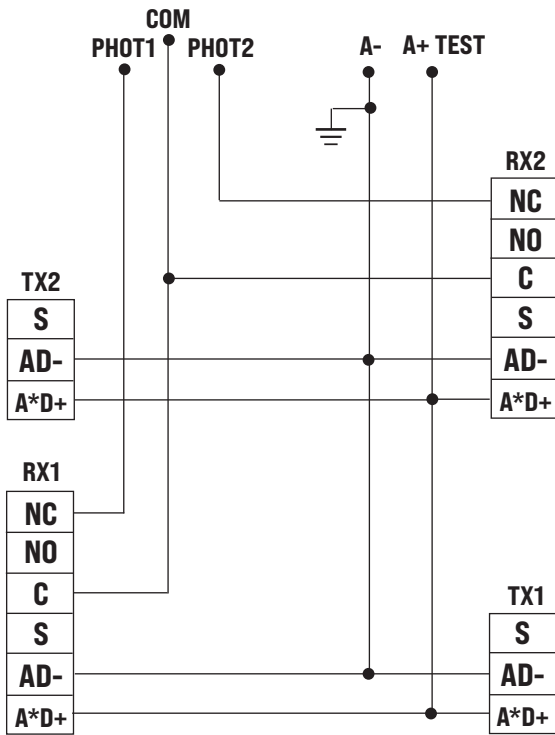

4 fotocellule FIT SLIM / FIT SYNCRO con autotest e sincronizzatore del segnale infrarosso
 4 photocellules FIT SLIM / FIT SYNCRO avec autotest et synchroniseur de signal infrarouge
 4 FIT SLIM / FIT SYNCRO photocells with self-test and infrared signal synchronizer
 4 FIT SLIM / FIT SYNCRO Fotozellen mit Selbstkontrolle und Infrarotsignal-Synchronisator
 4 fotocélulas FIT SLIM / FIT SYNCRO con autotest y sincronizador de señal infrarroja

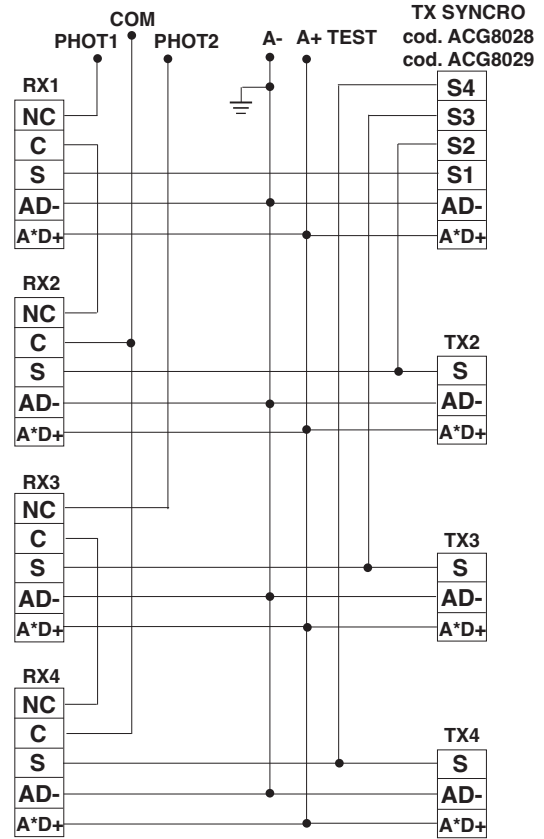

2 fotocellule F97P, F97I con autotest
 2 photocellules F97P, F97I avec autotest
 2 photocells F97P, F97I with self-test
 2 Fotozellen F97P, F97I mit Selbstkontrolle
 2 fotocélulas F97P, F97I con autotest

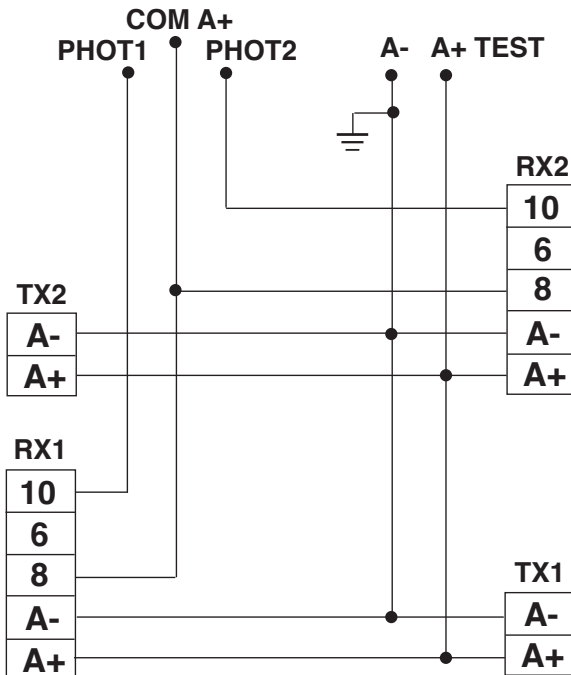

2 fotocellule FIT METAL con autotest
 2 photocellules FIT METAL avec autotest
 2 photocells FIT METAL with self-test
 2 Fotozellen FIT METAL mit Selbstkontrolle
 2 fotocélulas FIT METAL con autotest

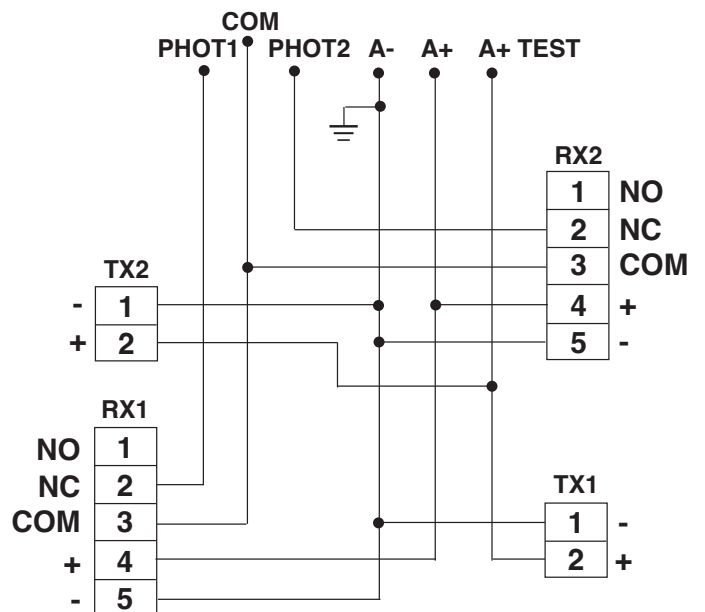

COLLEGAMENTI FOTOCELLE - CONNEXIONS PHOTOCELLULE - PHOTOCELLS CONNECTIONS FOTZELLEN VERBINDUNGEN - CONEXIONES FOTOCÉLULAS

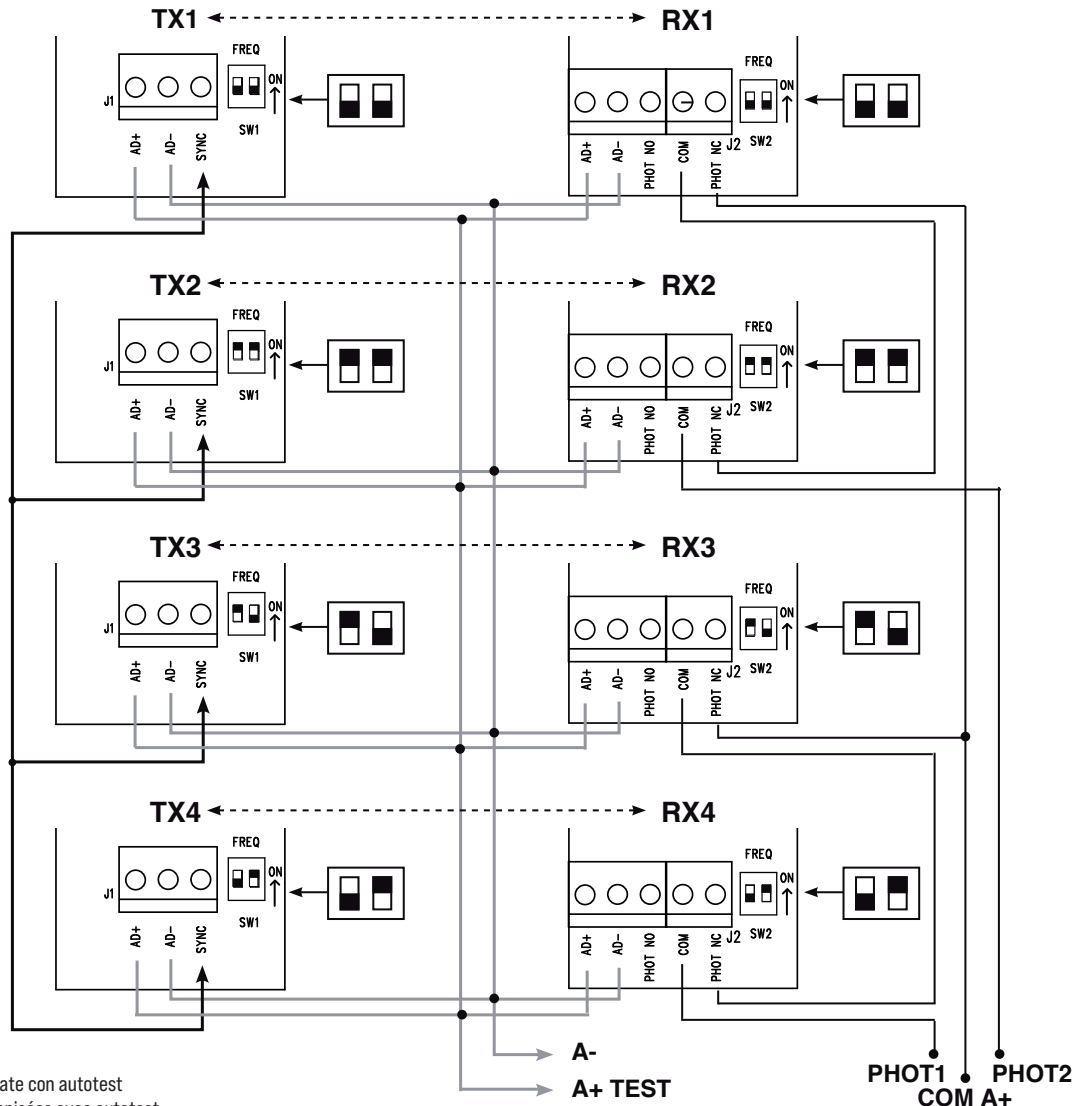

4 fotocellule NOVA sincronizzate con autotest
4 photocellules NOVA synchronisées avec autotest
4 NOVA photocells synchronized with self-test
4 NOVA Photozellen synchronisiert mit Selbstkontrolle
4 fotocélulas NOVA sincronizadas con autotest



Dopo aver eseguito questi collegamenti, attivare la funzione di autotest come richiesto da EN12453:2017+A1:2021 punto 5.1.2 posizionando il DIP 7 su ON.

Après avoir effectué ces connexions, activez la fonction d'autotest comme requis par EN12453:2017+A1:2021 point 5.1.2 en réglant le DIP 7 sur ON.

After making these connections, activate the self-test function as required by EN12453:2017+A1:2021 point 5.1.2 by setting DIP 7 to ON.

Nachdem Sie diese Verbindungen hergestellt haben, aktivieren Sie die Selbsttestfunktion gemäß EN12453:2017+A1:2021 Punkt 5.1.2, indem Sie DIP 7 auf ON stellen.

Después de realizar estas conexiones, active la función de autocomprobación según lo exige EN12453:2017+A1:2021 punto 5.1.2 poniendo el DIP 7 en ON.

Se si attiva la funzione AUTOTEST e si collega una sola fotocellula, si deve fare un ponticello tra i morsetti PHOT 1 e PHOT 2. Se il ponticello non viene eseguito, l'autotest fallisce ed il cancello non si muoverà.

Si la fonction AUTOTEST est activée et qu'une seule photocellule est connectée, un cavalier doit être créé entre les bornes PHOT 1 et PHOT 2. Si le cavalier n'est pas exécuté, l'autotest échoue et le portail ne bouge pas.

If the AUTOTEST feature is enabled and only one photocell is connected, a jumper must be made between the PHOT 1 and PHOT 2 terminals. If the jumper is not made, the AUTOTEST fails and the gate will not move.

Wenn die AUTOTEST-Funktion aktiviert und nur eine Fotozelle angeschlossen ist, muss eine Brücke zwischen den Klemmen PHOT 1 und PHOT 2 hergestellt werden. Wenn der Jumper nicht gemacht wird, schlägt der AUTOTEST fehl und das Gate bewegt sich nicht.

Si la función AUTOTEST está activada y solo se conecta una fotocélula, se debe hacer un puente entre los terminales PHOT 1 y PHOT 2. Si el puente no se ejecuta, la autopruueba falla y la puerta no se moverá.

Codice	Denominazione Particolare
AC08086	Scheda P1 230V
AC68112	Piastra interrata
BA01001	Scatola sicurezza Industrial
BA01510	Contenitore per scheda
BA04002	Manovella Industrial
BA10003	Ammortizzatore Industrial
BA02252B/V	GR. RID. K10 X INDUST.SENZA FRENO
CCA1084G	Braccio porta asta
CCA1094G	Intelaiatura fissa
CCA1095G	Capp. INDUSTRIAL
CCA1096G	Carter lato destro ferro
CCA1097G	Carter lato sinistro ferro
CCA1100G	Braccio per contrappeso
CCM6205	Cuscinetto motore 6205ZZ
CCU30205	Cuscinetto 30205
CCU30206	Cuscinetto 30206
CCU6010	Cuscinetto 6010
CCU6210	Cuscinetto 6210
CEL1354	Finecorsa elettromeccanico
CEL1381	Condensatore 20µF 450V
CEL1463	Blocca cavo
CGH1014	Contrappeso in ghisa
CME1013	Albero di traino
CME1014	Albero porta contrappesi
CME2009	Corona con mozzi Z=32
CME2023	Corona con mozzo Z=50
CME3011	Flangetta posteriore
CME3015	Flangia coperchietto
CME3027	Disco porta nottolini
CME5012	Nottolini finecorsa
CME5027	Distanziale per corona
CME5046	Piattello di fermo
CME5053	Boccola guida manovella
CME5056	Bussola tenuta contrappesi
CME5280	Asta alluminio L = 6 m
CME5281	Asta alluminio L = 5,82 m
CME7009	Piattello per blocchetto
CME7026	Piastrina porta finecorsa
CME8000	Rinforzo interno per asta
CME8021	Squadra supporto motore
CME8082	Carcassa riduttore Hp4
CME8084	Coperchio INDUSTRIAL
CME9007	Vite senza fine
CME9353	Cappellotto motore
CME9404	Carcassina K8/Industrial
CMO1181	Statore 230/50-60 1P
CMO1420	Rotore con albero

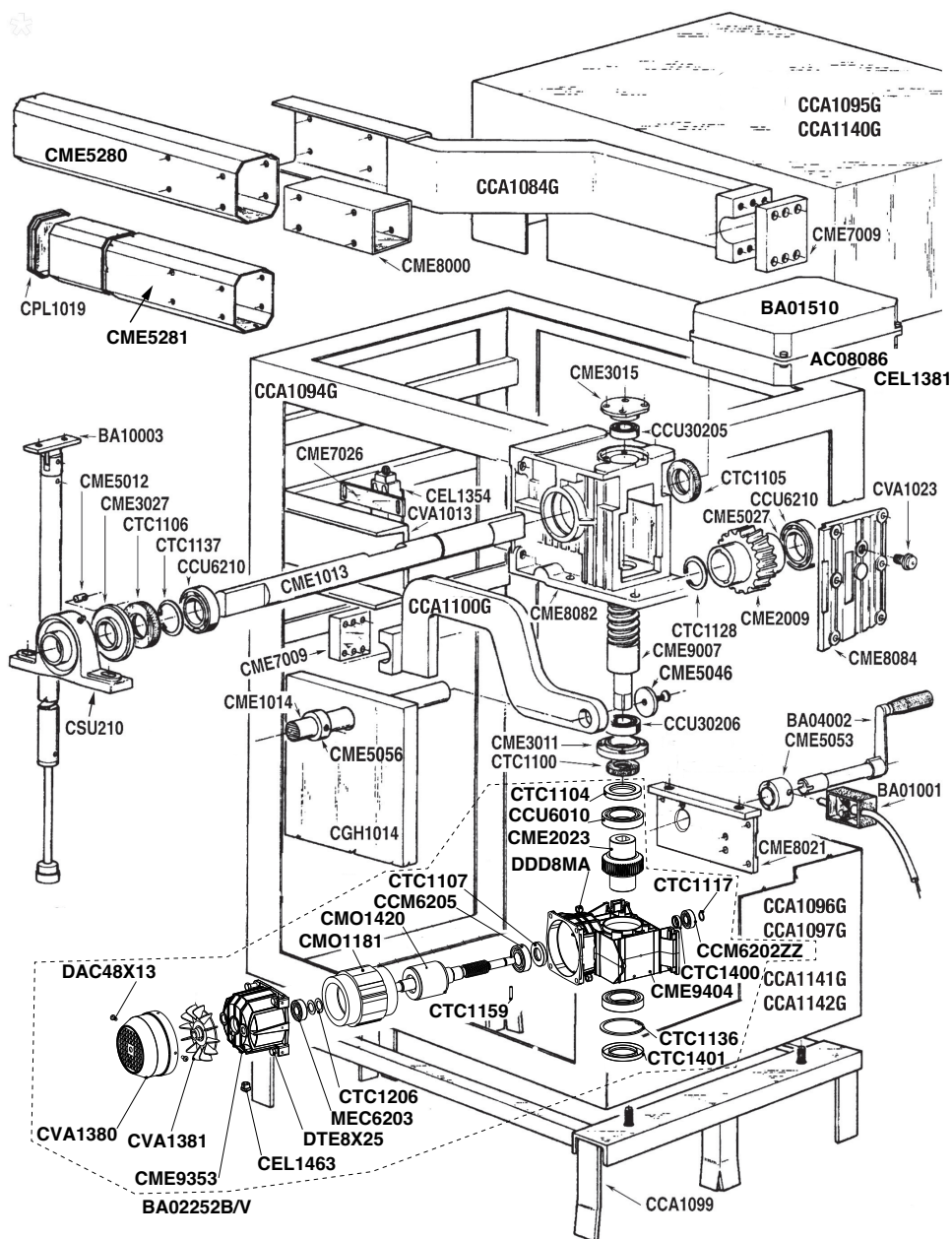

CPL1019	Tappo chiusura asta
CSU210	Supporto oscillante UCP 210
CTC1100	Paraolio 30x55x10
CTC1104	Paraolio 50x72x10
CTC1105	Paraolio 50x30x10
CTC1106	Paraolio 50x90x10
CTC1107	Paraolio 25x47x7
CTC1128	Seeger E50
CTC1136	Seeger I80
CTC1137	Seeger I90
CTC1159	Spina elastica 5 25

CTC1206	Molla a tazza 17x27x04
CTC1400	Paraolio 15x24x7
CTC1401	Paraolio 50x80x8
CVA1013	Piastra fissaggio per ali prof.Ø17
CVA1023	Tappo livello olio TLA4 20x1,5
CVA1380	Copriventola motore
CVA1381	Ventola motore
CZZ620ZZ	Cuscinetto 620ZZ
DAC48X13	Vite aut.TC.CR. 4.8X13 DIN7981
DTE8X25	Vite TE 8X25 UNI 5739
MEC6203	Cusc. mot. 6203ZZ 17X40X12

Dichiarazione di incorporazione per le quasi-macchine - Direttiva Macchine 2006/42/CE, Allegato II., B
Déclaration d'incorporation pour les quasi-machines - Directive Machines 2006/42/CE, Annexe II, B
Declaration of incorporation for partly completed machinery - Machinery Directive 2006/42/EC, Annex II., B
UK Declaration of Conformity - Supply of Machinery (Safety) Regulations 2008
Einbauerklärung für unvollständige Maschinen - Maschinenrichtlinie 2006/42/EG, Anhang II, B
Declaración de incorporación de una cuasi máquina - Directiva de Máquinas 2006/42/CE, Anexo II, B

R.I.B. S.r.l. - Via Matteotti, 162 - 25014 Castenedolo - Brescia - Italy
Tel. +39.030.2135811 - www.ribind.it - ribind@ribind.it

Apparecchio modello : Modèle d'appareil : Apparatus model : Vorrichtung Modell : Modelo de aparato :	INDUSTRIAL P1	Oggetto della dichiarazione : Objet de la déclaration : Object of the declaration : Gegenstand der Erklärung : Objeto de la declaración :	
--	------------------------------------	---	---

I seguenti requisiti essenziali della Direttiva Macchine (2006/42/CE) sono applicati e rispettati:

- La documentazione tecnica pertinente è stata compilata in conformità alla parte B dell'allegato VII; tale documentazione, o parti di essa, sarà trasmessa per posta o per via elettronica, in risposta ad una richiesta motivata da parte delle autorità nazionali competenti.
- Questa quasi-macchina è conforme alle disposizioni delle seguenti altre direttive CE: **Directive 2014/30/UE, 2014/35/UE e 2014/53/UE - Regolamento CPR - EU - 2024/3110**
- Sono stati applicati e rispettati tutti i requisiti essenziali pertinenti di cui all'allegato I della direttiva UE 2006/42/CE mediante il rispetto delle norme armonizzate applicate che conferiscono presunzione di conformità ai requisiti essenziali specifici delle Direttive applicabili da esse coperti.
- Altri requisiti e altre Direttive UE possono essere applicabili ai prodotti oggetto di questa dichiarazione.**

Les exigences essentielles suivantes de la Directive Machines (2006/42/CE) sont appliquées et satisfaites:

- La documentation technique pertinente est constituée conformément à la partie B de l'annexe VII; ces documents, ou des parties de celui-ci, seront envoyés par la poste ou par voie électronique, en réponse à une demande motivée des autorités nationales compétentes.
- Cette quasi-machine est en conformité avec les dispositions des autres directives CE suivantes: **Directives 2014/30/UE, 2014/35/UE et 2014/53/UE - Règlement CPR - UE - 2024/3110**
- Les exigences essentielles pertinentes indiquées dans l'annexe I de la Directive UE 2006/42/CE ont été appliquées, au moyen du respect des normes harmonisées donnant présomption de conformité aux exigences essentielles pertinentes spécifiques des Directives

Européennes, couvertes par de telles normes ou parties de celles-ci.
On peut appliquer d'autres exigences et d'autres Directives Européennes aux produits couverts par cette déclaration.

The following essential requirements of the Machinery Directive (2006/42/EC) and UK Supply of Machinery (Safety) Regulations 2008 are abided by and applied:

- The relevant technical documentation is compiled in accordance with Part B of Annex VII; such documentation, or parts of it, will be sent by post or by electronic means, in response to a motivated request received from the qualified national authorities.
 - This almost complete-machinery is conformed with the provisions of these others EC directives: **Directives 2014/30/UE, 2014/35/UE and 2014/53/UE - CPR Regulation - EU - 2024/3110** and **UK Electromagnetic Compatibility Regulations 2016, Electrical Equipment (Safety) Regulations 2016, Radio Equipment Regulations 2017**
 - All relevant essential requirements as given in Annex I of the EU Directive 2006/42/EC have been applied to the product. Compliance with the cited harmonized standards provides presumption of conformity with the specified essential requirements of the Directive covered by those Standards or parts thereof.
 - Other requirements and other EU/UK Directives may be applicable to the products falling within the scope of this Declaration**
- Die folgenden grundlegenden Anforderungen der Maschinenrichtlinie (2006/42/CE) angewendet werden und erfüllt:**
- Die technischen Unterlagen gemäß Teil B des Anhangs VII zusammengestellt; Unterlagen, oder Teile davon, werden per Post oder auf elektronischem Wege übermittelt werden, in Reaktion auf

einen begründeten Antrag bei den zuständigen nationalen Behörden.
 · Diese unvollständige Maschine in Übereinstimmung mit den Bestimmungen der folgenden anderen CE-Richtlinien: **Richtlinien 2014/30/UE, 2014/35/UE und 2014/53/UE - BauPVO-Verordnung - EU - 2024/3110**
 · Alle grundlegenden Anforderungen, gemäß Anhang I der Richtlinie UE 2006/42/CE, angewendet wurden. Die Übereinstimmung mit den genannten harmonisierten Normen sieht die Vermutung der Übereinstimmung mit den festgelegten grundlegenden Anforderungen der Richtlinie vor, die unter diese Normen oder Teile davon fallen.
⚠ Weitere Anforderungen und andere EU-Richtlinien können für Produkte dieser Erklärung unterliegen angewendet werden.

Los siguientes requisitos esenciales de la Directiva de Máquinas (2006/42/CE) se cumplen y aplican:

- La documentación técnica correspondiente se elaborará de acuerdo con la Parte B del Anexo VII; dicha documentación, o partes de ésta, será enviada por correo o por medios electrónicos, en respuesta a una solicitud motivada de las autoridades nacionales competentes.
- Esta cuasi-máquina está conforme con las disposiciones de las siguientes otras directivas de la CE: **Directivas 2014/30/UE, 2014/35/UE y 2014/53/UE - Reglamento CPR - UE - 2024/3110**
- Se han aplicado y se ha cumplido con todos los requisitos esenciales pertinentes del Anexo I de la Directiva de la UE 2006/42/CE mediante el cumplimiento de las normas armonizadas aplicadas que dan presunción de conformidad con los requisitos esenciales específicos de las directivas aplicables cubiertos por ellas.
- ⚠ Otros requisitos y otras Directivas de la UE pueden ser aplicables a los productos cubiertos por esta norma.**

L'oggetto della dichiarazione di cui sopra è conforme alla pertinente normativa di armonizzazione dell'Unione:

L'objet de la déclaration décrit ci-dessus est en conformité avec la législation d'harmonisation de l'Union:

The object of the declaration described above is in conformity with the relevant Union harmonisation legislation and UK legislation:

Die Aufgabe der Erklärung oben beschrieben, ist in Übereinstimmung mit den einschlägigen EU-Harmonisierungsvorschriften:

El objeto de la declaración descrita anteriormente es conforme con la legislación de armonización de la Unión pertinente:

BS EN 12453:2022
 BS EN 12604:2021
 BS EN 12635:2009
 BS EN 12978:2025
 BS EN 13241:2016

BS EN 13849-1:2023 PL»C» CAT2
 BS EN 13849-2:2013
 ETSI EN 300 220-1 v3.1.1:2017
 ETSI EN 300 220-2 v3.2.1:2018
 ETSI EN 300 220-3-1 v2.1.1:2016

BS EN 301 489-1 V2.2.3:2019
 BS EN 301 489-3 V2.3.2:2023
 BS EN 55014-1:2023
 BS EN 55014-2:2024
 BS EN 60335-1/A16:2024

BS EN 60335-2-103:2023
 BS EN 60529:1992+A2:2013
 BS EN 61000-3-2/A1:2021
 BS EN 61000-3-3/A2:2022
 BS EN 61000-6-1:2019

BS EN 61000-6-2:2019
 BS EN 61000-6-3:2021
 BS EN 61000-6-4:2022

- Il presente prodotto non può funzionare in modo indipendente ed è destinato ad essere incorporato in un impianto costituito da ulteriori elementi. Rientra perciò nell'Art. 6 paragrafo 2 della Direttiva 2006/42/CE (Macchine) e successive modifiche, per cui segnaliamo il divieto di messa in servizio prima che l'impianto sia stato dichiarato conforme alle disposizioni della Direttiva.
- Le présent dispositif ne peut fonctionner de manière indépendante, étant prévu pour être intégré à une installation constituée d'autres éléments. Aussi rentre-t-il dans le champ d'application de l'art. 6, paragraphe 2 de la Directive machines 2006/42/CEE et de ses modifications successives. Sa mise en service est interdite avant que l'installation ait été déclarée conforme aux dispositions prévues par la Directive.
- This product can not work alone and was designed to be fitted into a system made up of various other elements. Hence, it falls within Article 6, Paragraph 2 of the EC-Directive 2006/42 (Machines) and following modifications, to which respect we point out the ban on its putting into service before being found compliant with what is provided by the Directive.
- Dieses Produkt kann nicht allein funktionieren und wurde konstruiert, um in einen von anderen Bestandteilen zusammengesetzten System eingebaut zu werden. Das Produkt fällt deswegen unter Artikel 6, Paragraph 2 der EWG-Richtlinie 2006/42 (Maschinen) und folgenden.
- Este producto no puede funcionar de manera independiente y se tiene que incorporar en una instalación compuesta por otros elementos. Está incluido por lo tanto en el Art. 6 párrafo 2 de la Disposición 2006/42/CEE (Maquinaria) y sus siguientes modificaciones, por lo cual destacamos que está prohibido poner la instalación en marcha antes de que esté declarada conforme a la citada Disposición.

 (Bosio Stefano - Legal Representative)

Castenedolo, 01-03-2025



AUTOMATISMI PER CANCELLI
 AUTOMATIC ENTRY SYSTEMS

**COMPANY WITH
 QUALITY SYSTEM
 CERTIFIED BY DNV**
ISO 9001