

K800 - K1100 - K1400 - K2200

con / avec / with / mit **L1-CRX**

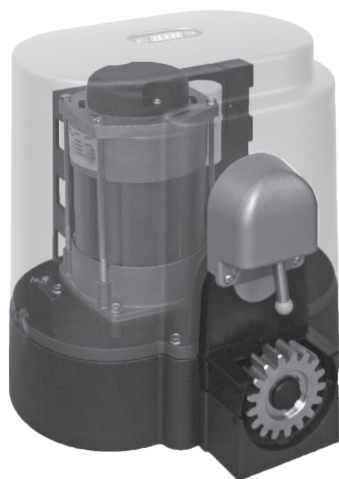

K FCE



K FCM



Vedere pagina 16
Voir page 28
See page 40
Siehe Seite 52
Ver página 64



Disegni tecnici per progetti
Dessins techniques pour les projets
Technical drawings for projects
Technische Zeichnungen für Projekte
Dibujos técnicos para proyectos.



Scarica questo manuale sul tuo cellulare
Téléchargez ce manuel sur votre mobile
Download this manual on your mobile
Laden Sie dieses Handbuch auf Ihr Handy herunter
Descarga este manual en tu móvil



Manuali online interattivi
Manuels interactifs en ligne
Interactive online manuals
Interaktive Online-Handbücher
Manuales interactivos en línea.

Operatore Operateur Operator Torantrieb Operador	Alimentazione Alimentation Power Supply Stromspannung Alimentacion	Peso max cancello Poids maxi portail Max gate weight Max Torgewicht Peso máx verja	Spinta max Poussée maxi Max Thrust Max Schubkraft Max Empuje	Coppia max Couple maxi Max torque Max. Drehmoment Coppia max	Codice Code Code Code Codigo	Codice KIT Code KIT KIT Code KIT Kode Codigo KIT	
K800	FCE	230V 50/60Hz	800 kg / 1766 lbs	60 kg / 132 lbs	20,4 Nm	AA31130	AD31130
	FCM					AA31136	AD31136
K1100	FCE		1100 kg / 2425 lbs	73,5 kg / 162 lbs	25 Nm	AA31128	AD31128
	FCM					AA31129	AD31129
K1400	FCE		1400 kg / 3090 lbs	79 kg / 173,8 lbs	27 Nm	AA31140	AD31140
	FCM					AA31142	AD31142
K2200	FCE		2200 kg / 4856 lbs	115 kg / 253 lbs	39 Nm	AA31150	AD31150
	FCM					AA31152	AD31152

ATTENZIONE - PER LA SICUREZZA DELLE PERSONE È IMPORTANTE CHE VENGANO SEGUITE TUTTE LE ISTRUZIONI**CONSERVARE CON CURA QUESTE ISTRUZIONI**

- 1° - Se non è previsto nel quadro elettronico, installare a monte del medesimo un'interruttore di tipo magnetotermico (onnipolare con apertura minima dei contatti pari a 3 mm) che riporti un marchio di conformità alle normative internazionali. Tale dispositivo deve essere protetto contro la richiusura accidentale (ad esempio installandolo entro quadro chiuso a chiave).
- 2° - Per la sezione ed il tipo dei cavi la RIB consiglia di utilizzare un cavo di tipo H05RN-F con sezione minima di 1,5 mm² e comunque di attenersi alla norma IEC 364 e alle norme di installazione vigenti nel proprio Paese.
- 3° - Posizionamento di un'eventuale coppia di fotocellule: il raggio delle fotocellule deve essere ad un'altezza non superiore a 70 cm dal suolo e ad una distanza dal piano di movimento della porta non superiore a 20 cm. Il loro corretto funzionamento deve essere verificato a fine installazione in accordo al punto D.3.2 della EN 12453.
- 4° - Per il soddisfacimento dei limiti imposti dalla EN 12453, se la forza di picco supera il limite normativo di 400 N è necessario ricorrere alla rilevazione di presenza attiva sull'intera altezza della porta (fino a 2,5 m max). Le fotocellule in questo caso sono da applicare come indicato nella norma EN 12453 punto D.4.1.

N.B.: È obbligatoria la messa a terra dell'impianto.

I dati descritti nel presente manuale sono puramente indicativi.

RIB si riserva di modificarli in qualsiasi momento.

Realizzare l'impianto in ottemperanza alle norme ed alle leggi vigenti.

ISTRUZIONI IMPORTANTI DI SICUREZZA PER L'INSTALLAZIONE**ATTENZIONE - L'INSTALLAZIONE NON CORRETTA PUÒ CAUSARE GRAVI DANNI****SEGUIRE TUTTE LE ISTRUZIONI DI INSTALLAZIONE**

- 1° - Questo libretto d'istruzioni è rivolto esclusivamente a del personale specializzato che sia a conoscenza dei criteri costruttivi e dei dispositivi di protezione contro gli infortuni per i cancelli, le porte e i portoni motorizzati (attenersi alle norme e alle leggi vigenti).
- 2° - L'installatore dovrà rilasciare all'utente finale un libretto di istruzioni in accordo alla norma EN 12635.
- 3° - L'installatore prima di procedere con l'installazione deve prevedere l'analisi dei rischi della chiusura automatizzata finale e la messa in sicurezza dei punti pericolosi identificati (seguendo le norme EN 12453).
- 4° - L'installatore prima di installare il motore di movimentazione deve verificare che il cancello sia in buone condizioni meccaniche e che si apra e chiuda adeguatamente.
- 5° - L'installatore dovrà installare l'organo per l'attuazione del rilascio manuale ad un'altezza inferiore a 1,8 m.
- 6° - L'installatore dovrà rimuovere eventuali impedimenti al movimento motorizzato del cancello (es. chiovistelli, catenacci, serrature ecc.)
- 7° - L'installatore dovrà applicare in modo permanente le etichette che mettono in guardia contro lo schiacciamento in un punto molto visibile o in prossimità di eventuali comandi fissi.
- 8° - Il cablaggio dei vari componenti elettrici esterni all'operatore (ad esempio fotocellule, lampeggianti, ecc.) deve essere effettuato secondo la EN 60204-1.
- 9° - L'eventuale montaggio di una pulsantiera per il comando manuale del movimento deve essere fatto posizionando la pulsantiera in modo che chi la aziona non si trovi in posizione pericolosa; inoltre si dovrà fare in modo che sia ridotto il rischio di azionamento accidentale dei pulsanti.
- 10° - Tenete i comandi dell'automatismo (pulsantiera, telecomando etc) fuori dalla portata dei bambini. L'organo di manovra (un interruttore tenuto chiuso manualmente) deve essere in una posizione che sia visibile dalla parte guidata ma lontana dalle parti in movimento. Deve essere installato a un'altezza minima di 1,5 m.
- 11° - Questo apparecchio può essere utilizzato da bambini di età compresa dagli 8 anni e al di sopra e le persone con ridotte capacità fisiche, sensoriali o mentali, o mancanza di esperienza e conoscenza se sono stati controllati o istruiti all'uso dell'apparecchio in modo sicuro e capire i rischi connessi.
- 12° - I bambini non devono giocare con l'apparecchio.
- 13° - Pulizia e manutenzione utente non deve essere fatta da bambini senza supervisione.
- 14° - Non permettere ai bambini di giocare con i comandi fissi. Tenere i telecomandi lontano dai bambini.
- 15° - I dispositivi di comando fissi devono essere installati in modo che siano visibili.
- 16° - Prima di eseguire qualsiasi operazione di installazione, regolazione, manutenzione dell'impianto, togliere la tensione agendo sull'apposito interruttore magnetotermico collegato a monte dello stesso.
- 17° - A fine installazione l'installatore dovrà assicurarsi che le parti della porta non ingombrino strade o marciapiedi pubblici.

LA DITTA RIB NON ACCETTA NESSUNA RESPONSABILITÀ per eventuali danni provocati dalla mancata osservanza nell'installazione delle norme di sicurezza e delle leggi attualmente in vigore.

ATTENTION - POUR LA SECURITE DES PERSONNES, IL EST IMPORTANT DE SUIVRE TOUTES LES ISTRUZIONI**CONSERVER SOIGNEUSEMENT CES INSTRUCTIONS**

- 1° - Si ce n'est pas prévu dans la centrale, installer en amont de celle-ci un interrupteur de type magnétothermique (omnipolaire avec ouverture minimum des contacts de 3 mm) qui porte une marque de conformité aux normes internationales. Ce dispositif doit être protégé contre la re-fermeture accidentelle (par exemple en l'installant dans un tableau fermé à clé).
- 2° - En ce qui concerne la section et le type des câbles, RIB conseille d'utiliser un câble de type H05RN-F ayant une section minimum de 1,5 mm² et de toute façon, s'en tenir à la norme IEC 364 et aux normes d'installation en vigueur dans le propre pays.
- 3° - Positionnement d'un couple éventuel de photocellules: Le rayon des photocellules doit se situer à une hauteur qui ne doit pas être supérieure à 70 cm du sol et à une distance du plan de mouvement de la porte qui ne doit pas être supérieure à 20 cm. Leur bon fonctionnement doit être vérifié en fin d'installation selon le point D.3.2 de la EN 12453.
- 4° - Pour satisfaire aux limites imposées par la EN 12453, si la force de pointe dépasse la limite de la norme de 400 N, il est nécessaire de recourir au relevé de présence active sur la hauteur totale de la porte (jusqu'à 2,5 m max). - Les photocellules, dans ce cas, doivent être appliquées selon le point D.4.1 de la EN 12453.

N.B.: La prise de terre sur l'installation est obligatoire.

Les données décrites dans ce manuel sont purement indicatives.

RIB se réserve le droit de les modifier à tout moment.

Réaliser l'installation en conformité aux normes et aux lois en vigueur.

INSTRUCTIONS IMPORTANTES DE SECURITE POUR L'INSTALLATION**ATTENTION - UNE INSTALLATION NON CORRECTE PEUT CAUSER DE GRAVES DOMMAGES SUIVRE TOUTES LES ISTRUZIONI D'INSTALLATION**

- 1° - Ce livret d'instructions est adressé exclusivement à un personnel spécialisé qui connaît les critères de construction et les dispositifs de protection contre les accidents concernant les portails, les portes et les portes cochères motorisés (s'en tenir aux normes et aux lois en vigueur).
- 2° - L'installateur devra délivrer à l'utilisateur final un livret d'instruction en accord à la EN 12635.
- 3° - L'installateur avant de procéder à l'installation, doit prévoir l'analyse des risques de la fermeture automatisée finale et la mise en sécurité des points identifiés dangereux (en suivant les normes EN 12453).
- 4° - L'installateur, avant d'installer le moteur de mouvement, doit vérifier que le portail de fer soit en bonnes conditions mécaniques et qu'il s'ouvre et se ferme correctement.
- 5° - L'installateur devra installer l'organe pour l'exécution de la relâche manuelle à une hauteur inférieure à 1,8 m.
- 6° - L'installateur devra retirer d'éventuels obstacles au mouvement motorisé du portail de fer (ex. verrous, serrures, etc).
- 7° - L'installateur devra appliquer, de façon permanente, les étiquettes qui mettent en garde contre l'écrasement, dans un endroit bien visible ou à proximité de commandes fixes éventuelles.
- 8° - Le câblage des divers composants électriques externes à l'opérateur (par exemple photocellules, clignotants, etc) doit être effectué selon la EN 60204-1.
- 9° - Le montage éventuel d'un tableau pour la commande manuelle du mouvement doit être fait en positionnant le tableau de façon à ce que la personne qui l'actionne ne se trouve pas en position de danger; de plus, il faudra faire en sorte que le risque d'actionnement accidentel des boutons soit réduit.
- 10° - Tenir les commandes de l'automatisme (tableau, télécommande, etc) hors de portée des enfants. L'organe de manœuvre (un interrupteur tenu fermé manuellement) doit être dans une position qui soit visible de la partie guidée mais lointaine des parties en mouvement. Il doit être installé à une hauteur moindre de 1,5 m.
- 11° - Cet appareil peut être utilisé par des enfants âgés de 8 ans et plus et les personnes dont les capacités physiques, sensorielles ou mentales réduites, ou manquant d'expérience et de connaissances si elles sont sans surveillance ou instruction concernant l'utilisation de l'équipement en toute sécurité et de comprendre les risques encourus.
- 12° - Enfants ne doivent pas jouer avec l'appareil.
- 13° - Nettoyage et entretien utilisateur n'a pas à être effectué par des enfants sans surveillance.
- 14° - Ne laissez pas les enfants jouer avec les commandes fixes. Gardez la télécommande hors de portée des enfants.
- 15° - Les dispositifs fixes de commande doivent être installés de sorte qu'ils soient visibles.
- 16° - Avant l'exécution de toute opération d'installation, de réglage, d'entretien de l'installation, couper le courant en agissant sur l'interrupteur magnétothermique à cet effet, branché en amont de l'installation.
- 17° - A la fin de l'installation, l'installateur devra s'assurer que les parties de la porte n'englobent pas la rue ou le trottoir public.

LA SOCIETE RIB N'ACCETTE AUCUNE RESPONSABILITE pour d'éventuels dommages provoqués par la non-observation dans l'installation, des normes de sécurité et des lois actuellement en vigueur.

**ATTENTION - FOR THE SAFETY OF PEOPLE IT IS IMPORTANT TO FOLLOW ALL THE INSTRUCTIONS
KEEP THESE INSTRUCTIONS WITH CARE**

- 1° - If it is not forecast in the electric gearcase, install a switch of magneto thermic type upstream, (omni polar with minimum opening of the contacts of 3 mm) with a check of conformity to the international standards. Such device must be protected against the accidental lockup (for example by installing inside a locked board).
- 2° - For the section and the type of the cables RIB advises to use a cable of H05RN-F type with 1,5 sqmm minimum section and, however, to keep to the IEC 364 and installation standards in force in your country.
- 3° - Positioning of a possible couple of photoelectric cells: the radius of the photoelectric cells must be at a height of no more than 70 cm from the ground and at a distance not superior to 20 cm from the motion plane of the door. Their correct working must be verified at the end of the installation in accordance with the point D.3.2 of the BS EN 12453
- 4° - To fulfill the limits set by BS EN 12453, and in case the peak force exceeds the normative limit of 400 N it is necessary to have recourse to the active presence survey on the whole height of the door (up to max 2,5 m) - The photocells, in this case, must be applied in accordance with the point D.4.1 of the BS EN 12453.

N.B.: The earthing of the system is obligatory.

The data described in this handbook are purely a guide.

RIB reserves the right to change them in any moment.

Carry out the system in the respect of the standards and laws in force.

IMPORTANT SAFETY INSTRUCTIONS FOR THE INSTALLATION

ATTENTION - THE INCORRECT INSTALLATION CAN CAUSE SERIOUS DAMAGES

FOLLOW ALL INSTALLATION INSTRUCTIONS

- 1° - This handbook is exclusively addressed to the specialized personnel who knows the constructive criteria and the protection devices against accidents for motorized gates, doors and main doors (follow the standards and the laws in force).
- 2° - The installer will have to issue a handbook to the final user in accordance with the BS EN 12635.
- 3° - Before proceeding with the installation, the installer must forecast the risks analysis of the final automatized closing and the safety of the identified dangerous points (Following the standards BS EN 12453).
- 4° - Before installing the motion motor, the installer must verify that the gate is in good mechanical conditions and that it adequately opens and closes.
- 5° - The installer must install the member for the manual release at a height inferior to 1,8 m.
- 6° - The installer will have to remove possible impediments to the motorized motion of the gate (eg. door bolts, sliding bolts, door locks etc.)
- 7° - The installer will permanently have to put the tags warning against the deflection on a very visible point or near possible fixed controls.
- 8° - The wiring harness of the different electric components external to the operator (for example photoelectric cells, flashlights etc.) must be carried out according to the BS EN 60204-1.
- 9° - The possible assembly of a keyboard for the manual control of the movement must be done by positioning the keyboard so that the person operating it does not find himself in a dangerous position; moreover, the risk of accidental activation of the buttons must be reduced.
- 10° - Keep the automatism controls (push-button panel, remote control etc.) out of the children way. Command device for operating the motor (a switch manually closed) should be placed in area visible from the guided site and far from moving parts. It should be placed at least at 1,5 m height.
- 11° - this appliance can be used by children aged from 8 years and above and persons with reduced physical, sensory or mental capabilities or lack of experience and knowledge if they have been given supervision or instruction concerning use of the appliance in a safe way and understand the hazards involved
- 12° - children shall not play with the appliance
- 13° - cleaning and user maintenance shall not be made by children without supervision
- 14° - do not allow children to play with fixed controls. Keep remote controls away from children
- 15° - Fixed command devices should be installed in a well visible way.
- 16° - Before carrying out any installation, regulation or maintenance operation of the system, take OFF the voltage by operating on the special magneto thermic switch connected upstream.
- 17° - At the end of the installation, the installer will have to make sure that the parts of the door do not encumber streets or public sidewalks.

THE RIB COMPANY DOES NOT ACCEPT ANY RESPONSIBILITY for possible damages caused by the non observance during the installation of the safety standards and of the laws in force at present.

**ACHTUNG - FÜR DIE SICHERHEIT DER PERSONEN IST ES WICHTIG, DASS ALLE ANWEISUNGEN
GENAU AUSGEFÜHRT WERDEN
INSTALLATIONSVORSCHRIFTEN BEACHTET WERDEN**

- 1° - Wenn nicht bereits an der elektrischen Schaltzentrale vorgesehen, muss vor der Schaltzentrale ein thermomagnetischer Schalter installiert werden (omnipolar, mit einer minimalen Kontaktöffnung von 3 mm), der ein von den internationalen Normen anerkanntes Konformitätszeichen besitzt. Solch ein Geraet muss vor Vandalismus geschuetzt werden (z.B. mit einen Schlüsselkatsten in einem Panzergehäuse).
- 2° - RIB empfiehlt den Kabeltyp H05RN-F mit einem minimalen Querschnitt von 1,5 mm² generell sollten die Normative IEC 364 und alle anderen geltenden Montagenormen des Bestimmungslandes eingehalten werden.
- 3° - Position des ersten paar Fotozellen: Der sollten nicht hoeher als 70 cm vom Boden sein, und sollte nicht mehr als 20 cm entfernt von der Achse des Tores sitzen (das gilt fuer Schiebe und Drehtore). In Übereinstimmung mit dem Punkt D.3.2 der EN 12453 Norm, ihr korrektes Funktionieren muß einmal überprüft werden.
- 4° - In Einklang mit der Norm EN 12453, ist es bei Toren notwendig eine komplette Sicherheitsleiste zu installieren, bei denen mehr als 400 N Kraft aufgewand werden muessen, um das Tor zum anhalten zu bringen (Maximum von 2,5 m anwenden) - Die Fotozellen müssen in diesem Fall sein beantragen außen zwischen EN 12453 Punkt D.4.1.

ANMERKUNG: Die Erdung der Anlage ist obligatorisch

Die in diesem Handbuch aufgeführten Daten sind ausschließlich empfohlene Werte. RIB behält sich das Recht vor, das Produkt zu jedem Zeitpunkt zu modifizieren. Die Anlage muss in Übereinstimmung mit den gültigen Normen und Gesetzen montiert werden.

WICHTIGE SICHERHEITS ANLEITUNGEN FÜR DIE INSTALLATIONEN

**WARNUNG - UNSACHGEMÄSSE INSTALLATION KANN ZU SCHWEREN VERLETZUNGEN
ALLE INSTALLATIONSANLEITUNGEN BEFOLGEN**

- 1° - Diese Betriebsanleitung dient ausschließlich dem Fachpersonal, welche die Konstruktionskriterien und die Sicherheits-Vorschriften gegen Unfälle für Tore, Türen und automatische Tore kennt (geltende Normen und Gesetze beachten und befolgen).
- 2° - Der Monteur muss dem Endkunde eine Betriebsanleitung in Übereinkunft der EN12635 überreichen.
- 3° - Vor der Installation muss für die automatische Schließung und zur Sicherheitsgewährung der identifizierten kritischen Punkte, eine Risiko Analyse vorgenommen werden mit der entsprechenden Behebung der identifizierten, gefährlichen Punkte (die Normen EN 12453 befolgend).
- 4° - Vor den Bewegungsmotor zu installieren, ist es nötig die mechanischen Zustände von der Gittertür (Öffnung, Schluss, u.s.w.) zu prüfen.
- 5° - Das Element für den manuellen Schiebetrieb muss bei einer geringeren Höhe von 1,80 Metern installiert sein.
- 6° - Der Installateur muss mögliche Verhinderungen an der Gittertürbewegung (wie z.B. Riegeln, Schlössen u.s.w.) abnehmen.
- 7° - Der Installateur muss ständige Etiketten, gegen die Zerdrücken Gefahr, auf einen sehr sichtbaren Punkt oder in der Nähe von stationären Steuerungen anbringen.
- 8° - Die Verkabelung der verschiedenen externen elektrischen Komponenten zum Operator (z.B. Fotozellen, Blinker etc.) muss nach EN 60204-1 ausgeführt werden.
- 9° - Die eventuelle Montage einer Schalttafel für den manuellen Bewegungsbefehl muss so angebracht werden, dass der Benutzer sich nicht in einer Gefahrenzone befindet, und dass, das Risiko einer zufälligen nicht gewollten Aktivierung von Schaltern gering ist.
- 10° - Alle Steuerungselemente (Schalttafel, Fernbedienung etc.) gehören nicht in Reichweite von Kindern. Das Schalten Element (einen Schalter dass manuell geschlossen ist) muss sichtbar aus dem angetriebenen Teil sein, und muss entfernt aus dem beweglichen Teil sein. Dies Element muss bei einer Höhe von wenigsten 1,50 Metern installiert sein.
- 11° - Die Nutzung von diesem Gerät ist erlaubt an Kinder ab 8 Jahre alte. Es ist nötig die Personen mit physischen und Intellekt Handikapen, auf die möglichen Gefahren zu warnen.
- 12° - Die Kinder muss mit diesem Gerät nicht spielen.
- 13° - Die Kinder muss die Reinigung und die Wartung von diesem Gerät, ohne Aufsicht, nicht machen.
- 14° - Die Kinder muss mit den Steuerungen und mit den Fernsteuerungen nicht spielen.
- 15° - Die fixe Steuerungen muss sichtbare nach der Installation sein.
- 16° - Vor jeglichem Eingriff, sei es Installation, Regulation oder Wartung der Anlage, muss vorher die Stromzufuhr unterbrochen werden, den dafür bestimmten Magnetthermo-Schalter drücken, der am Eingang der Anlage installiert ist.
- 17° - Nach der Installation ist es nötig zu prüfen dass Teile von der Gittertür keinen Hindernis auf Straße oder Bürgersteige verursachen.

DIE FIRMA RIB ÜBERNIMMT KEINE VERANTWORTUNG für eventuelle Schäden, die entstehen können, wenn die Installationsvorschriften die den gültigen Sicherheitsnormen entsprechen, nicht eingehalten werden.

IMPORTANTES INSTRUCCIONES DE SEGURIDAD PARA LA INSTALACIÓN

ATENCIÓN PARA LA SEGURIDAD DE LAS PERSONAS ES IMPORTANTE QUE SE OBSERVEN TODAS LAS INSTRUCCIONES

CONSERVAR CUIDADOSAMENTE ESTAS INSTRUCCIONES

- 1° - En el caso de que no sea previsto en la central eléctrica, instalar antes de la misma, un interruptor de tipo magnetotérmico (omnipolar con una apertura mínima de los contactos de 3 mm) que dé un sello de conformidad con las normas internacionales. Este dispositivo tiene que estar protegido contra cierres accidentales (por ejemplo instalándolo dentro de un panel cerrado a llave).
- 2° - Para la sección y el tipo de los cables, RIB aconseja utilizar cables de tipo H05RN-F con sección mínima de 1,5 mm² e igualmente atenerse a la norma IEC 364 y a las normas de instalación del propio país.
- 3° - Posicionamiento eventual de un par de fotocélulas. El rayo de las fotocélulas no debe estar a más de 70 cm de altura desde el suelo y a una distancia de la superficie de movimiento de la puerta, no superior a 20 cm. El correcto funcionamiento tiene que ser controlado al final de la instalación de acuerdo con el punto D.3.2 de la EN 12453.
- 4° - Para lograr satisfacer los límites impuestos por la EN 12453, si la fuerza de punta supera el límite normativo de 400 N, es necesario recurrir al control de presencia activa en toda la altura de la puerta (hasta a 2,5m max). - Las fotocélulas en este caso se deben colocar como indicado en la EN 12453 punto D.4.1.

PS.: Es obligatorio la puesta a tierra del sistema.

Los datos descritos en el presente manual son solamente indicativos.

RIB se reserva de modificarlos en cualquier momento.

Realizar el sistema respetando las normas y las leyes vigentes.

IMPORTANTES INSTRUCCIONES DE SEGURIDAD PARA LA INSTALACIÓN CUIDADO: UNA INCORRECTA INSTALACIÓN PUEDE CAUSAR GRAVES DAÑOS SEGUIR TODAS LAS INSTRUCCIONES DE INSTALACIÓN

- 1° - Este manual de instrucciones está exclusivamente dirigido a personal especializado que conozca los criterios de construcción y de los dispositivos de protección contra accidentes con cancelas, puertas y portales motorizados (atenerse a las normas y a las leyes vigentes).
- 2° - El instalador tendrá que dar al utilizador final un manual de instrucciones de acuerdo con la EN 12635.
- 3° - El instalador antes de proceder con la instalación tiene que hacer un análisis de los riesgos del cierre automatizado final y la puesta en seguridad de los puntos identificados como peligrosos (siguiendo las normas EN 12453).
- 4° - El instalador antes de instalar el motor de desplazamiento tiene que controlar que la cancela esté en buenas condiciones mecánicas y que se abra y se cierre en forma adecuada.
- 5° - El instalador tendrá que instalar el órgano para el desenganche manual a una altura inferior a 1,8 m.
- 6° - El instalador tendrá que quitar eventuales impedimentos para el movimiento motorizado de la cancela (ej. pistillos, cerraduras, cerrojos, etc.).
- 7° - El instalador tendrá que colocar de modo permanente rótulos que adviertan de la posibilidad de aplastamiento, en un punto bastante visible o en las cercanías de eventuales mandos fijos.
- 8° - El cableado de los varios componentes eléctricos externos al operador (por ejemplo fotocélulas, los intermitentes, etc) tiene que ser efectuado según la EN 60204-1.
- 9° - El eventual montaje de un panel de mandos para la gestión del movimiento manual tiene que ser efectuado posicionando el panel en modo de que quien lo accione no se encuentre en una posición peligrosa; además se tiene que hacer en modo que sea mínimo el riesgo de accionamiento accidental de los pulsadores.
- 10° - Tener los mandos del automatismo (panel de mandos, mando a distancia, etc.) lejos del alcance de los niños. El órgano de maniobra (un interruptor cerrado manualmente) tiene que estar en una posición visible desde la parte de maniobra, pero lejana de las piezas en movimiento. Tiene que ser instalado en una altura min. de 1,5 metros.
- 11° - Esta unidad puede ser utilizado por niños de 8 años o más y las personas con capacidades físicas, sensoriales o mentales reducidas, o falta de experiencia y conocimientos que hayan recibido supervisión o instrucciones relativas al uso de 'equipo de manera segura y comprender los riesgos que implica.
- 12° - Los niños no deben jugar con el aparato.
- 13° - Limpieza y mantenimiento de usuarios no tiene que ser hecho por los niños sin supervisión.
- 14° - No permita que los niños jueguen con los controles fijos. Mantenga los controles remotos alejados de los niños.
- 15° - Los mecanismos de mando fijos tienen que ser instalados de manera visible.
- 16° - Antes de ejecutar cualquier operación de instalación, ajuste o mantenimiento del sistema, quitar la corriente accionando el respectivo interruptor magnetotérmico conectado antes del mismo.
- 17° - Al final de la instalación, el instalador tendrá que asegurarse de que las partes de la puerta no estorben calles o aceras públicas.

LA EMPRESA RIB NO SE RESPONSABILIZA por eventuales daños provocados por la falta de respeto de las normas de seguridad, durante la instalación y de las leyes actualmente vigentes.



ITALIANO

RAEE - Informazione agli utilizzatori

Il simbolo del cassonetto barrato riportato sull'apparecchiatura o sulla sua confezione indica che il prodotto alla fine della propria vita utile deve essere raccolto separatamente dagli altri rifiuti. L'utente dovrà, pertanto, conferire l'apparecchiatura giunta a fine vita agli idonei centri comunali di raccolta differenziata dei rifiuti elettrotecnici ed elettronici. In alternativa alla gestione autonoma, è possibile consegnare gratuitamente l'apparecchiatura che si desidera smaltire al distributore, al momento dell'acquisto di una nuova apparecchiatura di tipo equivalente. Presso i distributori di prodotti elettronici con superficie di vendita di almeno 400 m² è inoltre possibile consegnare gratuitamente, senza obbligo di acquisto, i prodotti elettronici da smaltire con dimensioni inferiori a 25 cm. L'adeguata raccolta differenziata per l'avvio successivo dell'apparecchiatura dismessa al riciclaggio, al trattamento e allo smaltimento ambientalmente compatibile contribuisce ad evitare possibili effetti negativi sull'ambiente e sulla salute e favorisce il reimpiego e/o riciclo dei materiali di cui è composta l'apparecchiatura. **L'eliminazione dei materiali va fatta rispettando le norme vigenti. Non gettare il vostro apparecchio scartato, le pile o le batterie usate nei rifiuti domestici. Avete la responsabilità di restituire tutti i vostri rifiuti da apparecchiature elettriche o elettroniche lasciandoli in un punto di raccolta dedicato al loro riciclo.**

FRANÇAIS

DEEE - Informations pour les utilisateurs

Le symbole du caisson barre, la ou il est reporte sur l'appareil ou l'emballage, indique que le produit en fin de vie doit être collecté séparément des autres déchets. Au terme de la durée de vie du produit, l'utilisateur devra se charger de le remettre à un centre de collecte séparée ou bien au revendeur lors de l'achat d'un nouveau produit. Il est possible de remettre gratuitement, sans obligation d'achat, les produits à éliminer de dimensions inférieures à 25 cm aux revendeurs dont la surface de vente est d'au moins 400 m². La collecte séparée appropriée pour l'envoi successif de l'appareil en fin de vie au recyclage, au traitement et à l'élimination dans le respect de l'environnement contribue à éviter les effets négatifs sur l'environnement et sur la santé et favorise le réemploi et/ou le recyclage des matériaux dont l'appareil est composé. **Éliminez les matériaux en respectant les normes en vigueur. Ne jetez ni les vieux appareils, ni les piles, ni les batteries usées avec les ordures domestiques. Vous devez confier tous vos déchets d'appareils électriques ou électroniques à un centre de collecte différenciée, préposé à leur recyclage.**

ENGLISH

WEEE - Information for users

If the crossed-out bin symbol appears on the equipment or packaging, this means the product must not be included with other general waste at the end of its working life. The user must take the worn product to a sorted waste center, or return it to the retailer when purchasing a new one. Products for disposal can be consigned free of charge (without any new purchase obligation) to retailers with a sales area of at least 400 m², if they measure less than 25 cm. An efficient sorted waste collection for the environmentally friendly disposal of the used device, or its subsequent recycling, helps avoid the potential negative effects on the environment and people's health, and encourages the re-use and/or recycling of the construction materials.

Materials must be disposed of in accordance with the regulations in force. Do not throw away your discarded equipment or used batteries with household waste. You are responsible for taking all your waste electrical and electronic equipment to a suitable recycling centre.

DEUTSCH

Elektro- und Elektronik-Altgeräte - Informationen für die Nutzer

Das Symbol der durchgestrichenen Mülltonne auf dem Gerät oder seiner Verpackung weist darauf hin, dass das Produkt am Ende seiner Nutzungsdauer getrennt von den anderen Abfällen zu entsorgen ist. Nach Ende der Nutzungsdauer obliegt es dem Nutzer, das Produkt in einer geeigneten Sammelstelle für getrennte Müllentsorgung zu deponieren oder es dem Händler bei Ankauf eines neuen Produkts zu übergeben. Bei Händlern mit einer Verkaufsfläche von mindestens 400 m² können zu entsorgende Produkte mit Abmessungen unter 25 cm kostenlos und ohne Kaufzwang abgegeben werden. Die angemessene Mülltrennung für das dem Recycling, der Behandlung und der umweltverträglichen Entsorgung zugeführten Gerätes trägt dazu bei, mögliche negative Auswirkungen auf die Umwelt und die Gesundheit zu vermeiden und begünstigt den Wiedereinsatz und/oder das Recyceln der Materialien, aus denen das Gerät besteht.

Die Entsorgung der Materialien muss unter Beachtung der geltenden Normen erfolgen. Bitte werfen Sie Ihr Altgerät oder die leeren Batterien nicht in den Haushaltsabfall. Sie sind verantwortlich für die ordnungsgemäße Entsorgung Ihrer elektrischen oder elektronischen Altgeräte durch eine offizielle Sammelstelle.

ESPAÑOL

RAEE - Información para los usuarios

El símbolo del contenedor tachado, cuando se indica en el aparato o en el envase, indica que el producto, al final de su vida útil, se debe recoger separado de los demás residuos. Al final del uso, el usuario deberá encargarse de llevar el producto a un centro de recogida diferenciada adecuado o devolverlo al vendedor con ocasión de la compra de un nuevo producto. En las tiendas con una superficie de venta de al menos 400 m², es posible entregar gratuitamente, sin obligación de compra, los productos que se deben eliminar con unas dimensiones inferiores a 25 cm. La recogida diferenciada adecuada para proceder posteriormente al reciclaje, al tratamiento y a la eliminación del aparato de manera compatible con el medio ambiente contribuye a evitar posibles efectos negativos en el medio ambiente y en la salud y favorece la reutilización y/o el reciclaje de los materiales de los que se compone el aparato.

La eliminación de los materiales se debe realizar respetando las normas vigentes. No desechar su equipo descartado, las pilas o las baterías usadas con los residuos domésticos. Usted tiene la responsabilidad de desechar todos sus residuos de equipos eléctricos o electrónicos, entregándolos a un punto de recogida dedicado al reciclaje de los mismos.

LAYOUT IMPIANTO

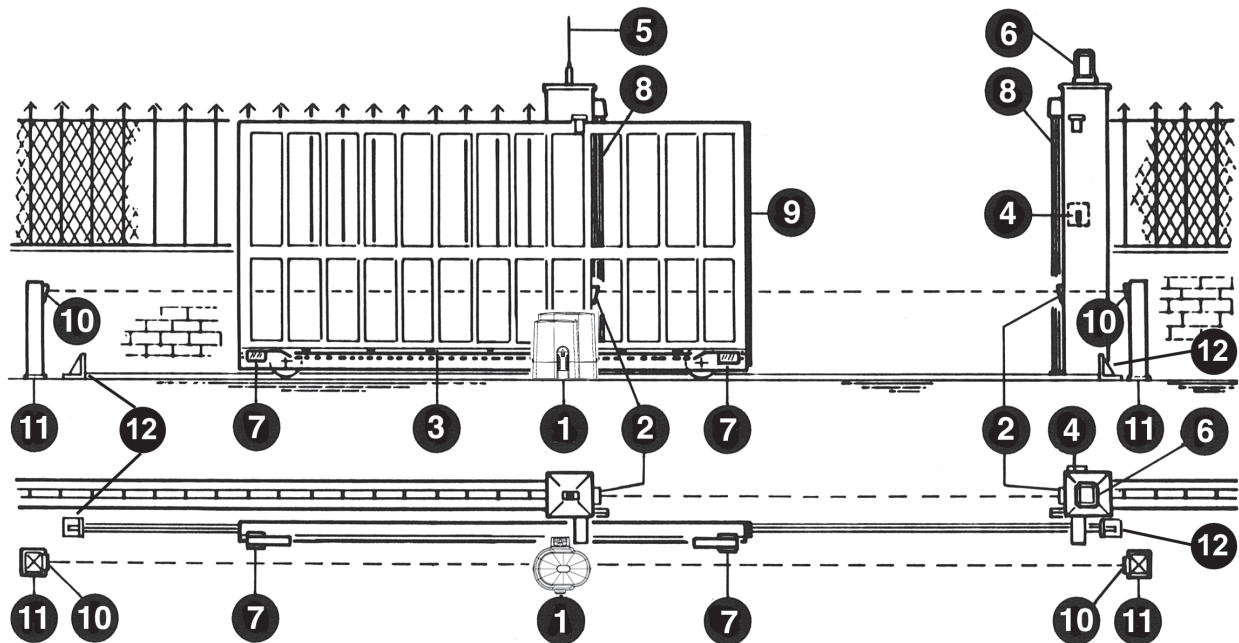

- 1 - Operatore K
- 2 - Fotocellule esterne
- 3 - Cremagliera Modulo 4
- 4 - Selettore a chiave
- 5 - Antenna radio
- 6 - Lampeggiatore

- 7 - Limitatori di corsa (camme)
- 8 - Costa TOUCH o fotocellula VERTIGO
- 9 - Costa TOUCH o fotocellula VERTIGO
- 10 - Fotocellule interne
- 11 - Colonnine per fotocellule
- 12 - Fermi meccanici

1

CARATTERISTICHE TECNICHE

Operatori irreversibili per cancelli scorrevoli aventi un peso massimo di 2200 kg.
L'irreversibilità di questo operatore fa sì che il cancello non richieda alcun tipo di serratura elettrica per un'efficace chiusura.
Il motore è protetto da una sonda termica che in caso di utilizzo prolungato interrompe momentaneamente il movimento.

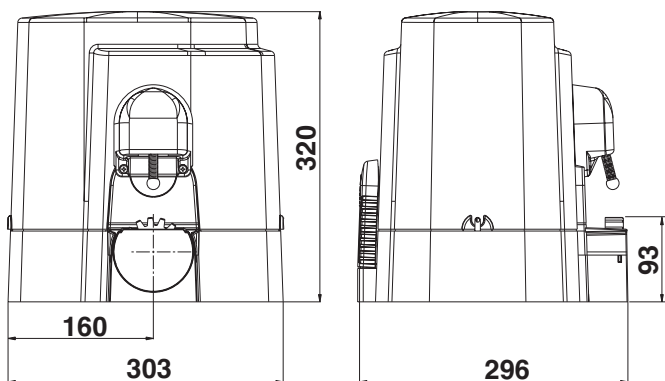

Misure in mm

CARATTERISTICHE TECNICHE		K800	K1100	K1400	K2200
Peso max cancello	kg	800	1100	1400	2200
Velocità di traino	m/s	0,155/0,18			
Forza di spinta a giri costanti	N	600	735	790	1150
Coppia max	Nm	20,4	25	27	39
Cremagliera modulo		4			
Alimentazione e frequenza		230 V~ 50/60 Hz			
Potenza motore	W	287/262	361/343	257/314	247/311
Assorbimento	A	1,38/1,19	1,58/1,37	1,18/1,44	1,1/1,62
Condensatore	µF	12,5	16	12,5	16
Cicli normativi	n°	7 - 38s/2s	6 - 38s/2s	8 - 64s/2s	12 - 64s/2s
Cicli consigliati al giorno	n°	300	400	400	500
Servizio	%	50	50	70	70
Cicli consecutivi garantiti	n°	8/6m	5/6m	15/10m	15/10m
Lubrificazione a grasso		COMLUBE LHITGREASE EP/GR.2			
Peso max	kg	10,5	10,8	12,3	14
Rumorosità	db	<70			
Temperatura di lavoro	°C	-10 ÷ +55°C			
Grado di protezione	IP	44			

INSTALLAZIONE K800-K1400-K2200

CONTROLLO PRE-INSTALLAZIONE

- IL CANCELLO DEVE MUOVERSI SENZA ATTRITI -

N.B. È obbligatorio uniformare le caratteristiche del cancello alle norme e leggi vigenti. Il cancello può essere automatizzato solo se in buono stato e se rispondente alla norma EN 12604.

- L'anta non deve presentare porte pedonali. In caso contrario occorrerà prendere opportune precauzioni in accordo al punto 6.5.1 della EN12453 (ad esempio impedire il movimento del motore quando il portoncino è aperto, grazie ad un microinterruttore opportunamente collegato in centralina).
- Non bisogna generare punti di intrappolamento (ad esempio tra anta aperta del cancello e cancellata).
- Oltre ai finecorsa presenti nell'unità, è necessario che a ciascuna delle due posizioni estreme della corsa sia presente un fermo meccanico fisso che arresti il cancello nel caso di malfunzionamento dei finecorsa. A tal fine il fermo meccanico deve essere dimensionato per sopportare la spinta statica del motore più l'energia cinetica del cancello (12) (2).
- Le colonne del cancello devono avere superiormente delle guide antideragliamento (3) per evitare involontari sganciamenti.

N.B.: Eliminare fermi meccanici del tipo descritto in figura 3.

Non devono essere presenti fermi meccanici al di sopra del cancello perché non sono sufficientemente sicuri.

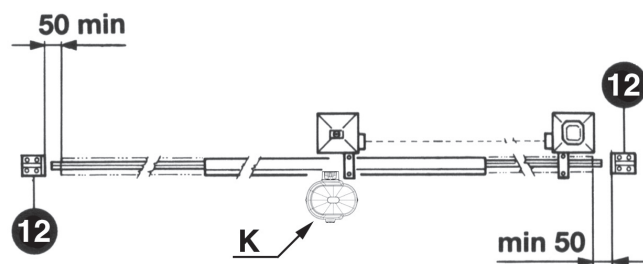

2

Componenti da installare secondo la norma EN 12453			
TIPO DI COMANDO	USO DELLA CHIUSURA		
	Persone esperte (fuori da area pubblica*)	Persone esperte (area pubblica)	Persone non esperte
mantenuto	A	B	non possibile
impulsivo - in vista (es. pulsante)	C o E	C o E	C e D, o E
impulsivo - non in vista (es. telecomando)	C o E	C e D, o E	C e D, o E
automatico	C e D, o E	C e D, o E	C e D, o E

* esempio tipico sono le chiusure che non accedono alla pubblica via.
A: Comando ad azione mantenuta, tramite Pulsantiera es: cod. ACG2013
B: Comando ad azione mantenuta, tramite Selettore a chiave es: cod. ACG1010
C: Regolazione della forza del motore o fotocellule per rispettare forze d'impatto come indicato in Annex A
D: Coste e/o altri dispositivi supplementari per ridurre la probabilità di contatto con la porta.
E: Dispositivi installati in modo tale che una persona non possa essere toccata dalla porta.

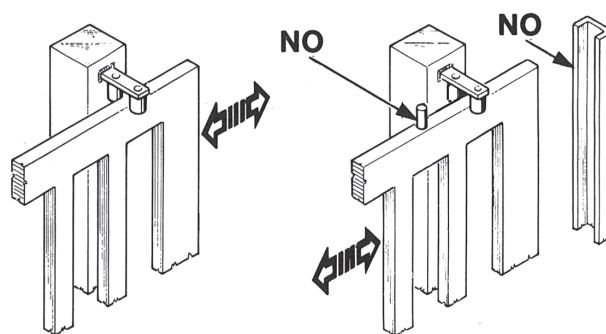

3

SBLOCCO

Da effettuare dopo aver tolto l'alimentazione elettrica al motore.

Per poter agire manualmente sul cancello è sufficiente inserire l'apposita chiave e ruotarla 4 volte in senso antiorario (4).

Per poter eseguire in modo sicuro la movimentazione manuale dell'anta occorre verificare che:

- sull'anta siano presenti maniglie idonee;
- tali maniglie siano posizionate in modo da non creare punti di pericolo durante il loro utilizzo;
- lo sforzo manuale per muovere l'anta non superi i 225N per i cancelli posti su siti privati ed i 390N per i cancelli posti su siti commerciali ed industriali (valori indicati nel punto 5.4.5 della norma EN 12453).

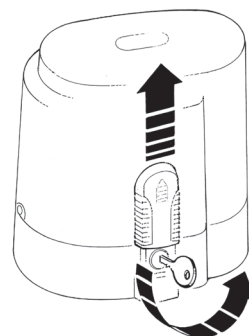

FISSAGGIO MOTORE E CREMAGLIERA

I fori per il fissaggio della cremagliera in nylon devono essere eseguiti a 123,5 mm rispetto all'appoggio del motore (a 130 mm per la cremagliera in ferro).

Questa altezza può essere variata grazie a delle asole presenti sulla cremagliera.

La registrazione dell'altezza viene fatta affinché il cancello, durante il movimento, non si appoggi sull'ingranaggio di trazione del K (5 e 6).

Per fissare la cremagliera in nylon al cancello, eseguire dei fori di \varnothing 5 mm e filettarli utilizzando un maschio M6 (\varnothing 7 mm e M8 per la cremagliera in ferro).

L'ingranaggio di traino deve avere circa 1 mm di agio rispetto alla cremagliera.

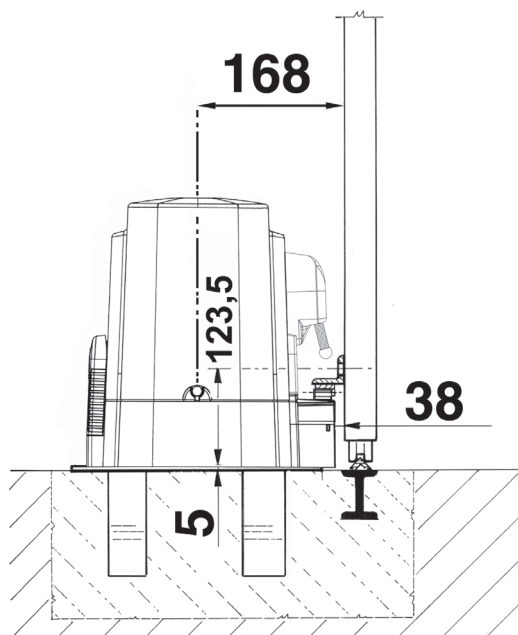

Misure in mm

5

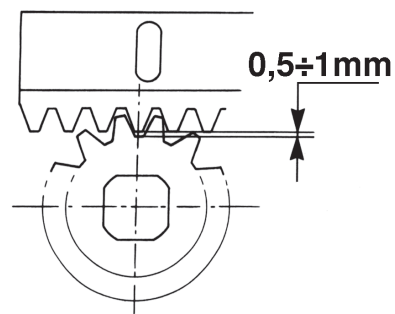
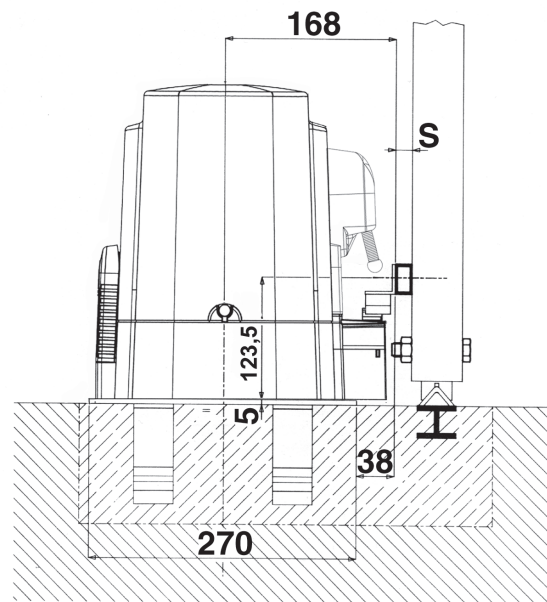

Misure in mm

6

FISSAGGIO FINECORSA

Per determinare la corsa della parte mobile si devono posizionare due camme alle estremità della cremagliera (7-8).

La regolazione della corsa di apertura e chiusura, si ottiene spostando le medesime due denti della cremagliera.

Per bloccare le camme alla cremagliera avvitare a fondo le viti in dotazione.

N.B: Oltre alle camme di fermo elettrico sopraesposte è obbligatoria l'installazione di fermi meccanici robusti che non permettono la fuori uscita del cancello dalle guide superiori.

MANUTENZIONE

Da effettuare solamente da parte di personale specializzato dopo aver tolto l'alimentazione elettrica al motore.

Pulire periodicamente, a cancello fermo, la guida di scorrimento da sassi e altra sporcizia.



7

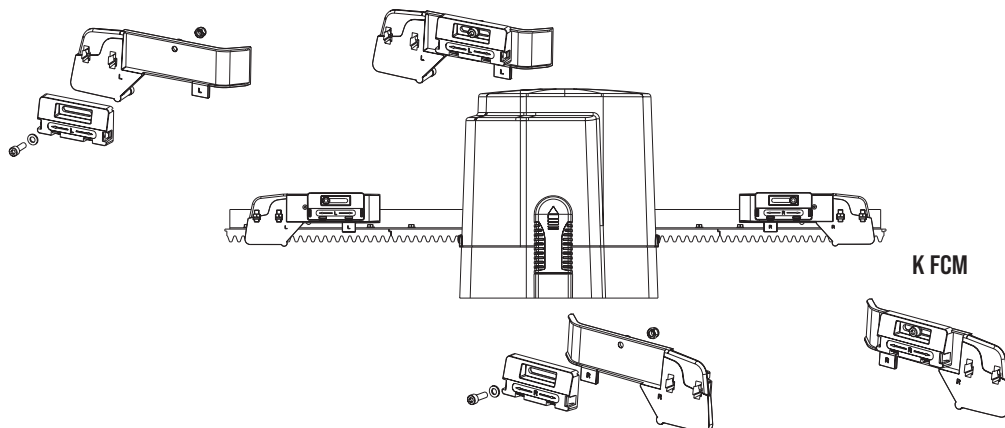

8

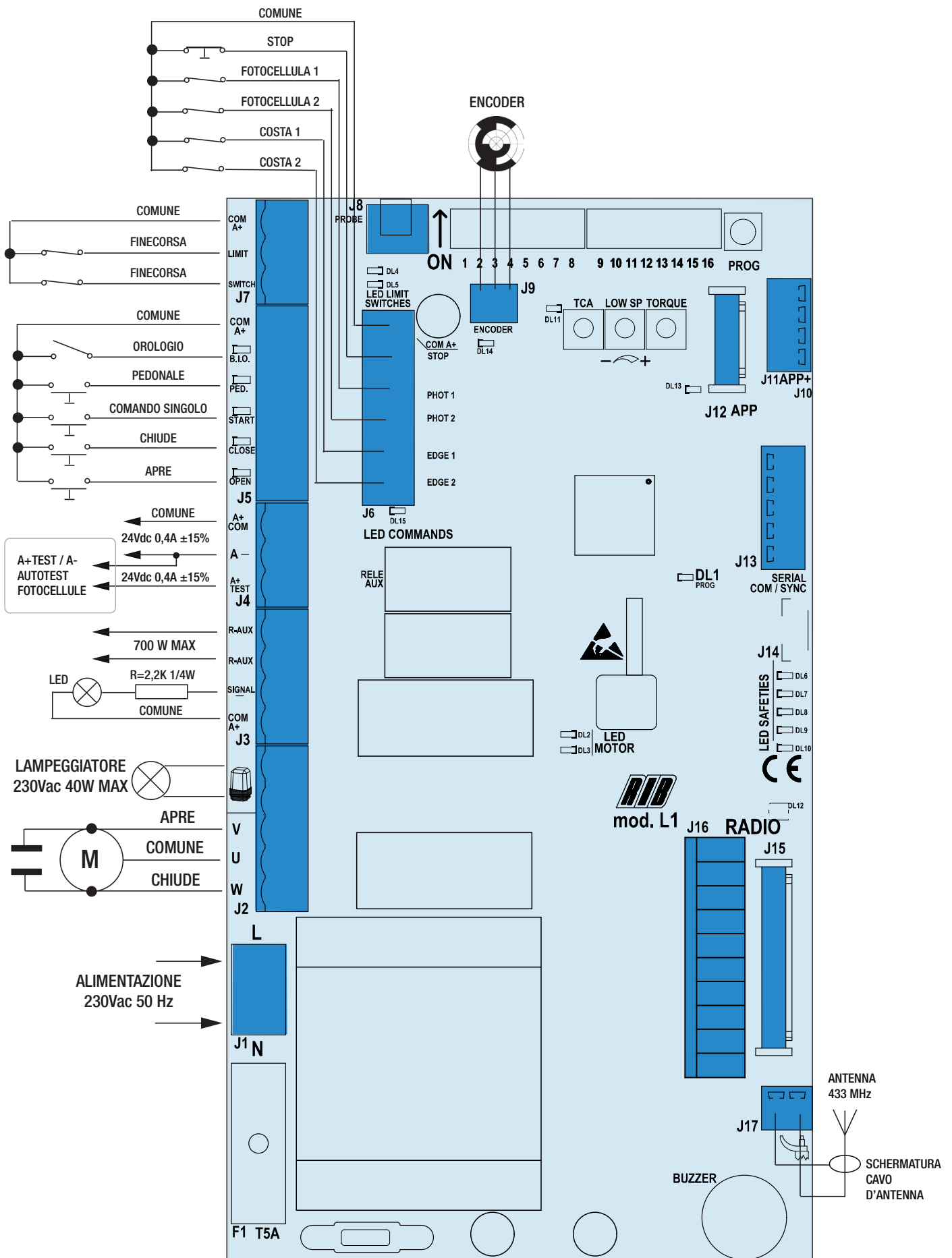

A - CONNESSIONI



Manuali online interattivi
 Manuels interactifs en ligne
 Interactive online manuals
 Interaktive Online-Handbücher
 Manuales interactivos en línea.

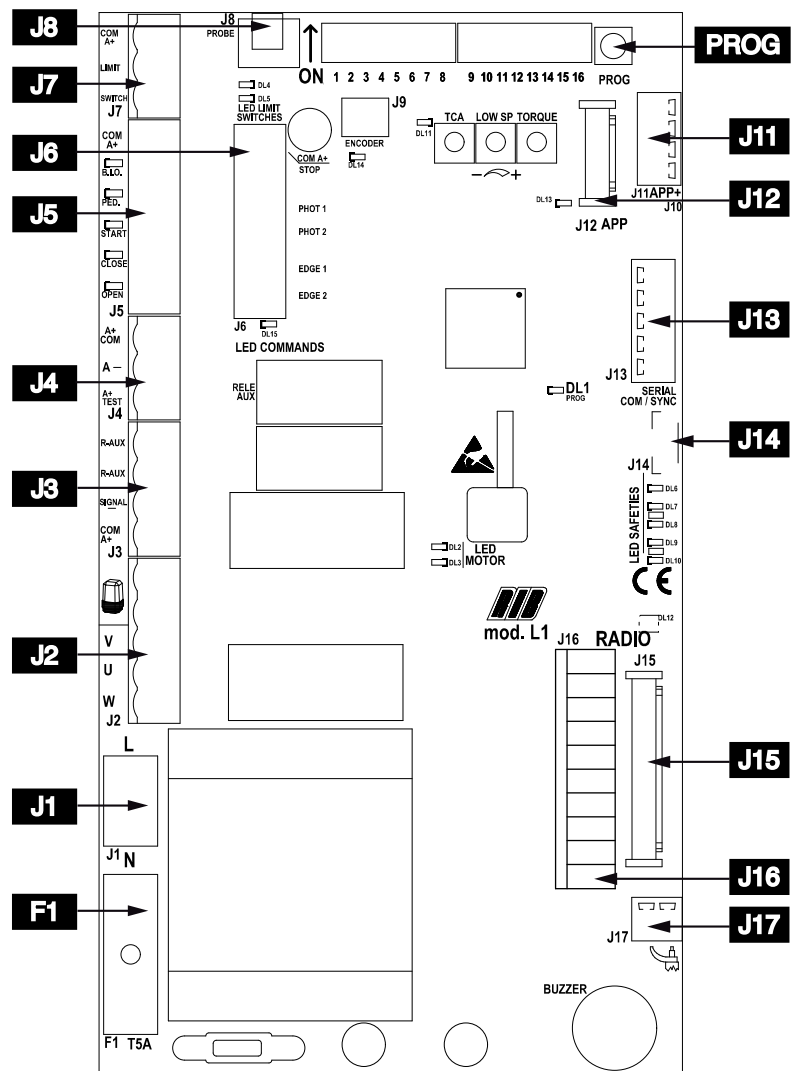

J1	L1 - N	Alimentazione 230Vac 50/60Hz (120 Vac 60Hz a richiesta)	J7	COM A+	Comune dei contatti / Positivo 24 Vdc
J2		Lampeggiatore (max 40 W)		LIMIT SWITCH	Contatti finecorsa che fermano il motore
	U	Collegamento comune motore	J8	PROBE	Connettore per collegamento sonda riscaldatore (cod. ACG4665)
	V-W	Collegamento invertitori e condensatore motore	J9	ENCODER	Connettore per collegamento encoder (SET PLUS cod. ACG5460)
J3	R-AUX	Morsetti relè AUX (NA) Max 700W	J10		Terminazione RS485 di J11
	SIGNAL	Spia cancello aperto 24 Vdc 3 W Max	J11	APP+	Connettore scheda APP+
	COM A+	Comune dei contatti / Positivo 24 Vdc	J12	APP	Connettore scheda APP
J4	A+ COM	Positivo alimentazione accessori a 24 Vdc / Comune dei contatti	J13	SERIAL COM / SYNC	Connettore per collegamento seriale
	A-	Negativo alimentazione accessori a 24 Vdc	J14	-	-
	A+ TEST	Positivo per alimentazione autotest fotocellule a 24 Vdc	J15	RADIO	Connettore per modulo radio ACG8069
J5	COM A+	Comune dei contatti / Positivo 24 Vdc	J16	RADIO	Connettore per radio ricevitore rib ad innesto con alimentazione a 24 Vdc.
	B.I.O.	Ingresso contatto orologio (NA)	J17		Antenna radio 433 MHz
	PED.	Contatto comando apertura pedonale (NA)		PROG.	Pulsante per la programmazione
	START	Contatto impulso singolo (NA)		TCA	Regolatore tempo di attesa prima della chiusura automatica
	CLOSE	Contatto di chiusura (NA)		LOW SP	Regolatore elettronico della velocità lenta in accostamento con DIP 9 ON
	OPEN	Contatto di apertura (NA)		TORQUE	Regolatore elettronico della forza
	J6	COM A+	Comune dei contatti / Positivo 24 Vdc	F1	T5A
	STOP	Contatto di stop (NC)			
	PHOT 1	Contatto fotocellule 1 (NC)			
	PHOT 2	Contatto fotocellule 2 (NC)			
	EDGE 1	Contatto costa 1 (NC)			
	EDGE 2	Contatto costa 2 (NC)			

B - SETTAGGI

- DIP 1 (ON) - CONTROLLO PER MANUTENZIONE (PAG. 13)
DIP 2 (ON) - PROGRAMMAZIONE TEMPI (PUNTO C)
DIP 2-1 PROGRAMMAZIONE TEMPI APERTURA PEDONALE (PUNTO D)
DIP 1-2 MEMORIZZAZIONE/CANCELLAZIONE CODICI RADIO COMANDO APERTURA TOTALE (DIP 1 ON seguito da DIP 2 ON) (PUNTO E)
DIP 1-3 MEMORIZZAZIONE/CANCELLAZIONE CODICI RADIO COMANDO APERTURA PEDONALE (DIP 1 ON seguito da DIP 3 ON) (PUNTO F)
DIP 1-2-3 MEMORIZZAZIONE/CANCELLAZIONE CODICI RADIO PER COMANDO RELÉ R-AUX (PUNTO G)
DIP 3 (ON) - PROGRAMMAZIONE REMOTA TELECOMANDI DISATTIVATA
MICROINTERRUTTORI DI GESTIONE
DIP 4 Fotocellule sempre attive (OFF) - Fotocellule attive solo in chiusura (ON)
DIP 5 Prelampeggio (ON - attivato)
DIP 6 Comando impulso singolo START e RADIO - passo-passo (ON) - automatico (OFF)
DIP 7 Abilitazione TEST monitoraggio fotocellule (ON-attivato).
DIP 8 Gestione encoder (ON - attivato) per modelli PLUS - con encoder
DIP 9 Rallentamento (ON - attivato)
DIP 10 Freno elettronico (ON - attivato)
DIP 11 Partenza graduale (ON - attivata)
DIP 12 Abilitazione sistema radio SUN (ON) - SUN-PRO (OFF)
DIP 13 Gestione teleruttori (ON - attivato) **NOTA: Anche se abilitati vengono esclusi dal loro funzionamento i DIP 8-9-10-11**

DIP 14	DIP 15	DIP 16	MOTORE TIPO
OFF	OFF	OFF	K800 - K1100
ON	OFF	OFF	K1400
OFF	ON	OFF	K2200

TRIMMER TORQUE - REGOLATORE ELETTRONICO DELLA FORZA

La regolazione della forza viene fatta ruotando il Trimmer TORQUE che serve a variare la tensione di uscita ai capi del motore (ruotando in senso orario si dà più forza al motore). Tale forza si include automaticamente dopo 3 secondi dall'inizio di ogni manovra. Questo per dare il massimo di spunto al motore al momento della partenza.

NOTA: SE QUESTO TRIMMER VIENE REGOLATO DOPO AVERE ESEGUITO LA PROCEDURA DI PROGRAMMAZIONE, È POSSIBILE CHE LA MISURA DI INIZIO RALLENTAMENTO SUBISCA DELLE VARIAZIONI (IN PIU' O IN MENO RISPETTO ALLA PRECEDENTE), PERTANTO SE SI ESEGUE UNA NUOVA REGOLAZIONE DEL TRIMMER, SI CONSIGLIA DI RIESEGUIRE LA PROGRAMMAZIONE DEI TEMPI.

TRIMMER LOW SP - Regolatore della velocità lenta in accostamento

La regolazione della velocità lenta viene eseguita agendo sul Trimmer LOW SP tramite il quale varia la tensione di uscita ai capi del/dei motore/i (ruotandolo in senso orario si aumenta la velocità). La regolazione viene eseguita per determinare la corretta velocità di fine apertura e fine chiusura in base alla struttura del cancello o in presenza di leggeri attriti che potrebbero compromettere il corretto funzionamento del sistema.

TRIMMER TCA - Regolatore tempo di attesa chiusura automatica totale o pedonale di fabbrica non abilitato e led DL11 spento (trimmer ruotato completamente in senso antiorario)

Con questo trimmer è possibile eseguire la regolazione del tempo di attesa prima di avere la chiusura automatica totale o pedonale.

La chiusura automatica si ottiene solo con porta aperta a seguito di comando dato dai comandi di apertura totale o pedonale e led DL11 acceso (trimmer ruotato in senso orario per abilitare la funzione).

Il tempo di pausa (per cancello totalmente aperto) può essere regolato da un minimo di 2 secondi ad un massimo di 2 minuti.

Il tempo di pausa (per cancello aperto con comando pedonale) può essere regolato da un minimo di 2 secondi ad un massimo di 30 secondi.

Es: Con trimmer TCA a metà corsa si avrà 1 minuto di pausa dopo l'apertura totale e 15 secondi di pausa dopo l'apertura pedonale prima di avere la chiusura automatica del cancello.

R-AUX - CONTATTO RELÉ AUSILIARE (NA)

Di fabbrica questo relé è impostato come luce di cortesia (max 700 W - 3 A - 230 Vac) per funzionare 3 minuti ad ogni comando, con rinnovo del tempo ad ogni comando.

È possibile attivare il contatto R-AUX tramite telecomando eseguendo la procedura di memorizzazione descritta al punto G.

FRENO ELETTRONICO (attivazione consigliata)

DIP 10 ON => al raggiungimento della totale apertura o chiusura verrà eseguita una frenata per

evitare l'inerzia che danneggerebbe l'ingranaggeria in caso di impatto sui fermi meccanici.

N.B.: FRENO ELETTRONICO CON MOTORI FAST SEMPRE ATTIVO

DIP 10 ON => è attivo un freno HARD.

DIP 10 OFF => è attivo un freno SOFT.

Al raggiungimento della totale apertura o chiusura verrà eseguita una frenata per evitare l'inerzia che danneggerebbe l'ingranaggeria in caso di impatto sui fermi meccanici.

PARTENZA GRADUALE

DIP 11 ON => si abilita ad ogni avvio un movimento graduale per 1 secondo.

Questa funzione non è attiva dopo che l'encoder o la costa hanno rilevato un'ostacolo.

SEGNALAZIONI LED

DL1	PROG programmazione attivata	[rosso]
DL2	cancello in apertura	[verde]
DL3	cancello in chiusura	[rosso]
DL4	Finecorsa di apertura LSO	[verde]
DL5	Finecorsa di chiusura LSC	[rosso]
DL6	Comando STOP (NC)	[rosso]
DL7	contatto fotocellule PHOTO 1 (NC)	[rosso]
DL8	contatto fotocellule PHOTO 2 (NC)	[rosso]
DL9	contatto costa EDGE 1 (NC)	[rosso]
DL10	contatto costa EDGE 2 (NC)	[rosso]
DL11	TCA - tempo chiusura automatica attivo	[rosso]
DL12	programmazione codici radio	[rosso/verde]
DL13	L1 gestito da APP	[blu]
DL14	funzionamento Encoder	[rosso]
DL15	Comando PROG e RADIO su molex	[verde]
B.I.O	Comando orologio	[verde]
PED.	Comando apertura pedonale	[verde]
START	Comando impulso singolo	[verde]
CLOSE	Comando Chiude	[verde]
OPEN	Comando Apre	[verde]

PROBE

Sonda di rilevamento temperatura ambiente motore per riscaldamento dello stesso in climi particolarmente freddi, fino a -30°C (da collegare a connettore J8) cod. AC64665.

C - PROGRAMMAZIONE TEMPI

N.B.: Durante la programmazione le funzioni di sicurezza Costa, Fotocellule, Pulsante di stop e Rilevamento impatto sono attive ed il loro livello di prestazione è pl"b" in accordo a EN13849-1. il loro intervento ferma la programmazione (il led DL1 da lampeggiante rimane acceso fisso).

N.B.: Se gli ingressi STOP, PHOT 1, PHOT 2, EDGE 1 e EDGE 2 non sono collegati, eseguire dei ponticelli tra COM A+/STOP/PHOT 1/PHOT 2/EDGE 1/EDGE 2 prima di procedere con la programmazione.

N.B.: In questo caso le sicurezza Costa, Fotocellule e Pulsante di stop verranno ignorate.

N.B.: il punto di inizio rallentamento viene determinato automaticamente in fase di programmazione tempi e viene attivato 50+60 cm prima del raggiungimento del finecorsa di apertura o chiusura.

N.B.: PER RIPETERE LA PROGRAMMAZIONE RIPOSIZIONARE IL CANCELLO A 20 CM DAL FINECORSA DI CHIUSURA E SEGUIRE LE PROCEDURE QUI SOTTO.

- PROGRAMMAZIONE SENZA ENCODER (DEDICATA AI MOTORI K800 - K1400 - K2200 - SUPER 2200 - SUPER 3600 - SUPER 4000 - SUPER 6000 - SUPER 8000 FAST) **N.B.:** IL DIP 8 DEVE ESSERE SU OFF !!

- PROGRAMMAZIONE CON ENCODER (DEDICATA AI MOTORI K800 - K1400 - K2200 con SET PLUS AC65460) **N.B.:** IL DIP 8 DEVE ESSERE SU ON !!

1 - **N.B. :** POSIZIONARE IL CANCELLO A CIRCA 20 CM DAL FINECORSA DI CHIUSURA.

2 - Mettete il DIP 2 in ON => Il led DL1 emetterà dei lampeggi brevi.

3 - Premete il pulsante PROG o START o OPEN o il tasto del telecomando dedicato all'apertura totale (se programmato in precedenza). Il cancello inizierà una serie di movimentazioni. **NON PASSATE DAVANTI ALLE FOTOCELLE MENTRE IL CANCELLO È IN MOVIMENTO.** La programmazione ha termine quando il cancello resta chiuso ed il led DL1 è spento.

4 - A FINE PROGRAMMAZIONE RIMETTERE IL DIP 2 SU OFF.

N.B.: Se programmate senza encoder (DIP 8 OFF) e poi installate l'encoder (DIP 8 ON) dovete ripetere la programmazione

D - PROGRAMMAZIONE TEMPI APERTURA PEDONALE

A cancello chiuso e finecorsa di chiusura impegnato (obbligatorio).

- 1 - **Mettere prima il DIP 2 su ON** (Il led DL1 lampeggia velocemente) e **dopo il DIP 1 su ON** (Il led DL1 lampeggia lentamente).
 - 2 - Premere il pulsante pedonale **PED.** o il tasto del telecomando dedicato all'apertura pedonale (se programmato in precedenza) => Il cancello apre.
 - 3 - Premere il pulsante pedonale per arrestare la corsa (definendo così l'apertura del cancello).
 - 4 - Premere il pulsante pedonale per avviare la chiusura.
 - 5 - **Al raggiungimento del finecorsa di chiusura rimettere i DIP 1 e DIP 2 su OFF.**
- Durante la programmazione le sicurezze sono attive ed il loro intervento ferma la programmazione (il led da lampeggiante rimane acceso fisso ed il buzzer suona per 10 secondi). Per ripetere la programmazione posizionare i **DIP 1 e DIP 2 su OFF**, chiudere il cancello e ripetere la procedura sopra descritta.

E - PROGRAMMAZIONE CODICI RADIO APERTURA TOTALE (MAX 1000 CODICI) - con modulo radio ACG8069

ATTENZIONE: prima di memorizzare i telecomandi, tramite **DIP 12** scegliere quali telecomandi utilizzare:

- DIP 12 su OFF:** si possono memorizzare telecomandi a codice variabile SUN-PRO:
SUN-PRO 2CH bicanale - tasti rossi e led bianco cod. ACG6210
SUN-PRO 4CH quadricanale - tasti rossi e led bianco cod. ACG6214

- DIP 12 su ON (di fabbrica):** si possono memorizzare telecomandi a codice fisso SUN:
SUN 2CH bicanale - tasti blu e led bianco cod. ACG6052
SUN 4CH quadricanale - tasti blu e led bianco cod. ACG6054
SUN CLONE 2CH bicanale - tasti blu e led giallo cod. ACG6056
SUN CLONE 4CH quadricanale - tasti blu e led giallo cod. ACG6058

N.B. : non è possibile memorizzare contemporaneamente telecomandi con codice fisso e telecomandi con codice variabile.

La programmazione dei telecomandi può essere eseguita solo a cancello fermo.

- 1 - Posizionare prima il **DIP 1 su ON** e poi il **DIP 2 su ON**. Il led DL12 lampeggia rosso per 10 secondi.
- 2 - Entro questi 10 secondi premere il pulsante del telecomando (normalmente il canale A). Se il telecomando viene correttamente memorizzato il led DL12 si accende verde ed un tono di buzzer conferma la corretta memorizzazione. I 10 secondi per la programmazione dei codici si rinnovano automaticamente con led DL12 che lampeggia rosso per poter memorizzare il telecomando successivo.
- 3 - Per terminare la programmazione lasciare trascorrere 10 sec., oppure premere per un attimo il pulsante PROG. Il led DL12 smette di lampeggiare.
- 4 - Riposizionare **DIP 1 e DIP 2 su OFF**.

PROGRAMMAZIONE REMOTA NUOVI TELECOMANDI DEDICATI ALL'APERTURA TOTALE

- 1 - Premere in rapida successione 3 volte il tasto del telecomando valido dedicato all'apertura totale del cancello. Il buzzer suonerà 1 volta per 1 secondo e il lampeggiatore lampeggerà per 4 secondi per segnalare l'attivazione della procedura.
 - 2 - Subito di seguito premere 1 volta lo stesso tasto del/i nuovo/i telecomando/i che volete registrare. Il buzzer suonerà 1 volta per confermare la registrazione di ogni nuovo telecomando. Attendere 4 secondi l'uscita dalla procedura. Il lampeggiatore si spegnerà.
- Se non volete utilizzare questa funzione posizionate DIP 3 su ON per disattivarla.

CANCELLAZIONE DI TUTTI I CODICI RADIO DEDICATI ALL'APERTURA TOTALE

La cancellazione può essere eseguita solo a cancello fermo.

- 1 - Posizionare il **DIP 1 su ON** e successivamente il **DIP 2 su ON**.
- 2 - Il led DL12 lampeggia rosso per 10 secondi.
- 3 - Entro questi 10 secondi premere e mantenere premuto il pulsante PROG per 5 secondi. La cancellazione della memoria viene confermata da due lampeggi di color verde del led DL12 e da 2 toni del buzzer. Successivamente il led DL12 lampeggia rosso per 10 secondi ed è possibile inserire nuovi codici come da procedure sopra descritte.
- 4 - Riposizionare **DIP 1 e DIP 2 su OFF**.

SEGNALAZIONE MEMORIA SATURA CODICI RADIO DEDICATI ALL'APERTURA TOTALE

La segnalazione si può ottenere solo a cancello fermo.

- 1 - Posizionare prima il **DIP 1 su ON** e poi il **DIP 2 su ON**.
- 2 - Il led DL12 lampeggia per 6 volte verde segnalando memoria satura (1000 codici presenti). Successivamente il led DL12 lampeggia rosso per 10 secondi consentendo un eventuale cancellazione totale dei codici.
- 3 - Riposizionare **DIP 1 e DIP 2 su OFF**.

F - PROGRAMMAZIONE CODICI RADIO APERTURA PEDONALE (MAX 1000 CODICI) - con modulo radio ACG8069

La programmazione può essere eseguita solo a cancello fermo.

- 1 - Posizionare prima il **DIP 1 su ON** e poi il **DIP 3 su ON**. Il led DL12 lampeggia verde per 10 secondi.
- 2 - Premere il pulsante del telecomando (normalmente il canale B) entro i 10 secondi impostati. Se il telecomando viene correttamente memorizzato il led DL12 si accende rosso per un attimo, ed un tono di buzzer conferma la corretta memorizzazione. I 10 secondi per la programmazione dei codici si rinnovano automaticamente con led DL12 che lampeggia verde per poter memorizzare il telecomando successivo.
- 3 - Per terminare la programmazione lasciare trascorrere 10 sec., oppure premere per un attimo il pulsante PROG. Il led DL12 smette di lampeggiare.
- 4 - Riposizionare **DIP 1 e DIP 3 su OFF**.

PROGRAMMAZIONE REMOTA NUOVI TELECOMANDI DEDICATI ALL'APERTURA PEDONALE

- 1 - Premere in rapida successione 3 volte il tasto del telecomando valido dedicato all'apertura pedonale del cancello. Il buzzer suonerà 2 volte per 1 secondo e il lampeggiatore lampeggerà per 4 secondi per segnalare l'attivazione della procedura.
 - 2 - Subito di seguito premere 1 volta lo stesso tasto del/i nuovo/i telecomando/i che volete registrare. Il buzzer suonerà 1 volta per confermare la registrazione di ogni nuovo telecomando. Attendere 4 secondi l'uscita dalla procedura. Il lampeggiatore si spegnerà.
- Il tempo di registrazione è di 4 secondi che si rinnovano ad ogni nuovo telecomando registrato. Se non volete utilizzare questa funzione posizionate DIP 3 su ON per disattivarla.

CANCELLAZIONE DI TUTTI I CODICI RADIO DEDICATI ALL'APERTURA PEDONALE

La cancellazione può essere eseguita solo a cancello fermo.

- 1 - Posizionare prima il **DIP 1 su ON** e poi il **DIP 3 su ON**. Il led DL12 lampeggia verde per 10 secondi.
- 2 - Entro questi 10 secondi premere e mantenere premuto il pulsante PROG per 5 secondi. La cancellazione della memoria viene confermata da due lampeggi di color rosso del led DL12 e da 2 toni di buzzer.
- 3 - Successivamente il led DL12 rimane attivo verde lampeggiante per 10 secondi ed è possibile inserire nuovi codici come da procedure sopra descritte.
- 4 - Riposizionare **DIP 1 e DIP 3 su OFF**.

SEGNALAZIONE MEMORIA SATURA CODICI RADIO DEDICATI ALL'APERTURA PEDONALE

La segnalazione si può ottenere solo a cancello fermo.

- 1 - Posizionare prima il **DIP 1 su ON** e poi il **DIP 3 su ON**.
- 2 - Il led DL12 lampeggia verde 6 volte segnalando che la memoria è satura (1000 codici presenti). Successivamente il led DL12 lampeggia rosso per 10 secondi, consentendo un eventuale cancellazione totale dei codici.
- 3 - Riposizionare **DIP 1 e DIP 3 su OFF**.

G - PROGRAMMAZIONE CODICI RADIO PER RELÉ R-AUX (MAX 1000 CODICI) - con modulo radio ACG8069

*** La gestione tramite telecomando è attivabile solo con App RIB GATE.**

R-AUX funziona normalmente come luce di cortesia per 3 minuti.

Tramite App RIB GATE è possibile configurare il funzionamento di questo relé a piacere.

La programmazione può essere eseguita solo a cancello fermo.

- 1 - Posizionare prima il **DIP 1 su ON**, il **DIP 2 su ON** e poi il **DIP 3 su ON**. Il led DL12 lampeggia arancio per 10 secondi.
- 2 - Premere il pulsante del telecomando (normalmente il canale C) entro i 10 secondi impostati. Se il telecomando viene correttamente memorizzato il led DL12 si accende verde per un attimo, ed un tono del buzzer conferma la corretta memorizzazione. I 10 secondi per la programmazione dei codici si rinnovano automaticamente con led DL12 che lampeggia arancio per poter memorizzare il telecomando successivo.
- 3 - Per terminare la programmazione lasciare trascorrere 10 sec., oppure premere per un attimo il pulsante PROG. Il led DL12 smette di lampeggiare.
- 4 - Riposizionare **DIP 1, 2 e 3 su OFF**.

PROGRAMMAZIONE REMOTA NUOVI TELECOMANDI DEDICATI AL RELÉ R-AUX

- 1 - Premere in rapida successione 3 volte il tasto del telecomando valido dedicato all'attivazione del relé ausiliario R-AUX. Il buzzer suonerà 3 volte per 1 secondo e il lampeggiatore lampeggerà per 5 secondi per segnalare l'attivazione della procedura.
 - 2 - Subito di seguito premere 1 volta lo stesso tasto del/i nuovo/i telecomando/i che volete registrare. Il buzzer suonerà 1 volta per confermare la registrazione di ogni nuovo telecomando. Attendere 4 secondi l'uscita dalla procedura. Il lampeggiatore si spegnerà.
- Il tempo di registrazione è di 4 secondi che si rinnovano ad ogni nuovo telecomando registrato. Se non volete utilizzare questa funzione posizionate DIP 3 su ON per disattivarla.

CANCELLAZIONE DI TUTTI I CODICI RADIO PER RELÉ R-AUX

La cancellazione può essere eseguita solo a cancello fermo.

- 1 - Posizionare prima il **DIP 1 su ON**, il **DIP 2 su ON** e poi il **DIP 3 su ON**. Il led DL12 lampeggia arancio per 10 secondi.

- 2 - Entro questi 10 secondi premere e mantenere premuto il pulsante PROG per 5 secondi. La conferma della cancellazione della memoria viene segnalata da due lampeggi di color verde del led DL12 e da 2 toni del buzzer.
- 3 - Successivamente il led DL12 rimane attivo arancio lampeggiante per 10 secondi ed è possibile inserire nuovi codici come da procedure sopra descritte.
- 4 - Riposizionare DIP 1, 2 e 3 su OFF.

SEGNALAZIONE MEMORIA SATURA CODICI RADIO PER RELÉ R-AUX

La segnalazione si può ottenere solo a cancello fermo.

- 1 - Posizionare il DIP 1 su ON, il DIP 2 su ON e poi il DIP 3 su ON.
- 2 - Il led DL12 lampeggia verde 6 volte segnalando che la memoria è saturata (1000 codici presenti). Successivamente il led DL12 rimane attivo rosso lampeggiante per 10 secondi, consentendo un eventuale cancellazione totale dei codici.
- 3 - Riposizionare DIP 1, 2, 3 su OFF.

FUNZIONAMENTO ACCESSORI DI COMANDO

PULSANTE DI COMANDO PASSO-PASSO (COM A+/START)

- DIP 6 ON => Esegue un comando ciclico dei comandi apre-stop-chiude-stop-apre ecc.
- DIP 6 OFF => Esegue l'apertura a cancello chiuso. Se azionato durante il movimento di apertura non ha effetto. Se azionato a cancello aperto lo chiude e se azionato durante la chiusura lo fa riaprire.

PULSANTE DI APERTURA (COM A+/OPEN)

A cancello fermo il pulsante comanda il moto di apertura. Se viene azionato durante la chiusura fa riaprire il cancello.

PULSANTE DI APERTURA CON FUNZIONE OROLOGIO (COM A+/B.I.O.)

La funzione orologio è utile nelle ore di punta, quando il traffico veicolare risulta rallentato (es. entrata/uscita operai, emergenze in zone residenziali o parcheggi e, temporaneamente, per traslochi).

Collegando un interruttore e/o un orologio di tipo giornaliero/settimanale al pulsante di apertura N.O. "COM A+/B.I.O.", è possibile aprire e mantenere aperta l'automazione finché l'interruttore viene premuto o l'orologio rimane attivo. Ad automazione aperta vengono ignorati tutti i comandi.

Rilasciando l'interruttore, o allo scadere dell'ora impostata, si avrà la chiusura immediata dell'automazione.

ATTENZIONE: Attivando il comando B.I.O. per un tempo inferiore al tempo di apertura (cancello che non ha ancora finito l'apertura), anche con un impulso, a fine apertura il cancello richiederà dopo il tempo di attesa chiusura automatica (fw 07.00 o sup.).

PULSANTE DI CHIUSURA (COM A+/CLOSE)

A cancello fermo comanda il moto di chiusura.

TELECOMANDO

- DIP 6 ON => Esegue un comando ciclico dei comandi apre-stop-chiude-stop-apre-ecc.
- DIP 6 OFF => Esegue l'apertura a cancello chiuso. Se azionato durante il movimento di apertura non ha effetto. Se azionato con cancello aperto, lo chiude. Se azionato durante il movimento di chiusura lo fa riaprire.

PULSANTE APERTURA PEDONALE (COM A+/PED.)

Comando dedicato ad un'apertura parziale e alla sua richiusura.

Durante l'apertura, la pausa o la chiusura pedonale, è possibile comandare l'apertura da qualsiasi comando collegato alla scheda L1.

Tramite DIP 6 è possibile scegliere la modalità di funzionamento del pulsante di comando pedonale.

- DIP 6 ON => Esegue un comando ciclico dei comandi apre-stop-chiude-stop ecc.
- DIP 6 OFF => Esegue l'apertura a cancello chiuso. Se azionato durante il movimento di apertura non ha effetto. Se azionato a cancello aperto lo chiude e durante la chiusura, se azionato, lo fa riaprire.

FUNZIONAMENTO ACCESSORI DI SICUREZZA

ENCODER DI SICUREZZA (SET PLUS ACG5460)

Ha il compito di agire come sicurezza sia in apertura che in chiusura con inversione del moto in caso di impatto.

Il funzionamento del motore con Encoder è abilitato dal DIP 8 (ON - attivato).

In caso di mancato funzionamento dell'Encoder (non alimentato, fili staccati, disco rotto o difettoso) la movimentazione del cancello non viene eseguita.

Dopo l'intervento dell'Encoder in apertura o chiusura il cancello si ferma e quindi inverte per 1

secondo, entrando in allarme.

Nota: il led DL14 segnala lampeggiando il corretto funzionamento dell'encoder durante il movimento del cancello.

ALLARME DA ENCODER

Lo stato di allarme viene segnalato dal lampeggiatore che sarà Lampeggia per 1 minuto, e dal BUZZER con 5 toni ogni 5 secondi per 1 minuto.

Durante o dopo il minuto di allarme, è possibile ristabilire il funzionamento del cancello premendo un qualsiasi pulsante di comando.

FOTOCELLE (COM A+/PHOT 1, COM A+/PHOT 2)

NOTA: il transito dalle fotocelle è segnalato da un tono di buzzer

DIP 4 OFF => A cancello chiuso se un ostacolo è davanti al raggio delle fotocelle, il cancello non apre. Durante il funzionamento le fotocelle intervengono sia in apertura (con ripristino del moto in apertura solo dopo la liberazione del raggio delle fotocelle), che in chiusura (con ripristino del moto inverso solo dopo la liberazione del raggio delle fotocelle).

DIP 4 ON => A cancello chiuso se un ostacolo è davanti al raggio delle fotocelle e viene comandata l'apertura, il cancello apre (durante l'apertura le fotocelle non intervengono). Le fotocelle intervengono solo in fase di chiusura (con ripristino del moto inverso dopo un secondo anche se le stesse restano impegnate).

ATTENZIONE: Se il led del ricevitore rimane acceso è possibile che siano presenti dei disturbi sulla rete di alimentazione.

Vi consigliamo di collegare elettricamente a terra le colonne o le colonnine di supporto alle fotocelle al morsetto A - per proteggere le fotocelle da fonti di disturbo.

Fate attenzione a non creare corto circuiti quando le fasi di alimentazione sono invertite!

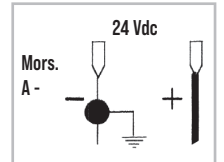

MONITORAGGIO FOTOCELLE (A+ TEST/A-) come richiesto da EN12453 par. 5.1.2

Collegare le fotocelle a A+ TEST/A- e impostare DIP 7 su ON.

Il monitoraggio consiste in un Test Funzionale della fotocella, eseguito prima di ogni manovra. La manovra del cancello viene pertanto consentita solo se la/le sicurezza/e hanno superato il Test Funzionale.

ATTENZIONE: IL MONITORAGGIO DEGLI INGRESSI FOTOCELLE (PHOT 1/PHOT 2) PUÒ ESSERE ABILITATO CON IL DIP 7 IN ON, OPPURE DISABILITATO CON IL DIP 7 IN OFF.

ATTENZIONE: Se si attiva la funzione AUTOTEST e si collega una sola fotocella, si deve fare un ponticello tra i morsetti PHOT 1 e PHOT 2. Se il ponticello non viene eseguito, l'autotest fallisce ed il cancello non si muoverà.

ALLARME DA AUTOTEST FOTOCELLE (DIP 7 ON)

Ad ogni comando, se il monitoraggio della fotocella ha esito negativo, subentra un allarme dal buzzer che emette 4 toni ogni 5 secondi. In questa condizione il cancello resta fermo. Solo riparando la fotocella e premendo uno dei comandi abilitati è possibile ripristinare il funzionamento.

COSTE - BORDI SENSIBILI (COM A+/EDGE 1, COM A+/EDGE 2)

Durante la chiusura, se EDGE 1 viene premuta, inverte il moto in apertura. Se la costa rimane impegnata, non consente la chiusura.

Durante l'apertura, se EDGE 2 viene premuta, inverte il moto in chiusura. Se la costa rimane impegnata, non consente l'apertura.

Se le coste non sono installate, ponticellare i morsetti COM A+/EDGE1/EDGE2.

ALLARME DA COSTA

Si attivano il lampeggiatore ed il buzzer con 2 toni ogni 5 secondi per un minuto.

MONITORAGGIO COSTE (come richiesto da EN12453 par. 5.1.2)

Tramite schedina APP e App RIB GATE è possibile abilitare il monitoraggio delle coste meccaniche (NC con resistenza 8K2) e resistive (NO con resistenza 8K2).

PULSANTE DI STOP (COM A+/STOP)

Durante qualunque operazione il pulsante di STOP esegue il fermo del cancello.

Se premuto a cancello aperto totalmente (o parzialmente utilizzando il comando pedonale) si esclude temporaneamente la chiusura automatica (se abilitata tramite trimmer TCA e led DL11 acceso). È quindi necessario dare un nuovo comando per farlo richiudere.

Al ciclo successivo la funzione chiusura automatica viene riattivata (se abilitata tramite trimmer TCA e led DL11 acceso).

FUNZIONAMENTO AD UOMO PRESENTE (con comando mantenuto) IN CASO DI GUASTO DELLE SICUREZZE

Se una delle due coste è guasta o impegnata per più di 5 secondi, o se una delle due fotocelle è guasta o impegnata per più di 60 secondi, i comandi OPEN, CLOSE, START e PED. funzioneranno solo con comando mantenuto.

La segnalazione dell'attivazione di questo funzionamento è data dal led DL1 che lampeggia. Il comando radio e la chiusura automatica vengono esclusi in quanto il loro funzionamento non è consentito dalle norme.

Al ripristino del contatto delle sicurezze, dopo 1 secondo, viene automaticamente ristabilito il funzionamento e quindi anche il radiocomando e la chiusura automatica riprendono a funzionare.

Nota 1: durante questo funzionamento in caso di guasto alle coste (oppure fotocellule) le fotocellule (oppure coste) funzionano ancora interrompendo la manovra in atto.

Nota 2: il pulsante di stop non è considerato una sicurezza da bypassare in questa modalità, pertanto se viene premuto o è rotto, non consente alcuna manovra.

La manovra con comando mantenuto è esclusivamente una manovra di emergenza che deve essere effettuata per brevi periodi e con la sicurezza visiva del movimento dell'automatismo. Appena possibile le protezioni guaste devono essere ripristinate per un corretto funzionamento.

SEGNALAZIONI VISIVE E SONORE

LAMPEGGIATORE

N.B.: Questo quadro elettronico può alimentare SOLO LAMPEGGIATORI CON CIRCUITO LAMPEGGIANTE (AC67072) da 40W massimo.

FUNZIONE PRE-LAMPEGGIO

DIP 5 OFF => Il motore ed il lampeggiatore partono contemporaneamente.

DIP 5 ON => Il lampeggiatore parte 3 secondi prima del motore.

BUZZER

Ha il compito di segnalare l'intervento delle sicurezze, lo stato degli allarmi e lo stato di memorizzazione e cancellazione codici radio.

SIGNAL - SPIA DI CANCELLO APERTO a 24Vdc (COM A+/SIGNAL-)

Ha il compito di segnalare quando il cancello è aperto, parzialmente aperto o comunque non chiuso totalmente. Si spegne solo quando il cancello è completamente chiuso.

Durante l'apertura lampeggia lentamente.

A cancello fermo o aperto è accesa fissa.

Durante la chiusura lampeggia velocemente

N.B.: Max 3 W. Se si eccede con le spie, la logica del quadro ne risulterà compromessa con possibile blocco delle operazioni.

FUNZIONAMENTO DOPO BLACK-OUT

Al momento del black-out lo stato del cancello viene salvato in memoria.

Al ritorno della tensione di rete:

Se il cancello si trova sul fincorsa di apertura o di chiusura, ad un comando il cancello si chiuderà o aprirà con i dati memorizzati.

Se il cancello si trova in posizione intermedia, dando un comando il cancello si aprirà lentamente fino a raggiungere il fincorsa di apertura. Dopo aver completato questo primo movimento, l'operatore riprenderà a lavorare alla velocità impostata.

CARATTERISTICHE TECNICHE

- Range di temperatura	-10 ÷ + 55 °C
- Umidità	< 95% senza condensazione
- Tensione di alimentazione	230 o 120V~ ±10%
- Frequenza	50/60 Hz
- Assorbimento massimo scheda	30mA
- Microinterruzioni di rete	100ms
- Potenza massima spia cancello aperto	3 W (equivalente a 1 lampadina da 3W o 5 led con resistenza in serie da 2,2 Kohm)
- Carico massimo all'uscita lampeggiatore	40W con carico resistivo
- Corrente disponibile per fotocellule e accessori	400mA 24Vdc
- Corrente disponibile su connettore radio	200mA 24Vdc

CARATTERISTICHE TECNICHE RADIO (solo modelli CRX)

- Frequenza Ricezione	433,92MHz
- Impedenza	52 Ω
- Sensibilità	>2,24µV
- Tempo eccitazione	300ms
- Tempo diseccitazione	300ms
- Codici memorizzabili	N° 1000 totali

- Tutti gli ingressi devono essere utilizzati come contatti puliti perchè l'alimentazione è generata internamente (tensione sicura) alla scheda ed è disposta in modo da garantire il rispetto di isolamento doppio o rinforzato rispetto alle parti a tensione pericolosa.

- Eventuali circuiti esterni collegati alle uscite del quadro elettronico, devono essere eseguiti per garantire l'isolamento doppio o rinforzato rispetto alle parti a tensione pericolosa.

- Tutti gli ingressi vengono gestiti da un circuito integrato programmato che esegue un autocontrollo ad ogni avvio di marcia.

CONTROLLO PER MANUTENZIONE

N.B.: Durante questo controllo le funzioni di sicurezza Costa, Fotocellule, Pulsante di stop e Rilevamento impatto NON sono attive.

1 - Mettere il **DIP 1 su ON** => il led DL1 inizia a lampeggiare.

2 - Premere e mantenere premuto il pulsante PROG (il comando è ad uomo presente, apre-stop-chiude-stop-apre-etc...) => Il cancello parte in alta velocità per poi rallentare fino al raggiungimento del fincorsa.

3 - Al termine rimettere **DIP 1 su OFF**. Il led DL1 si spegne segnalando l'uscita dal controllo.

In caso il motore non funzioni durante questo controllo, verificare i collegamenti ed il suo condensatore.

Se il motore funziona correttamente, controllare le sicurezze.

RISOLUZIONE PROBLEMI

Aggiornate il firmware del quadro usando la schedina APP e la app RIB GATE.

Dopo aver effettuato tutti i collegamenti seguendo attentamente lo schema ed aver posizionato il cancello in posizione intermedia, verificare la corretta accensione dei led rossi DL6, DL7, DL8, DL9 e DL10.

In caso di mancata accensione dei led, sempre con cancello in posizione intermedia, verificare quanto segue e sostituire eventuali componenti guasti.

DL6 spento Pulsante di STOP guasto (In caso lo STOP non sia collegato, eseguire i ponticelli fra COM A+ e STOP).

DL7 o DL8 spento Fotocellule guaste (In caso le fotocellule non siano collegate, eseguire i ponticelli fra COM A+ e PHOTO 1/PHOTO 2)

DL9 o DL10 spento Costa sicurezza guasta (In caso le coste non siano collegate, eseguire il ponticello fra COM A+ e EDGE 1/EDGE 2)

DL12 spento il modulo radio funziona correttamente.
accesso il modulo radio è assente o guasto o non riconosciuto dopo uno sbalzo di tensione.

DL13 blu acceso Alcune funzioni sono abilitate tramite smartphone, verificare quindi tramite smartphone lo stato della scheda in quanto lo stato dei dip/trimmer potrebbe essere non veritiero.

Sulla scheda esistono dei fusibili a ripristino automatico che intervengono in caso di corto circuito interrompendo l'uscita a loro assegnata.

A fronte di una ricerca guasti si consiglia di scollegare tutti i connettori estraibili e di inserirli uno a volta in modo da identificare più facilmente la causa del guasto.

**TABELLA RIASSUNTIVA ALLARMI VISIVI E SONORI
SEGNALAZIONI IN FASE DI PROGRAMMAZIONE**

EVENTO	STATO BUZZER	STATO LAMPEGGIATORE	STATO LED DL1
DIP 1 ON (modo uomo presente) Oppure guasto ad una sicurezza	Spento	Spento	Lampeggia 250 ms ON/OFF
DIP 2 ON (programmazione corsa totale)	Spento	Spento	Lampeggia 500 ms ON/OFF
DIP 2 ON > DIP 1 ON (programmazione corsa pedonale)	Spento	Spento	Lampeggia 500 ms ON/OFF
Procedura di programmazione interrotta per intervento di una sicurezza	Tono da 10 s con pausa di 2 s	Spento	Acceso fisso

EVENTO	STATO BUZZER	STATO LAMPEGGIATORE	STATO LED DL12
Nessun codice radio inserito	Spento	Spento	Lampeggia rosso/verde
DIP 1 ON > DIP 2 ON programmazione codici radio apertura totale	Spento	Spento	Lampeggia rosso per 10 s
DIP 1 ON > DIP 3 ON programmazione codici radio apertura pedonale	Spento	Spento	Lampeggia verde per 10 s
DIP 1 ON > DIP 2 ON > DIP 3 ON programmazione codici radio per relé R-AUX	Spento	Spento	Lampeggia arancio per 10 s
Programmazione corretta dei codici radio per apertura totale e R-AUX	1 Tono	Spento	Si accende verde una volta
Programmazione corretta dei codici radio per apertura pedonale.	1 Tono	Spento	Si accende rosso una volta
Codice radio non presente in memoria	Spento	Spento	Si accende rosso una volta
Memoria satura da codici radio (1000 codici memorizzati)	Spento	Spento	Esegue 6 lampeggi verdi
Cancellazione codici radio per apertura totale, pedonale e R-AUX	2 Toni	Spento	Esegue 2 lampeggi verdi

SEGNALAZIONI DURANTE IL FUNZIONAMENTO

EVENTO	STATO BUZZER	STATO LAMPEGGIATORE	STATO LED E USCITA SIGNAL
Pulsante di stop premuto	Spento	Spento	Led DL6 si spegne
Intervento fotocellula	1 Tono	Spento	Led DL7-8 si spegne
Intervento costa	2 Toni	Spento	Led DL9-10 si spegne
Guasto ad una sicurezza o sicurezza impegnata per un tempo prolungato	Spento	Spento	Led DL1 lampeggia 250 ms ON/OFF
Allarme da costa	2 Toni ogni 5 s per 1 minuto (Si rinnova dando un comando)	Lampeggia per 1 minuto	Nessun led abbinato
Allarme da autotest fotocellule fallito	4 Toni ogni 5 s per 1 minuto (Si rinnova dando un comando)	Spento	Nessun led abbinato
Allarme da Encoder	5 Toni ogni 5 s per 1 minuto (Si rinnova dando un comando)	Lampeggia per 1 minuto	Led DL14 spento
Blocco funzionale eseguito da smartphone	Spento	Spento	Led DL12 acceso fisso verde.
I cicli impostati sono stati raggiunti	6 Toni ogni 5 s (Si rinnova dando un comando)	Spento	Nessun led abbinato
Risparmio energetico attivato da smartphone	Spento	Spento	Led blu lampeggia 1 volta ogni 5 s
Allarme autoapprendimento fallito	Tono continuo per 10 s con pausa di 2 s. Non attivo quando DIP 2 su OFF	Spento	Nessun led abbinato

DIFETTO	SOLUZIONE
Dopo aver effettuato i vari collegamenti e aver dato tensione, tutti i led sono spenti.	Sulla scheda esistono dei fusibili a ripristino automatico che intervengono in caso di corto circuito interrompendo l'uscita a loro assegnata. A fronte di una ricerca guasti si consiglia di scollegare tutti i connettori estraibili e di inserirli uno a volta in modo da identificare più facilmente la causa del guasto. Verificare l'integrità del fusibile F1. In caso di fusibile interrotto usarne solo di valore adeguato. F1 = T 5A Fusibile di protezione motore
Il motore apre e chiude, ma non ha forza e si muove lentamente.	Verificare regolazione trimmer TORQUE e LOW-SPEED.
Il cancello esegue l'apertura, ma non chiude dopo il tempo impostato.	Accertarsi di avere regolato il trimmer TCA con DL11 acceso. Contatto B.I.O. inserito / led verde acceso => verificare lo stato dell'orologio collegato al ingresso B.I.O. Autotest fotocellule fallito => verificare i collegamenti tra quadro elettronico e fotocellule.
Il cancello non apre e non chiude azionando i vari pulsanti START, RADIO, OPEN e CLOSE.	Contatto costa guasto. Contatto fotocellule guasto con DIP 4 su OFF. => Sistemare o sostituire il contatto guasto. Autotest fotocellule fallito => verificare i collegamenti tra quadro elettronico e fotocellule.
Motore con encoder abilitato (DIP 8 su ON). Il cancello apre e chiude solo per brevi tratti.	Verificare collegamento encoder, eventualmente sostituire.
Azionando il pulsante START, OPEN o CLOSE il cancello non esegue nessun movimento.	Impulso START, OPEN o CLOSE sempre inserito. Controllare e sostituire eventuali pulsanti o micro-interruttori del selettore.
La fase di rallentamento non viene eseguita.	Accertarsi che il DIP 9 sia in posizione ON (rallentamento abilitato). Eseguire l'apprendimento dei tempi tramite procedura con DIP 2. Verificare regolazione trimmer LOW-SPEED.

OPERAZIONE FINALE - La guarnizione deve essere applicata solo al termine dell'installazione, prima di rimontare il carter.



Applicare la guarnizione



Guarnizione applicata

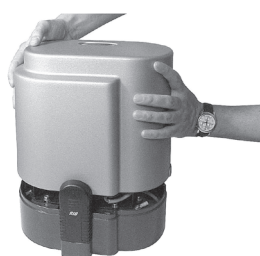

Chiudere il carter



Motore pronto

OPTIONAL - Per i collegamenti ed i dati tecnici degli accessori attenersi ai relativi libretti di istruzione.

PIASTRA DA CEMENTARE

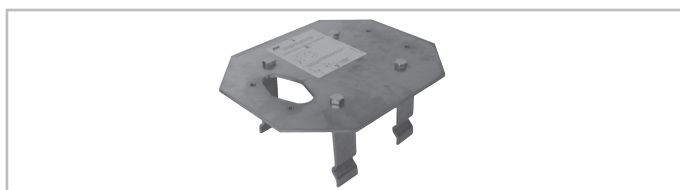

cod. ACG8107

CREMAGLIERA MOD. 4 IN NYLON

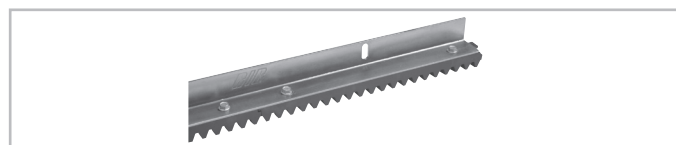

con angolare zincato in barre da 1m. Ideale per cancelli fino a 1000 kg di peso.

1 m
10 m (1 m x 10)

cod. ACS9000
cod. ACS9001

SAIL

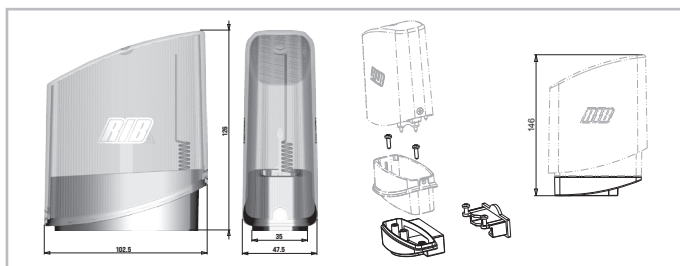

SAIL arancio con scheda intermittente incorporata
SAIL bianco con scheda intermittente incorporata
SUPPORTO LATERALE SAIL

cod. ACG7072
cod. ACG7078
cod. ACG8054

CREMAGLIERA MOD. 4



in metallo rivestita con CATAFORESI, con angolare, in barre da 2 m. Ideale per cancelli con peso fino a 2200 kg.

cod. ACS9050

FIT SYNCRO EN12978 - EN13849-2



FOTOCELLULE FIT SYNCRO DA PARETE

Portata settabile 10÷20 m.

Sono applicabili più coppie ravvicinate tra loro grazie al circuito sincronizzatore.

Aggiungere il **TRASMETTITORE SYNCRO**

per più di 2 coppie di fotocellule (fino a 4).

COPPIA DI CESTELLI DA INCASSO PER FIT SYNCRO

COPPIA DI COLONNINE PER FIT SYNCRO H = 0,5 m

cod. ACG8026B

cod. ACG8028

cod. ACG8051

cod. ACG8057

TOUCH

COSTA MECCANICA L = 2 m

CERTIFICATA EN 12978 - EN 13849-1:2016 PL "b" CAT.3

cod. ACG3015

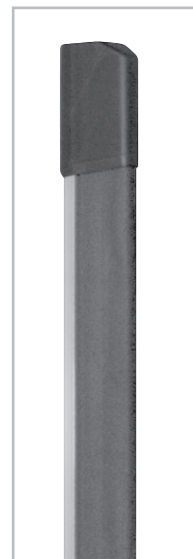

TELECOMANDO SUN



SUN 2CH	cod. ACG6052	SUN 4CH	cod. ACG6054
SUN CLONE 2CH	cod. ACG6056	SUN CLONE 4CH	cod. ACG6058
SUN-PRO 2CH	cod. ACG6210	SUN-PRO 4CH	cod. ACG6214

MODULO RADIO 433MHz

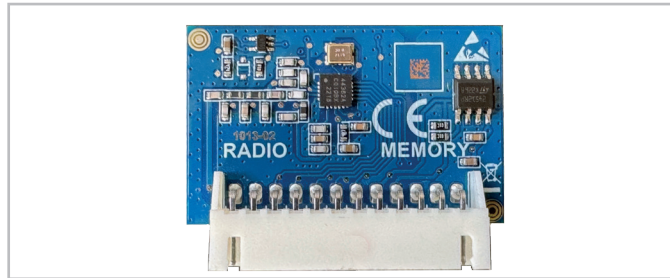

cod. ACG8069

PROBE



Sonda di rilevamento temperatura ambiente motore per riscaldamento dello stesso in climi particolarmente freddi, fino a -30 °C [collegare a connettore J8]. cod. ACG4665



AC65460 SET PLUS
Encoder per rilevare gli ostacoli durante le manovre di apertura e di chiusura.

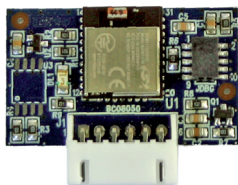

APP8050 Scheda APP
per gestire la centrale di comando tramite Bluetooth



APP8054 Scheda APP+
per gestire la centrale di comando tramite Bluetooth

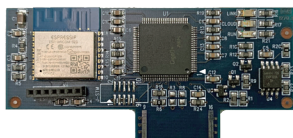

APP8064 Modulo Wi-Fi per Scheda APP+
per gestire la centrale tramite rete Wi-Fi locale (WLAN)

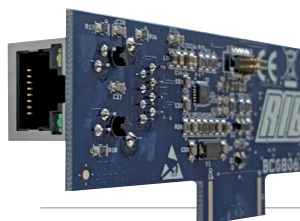

APP8066 Modulo RJ45 per Scheda APP+
per gestire la centrale tramite rete dati locale (LAN)



APP8060 Modulo Orologio per Scheda APP+ con Modulo Wi-Fi o RJ45
per gestire la centrale di comando come controllo accessi



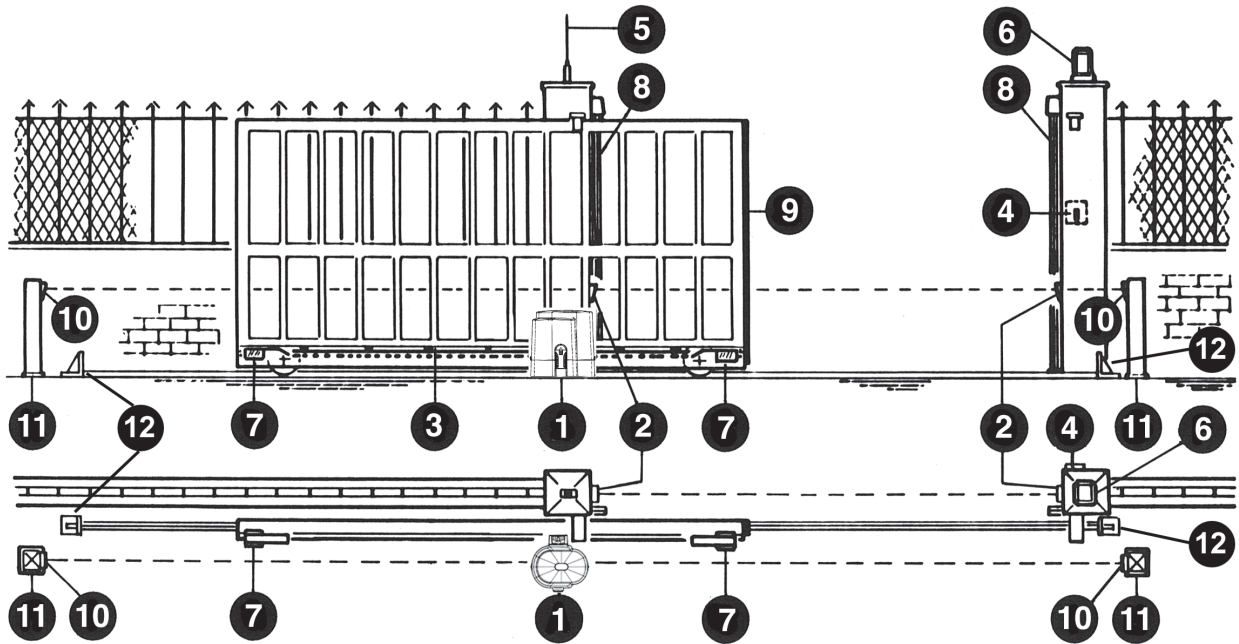

- 1 - Opérateur K
- 2 - Photocellules extérieures
- 3 - Crémaillère Module 4
- 4 - Sélecteur à clé
- 5 - Antenne radio
- 6 - Feu clignotant

- 7 - Limiteurs de course (cames)
- 8 - Barre palpeuse TOUCH ou Photocellules VERTIGO
- 9 - Barre palpeuse TOUCH ou Photocellules VERTIGO
- 10 - Photocellules intérieures
- 11 - Potelets de support pour photocellules
- 12 - Arrêts mécaniques

1

CARACTÉRISTIQUES TECHNIQUES

Opérateurs irréversibles pour portails coulissants dont le poids maximal est de 2200 kg. Grâce à l'irréversibilité de cet opérateur, le portail ne nécessite aucun type de serrure électrique pour une fermeture efficace. Le moteur est protégé par une sonde thermique, qui interrompt momentanément le mouvement en cas de non-utilisation prolongée.

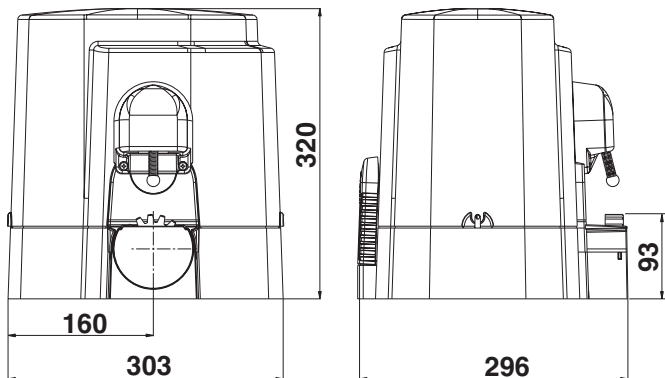

Mesures en mm

CARACTERISTIQUES TECHNIQUES		K800	K1100	K1400	K2200
Poids maxi du portail	kg	800	1100	1400	2200
Vitesse de traction	m/s	0,155/0,18			
Force maxi de poussée	N	600	735	790	1150
Couple maxi	Nm	20,4	25	27	39
Module crémaillère		4			
Alimentation et fréquence		230V~ 50/60Hz			
Puissance moteur	W	287/262	361/343	257/314	247/311
Absorption	A	1,38/1,19	1,58/1,37	1,18/1,44	1,1/1,62
Condensateur	µF	12,5	16	12,5	16
Cycles normatifs	n°	7 - 38s/2s	6 - 38s/2s	8 - 64s/2s	12 - 64s/2s
Cycles conseillés par jour	n°	300	400	400	500
Service	%	50	50	70	70
Cycles consécutifs garantis	n°	8/6m	5/6m	15/10m	15/10m
Type d'huile		COMLUBE LHITGREASE EP/GR.2			
Poids maximum	kg	10,5	10,8	12,3	14
Bruit	db	<70			
Temperature de travail	°C	-10 ÷ +55°C			
Indice de protection	IP	44			

CONTRÔLE PRÉ-INSTALLATION

!! LE PORTAIL DOIT SE DÉPLACER SANS FROTTER !!

N.B. Il est impératif d'uniformiser les caractéristiques du portail avec les normes et les lois en vigueur. La portail peut être automatisée seulement si elle est en bon état et qu'elle est conforme à la norme EN 12604.

- Le vantail ne doit pas comporter de portillon intégré. Dans le cas contraire, il sera opportun de prendre les précautions décrites au point 6.5.1 de la EN 12453 (interdire, par le biais d'un contact raccordé aux bornes adaptées de la platine électronique, la mise en marche de l'automatisme si le portillon est ouvert).
- Ne pas générer de zone d'écrasement (par exemple entre le vantail ouvert et la cloture).
- Outre les fins de course présents sur l'opérateur, il est nécessaire d'installer des butées mécaniques fixes à l'extrémité de chaque course de sorte à arrêter le portail en cas de dysfonctionnement des fins de course électriques. Pour cela, les butées mécaniques doivent être dimensionnées de sorte à supporter la poussée statique du moteur ajoutée à l'énergie cinétique du portail [12] [2].
- Les poteaux du portail doivent avoir des glissières anti-déraillement sur la partie supérieure (3), afin d'éviter tout décrochage accidentel.

N.B.: Éliminer les arrêts mécaniques du type indiqué, décrit dans la figure 3.

Il ne devra y avoir aucun arrêt mécanique au-dessus du portail, étant donné que les arrêts mécaniques ne sont pas suffisamment sûrs.

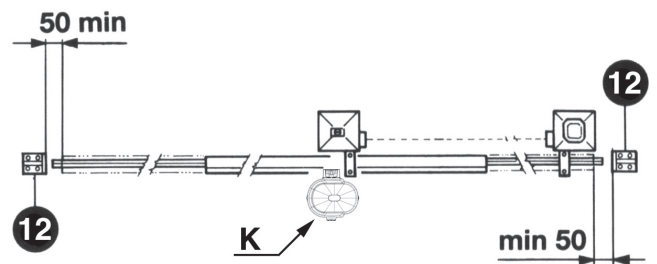

2

Parties à installer conformément à la norme EN 12453			
TYPE DE COMMANDE	USAGE DE LA FERMETURE		
	Personne expertes (zone sans publique*)	Personne expertes (zone avec publique)	Personnes non expertes
homme presente	A	B	Pas possible
impulsion en vue (ex. bouton)	C ou E	C ou E	C et D, ou E
impulsion hors de vue (ex. télécommande)	C ou E	C et D, ou E	C et D, ou E
automatique	C et D, ou E	C et D, ou E	C et D, ou E

* exemple typique: fermetures qui n'ont pas d'accès à un chemin public
 A: Touche de commande à homme present (à action maintenue), comme code ACG2013.
 B: Sélecteur à clef à homme present (à action maintenue), code ACG1010.
 C: Réglage de la puissance du moteur ou photocellules pour respecter les forces d'impact indiquées à l'annexe A
 D: Barre palpeuse et/ou autres dispositifs supplémentaires pour réduire la probabilité de contact avec la porte.
 E: Dispositifs installés de telle sorte qu'une personne ne puisse pas être touchée par la porte.

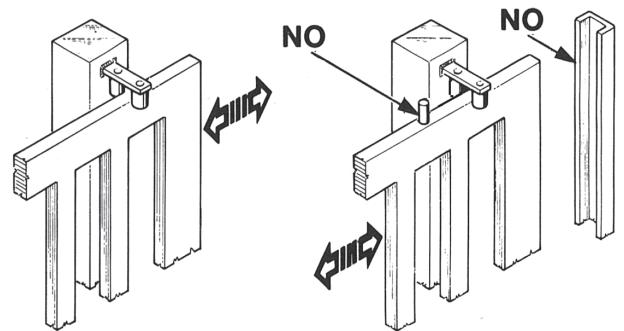

3

DÉBLOCAGE

Cette opération ne devra être effectuée qu'après avoir mis le moteur hors-tension.

Afin de pouvoir agir manuellement sur le portail, il suffit d'introduire la clé, destinée à cet effet, et de la faire tourner 4 fois dans le sens anti-horarie (4).

Afin de pouvoir manœuvrer manuellement le vantail, il est important de vérifier que :

- il soit fourni des poignées adaptées sur le vantail;
- ces poignées doivent être positionnées de sorte à ne pas créer un danger durant leur utilisation;
- l'effort manuel pour mettre en mouvement le vantail ne doit pas excéder 225N pour les portes et portails en usage privé, et 390N pour les portes et portails à usage industriel et commercial (valeurs indiquées au paragraphe 5.4.5 de la norme EN 12453).

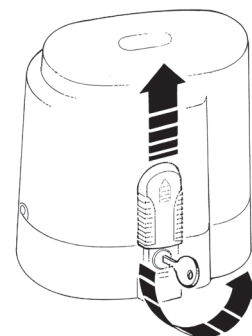

4

FIXATION MOTEUR ET CRÉMAILLÈRE

Les trous pour la fixation de la crémaillère en nylon doivent se faire à 123,5 mm de hauteur par rapport à l'appui du moteur (à 130 mm pour la crémaillère en fer).

L'hauteur de la crémaillère peut se changer grâce à des fentes présentes sur son angle.

Le réglage en hauteur est effectué afin que, lors du mouvement, le portail ne puisse appuyer sur l'engrenage de traction du K (5 et 6).

Pour fixer la crémaillère en nylon au portail, exécutez des trous de Ø 5 mm sur la partie mobile du portail et les filetez en utilisant un taraud M6 (Ø 7 mm et M8 pour crémaillère en fer).

L'engrenage d'entraînement doit disposer d'environ 1 mm de rayon d'action par rapport à la crémaillère.

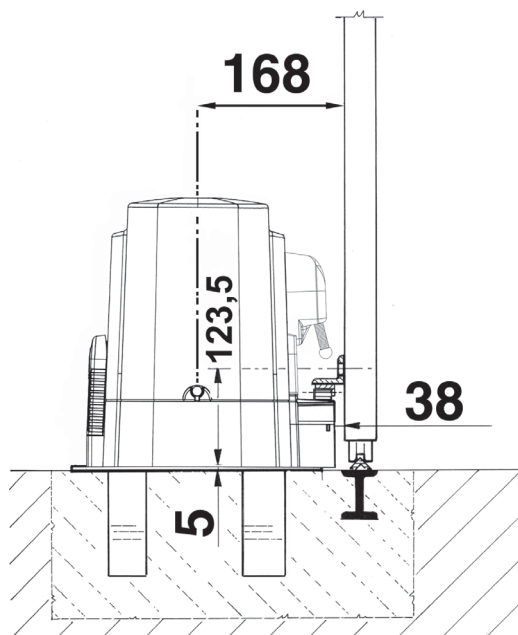

Mesures en mm

5

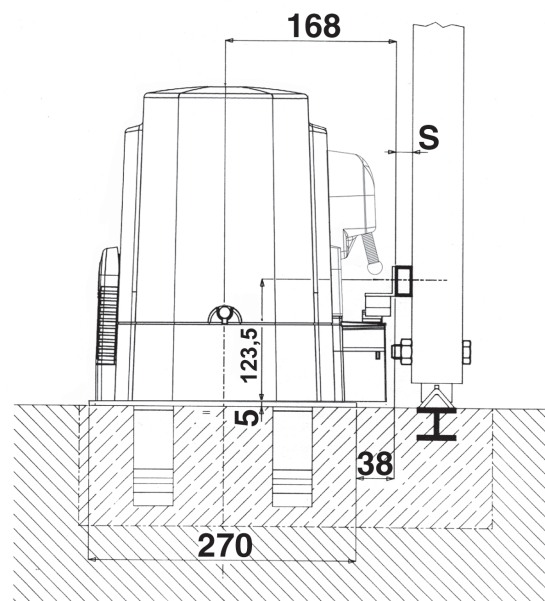

Mesures en mm

6

FIXATION FIN DE COURSE

Pour déterminer la course de la partie mobile, il faut positionner deux cames sur les extrémités de la crémaillère (7-8).

Pour procéder au réglage de la course d'ouverture et de fermeture, il suffit de déplacer les cames sur les crans de la crémaillère. Pour bloquer les cames sur la crémaillère, visser à fond les vis, fournies avec l'équipement.

N.B: En plus des cames d'arrêt électrique susmentionnées, il est indispensable d'installer des arrêts mécaniques solides, qui empêcheront le portail de sortir des glissières supérieures.

ENTRETIEN

Toutes les opérations d'entretien devront être effectuées exclusivement par du personnel spécialisé et après avoir mis le moteur hors-tension.

Nettoyer périodiquement la glissière en enlevant tous les cailloux ou toute autre saleté qui pourraient s'y trouver. Cette opération doit être effectuée lorsque le portail est arrêté.

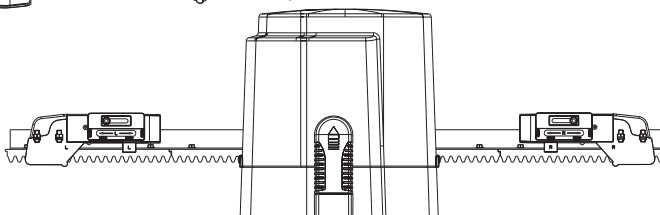
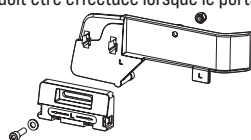

K FCE

K FCM

7

8

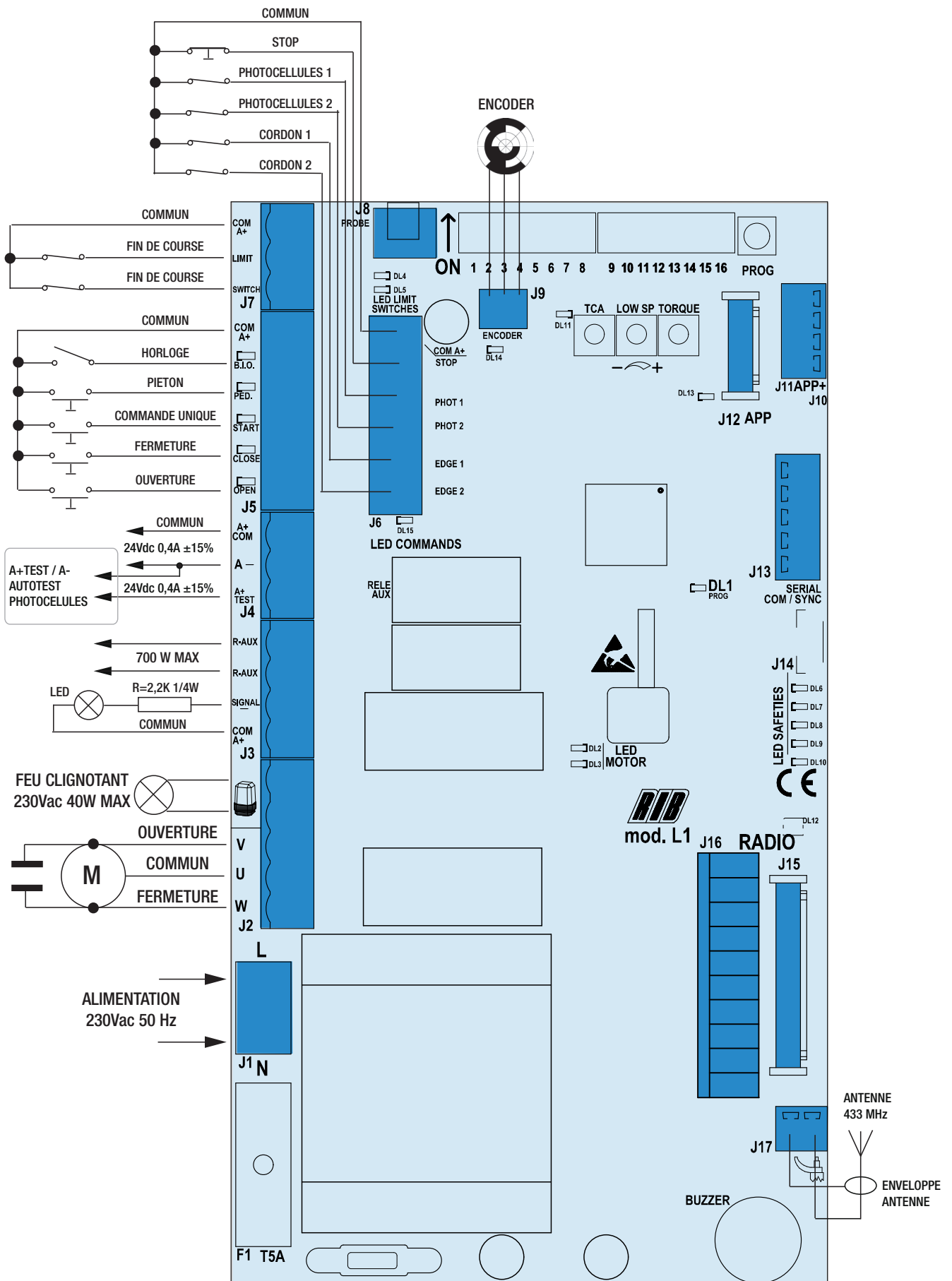

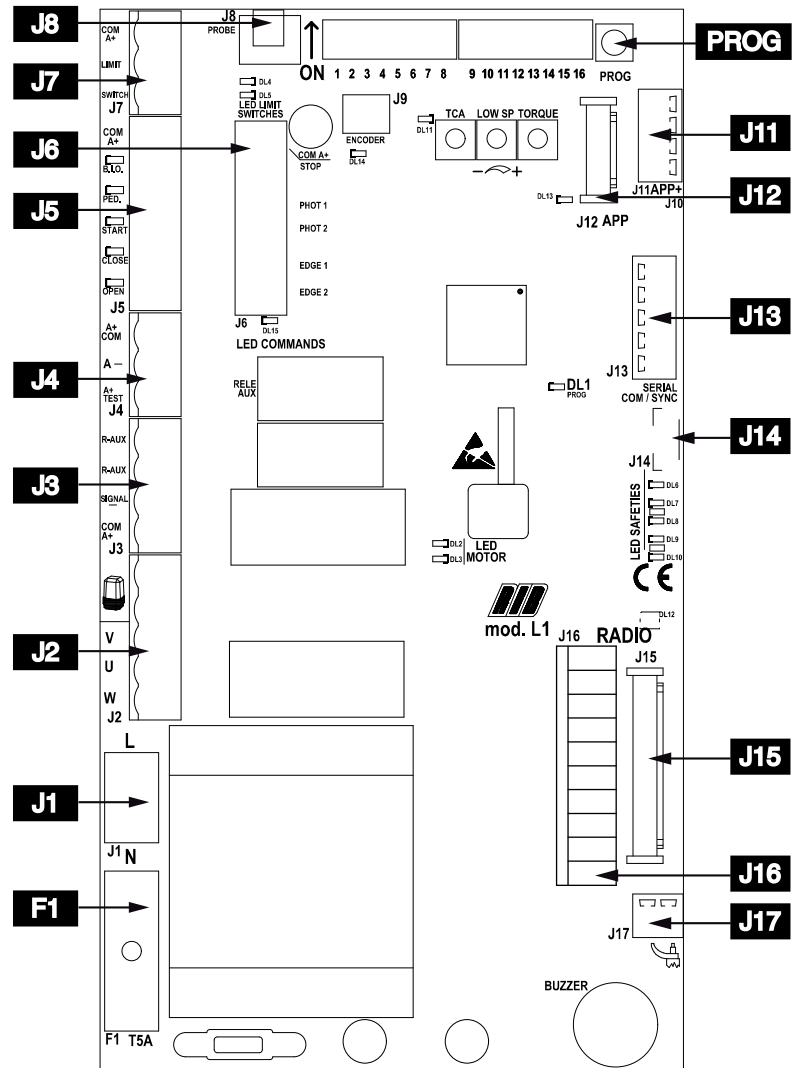

Manuali online interattivi
 Manuels interactifs en ligne
 Interactive online manuals
 Interaktive Online-Handbücher
 Manuales interactivos en línea.

J1	L1 - N	Alimentation 230 Vca 50/60 Hz (120 V 60 Hz sur demande)	J7	COM A+	Commun des contacts / Positif 24 Vdc
		Clignotant (max 40 W)	J7	LIMIT SWITCH	Contact fin de course qui arrête la fermeture du moteur
J2	U	Connexion commun du moteur	J8	PROBE	Connecteur pour connexion sonde chauffante (code ACG4665)
	V-W	Connexion inverseurs et condensateur du moteur	J9	ENCODER	Connecteur pour connexion encodeur (SET PLUS code ACG5460)
J3	R-AUX	Contact de relais auxiliaire (NO) Max 700 W	J10	RS485	RS485 terminaison de J11
	SIGNAL	Voyant portail ouvert (24 Vdc 3 W max)	J11	APP+	Connecteur de carte APP+
	COM A+	Commun des contacts / Positif 24 Vdc	J12	APP	Connecteur de carte APP
J4	A+ COM	Positif alimentation des accessoires à 24 vcc	J13	SERIAL COM / SYNC	Connecteur pour la connexion série
	A-	Négatif alimentation des accessoires à 24 vcc	J14	-	-
	A+ TEST	Positif pour alimentation autotest photocellules à 24 vcc	J15	RADIO	Connecteur pour modulo radio ACG8069
J5	COM A+	Commun des contacts / Positif 24 Vdc	J16	RADIO	Connecteur pour radio récepteur extérieur 24 Vcc
	B.I.O.	Contact horloge (NO)	J17		Antenne radio 433 MHz
	PED.	Contact commande ouverture pour piétons (NO)		PROG.	Bouton-poussoir pour la programmation
	START	Contact à une seule impulsion (NOI)		TCA	Trimmer de réglage du temps d'attente avant avoir la fermeture automatique (DÉFAUT DÉSHABILITÉ ET LED DL11 ÉTEINT)
	CLOSE	Contact de fermeture (NO)		LOW SP	Trimmer de réglage de la vitesse lente en approche avec DIP 9 ON
	OPEN	Contact d'ouverture (NO)		TORQUE	Trimmer de réglage de la force
J6	COM A+	Commun des contacts / Positif 24 Vdc	F1	T5A	Fusible de protection moteur
	STOP	Contact de stop (NF)			
	PHOT 1	Contact photocellules 1 (NF)			
	PHOT 2	Contact photocellules 2 (NF)			
	EDGE 1	Contact barres palpeuse 1 (NF)			
	EDGE 2	Contact barres palpeuse 2 (NF)			

B - RÉGLAGES

- DIP 1** CONTRÔLE D'ENTRETIEN (PAGE 25) (ON)
DIP 2 PROGRAMMATION DE LA DURÉE (ON) (POINT C)
DIP 2-1 PROGRAMMATION DES LAPS DE TEMPS D'OUVERTURE POUR PIÉTONS (DIP 2 ON suivi de DIP 1 ON) (POINT D)
DIP 1-2 MEMORISATION/ANNULATION CODES RADIO COMMANDE OUVERTURE TOTALE (DIP 1 ON suivi de DIP 2 ON) (POINT E)
DIP 1-3 MEMORISATION/ANNULATION CODES RADIO COMMANDE OUVERTURE PIETONNIERE (DIP 1 ON suivi de DIP 3 ON) (POINT F)
DIP 1-2-3 MEMORISATION/ANNULATION DES CODES RADIO POUR COMMANDE RELAIS AUXILIAIRE R-AUX (POINT G)
DIP 3 (ON) - TÉLÉPROGRAMMATION DES TÉLÉCOMMANDES DÉSACTIVÉE
MICROINTERRUPTEURS DE GESTION
DIP 4 Photocellules toujours actives (OFF) - Photocellules actives uniquement en fermeture (ON)
DIP 5 Pré-clignotement (ON) - Clignotement normal (OFF)
DIP 6 Commande impulsion simple START et RADIO - pas à pas (ON) - automatique (OFF)
DIP 7 Autotest photocellules (ON - Activé).
DIP 8 Encoder (ON - Activé) pour operateurs PLUS - avec encodeur
DIP 9 Ralentissement (ON - Activé)
DIP 10 Freinage progressif (ON - Activé)
DIP 11 Démarrage progressif (ON - Activé)
DIP 12 Activer le système radio SUN (ON) - SUN-PRO (OFF)
DIP 13 Gestion des contacteurs (ON - Activé) **REMARQUE: Même s'ils sont activés, les DIP 8-9-10-11 sont exclus de leur fonctionnement**

DIP 14	DIP 15	DIP 16	MOTEUR TYPE
OFF	OFF	OFF	K800 - K1100
ON	OFF	OFF	K1400
OFF	ON	OFF	K2200

TRIMMER TORQUE - RÉGULATEUR ÉLECTRONIQUE DE LA FORCE

La régulation de la force est effectuée en faisant tourner le Trimmer TORQUE qui sert à varier la tension de sortie aux extrémités du moteur (en tournant dans le sens horaire, on donne plus de force au moteur).

Ladite force s'inclut automatiquement après 3 secondes du début de chaque manœuvre.

Ceci est pour donner le maximum de poussée au moteur au moment du démarrage.

NOTE: SI CE TRIMMER EST RÉGLÉ APRÈS AVOIR EXÉCUTÉ LA PROCÉDURE DE PROGRAMMATION, IL EST POSSIBLE QUE LA MESURE DE DÉPART DU RALENTISSEMENT SUBISSE DES VARIATIONS (EN PLUS OU EN MOINS PAR RAPPORT À LA PRÉCÉDENTE), PAR CONSÉQUENT, SI UNE NOUVELLE RÉGULATION DU TRIMMER EST EFFECTUÉE, LE EST CONSEILLÉ D'EXÉCUTER DE NOUVEAU LA PROGRAMMATION DES TEMPS..

TRIMMER LOW SP - RÉGULATEUR DE LA VITESSE DE RALENTISSEMENT

Le réglage de la vitesse lente s'effectue en agissant sur le trimmer LOW SP par l'intermédiaire duquel il est possible de varier la tension de sortie sur le(s) moteur(s) (en le tournant dans le sens horaire, la vitesse augmente).

Le réglage est nécessaire afin de déterminer la bonne vitesse en fin d'ouverture ainsi qu'en fin de fermeture en fonction de la structure du portail ou en présence de légers frottements qui pourraient compromettre le bon fonctionnement du système.

TRIMMER TCA - Régulateur temps de attente de fermeture automatique totale ou piétonne NON HABILITÉ par défaut et LED DL11 ETEINTE

(trimmer complètement réglé dans le sens antihoraire)

Avec ce trimmer, il est possible d'effectuer le réglage du temps de pause avant la fermeture complète ou piétonne.

Ce temps de attente s'active seulement avec une porte ouverte totalement ou partiellement (piétonne) et avec la LED DL11 allumée (avec le trimmer réglé dans le sens horaire).

Le temps de attente peut varier de 2 s à 2 minutes, selon le réglage.

Le temps de pause (pour une porte totalement ouverte) peut être ajusté d'un minimum de 2 s à un maximum de 2 minutes.

Le temps de pause (pour portail ouvert avec commande piétonne PED.) peut être réglé entre 2 s minimum et 30 secondes maximum.

Ex: Avec trimmer TCA à demi-course, vous aurez une pause d'une minute après l'ouverture totale et de 15 s après l'ouverture piétonne avant d'avoir la fermeture automatique de la porte.

R-AUX - CONTACT DU RELAIS AUXILIAIRE (NA)

Par défaut, ce relais est réglé comme lumière de courtoisie (max 700 W - 3 A - 230 Vca) pour fonctionner 3 minutes à chaque commande, avec renouvellement de l'heure à chaque

commande.

Vous pouvez activer le contact R-AUX avec un émetteur en exécutant la procédure de mémorisation décrite au point G.

FREIN ÉLECTRONIQUE (activation conseillée)

DIP 10 ON => lorsque l'ouverture ou la fermeture totale est atteinte, un freinage sera effectué pour éviter l'inertie qui endommagerait l'engrenage en cas d'impact sur les butées mécaniques.

N.B.:FREIN ÉLECTRONIQUE AVEC MOTEURS FAST TOUJOURS ACTIVÉS

DIP 10 ON => un frein HARD est activé.

DIP 10 OFF => un frein SOFT est activé.

Lorsque l'ouverture ou la fermeture totale est atteinte, un freinage sera effectué pour éviter l'inertie qui endommagerait l'engrenage en cas d'impact sur les butées mécaniques.

DÉPART GRADUEL

DIP 11 ON => un mouvement graduel s'active à chaque démarrage pendant 1 seconde.

Cette fonction n'est pas activée après que l'encodeur ou la barre palpeuse ont décelé un obstacle.

SIGNALISATIONS VOYANT DEL

DL1	PROG - programmation active	(rouge)
DL2	portail en phase d'ouverture	(vert)
DL3	portail en phase de fermeture	(rouge)
DL4	Fin de course d'ouverture LSO	(vert)
DL5	Fin de course de fermeture LSC	(rouge)
DL6	commande STOP (NC)	(rouge)
DL7	contact photocellules PHOTO 1 (NC)	(rouge)
DL8	contact photocellules PHOTO 2 (NC)	(rouge)
DL9	contact barre palpeuse EDGE 1 (NC)	(rouge)
DL10	contact barre palpeuse EDGE 2 (NC)	(rouge)
DL11	TCA - temps fermeture automatique activé	(rouge)
DL12	programmation codes radio	(rouge/vert)
DL13	L1 géré par APP	(bleu)
DL14	Encodeur active	(rosso)
DL15	Commande PROG et RADIO sur molex	(vert)
B.I.O.	Commande de horloge	(vert)
PED.	Commande ouverture piétonne	(vert)
START	Commande impulsif	(vert)
CLOSE	Commande fermeture	(vert)
OPEN	Commande ouverture	(vert)

PROBE

Sonde de détection de la température ambiante du moteur pour chauffage de ce dernier dans des climats particulièrement froids, jusqu'à -30 °C (connecter au connecteur J8) code ACG4665.

C - PROGRAMMATION DE LA DURÉE

N.B.: Lors de la programmation, les fonctions de sécurité Coast, Photocellules, Stop et détection d'impact sont actives et leur niveau de performance est pl "b" selon EN13849-1. leur intervention arrête la programmation (le led DL1 reste allumé).

N.B.: Si les entrées STOP, PHOT 1, PHOT 2, EDGE 1 et EDGE 2 ne sont pas connectés, faites cavalier entre COM A+ / STOP / PHOT 1 / PHOT 2 / EDGE 1 / EDGE 2 avant de procéder à la programmation.

N.B.: Dans ce cas, les boutons Coast, Photocellules et Stop de sécurité seront ignorés.

N.B.: Le point de ralentissement de démarrage est automatiquement déterminé dans la phase de programmation temporelle et 50 ÷ 60 cm est activé avant d'atteindre l'interrupteur de fin de course d'ouverture ou de fermeture.

N.B.: POUR REPETER LA PROGRAMMATION REPOSITIONNER LA PORTE A 20 CM A PARTIR DE L'INTERRUPTEUR DE LIMITE DE FERMETURE ET SUIVRE LES PROCEDURES CI-DESSOUS.

- PROGRAMMATION SANS ENCODEUR (DÉDIÉ AUX MOTEURS K800 - K1400 - K2200 - SUPER 2200 - SUPER 3600 - 3600 SUPER FAST) N.B.: LE DIP 8 DOIT ÊTRE ON OFF !!

- PROGRAMMATION AVEC ENCODEUR (DÉDIÉ À MOTEURS K800 - K1400 - K2200 avec SET PLUS ACG5460) N.B.: LE DIP 8 DOIT ÊTRE ON !!

1 - N.B.: POSITIONNER LA PORTE À ENVIRON 20 CM DE L'INTERRUPTEUR DE LIMITE DE FERMETURE.

2 - Réglez DIP 2 sur ON => La Led DL1 clignote brièvement.

3 - Appuyez sur le bouton PROG ou START ou OPEN ou sur le bouton de la télécommande dédié à l'ouverture totale (si précédemment programmé). La porte va commencer une série de mouvements. NE PAS PASSER DEVANT LES PHOTOCÉLULES PENDANT LE DÉPLACEMENT DE LA PORTE La programmation se termine lorsque la porte est fermée et que la DEL DL1 est éteinte.

4 - A LA FIN DE LA PROGRAMMATION, REARMER LE DIP 2 ON OFF.

N.B. : Si vous programmez sans encodeur (DIP 8 OFF) puis installez l'encodeur (DIP 8 ON) vous devez répéter la programmation

D - PROGRAMMATION DU TEMPS D'OUVERTURE PIÉTONNIÈRE

Avec porte fermée et interrupteur de fin de course enclenché (obligatoire).

1 - **Réglez d'abord le DIP 2 sur ON** (la LED DL1 clignote rapidement) et **après DIP1 sur ON** (la LED DL1 clignote lentement).

2 - Appuyez sur le bouton Piéton PED. ou le bouton de télécommande dédié à l'ouverture piétons (si programmé précédemment) => Le portail s'ouvre.

3 - Appuyez sur le bouton piéton pour arrêter la course (définissant ainsi l'ouverture de la porte).

4 - Appuyez sur le bouton pour piétons pour commencer la fermeture.

5 - **Lorsque l'interrupteur de fin de course est atteint, réinitialiser DIP 1 et DIP 2 sur OFF.**

Pendant la programmation, les dispositifs de sécurité sont actifs et leur intervention arrête la programmation (la LED de clignotement reste allumée et la sonnerie retentit pendant 10 s).

Pour répéter la programmation, positionnez **DIP 1 et DIP 2 sur OFF**, fermez le portail et répétez la procédure décrite ci-dessus.

E - PROGRAMMATION DES CODES RADIO POUR OUVERTURE TOTALE (MAX 1000 CODES) - avec Module Radio récepteur ACG8069

ATTENTION: avant de mémoriser les télécommandes, en utilisant **DIP 12** choisissez les télécommandes à utiliser:

DIP 12 OFF: les télécommandes à code variable SUN-PRO peuvent être mémorisées:

SUN-PRO 2CH 2 canaux - touches rouges et LED blanche cod. ACG6210

SUN-PRO 4CH 4 canaux - touches rouges et LED blanche cod. ACG6214

DIP 12 ON (par défaut): Vous pouvez mémoriser les télécommandes avec le code fixe SUN:

SUN 2CH deux canaux - touches bleues et LED blanche cod. ACG6052

SUN 4CH quatre canaux - touches bleues et LED blanche cod. ACG6054

SUN CLONE 2CH deux canaux - touches bleues et LED jaune cod. ACG6056

SUN CLONE 4CH 4 canaux - touches bleues et LED jaune cod. ACG6058

ATTENTION: il n'est pas possible de mémoriser des télécommandes avec code fixe et des télécommandes avec code variable.

La programmation ne peut se faire que lorsque le portail est stationnaire.

1 - Positionner **DIP 1 sur ON**, puis **DIP 2 sur ON**. La LED DL12 clignote en rouge pendant 10 s.

2 - Dans ces 10 s, appuyez sur le bouton de la télécommande (normalement le canal A). Si la télécommande est correctement mémorisée, la LED DL12 s'allume en vert et une tonalité du buzzer confirme la mémorisation correcte. Les 10 s pour la programmation des codes sont automatiquement renouvelées avec la LED DL12 qui clignote en rouge pour pouvoir mémoriser la télécommande suivante.

3 - Pour terminer la programmation, laissez s'écouler 10 sec, ou bien appuyez pendant un moment sur le bouton PROG. La LED DL12 arrête de clignoter.

4 - Repositionner **DIP 1 sur OFF** et **DIP 2 sur OFF**.

PROGRAMMATION À DISTANCE NOUVELLES TÉLÉCOMMANDES DÉDIÉES À L'OUVERTURE TOTALE

1 - Appuyez 3 fois de suite sur le bouton de la télécommande valide dédié à l'ouverture complète du portail. Le buzzer retentira une fois pendant 1 seconde et le clignotant clignotera pendant 4 secondes pour signaler l'activation de la procédure.

2 - Immédiatement puis appuyez une fois sur le même bouton de la ou des nouvelles télécommandes que vous souhaitez enregistrer. Le buzzer retentira 1 fois pour confirmer l'enregistrement de chaque nouvelle télécommande. Attendez 4 secondes pour que la procédure se termine. Le clignotant s'éteindra.

Si vous ne souhaitez pas utiliser cette fonction, réglez le DIP 3 sur ON pour la désactiver.

PROCEDURE D'EFFACEMENT DE TOUS LES CODES RADIO RESERVES A L'OUVERTURE TOTALE

L'effacement ne peut s'effectuer que lorsque le portail est stationnaire.

1 - Positionner le **DIP 1 sur ON** et ensuite le **DIP 2 sur ON**.

2 - La LED DL12 clignote rouge pendant 10 s.

3 - Pendant ces 10 s enfoncé et maintenir appuyé le bouton PROG pendant 5 s. La confirmation de l'effacement de la mémoire est signalée par deux clignotements verts de la LED DL12 et deux tonalités du buzzer. Par la suite, la programmation LED DL12 clignote en rouge pendant 10 s et il est impossible d'insérer de nouveaux codes comme dans la procédure décrite ci-dessus.

4 - Repositionner **DIP 1 sur OFF** et **DIP 2 sur OFF**.

SIGNALISATION MEMOIRE SATUREE CODES RADIO RESERVES A L'OUVERTURE TOTALE

La signalisation ne s'obtient que lorsque le portail est stationnaire.

1 - Positionner le **DIP 1 sur ON** et ensuite le **DIP 2 sur ON**.

2 - La LED DL12 clignote 6 fois vert, indiquant la saturation de la mémoire (1000 codes présents).

3 - Ensuite la LED DL1 de programmation reste active pendant 10 s, rendant possible l'effacement total des codes.

4 - Repositionner **DIP 1 sur OFF** et **DIP 2 sur OFF**.

F - PROGRAMMATION CODES RADIO OUVERTURE PIETONNE (MAX 1000 CODES) - avec Module Radio récepteur ACG8069

L'effacement ne peut s'effectuer que lorsque le portail est stationnaire.

1 - Positionner **DIP 1 sur ON** et ensuite **DIP 3 sur ON**. La LED DL12 clignote vert pendant 10 s.

2 - Appuyer sur la touche de la télécommande (normalement sur le canal B) dans les 10 s. Si la télécommande est correctement mémorisée la LED DL12 émet un clignotement rouge et une tonalité du buzzer confirme la bonne mémorisation. Le temps de programmation des codes se renouvelle automatiquement pour pouvoir mémoriser la télécommande suivante.

3 - Pour terminer la programmation, laissez s'écouler 10 sec, ou bien appuyez pendant un instant sur le bouton PROG La LED DL12 arrête de clignoter.

4 - Repositionner **DIP 1 sur OFF** et **DIP 3 sur OFF**.

PROGRAMMATION À DISTANCE NOUVELLES TÉLÉCOMMANDES DÉDIÉES À L'OUVERTURE PIÉTON

1 - Appuyez 3 fois de suite sur le bouton de la télécommande valide dédiée à l'ouverture piétonne du portail. Le buzzer retentira 2 fois pendant 1 seconde et le clignotant clignotera pendant 4 secondes pour signaler l'activation de la procédure.

2 - Immédiatement puis appuyez 1 fois sur le même bouton de la ou des nouvelles télécommandes que vous souhaitez enregistrer. Le buzzer retentira 1 fois pour confirmer l'enregistrement de chaque nouvelle télécommande. Attendez 4 secondes pour que la procédure se termine. Le clignotant s'éteindra.

Si vous ne souhaitez pas utiliser cette fonction, réglez le DIP 3 sur ON pour la désactiver.

PROCEDURE D'EFFACEMENT DE TOUS LES CODES RADIO RESERVES A L'OUVERTURE PIETONNE

L'effacement ne peut s'effectuer que lorsque le portail est stationnaire.

1 - Positionner le **DIP 1 sur ON** et ensuite le **DIP 3 sur ON**. La LED DL12 clignote vert pendant 10 s.

2 - Pendant ces 10 s enfoncé et maintenir appuyé le bouton PROG pendant 5 s. La confirmation de l'effacement de la mémoire est signalée par deux clignotements verts de la LED DL12 et deux tonalités du buzzer.

3 - Par la suite, la LED DL12 clignote en rouge pendant 10 s et il est impossible d'insérer de nouveaux codes comme dans la procédure décrite ci-dessus.

5 - Repositionner **DIP 1 sur OFF** et **DIP 3 sur OFF**.

SIGNALISATION MEMOIRE SATUREE CODES RADIO RESERVES A L'OUVERTURE PIETONNE

La signalisation ne s'obtient que lorsque le portail est stationnaire.

1 - Positionner le **DIP 1 sur ON** et ensuite le **DIP 3 sur ON**.

2 - La LED DL12 clignote vert 6 fois indiquant la saturation de la mémoire (1000 codes présents). Puis la LED DL12 reste active rouge pendant 10 s, rendant possible l'effacement total des codes.

4 - Repositionner **DIP 1 sur OFF** et **DIP 3 sur OFF**.

G - PROGRAMMATION CODES RADIO POUR CONTACT R-AUX (MAX 1000 CODES) - avec Module Radio récepteur ACG8069

* **La gestion avec télécommande ne peut être activée qu'avec l'application RIB GATE.**

R-AUX fonctionne normalement comme une lumière de courtoisie pendant 3 minutes.

Grâce à l'application RIB GATE, il est possible de configurer le fonctionnement de ce relais à volonté.

L'effacement ne peut s'effectuer que lorsque le portail est stationnaire.

1 - Positionner **DIP 1 sur ON**, **DIP 2 sur ON** et ensuite **DIP 3 sur ON**. La LED DL12 clignote orange pendant 10 s.

2 - Appuyer sur la touche de la télécommande (normalement sur le canal C) dans les 10 s. Si la télécommande est correctement mémorisée la LED DL12 émet un clignotement vert et une tonalité du buzzer confirme la bonne mémorisation. Le temps de programmation des codes se renouvelle automatiquement pour pouvoir mémoriser la télécommande suivante.

3 - Pour terminer la programmation, laissez s'écouler 10 sec, ou bien appuyez pendant un instant sur le bouton PROG. La LED DL12 arrête de clignoter.

4 - Repositionner **DIP 1, 2 et 3 sur OFF**.

PROGRAMMATION À DISTANCE NOUVELLES TÉLÉCOMMANDES DÉDIÉES AU RELAIS R-AUX

1 - Appuyez 3 fois de suite sur le bouton de la télécommande valide dédiée à l'ouverture piétonne du portail. Le buzzer retentira 3 fois pendant 1 seconde et le clignotant clignotera pendant 4 secondes pour signaler l'activation de la procédure.

2 - Immédiatement puis appuyez une fois sur le même bouton de la ou des nouvelles télécommandes que vous souhaitez enregistrer. Le buzzer retentira 1 fois pour confirmer l'enregistrement de chaque nouvelle télécommande. Attendez 4 secondes pour que la

procédure se termine. Le clignotant s'éteindra.

Si vous ne souhaitez pas utiliser cette fonction, réglez le DIP 3 sur ON pour la désactiver.

PROCEDURE D'EFFACEMENT DE TOUS LES CODES RADIO RESERVES AU RELAIS R-AUX

L'effacement ne peut s'effectuer que lorsque le portail est stationnaire.

- 1 - Positionner **DIP 1 sur ON, DIP 2 sur ON** et ensuite **DIP 3 sur ON**. La LED DL12 clignote orange pendant 10 s.
- 2 - Pendant ces 10 s enfoncé et maintenir appuyé le bouton PROG pendant 5 s. La confirmation de l'effacement de la mémoire est signalée par deux clignotements verts de la LED DL12 et deux tonalités du buzzer.
- 3 - Par la suite, la LED DL12 clignote orange pendant 10 s et il est impossible d'insérer de nouveaux codes comme dans la procédure décrite ci-dessus.
- 4 - Repositionner **DIP 1, 2 et 3 sur OFF**.

SIGNALISATION MEMOIRE SATURÉE CODES RADIO RESERVES AU RELAIS R-AUX

La signalisation ne s'obtient que lorsque le portail est stationnaire.

- 1 - Positionner **DIP 1 sur ON, DIP 2 sur ON** et ensuite **DIP 3 sur ON**.
- 2 - La LED DL12 clignote vert 6 fois indiquant la saturation de la mémoire (1000 codes présents). Puis la LED DL12 reste active rouge pendant 10 s, rendant possible l'effacement total des codes.
- 3 - Repositionner **DIP 1, 2 et 3 sur OFF**.

FONCTIONNEMENT DES ACCESSOIRES DE COMMANDE

BOUTON D'OUVERTURE (COM A+/OPEN)

À portail arrêté, le bouton commande le mouvement d'ouverture. S'il est enfoncé pendant la fermeture, cela provoque la ré-ouverture du portail.

BOUTON D'OUVERTURE AVEC FONCTION HORLOGE (COM A+/B.I.O.)

La fonction horloge est utile dans les heures de pointe, lorsque la circulation est ralentie (par ex. entrée/sortie d'ouvriers, urgences dans des zones résidentielles, parkings, etc.)

En branchant un interrupteur et/ou une horloge quotidienne/hebdomadaire aux bornes « COM A+/B.I.O. », il est possible d'ouvrir le portail et de le laisser ouvert jusqu'à ce que l'interrupteur ou l'horloge reste actifs.

Lorsque l'automatisme est ouvert, toutes les fonctions de commande sont inhibées.

Au relâchement de l'interrupteur ou à la fin de l'heure définie, on a la fermeture immédiate de l'automatisme.

ATTENTION: En activant la commande B.I.O. pendant un temps inférieur au temps d'ouverture (portail qui n'a pas encore fini de s'ouvrir), même avec une impulsion, en fin d'ouverture le portail se refermera après le temps d'attente de fermeture automatique (fw 07.00 ou supérieur.).

BOUTON DE FERMETURE (COM A+/CLOSE)

À portail arrêté, ce bouton commande le mouvement de fermeture.

BOUTON DE COMMANDE SIMPLE (COM A+/START)

DIP 6 ON => effectue une séquence des commandes ouvre-arrête-ferme-arrête-ouvre etc.

DIP 6 OFF => effectue l'ouverture à portail fermé. Si actionné pendant le mouvement d'ouverture, il ne provoque aucun effet. Si actionné à portail ouvert, il ferme le portail. Si actionné pendant la fermeture, il rouvre le portail.

TÉLÉCOMMANDE

DIP 6 ON => effectue une commande cyclique des commandes ouvre-arrête-ferme-arrête-ouvre etc.

DIP 6 OFF => effectue l'ouverture à portail fermé. Si actionné pendant le mouvement d'ouverture, il ne provoque aucun effet. Si actionné à portail ouvert, il ferme le portail. Si actionné pendant la fermeture, il rouvre le portail.

BOUTON D'OUVERTURE PIÉTON (COM A+/PED.)

Bouton dédié à une ouverture partielle et à sa refermeture.

Pendant l'ouverture, la pause ou la fermeture à partir de la commande piéton, il est possible de commander l'ouverture totale à l'aide de n'importe quelle commande branchée sur la carte.

DIP 6 permet de sélectionner la mode de fonctionnement du bouton de commande piéton.

DIP 6 ON => effectue une commande cyclique des commandes ouvre-arrête-ferme-arrête etc.

DIP 6 OFF => effectue l'ouverture à portail fermé. Si actionné pendant le mouvement d'ouverture, il ne provoque aucun effet. S'il est actionné à portail ouvert piéton, il ferme. Si actionné pendant la fermeture, il rouvre le portail.

FONCTIONNEMENT DES ACCESSOIRES DE SÉCURITÉ

ENCODEUR DE SÉCURITÉ (SET PLUS ACG5460) - Fonction de sécurité PL"b" selon EN13849-1

Il a la tâche d'agir comme dispositif de sécurité tant en ouverture qu'en fermeture par l'inversion du mouvement en cas d'impact.

Le fonctionnement du moteur avec encodeur est activé par le commutateur DIP 8 (ON - Activé) En cas de non-fonctionnement de l'encodeur (non alimenté, fils déconnectés, disque brisé ou défectueux) la manutention du portail n'est pas exécutée.

Après l'intervention de l'encodeur en ouverture ou en fermeture, la porte s'arrête puis s'inverse pendant 1 seconde, entrant en alarme.

N.B.: La LED DL14 signale que l'encodeur fonctionne correctement pendant le mouvement du portail.

ALARME PAR L'ENCODEUR

L'état d'alarme est signalé par le clignotant qui sera activé pendant 1 minute, et du BUZZER avec 5 tons toutes les 5 s pendant 1 minute.

Durant ou après la minute d'alarme, il est possible de rétablir le fonctionnement du portail en appuyant sur n'importe quel bouton-poussoir de commande.

PHOTOCÉLULE (COM A+/PHOT 1, COMA A+/PHOT 2) - Fonction de sécurité PL"b" selon EN13849-1

DIP 4 OFF => À portail fermé, si un obstacle s'interpose au rayon des photocellules, le portail ne s'ouvre pas. Durant le fonctionnement, les photocellules interviennent tant en ouverture (avec reprise du mouvement en ouverture qu'après de la libération des photocellules), qu'en fermeture (avec reprise du mouvement inverse qu'après de la libération des photocellules).

DIP 4 ON => A portail fermé, si un obstacle s'interpose au rayon des photocellules et que l'ouverture est commandée, le portail s'ouvre (durant l'ouverture les photocellules n'interviendront pas). Le photocellules n'interviendront qu'en phase de fermeture (avec reprise du mouvement inverse après une seconde même si ces dernières demeurent occupées).

ATTENTION: Si la led du récepteur reste allumée, il est possible qu'il y ait des perturbations sur la ligne d'alimentation.

Nous conseillons de relier électriquement à terre les colonnes ou les poteaux de supporte à la borne A - pour protéger les photocellules de sources de dérangement.

Faire attention de ne pas provoquer de court-circuit quand les phases d'alimentation sont inversées !

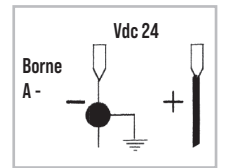

MONITORAGE DES PHOTOCÉLULE (A+TEST/A-) comme requis par la norme EN12453 par. 5.1.2

Connecter les photocellules à A+TEST/A- et configurer le DIP7 sur ON.

Le monitoring est un test de fonctionnement de la photocellules, exécuté au début de chaque manœuvre du portail.

Le mouvement du portail n'est donc possible que si la/les photocellule(s) ont passé le test de fonctionnement.

ATTENTION: LE MONITORAGE DE L'ENTRÉES PHOTOCÉLULE (PHOT 1/PHOT 2) PEUT ÊTRE ACTIVE EN METTANT LE DIP 7 sur ON, OU BIEN DESACTIVE EN POSITIONNANT LE DIP 7 sur OFF.

AVERTISSEMENT: si la fonction AUTOTEST est activée et qu'une seule photocellule est connectée, un cavalier doit être créé entre les bornes PHOT 1 et PHOT 2. Si le cavalier n'est pas exécuté, l'autotest échoue et le portail ne bouge pas.

ALARME D'AUTOTEST PHOTOCÉLULE (DIP 7 ON)

À chaque commande, si le monitoring de la photocellule a un résultat négatif, une alarme signalée par le BUZZER qui émet 4 tons toutes les 5 s.

Dans cette condition, la porte reste immobile. Il n'est possible de rétablir le fonctionnement normal qu'en réparant la photocellule et en appuyant sur une des commandes habilitées.

BARRE PALPEUSE (COM A+/EDGE 1, COM A+/EDGE 2) - Fonction de sécurité PL"b" selon EN13849-1

Pendant la fermeture, si EDGE 1 est activée, elle change le mouvement en ouverture. Si la barre palpeuse reste occupée, elle ne permet pas la fermeture.

Pendant l'ouverture, si EDGE 2 est activée, elle change le mouvement en fermeture. Si la barre palpeuse reste occupée, elle ne permet pas l'ouverture.

Si vous n'en utilisez pas, ponter les bornes COM A+/EDGE1/EDGE2.

ALARME BARRE PALPEUSE

Le clignotant et le buzzer sont activés avec 2 tons toutes les 5 s pendant une minute.

MONITORAGE DES BARRE PALPEUSE (comme requis par la norme EN12453 par. 5.1.2)

Via la carte APP et l'application RIB GATE, il est possible d'activer la surveillance des bords mécaniques (NC avec résistance 8K2) et résistifs (NO avec résistance 8K2).

BOUTON D'ARRÊT (COM A+/STOP) - Fonction de sécurité PL"b" selon EN13849-1

Pendant le mouvement, le bouton d'arrêt effectue l'arrêt du portail.

Si le bouton STOP est enfoncé lorsque le portail est totalement ouvert (ou partiellement, au

moyen de la commande piéton), la fermeture automatique sera momentanément exclue (si activée à l'aide du trimmer TCA avec la led DL11 allumée). Il est donc nécessaire d'actionner une nouvelle commande pour refermer le portail.

En refermant le portail, la fermeture automatique sera réactivée (si activée à l'aide du trimmer TCA avec la led DL11 allumée).

TRAVAIL AVEC COMMANDE MAINTENUE, DANS LE CAS DE PANNE DE SÉCURITÉ

Si l'un des deux barre palpeuse est en panne ou engagé pour plus de 5 s, ou si l'un des deux photocellules est en panne ou engagée pour plus de 60 secondes, les commandes OPEN, CLOSE, START et PED. fonctionnent seulement con commande maintenue.

La signalisation de l'activation de cette opération est donnée par la LED DL1 qui clignote.

Le contrôle radio et la fermeture automatique sont exclues parce que leur fonctionnement n'est pas autorisé par les règles.

À la restauration du contact de sécurité, l'opération est restaurée après une seconde, et donc aussi la télécommande et la fermeture automatique sont de travail.

Note 1: Au cours de cette opération dans le cas de panne de les barres palpeuses (ou photocellules) les photocellules (ou barres palpeuses) qui ne sont pas en panne, fonctionnent encore avec l'interruption de l'opération en cours.

Note 2: Le bouton de STOP n'est pas considéré comme un contournement de la sécurité dans ce mode, si il est pressé ou en panne, il ne permet pas de tout mouvement.

La manoeuvre con commande maintenue est exclusivement une manoeuvre d'urgence qui doit être effectuée pour des temps brefs et avec la sécurité de la vue quand l'opérateur est en mouvement. Dès possible les protections en panne doivent être rétablies pour un correct fonctionnement.

SIGNALISATIONS VISUELLES ET ACOUSTIQUES

CLIGNOTANT

N.B.: Ce tableau électronique peut alimenter SEULEMENT LES CLIGNOTANTS AVEC CIRCUIT CLIGNOTANT (code ACG7072) de 40 W maximum.

FONCTION PRÉ-CLIGNOTEMENT

DIP 5 OFF => Le moteur, le clignotant et le ronfleur partent simultanément.

DIP 5 ON => Le clignotant et le ronfleur partent 3 secondes avant le moteur.

BUZZER

Il a pour tâche de signaler l'intervention de la sécurité, les anomalies et la mémorisation et l'annulation des codes radio.

SIGNAL - VOYANT DE SIGNALISATION PORTAIL OUVERT (COM A+/SIGNAL-)

Il a la tâche de signaler les états de portail ouvert, partiellement ouvert ou quoi qu'il en soit non complètement fermé. Il s'éteint seulement à portail complètement fermé. Durant la programmation, ce dispositif de signalisation n'est pas actif.

N.B.: Se l'on excède avec les commandes ou avec les ampoules, la logique de la centrale en sera compromise et il y a une possibilité de blocage des opérations.

FONCTIONNEMENT APRÈS COUPURE DE COURANT

Au moment de la coupure de courant, l'état du portail est enregistré au sein de la mémoire.

Au retour de la tension de secteur :

Si le portail se trouve sur le fin de course d'ouverture ou de fermeture, à l'actionnement d'une commande, le portail se fermera ou s'ouvrira avec les données mémorisées.

Si le portail se trouve dans une position intermédiaire, l'actionnement d'une commande fera ouvrir lentement le portail jusqu'à atteindre le fin de course d'ouverture. Une fois ce premier mouvement terminé, l'opérateur recommencera à fonctionner à la vitesse définie.

CARACTÉRISTIQUES TECHNIQUES

- Écart de température	-10 ÷ + 55 °C
- Humidité	< 95% sans condensation
- Tension d'alimentation	230 ou 120V~ ±10%
- Fréquence	50/60 Hz
- Absorption maximale de la carte	30 mA
- Microinterruptions de réseau	100 ms
- Puissance maximale du voyant portail ouvert	3 W (équivalent à 1 ampoule de 3W ou 5 voyant DEL avec résistance en série de 2,2 KΩ)
- Charge maximale à la sortie clignotant	40W avec charge résistive
- Courant disponible pour photocellules et accessoires	400 mA 24 Vcc
- Courant disponible sur connecteur radio	200 mA 24 Vcc

CARACTÉRISTIQUES TECHNIQUES RADIO (seulement modèles CRX)

- Fréquence réception	433,92 MHz
- Impédance	52 ohm
- Sensibilité	>1 µV
- Contrôle de rétroaction	PLL
- Codes mémorisables	1000

- Toutes les entrées doivent être utilisées comme des contacts propres parce que l'alimentation est générée internement (tension sécuritaire) à la carte et elle est disposée de façon à garantir le respect de l'isolation double ou renforcée par rapport aux parties à tension dangereuse.

- Les éventuels circuits externes connectés aux sorties de la centrale doivent être exécutés pour garantir l'isolation double ou renforcée par rapport aux parties à tension dangereuse.

- Toutes les entrées sont gérées par un circuit intégré programmé qui exécute un autocontrôle à chaque mise en marche.

VÉRIFICATION D'ENTRETIEN

N.B.: Lors de cette vérification, les fonctions de sécurité Barre palpeuse, Photocellules, Bouton d'arrêt et détection d'impact ne sont PAS actives.

1 - Réglez DIP 1 sur ON => La LED DL1 commence à clignoter.

2 - Appuyer sur le bouton PROG et le maintenir enfoncé (la commande est présente, ouvrir-arrêter-fermer-arrêter-ouvrir-etc ...) => Le portail démarre à haute vitesse puis ralentir jusqu'à ce que le fin de course soit atteint.

3 - À la fin, remettez DIP 1 sur OFF. La LED DL1 s'éteint, signalant la sortie du contrôle.

Si le moteur ne fonctionne pas pendant cette vérification, vérifiez les connexions et son condensateur.

Si le moteur fonctionne correctement, vérifiez les dispositifs de sécurité.

SOLUTION DES PROBLEMES

Mettez à jour le micrologiciel du panneau à l'aide de la carte APP et de l'application RIB GATE.

Après avoir effectué tous les raccordements en suivant attentivement le schéma et avoir positionné le portail en position intermédiaire, vérifier l'allumage correct des leds rouges DL6, DL7, DL8, DL9 et DL10.

Si les leds ne s'allument pas, en maintenant toujours le portail en position intermédiaire, vérifier les points ci-après et éventuellement remplacer les composants qui ne fonctionnent pas.

DL6 éteinte Bouton de STOP en panne (Dans le cas où le STOP n'est pas connecté, ponter entre COM A+ et STOP).

DL7 ou DL8 éteinte Photocellules en panne (Si la photocellules ne sont pas reliée, effectuer la connexion entre COM A+ et PHOTO 1/PHOTO 2)

DL9 ou DL10 éteinte Barre palpeuse en panne (Si la barre palpeuse n'est pas reliée, effectuer la connexion entre COM et EDGE 1/EDGE 2)

DL12 éteinte le module radio fonctionne correctement.

allumée le module radio est manquant ou défectueux ou non reconnu après une surtension.

DL13 bleu allumée Certaines fonctions sont activées via un smartphone, puis vérifiez l'état de la carte via un smartphone car l'état du dip / trimmer peut ne pas être vrai.

Sur la carte, des fusibles à réarmement automatique interviennent en cas de court-circuit en interrompant la sortie qui leur est affectée.

En cas de dépannage, il est conseillé de débrancher tous les connecteurs amovibles et de les brancher un par un afin d'identifier plus facilement la cause du défaut.

TABLEAU RÉCAPITULATIF ALARMES VISUELLES ET SONORES

SIGNALISATIONS EN COURS DE PROGRAMMATION

ÉVÉNEMENT	ÉTAT BUZZER	ÉTAT CLIGNOTEUR	ÉTAT LED DL1
DIP 1 ON (mode homme mort) Ou panne d'une sécurité	Éteint	Éteint	Clignote 250 ms ON/OFF
DIP 2 ON (programmation course totale)	Éteint	Éteint	Clignote 500 ms ON/OFF
DIP 2 ON > DIP 1 ON (programmation course piéton)	Éteint	Éteint	Clignote 500 ms ON/OFF
Procédure de programmation interrompue à cause de l'intervention d'une sécurité	Tonalité de 10s avec pause de 2 s	Éteint	Allumée fixe
ÉVÉNEMENT	ÉTAT BUZZER	ÉTAT CLIGNOTEUR	ÉTAT LED DL12
Aucun code inséré	Éteint	Éteint	Clignote rouge/vert
DIP 1 ON > DIP 2 ON programmation codes radio ouverture totale	Éteint	Éteint	Clignote en rouge pendant 10 s
DIP 1 ON > DIP 3 ON programmation codes radio ouverture piéton	Éteint	Éteint	Clignote en vert pendant 10 s
DIP 1 ON > DIP 2 ON > DIP 3 ON programmation codes radio pour R-AUX	Éteint	Éteint	Clignote en orange pendant 10 s
Programmation correcte des codes radio pour l'ouverture totale et R-AUX	1 Tonalité	Éteint	S'allume en vert une fois
Programmation correcte des codes radio pour l'ouverture piéton	1 Tonalité	Éteint	S'allume en rouge une fois
Code radio non contenu dans la mémoire	Éteint	Éteint	Flash rouge
Mémoire saturée en codes radio (1000 codes mémorisés)	Éteint	Éteint	Effectue 6 clignotements verts
Suppression codes ouverture totale, piéton et R-AUX	2 Tonalités	Éteint	Effectue 2 clignotements verts

SIGNALISATIONS PENDANT LE FONCTIONNEMENT

ÉVÉNEMENT	ÉTAT BUZZER	ÉTAT CLIGNOTEUR	ÉTAT LED ET SORTIE SIGNAL
Bouton d'arrêt enfoncé	Éteint	Éteint	Led DL6 s'éteint
Intervention photocellule	1 Tonalité	Éteint	Led DL7-8 s'éteint
Intervention barre palpeuse	2 Tonalités	Éteint	Led DL9-10 s'éteint
Panne d'une sécurité ou sécurité enclenchée pendant une durée prolongée	Éteint	Éteint	Led DL1 clignote 250 ms ON/OFF
Alarme provenant de barre palpeuse	2 Tonalités toutes les 5 s pendant 1 minute (Renouvelée par l'actionnement d'une commande)	Clignote pendant 1 minute	Aucune led associée
Échec alarme d'autotest photocellule	4 Tonalités toutes les 5 s pendant 1 minute (Renouvelée par l'actionnement d'une commande)	Éteint	Aucune led associée
Alarme Encodeur	5 Tonalités toutes les 5 s pendant 1 minute (Renouvelée par l'actionnement d'une commande)	Clignote pendant 1 minute	Led DL14 éteindre
Blocage fonctionnel exécuté par smartphone	Éteint	Éteint	Led DL12 allumée fixe en vert.
Réalisation de cycles définis	6 Tonalités toutes les 5 s (Renouvelée par l'actionnement d'une commande)	Éteint	Pas de led associées
Économie d'énergie activée par smartphone	Éteint	Éteint	La led bleue clignote une fois toutes les 5 s
L'alarme d'auto-apprentissage a échoué	Tonalité continue pendant 10 s avec une pause de 2 s. Non actif lorsque DIP 2 est désactivé	Éteint	Aucune led associée

DEFAULT	SOLUTION
Après avoir effectué les différents raccordements et avoir allumé le courant, toutes les leds sont éteintes.	Sur la carte, des fusibles à réarmement automatique interviennent en cas de court-circuit en interrompant la sortie qui leur est affectée. En cas de dépannage, il est conseillé de débrancher tous les connecteurs amovibles et de les brancher un par un afin d'identifier plus facilement la cause du défaut. Vérifier l'intégrité de fusible F1. En cas de fusible en panne en utiliser uniquement de valeur adéquate F1 = T 5A
Le moteur ouvre et ferme, mais n'a pas de force et se déplace lentement.	Vérifier le réglage des trimmers TORQUE et LOW-SPEED.
Le portail effectue l'ouverture, mais ne se referme pas après le temps configuré.	S'assurer que le trimmer TCA est habilité avec la LED DL11 allumée. Si le contact B.I.O. est toujours enfoncé => vérifier l'état de l'horloge connectée à l'entrée B.I.O. Si l'autotest de la photocellule est négatif => vérifier les connexions entre le tableau et la/le photocellule(s).
Le portail ne s'ouvre pas et ne se referme pas en actionnant les différents boutons START, RADIO, OPEN et CLOSE.	Contact barre palpeuse en panne. Contact photocellules en panne avec DIP 4 sur OFF. => Réparer ou remplacer le contact en panne. Si l'autotest de la photocellule est négatif => vérifier les connexions entre le tableau et la/le photocellule(s).
Moteur avec Encodeur (DIP 7 sur ON) activé. Le portail s'ouvre et se referme uniquement en partie.	Vérifier le raccordement du Encodeur. Éventuellement le remplacer.
En actionnant le bouton START, OPEN ou CLOSE, le portail n'effectue aucun mouvement.	Impulsion START, OPEN ou CLOSE toujours insérée. Contrôler et remplacer les éventuels boutons ou microrupteurs du sélecteur.
La phase de ralentissement ne s'exécute pas.	S'assurer que le DIP 9 soit sur ON (ralentissement activé). Exécuter l'étude des temps à travers la procédure avec DIP 2. Vérifier le réglage trimmer LOW SPEED.

OPÉRATION FINALE - La garniture ne devra être appliquée qu'après avoir terminé l'installation, avant de remonter le carter.

F



Appliquer la garniture



Garniture appliquée

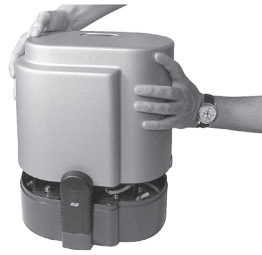

Refermer le carter



Moteur prêt

OPTIONS - Pour les branchements et les données techniques des accessoires, se conformer aux livrets d'instruction correspondants.

PLAQUE À CIMENTER

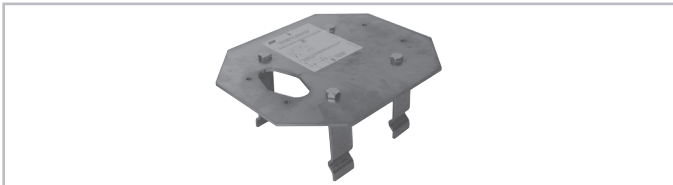

code ACG8107

CRÉMAILLÈRE MOD. 4 EN NYLON



avec angulaire galvanisé en barres de 1 m. Idéal pour les portails pesant jusqu'à 1000 kg.
1 m
10 m (1 m x 10)

code ACS9000
code ACS9001

SAIL

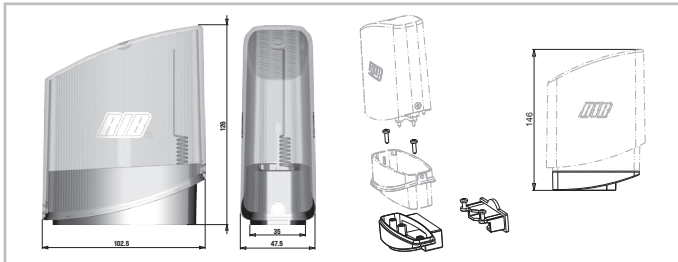

SAIL orange avec panneau clignotant intégré
SAIL blanc avec panneau clignotant intégré
SUPPORT LATÉRAL SAIL

code ACG7072
code ACG7078
code ACG8054

CRÉMAILLÈRE MOD. 4



acier traité cataphorèse, avec cornière, en barre de 2 m.
Idéal pour les portails jusqu'à 2200 kg

code ACS9050

FIT SYNCRO EN12978 - EN13849-2



PHOTOCELLULES MURALES FIT SYNCRO

code ACG8026B

Portée cloisonnable 10÷20 m.

Plusieurs couples sont appliqués, rapprochés les uns des autres grâce au circuit synchronisé.

Ajouter le **TRANSMETTEUR SYNCRO**

code ACG8028

s'il existe plus de deux couples de photocellules (jusqu'à 4).

COUPLE DE COFFRETS ENCASTRABLES POUR FIT SYNCRO

code ACG8051

PAIRE DE POTEAUX POUR PHOTOCELLULES FIT SYNCRO H = 0,5 m

code ACG8057

TOUCH

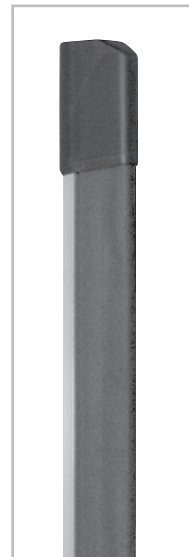

BARRE PALPEUSE MÉCANIQUE L = 2 m

CERTIFIÉE EN 12978 - EN 13849-1:2016 PL "b" CAT.3

code ACG3015

EMETTEUR RADIO SUN



- | | | | |
|---------------|--------------|---------------|--------------|
| SUN 2CH | cod. ACG6052 | SUN 4CH | cod. ACG6054 |
| SUN CLONE 2CH | cod. ACG6056 | SUN CLONE 4CH | cod. ACG6058 |
| SUN-PRO 2CH | cod. ACG6210 | SUN-PRO 4CH | cod. ACG6214 |

MODULE RADIO 433MHz

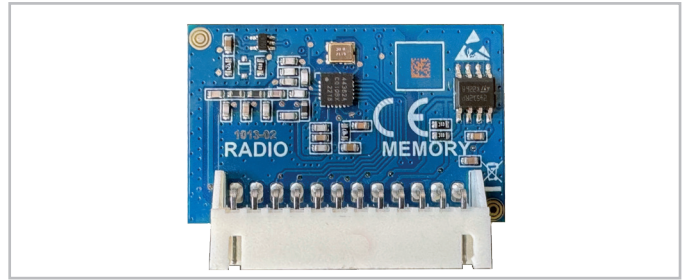

cod. ACG8069

PROBE



Sonde de relevé température moteur pour réchauffement de celui-ci en climats particulièrement froids, jusqu'à -30°C (brancher à connecteur J8). code ACG4665



AC65460 SET PLUS
CODEUR pour détecter les obstacles durant les manœuvres d'ouverture et de fermeture.

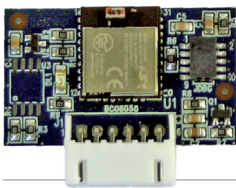

APP8050 Carte APP
pour gérer le tableau de contrôle via Bluetooth 4.2



APP8054 Carte APP+
pour gérer le tableau de contrôle via Bluetooth 4.2

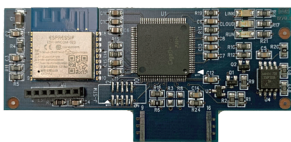

APP8064 Module Wi-Fi pour Carte APP+
pour gérer le tableau de contrôle via un réseau Wi-Fi local (WLAN)

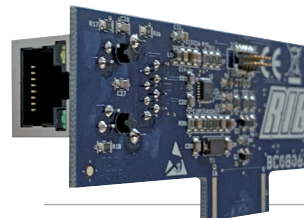

APP8066 Module RJ45 pour Carte APP+
pour gérer le tableau de contrôle via un réseau de données local (LAN)



APP8060 Module d'horloge pour Carte APP+
pour gérer le tableau de contrôle comme contrôle d'accès



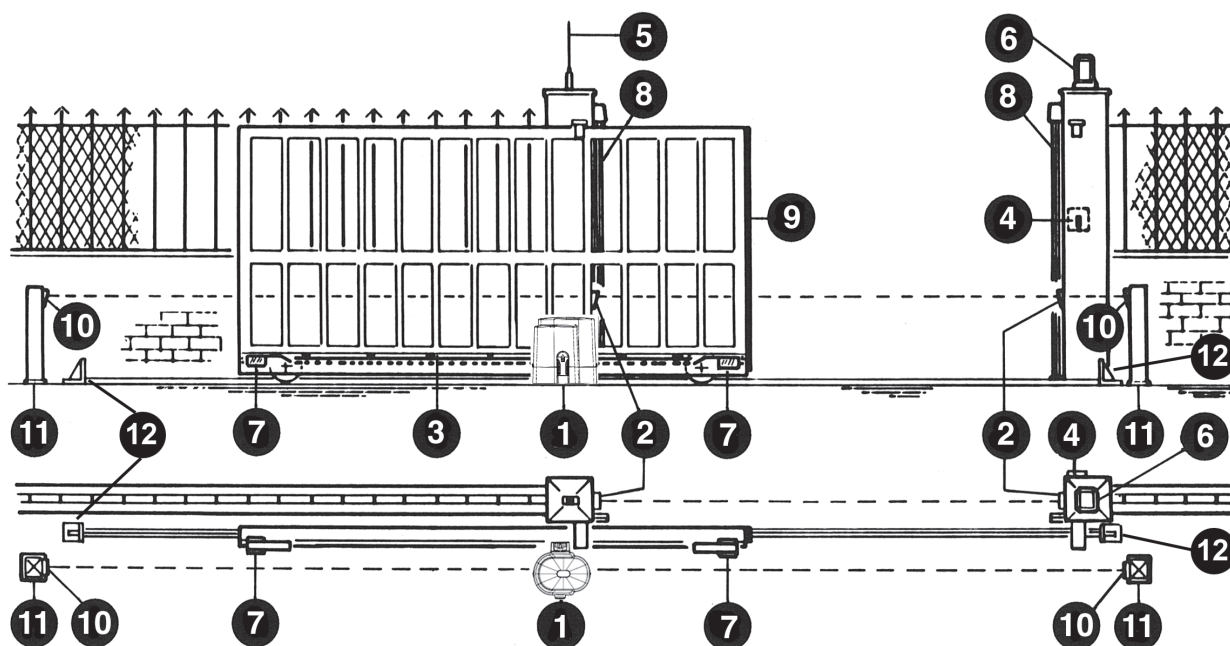

- 1 - K operating device
- 2 - External photocells
- 3 - Rack of Module 4
- 4 - Key selector
- 5 - Radio antenna
- 6 - Blinker
- 7 - Limit switch plate (cams)
- 8 - TOUCH Safety edge or VERTIGO photocell
- 9 - TOUCH Safety edge or VERTIGO photocell
- 10 - Internal Photocells
- 11 - Photocell columns
- 12 - Mechanical stops

1

TECHNICAL FEATURES

Irreversible operating devices for sliding gates with a maximum weight of 2.200 kg / 4900 lbs.

The irreversibility of this operating device allows you to avoid using any electric lock for an effective closing of the gate. The motor is protected by an heat probe, that temporary interrupts the operating cycle in case of prolonged use.

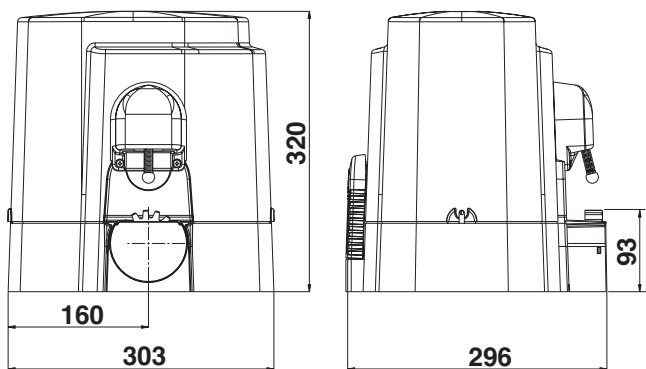

Measurements in mm

TECHNICAL DATA		K800	K1100	K1400	K2200
Max. leaf weight	kg	800	1100	1400	2200
Operating speed	m/s	0,155/0,18			
Rack		4			
EEC Power supply		230V~ 50/60Hz			
Thrust force to constant turns	N	600	735	790	1150
Max. torque	Nm	20,4	25	27	39
Motor capacity	W	287/262	361/343	257/314	247/311
Power absorbed	A	1,38/1,19	1,58/1,37	1,18/1,44	1,1/1,62
Capacitor	µF	12,5	16	12,5	16
Power supply		120 V~ 60Hz			
Thrust force to constant turns	N	514	590	737	1175
Max. torque	Nm	17,5	20	25	40
Motor capacity	W	242	355	267	295
Power absorbed	A	2,15	3,22	3	2,85
Capacitor	µF	40	60	50	60
Normative cycles 230V	n°	7 - 38s/2s	6 - 38s/2s	8 - 64s/2s	12 - 64s/2s
Normative cycles 120 V	n°	10 - 38s/2s	11 - 38s/2s	7 - 64s/2s	12 - 64s/2s
Daily operations suggested	n°	300	400	400	500
Service	%	50	50	70	70
Guaranteed consecutive cycles	n°	8/6m	5/6m	15/10m	15/10m
Grease		COMLUBE LHITGREASE EP/GR.2			
Weight of electroreducer	kg	10,5	10,8	12,3	14
Noise	db	<70			
Working temperature	°C	-10 ÷ +55°C			
Protection	IP	44			

CHECKING BEFORE THE INSTALLATION

!! THE GATE SHALL MOVE FRICTIONLESS !!

N.B.: Gate features must be uniformed with the standards and laws in force. The door/gate can be automated only if it is in a good condition and its conditions comply with the BS EN 12604 norm.

- The door/gate leaf does not have a pedestrian door. In the opposite case it is necessary to take the appropriate steps, in accordance with EN 12453 norm (for instance; by preventing the operation of the motor when the pedestrian door is opened, by installing a safety microswitch connected with the control panel).
- Besides the electrical or mechanical limit switches available on the operators, there must be, on both ends of the installation, a fixed mechanical stopper which stop the gate in the unlikely event of ill functioning of limit switches on the operators. For this reason the fixed mechanical stopper must be of an adequate size to withstand the static and kinetic forces generated by the gate [12] [2].
- Gate columns shall have anti-derailment guides on their top [3], to avoid the unintentional gate release.

N.B.: Remove mechanical stops like the one in fig. 3.

No mechanical stops shall be on top of the gate, since these mechanical stops are not safe enough.

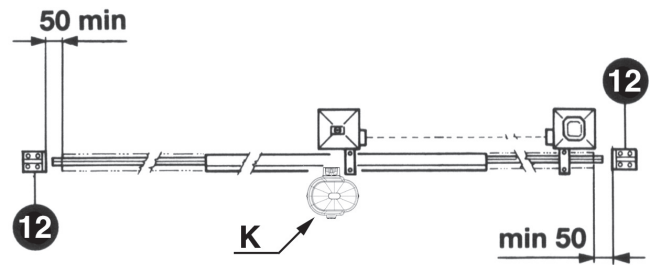

2

Parts to install according to BS EN 12453 standard			
COMMAND TYPE	USE OF THE SHUTTER		
	Skilled persons (out of public area*)	Skilled persons (public area)	Not skilled persons
Hold-to-run operation	A	B	Not possible
Impulsive - in sight (e.g. push-button)	C or E	C or E	C and D, or E
impulsive - out of sight (e.g. remote)	C or E	C and D, or E	C and D, or E
automatic	C and D, or E	C and D, or E	C and D, or E

* a typical example are those doors which do not have access to any public way
 A: Hold-to-run operation made by push-button ex: code ACG2013
 B: Hold-to-run operation made by key selector ex: code ACG1010
 C: Adjustable power of the motor or photocells to respect impact forces as indicated in Annex A
 D: Safety strips and/or other additional devices to reduce the probability of contact with the door.
 E: Devices installed in such a way that a person can not be touched by the door.

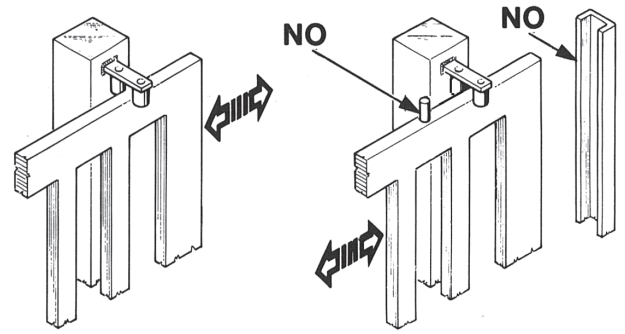

3

RELEASE

To operated after the power supply to the motor has been interrupted.

In order to work manually on the gate, you just need to insert the fitting key and rotate it 4 times counterclockwise [4].

In order to carry out the manual operation of the gate leaf the followings must be checked:

- That the gate is endowed with appropriate handles;
- That these appropriate handles are placed so to avoid safety risks for the operator;
- That the physical effort necessary to move the gate leaf should not be higher than 225 N, for doors/gates for private dwellings, and, 390N for doors/gates for commercial and industrial sites (values indicated in 5.4.5 of the BS EN 12453 norm) .

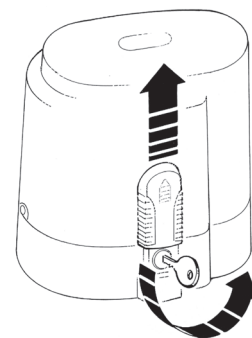

4

MOTOR AND RACK FITTING

The holes for fixing the nylon rack must be made at 123,5 mm height from the motor support (at 130mm for the iron rack).

The height of the rack can be adjusted thanks to the slots available on its right -angled bar.

The height adjusting is necessary to prevent the gate leaning on the driving gear (5 and 6).

To fasten the nylon rack on the gate, drill Ø 5 mm holes on the moving part of the gate and thread them using a M6 tap thread (Ø 7 mm and M8 for iron rack).

The driving gear needs some 1 mm clearance from the rack.

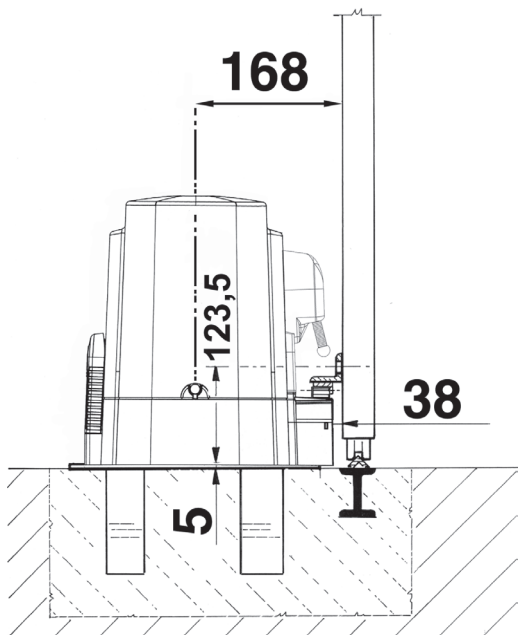

Measurements in mm

5

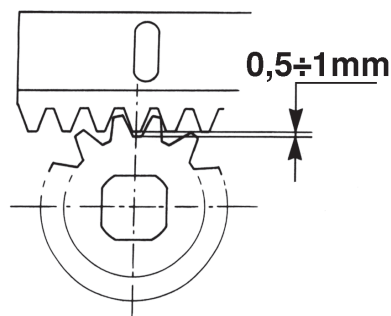
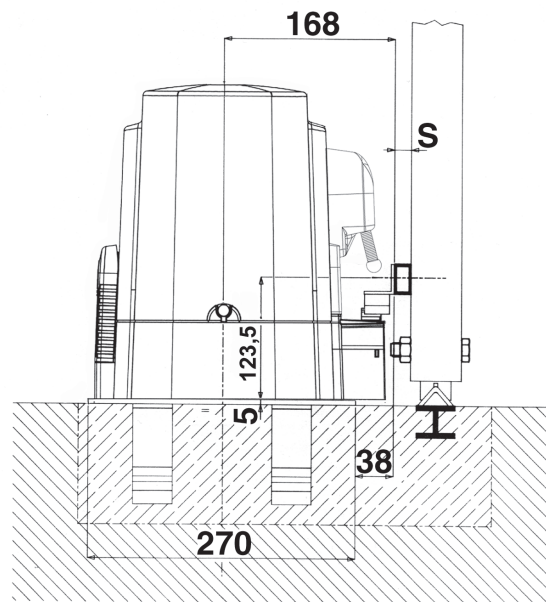

Measurements in mm

6

LIMIT SWITCH FITTING

In order to determine the gate travel length, place two cams at the ends of the rack (7-8).

Move the cams on the rack teeth to adjust their opening and closing travel.

To fix the cams to the rack, tighten the screws issued.

N.B: In addition to the electric stop cams mentioned above, you must also install strong mechanical stops preventing the gate from sliding out from the top guides.

MAINTENANCE

To be carried out exclusively by skilled persons after the power supply to the motor has been interrupted.

Periodically, when the gate is standstill, clean and keep the guide free from stones and dirt.



7

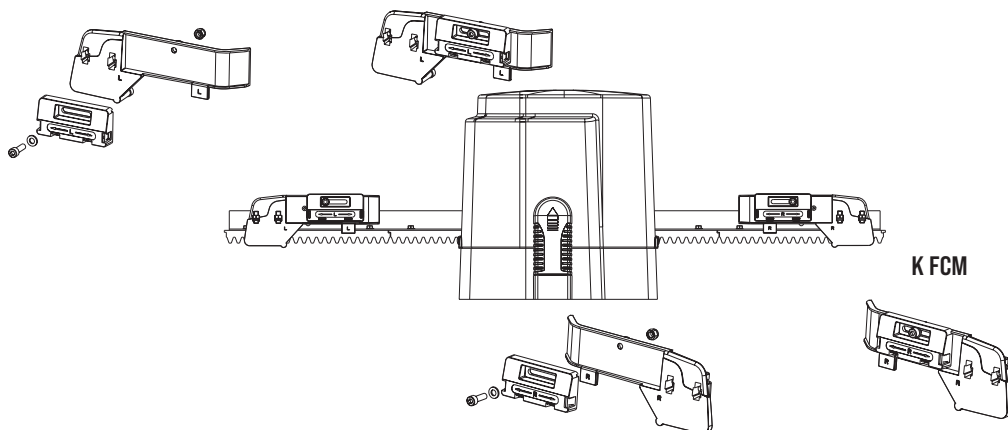

K FCM

8

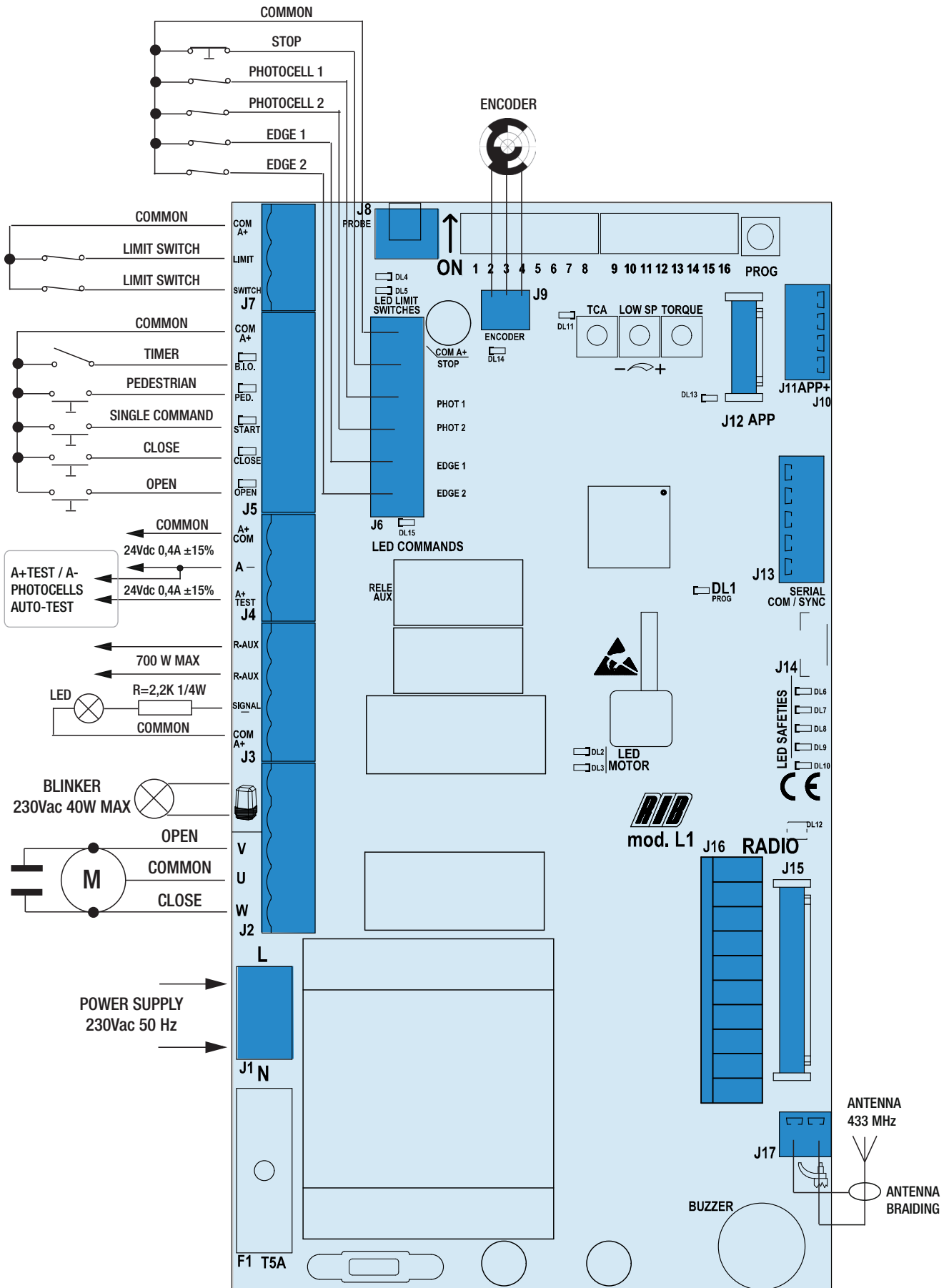



Manuali online interattivi
 Manuels interactifs en ligne
 Interactive online manuals
 Interaktive Online-Handbücher
 Manuales interactivos en línea.

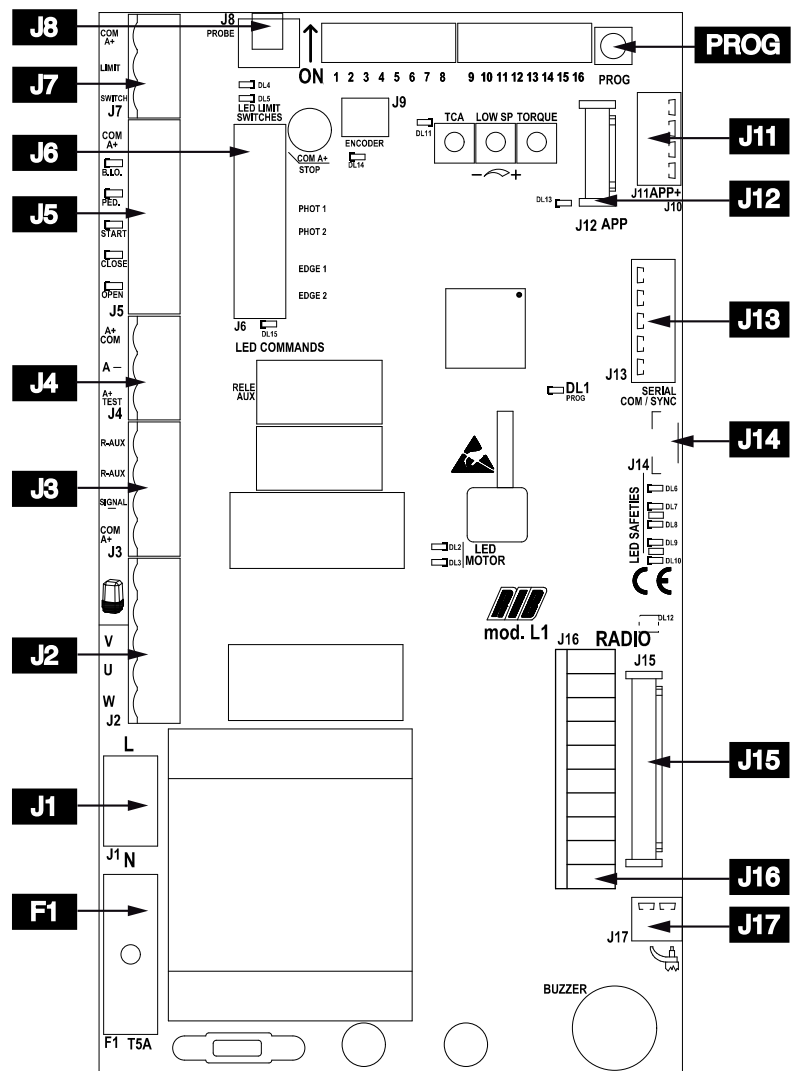

J1	L1 - N	230 Vac 50/60Hz power supply (120 Vac 60Hz upon request)	J7	COM A+	Common contacts / Positive 24 Vdc
J2		Flashing light (max 40 W)		LIMIT SWITCH	Limit switches that cuts OFF the motor
	U	Motor common connection	J8	PROBE	Temperature sensor cable connection probe (code ACG4665 optional)
	V-W	Motor phases and capacitor connections	J9	ENCODER	Encoder connection (SET PLUS code ACG5460)
J3	R-AUX	Auxiliary relay contact (NO) Max 700 W	J10		RS485 termination of J11
	SIGNAL	Gate open state [24 Vdc 3 W max]	J11	APP+	Connector for APP+ card
	COM A+	Common contacts / Positive 24 Vdc	J12	APP	Connector for APP card
J4	A+ COM	+ 24 Vdc accessories power supply	J13	SERIAL COM / SYNC	Connector for serial connection
	A-	- 24 Vdc accessories power supply	J14	-	-
	A+ TEST	+ 24 Vdc photocells self-test power supply	J15	RADIO	Connector for radio module ACG8069
J5	COM A+	Common contacts / Positive 24 Vdc	J16	RADIO	Connector for radio receiver RIB, 24 Vdc supply
	B.I.O.	Contact (NO) dedicated to a clock	J17		433 MHz Radio antenna
	PED.	Pedestrian opening contact (NO)	PROG.		Programming button
	START	Single pulse contact (NO)	TCA		Trimmer for automatic closing time adjustment (DISABLED DEFAULT AND DL11 LED OFF)
	CLOSE	Closing impulse contact (NO)	LOW SP		Electronic regulator for low speed on approach
J6	OPEN	Opening impulse contact (NO)	TORQUE		Electronic torque regulator
	COM A+	Common contacts / Positive 24 Vdc	F1	T5A	Fuse for motor protection
	STOP	STOP impulse contact (NC)			
	PHOT 1	Photocells contact 1 (NC)			
	PHOT 2	Photocells contact 2 (NC)			
	EDGE 1	Edge 1 contact (NC)			
	EDGE 2	Edge 2 contact (NC)			

POINT B - SETTINGS

DIP 1	MAINTENANCE CHECK (See Page 37)
DIP 2	TIMES PROGRAMMING (See Point C)
DIP 2-1	PROGRAMMING OF PEDESTRIAN OPENING (See Point D)
DIP 1-2	SAVE/DELETE RADIO CODES FOR COMPLETE OPENING (DIP 1 ON followed by DIP 2 ON) (POINT E)
DIP 1-3	SAVE/DELETE RADIO CODES FOR PEDESTRIAN OPENING (DIP 1 ON followed by DIP 3 ON) (POINT F)
DIP 1-2-3	SAVE/DELETE RADIO CODES FOR RELAY R-AUX COMMAND (point G)
DIP 3	(ON) - REMOTE PROGRAMMING OF REMOTE CONTROLS DEACTIVATED
DIP SWITCHES CONTROL	
DIP 4	Photocells always active (OFF) - Photocells active only during closing (ON)
DIP 5	Pre-blinking (ON) - Normal blinking (OFF)
DIP 6	Single pulse command (START) and RADIO - step-by-step (ON) - automatic (OFF)
DIP 7	Photocells AUTO-TEST activation (ON-activated).
DIP 8	Encoder management (ON - activated) for SET PLUS ACG5460- with encoder
DIP 9	Slowdown (ON - activated)
DIP 10	Electronic brake (ON-activated)
DIP 11	Gradual start (ON-activated)
DIP 12	Activate the radio system SUN (ON) - SUN-PRO (OFF)
DIP 13	Contactors management (ON - activated) - NOTE: Even if enabled, DIPs 8-9-10-11 are excluded from their operation

DIP 14	DIP 15	DIP 16	MOTOR TYPE
OFF	OFF	OFF	K800 - K1100
ON	OFF	OFF	K1400
OFF	ON	OFF	K2200

TORQUE TRIMMER - Electronic regulator for motor torque

Adjustment of motor torque is carried out using the TORQUE Trimmer which varies the output voltage to the head/s of the motor/s (turn clockwise to increase torque).

This torque control is activated after 2 s from any manoeuvre begging, whereas the motor is turned on at full power to guarantee the starting at the manoeuvre begging.

PAY ATTENTION: IF THE TORQUE TRIMMER SETTING IS CHANGED, IT IS PREFERABLE TO REPEAT THE TIME PROGRAMMING.

LOW SPEED TRIMMER - Electronic regulator for low speed on approach

Adjustment of low speed is carried out using the LOW SPEED Trimmer which varies the output voltage to the head/s of the motor/s (turn clockwise to increase speed). Adjustment is carried out to establish the correct speed at the completion of opening and closing, depending on the structure of the gate, or if there is any light friction that could compromise the correct working of the system.

TCA TRIMMER - AUTOMATIC CLOSING pause time regulator for TOTAL or PEDESTRIAN openings by factory NOT ACTIVATED and LED DL11 OFF (trimmer fully rotated counterclockwise)

This trimmer makes it possible to adjust the pause time for total or pedestrian automatic closing. Only with gate completely open (total) or partially open (pedestrian) and LED DL11 ON (trimmer rotated clockwise to activate the feature).

The pause time (for a totally opened gate) can be adjusted from a minimum of 2 s up to a maximum of 2 minutes.

The pause time (for gate open with PED. control) can be adjusted from a minimum of 2 s to a maximum of 30 seconds.

Ex: With TCA trimmer setted halfway, you will have 1 minute pause after the total opening and 15 s of pause after the pedestrian opening prior to have the auto-close of the gate.

R-AUX - AUXILIARY RELAY CONTACT (NO)

By default this relay is set as courtesy light (max 700 W - 3 A - 230 Vac) to operate 3 minutes at each command, with time renewed at each command.

You can activate the R-AUX contact by TRANSMITTER by performing the memorization procedure described in point G.

ELECTRONIC BRAKE

DIP 10 ON => the electronic brake will activate upon total opening or closing.

N.B.: ELECTRONIC BRAKE for FAST operators is always enabled

If DIP10 is turned ON, a HARD electronic brake will be active.

If DIP10 is turned OFF, a SOFT electronic brake will be active.

GRADUAL START

DIP 11 ON => a gradual movement will be enabled for 1second upon each starting.

In case of an obstacle is detected by any safety inputs (photocell, safety strip or encoder), the gradual start is bypassed for the time being to guarantee a more prompt and safe reaction.

LED WARNINGS

DL1	PROG programming activated	(red)
DL2	Gate opening	(green)
DL3	Gate closing	(red)
DL4	Opening limit switch LSO	(green)
DL5	Closing limit switch LSC	(red)
DL6	STOP command (NC)	(red)
DL7	PHOTO 1 contact (NC)	(red)
DL8	PHOTO 2 contact (NC)	(red)
DL9	EDGE 1 contact (NC)	(red)
DL10	EDGE 2 contact (NC)	(red)
DL11	TCA - automatic closure time enabled	(red)
DL12	Remotes programming enabled	(red/green)
DL13	L1 managed by APP	(blue)
DL14	Encoder enabled	(red)
DL15	PROG and RADIO (on MOLEX connector) commands	(green)
B.I.O	Clock command (NO)	(green)
PED.	Pedestrian command (NO)	(green)
START	Single impulse command (NO)	(green)
CLOSE	CLOSE command (NO)	(green)
OPEN	OPEN command (NO)	(green)

PROBE

It's a cable ended with a sensor to detect the motor temperature and, if necessary, to active automatically the motor warning (code ACG4665).

POINT C - TIMES PROGRAMMING

N.B. : During the programming the safety functions Coast, Photocells, Stop button and Impact detection are active and their performance level is pl "b" according to EN13849-1. their intervention stops the programming (the led DL1 from flashing remains lit steadily).

N.B. : If the STOP, PHOT 1, PHOT 2, EDGE 1 and EDGE 2 inputs are not connected, make jumpers between COM A+/STOP/PHOT 1/PHOT 2/EDGE 1/EDGE 2 before proceeding with programming. **N.B. :** In this case the safety Edge, Photocells and Stop button will be ignored.

N.B. : The start slow-down point is automatically determined in the time programming phase and 50 ÷ 60 cm is activated before reaching the opening or closing limit switch.

N.B.: TO REPEAT THE PROGRAMMING REPOSITION THE GATE TO 20 CM FROM THE CLOSING LIMIT SWITCH AND FOLLOW THE PROCEDURES BELOW.

- PROGRAMMING WITHOUT ENCODER (DEDICATED TO ENGINES K800 - K1400 - K2200 - SUPER 2200 - SUPER 3600 - SUPER 4000 - SUPER 6000 - SUPER 8000 FAST) **N.B. :** THE DIP 8 MUST BE ON OFF !!

- PROGRAMMING WITH ENCODER (DEDICATED TO ENGINES K800 - K1400 - K2200 with SET PLUS ACG5460) **N.B. :** THE DIP 8 MUST BE ON ON !!

1 - **N.B. :** POSITION THE GATE TO ABOUT 20 CM FROM THE CLOSING LIMIT SWITCH.

2 - Set DIP 2 to ON => LED DL1 will flash briefly.

3 - Press the PROG or START or OPEN button or the button of the remote control dedicated to the total opening (if previously programmed). The gate will start a series of movements. **DO NOT PASS IN FRONT OF THE PHOTOCELLS WHILE THE GATE IS MOVING.** The programming ends when the gate is closed and the DL1 LED is OFF.

4 - **AT THE END OF PROGRAMMING, RESET THE DIP 2 ON OFF.**

N.B. : If you program without encoder (DIP 8 OFF) and then install the encoder (DIP 8 ON) you must repeat the programming

D - PROGRAMMING OF PEDESTRIAN OPENING TIMES

With closed gate and closing limit switch engaged (mandatory).

1 - **First set DIP 2 to ON** (LED DL1 flashes quickly) and **after DIP1 to ON** (LED DL1 flashes slowly).

2 - Press the PED pedestrian button. or the remote control button dedicated to the pedestrian opening (if previously programmed) => The gate opens.

3 - Press the pedestrian button **PED.** to stop the run (thus defining the opening of the gate).

4 - Press the pedestrian button to start closing.

5 - **When the closing limit switch is reached, reset DIP1 and 2 to OFF.**

During programming, the safety devices are active and their intervention stops the programming (the LED from blinking remains lit steadily and the buzzer sounds for 10 s).

To repeat the programming position the **DIP 1 and DIP 2 to OFF**, close the gate and repeat the procedure described above.

E - RADIO CODES PROGRAMMING PROCEDURE FOR TOTAL OPENING (1000 CODES MAX) - with radio module ACG8069

ATTENTION: before storing the radio codes, use DIP 12 to select which transmitters to use:

- DIP 12 OFF:** SUN-PRO variable code transmitters can be memorized:
 SUN-PRO 2CH 2-channel - red keys and white led cod. ACG6210
 SUN-PRO 4CH 4-channel - red keys and white led cod. ACG6214

DIP 12 ON (by factory): You can store transmitters with fixed code SUN:

- SUN 2CH 2-channel - blue keys and white led cod. ACG6052
 SUN 4CH 4-channel - blue keys and white led cod. ACG6054
 SUN CLONE 2CH 2-channel - blue keys and yellow led cod. ACG6056
 SUN CLONE 4CH 4-channel - blue keys and yellow led cod. ACG6058

ATTENTION: it is not possible to memorize at the same time transmitters with fixed code and transmitters with variable code.

Programming can be done only when the gate is stationary.

- 1 - First set **DIP 1 to ON** and then **DIP 2 to ON**. The LED DL12 flashes red for 10 s.
- 2 - Press the TRANSMITTER button (usually channel A) within the allotted 10 s. If the remote is memorized properly LED DL12 blinks green and a buzzer tone confirms the correct memorization. The 10 s for programming the codes are automatically renewed, with LED DL12 which flashes red, in order to store the next transmitter.
- 3 - To finish programming, wait 10 s, or press the PROG button briefly. LED DL12 stops flashing.
- 4 - Re-set **DIP 1 to OFF** and **DIP 2 to OFF**.

REMOTE PROGRAMMING NEW REMOTE CONTROLS DEDICATED TO TOTAL OPENING

- 1 - Press the button on the valid remote control dedicated to fully opening the gate 3 times in rapid succession. The buzzer will sound once for 1 second and the flasher will flash for 4 seconds to signal the activation of the procedure.
 - 2 - Immediately then press the same button once on the new remote control(s) you want to register. The buzzer will sound 1 time to confirm the registration of each new remote control. Wait 4 seconds for the procedure to exit. The flasher will turn off.
- If you do not want to use this function, set DIP 3 to ON to deactivate it.

ALL RADIO CODES FOR TOTAL OPENING CANCELLATION PROCEDURE

Cancellations can only be performed when gate is stationary.

- 1 - Set **DIP 1 to ON** and then **DIP 2 to ON**.
- 2 - LED DL12 flashes red for 10 s.
- 3 - Press and hold the PROG button for 5 s. Memory cancellation is indicated by two green flashes of LED DL12 and 2 tones of the buzzer.
- 4 - LED DL12 flashes red again for 10 seconds and you can add new codes as shown above.
- 5 - Re-set **DIP 1 to OFF** and **DIP 2 to OFF**.

RADIO CODES MEMORY FULL INDICATOR (FOR TOTAL OPENING)

Indication is visible only when gate is stationary.

- 1 - Set **DIP 1 to ON** and then **DIP 2 to ON**.
- 2 - The LED DL12 flashes green 6 times when the memory is full (1000 codes). Now LED DL12 blinks red for 10 s enabling possible cancellation of all codes.
- 3 - Re-set **DIP 1 to OFF** and **DIP 2 to OFF**.

F - RADIO CODES PROGRAMMING PROCEDURE FOR PEDESTRIAN OPENING**(1000 CODES MAX) - with radio module ACG8069**

Programming can be done only when the gate is stationary.

- 1 - Set **DIP 1 to ON** and then **DIP 3 to ON**. DL12 flashes green for 10 s.
- 2 - Press the transmitter button (usually channel B) within the allotted 10 s. If the transmitter is properly memorized LED DL12 blinks red and the buzzer emits a tone. The 10 s are automatically renewed (DL12 flashes green) in order to memorize next transmitter.
- 3 - To finish programming wait 10 s, or press the PROG button briefly. The LED DL12 stops flashing.
- 4 - Reset **DIP 1 to OFF** and **DIP 3 to OFF**.

REMOTE PROGRAMMING NEW REMOTE CONTROLS DEDICATED TO PEDESTRIAN OPENING

- 1 - Press the button on the valid remote control dedicated to pedestrian opening of the gate 3 times in rapid succession. The buzzer will sound 2 times for 1 second and the flasher will flash for 4 seconds to signal the activation of the procedure.
 - 2 - Immediately then press the same button once on the new remote control(s) you want to register. The buzzer will sound 1 time to confirm the registration of each new remote control. Wait 4 seconds for the procedure to exit. The flasher will turn off.
- If you do not want to use this function, set DIP 3 to ON to deactivate it.

ALL RADIO CODES FOR PEDESTRIAN OPENING CANCELLATION PROCEDURE

Cancellation can only be performed when the gate is stationary.

- 1 - Set **DIP 1 to ON** and then **DIP 3 to ON**. LED DL12 flashes green for 10 s.

- 2 - Press and hold the PROG button for 5 s. Memory cancellation is indicated by two red flashes of LED DL12 and two tones of the buzzer.
- 3 - The red LED DL1 remains active and you can add new codes as shown above.
- 4 - Reset **DIP 1 to OFF** and **DIP 3 to OFF**.

RADIO CODES MEMORY FULL INDICATOR (FOR PEDESTRIAN OPENING)

Indication is visible only when gate is stationary.

- 1 - Set **DIP 1 to ON** and then **DIP 3 to ON**.
- 2 - LED DL12 flashes green 6 times if the memory is full (1000 codes). LED DL12 blinks red for 10 s enabling possible cancellation of codes.
- 3 - Set **DIP 1 to OFF** and **DIP 3 to OFF**.

G - PROGRAMMING RADIO CODES FOR R-AUX RELAY (1000 CODES MAX) - with radio module ACG8069

Programming can be done only when the gate is stationary.

- 1 - Set **DIP 1 to ON**, **DIP 2 to ON** and then **DIP 3 to ON**. DL12 flashes orange for 10 s.
- 2 - Press the transmitter button (usually channel C) within the allotted 10 s. If the transmitter is properly memorized LED DL12 blinks green and the buzzer emits a tone. The 10 s are automatically renewed (DL12 flashes orange) in order to memorize next transmitter.
- 3 - To finish programming wait 10 s, or press the PROG button briefly. The LED DL12 stops flashing.
- 4 - Reset **DIP 1, 2, 3 to OFF**.

REMOTE PROGRAMMING NEW REMOTE CONTROLS DEDICATED TO THE R-AUX RELAY

- 1 - Press the button on the valid remote control dedicated to pedestrian opening of the gate 3 times in rapid succession. The buzzer will sound 3 times for 1 second and the flasher will flash for 4 seconds to signal the activation of the procedure.
 - 2 - Immediately then press the same button once on the new remote control(s) you want to register. The buzzer will sound 1 time to confirm the registration of each new remote control. Wait 4 seconds for the procedure to exit. The flasher will turn off.
- If you do not want to use this function, set DIP 3 to ON to deactivate it.

RADIO CODES CANCELLATION PROCEDURE (FOR R-AUX RELAY)

Cancellation can only be performed when the gate is stationary.

- 1 - Set **DIP 1 to ON**, **DIP 2 to ON** and then **DIP 3 to ON**. LED DL12 flashes green for 10 s.
- 2 - During these 10 s press and hold the PROG button for 5 s. Memory cancellation is indicated by two green flashes of LED DL12 and two tones of the buzzer.
- 3 - LED DL12 blinks orange again for 10 s and you can add new codes as shown above.
- 4 - Re-Set **DIP 1, 2, 3 to OFF**.

RADIO CODES MEMORY FULL INDICATOR (FOR R-AUX RELAY)

Indication is visible only when gate is stationary.

- 1 - Set **DIP 1 to ON**, **DIP 2 to ON** and then **DIP 3 to ON**.
- 2 - LED DL12 flashes green 6 times if the memory is full (1000 codes). LED DL12 blinks red for 10 s enabling possible cancellation of codes.
- 3 - Re-Set **DIP 1, 2, 3 to OFF**.

FUNCTIONING OF CONTROL ACCESSORIES**STEP-BY-STEP BUTTON (COM A+/START)**

DIP 6 ON => It cyclically performs the commands open-stop-close-stop-open etc.

DIP 6 OFF => Opens the gate when closed. There is no effect if activated while opening. If activated when gate is open, the gate closes. If activated while closing, the gate re-opens.

OPEN BUTTON (COM A+/OPEN)

The button controls the opening movement when the gate is stationary. If activated while closing, it re-opens the gate.

B.I.O. BUTTON - OPENS WITH CLOCK FEATURE (COM A+/B.I.O.)

This function is useful during peak hours, when vehicle traffic is slow (e.g. entry/exit of workers, emergencies in parking or residential areas and, temporarily, for moving operations). By connecting a switch and/or a daily/weekly clock to COM A+/B.I.O., you can open and keep the automation open for as long as the switch is pressed or the clock remains active. When the gate is open, all the commands are ignored.

Releasing the switch or at the end of the set time, the automation closes immediately.

Note: By activating the B.I.O. command for a time lower than the opening time (gate that has not yet finished opening), even with an impulse, at the end of opening the gate will close again after the automatic closing waiting time (fw 07.00 or higher).

CLOSE BUTTON (COM A+/CLOSE)

Controls the closing movement when the gate is stationary.

TRANSMITTER

DIP 6 ON => It cyclically performs the commands open-stop-close-stop-open etc.

DIP 6 OFF => Opens the gate when closed. There is no effect if activated while opening. If activated when gate is open, the gate closes. If activated while closing, the gate reopens.

PEDESTRIAN OPEN BUTTON (COM A+/PED.)

Partial opening and closing control.

During pedestrian opening, pausing or closing, you can control the opening of any command linked to the L1 board.

With **DIP 6** you can choose the operation mode of the pedestrian push button.

DIP 6 ON => It cyclically performs the commands open-stop-close-stop-open etc.

DIP 6 OFF => Opens the gate when closed. There is no effect if activated while opening. If activated when gate is open, the gate closes. If activated while closing, the gate reopens.

FUNCTIONING OF SAFETY ACCESSORIES**SAFETY ENCODER (SET PLUS ACG5460)**

The Encoder acts as a safety device both during gate closing and opening by reversing the motor movement in case of impact detection.

The functioning of the motor with encoder is enabled by **DIP 8** (ON - activated).

If the Encoder is faulty (lack of power, disconnected cables, broken or defective disk), the gate will not move.

After the Encoder intervenes in opening or closing, the gate stops and then reverses for 1 second, entering alarm.

Note: The DL14 LED signals flashing that the encoder is operating correctly during gate movement.

ENCODER ALARM - impact detection

The alarm status is signaled by the flasher which will be active for 1 minute, and by the BUZZER with 5 tones every 5 s for 1 minute.

During or after the 1 minute alarm, the gate can start again by pressing any command button.

PHOTOCELLS (COM A+/PHOT 1, COM A+/PHOT 2)

NOTE: the transit through the photocells is signaled by a buzzer tone

DIP 4 OFF => if an obstacle is placed in range of the photocells when the gate is closed, the gate does not open. During operation, photocells work when opening (by starting the opening movement only after the obstacle is removed) and closing (by starting the reverse movement only after the obstacle is removed).

DIP 4 ON => if an obstacle is placed in range of the photocells when the gate is closed and the command to open is given, the gate opens (the photocells do not work while opening). Photocells work only during closing (with reverse motion restored after a second, even if they are still engaged).

ATTENTION: In case the receiver led remains lit, malfunctioning of the main supply is suspected.

It is advisable to connect electrically to earth the columns or the photocells stands to the terminal A -, to shield the photocells from external noise.

Be careful not to short circuit the system when the supply phases are inverted!

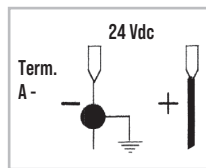
**PHOTOCELLS MONITORING (A+ TEST A-) as required by EN12453 par. 5.1.2**

Connect the photocells to A+ TEST/A- and set DIP 7 to ON.

The monitoring consists of a functional test of the photocell run before every movement.

The gate movement is therefore permitted only if the photocells have passed the functional test.

CAUTION: MONITORING OF THE PHOTOCELLS INPUTS (PHOTO 1/PHOTO 2) CAN BE ACTIVATED WITH DIP 7 ON OR DEACTIVATED WITH DIP 7 OFF.

WARNING: If the AUTOTEST feature is enabled and only one photocell is connected, a jumper must be made between the PHOT 1 and PHOT 2 terminals. If the jumper is not made, the AUTOTEST fails and the gate will not move.

PHOTOCELL AUTOTEST ALARM (DIP 7 ON)

If the photocell fails the monitoring test, an alarm is displayed by the blinker lighting up and gate movement is not allowed. Normal operation can be restored only by repairing the photocell and pressing one of the controls.

EDGES (SAFETY STRIPS) (COM A+/EDGE 1, COM A+/EDGE 2)

If engaged when closing, EDGE 1 reverses the motion in opening. If edge remains engaged, it doesn't permit the closing.

If engaged during opening, EDGE 2 reverses the motion in closing. If edge remains engaged, it doesn't permit the opening.

If edges are not used, jump the terminals COM A+/EDGE1/EDGE2.

EDGE ALARM

Flasher and buzzer are activated with 2 tones every 5 s for one minute.

EDGE MONITORING (as required by EN12453 par. 5.1.2)

Using the APP card and the RIB GATE App, it is possible to enable monitoring of mechanical edges (NC with 8K2 resistance) and resistive edges (NO with 8K2 resistance).

STOP BUTTON (COM A+/STOP)

The STOP button stops the gate during any operation.

If held when the gate is fully open (or partially when using the pedestrian control) automatic closing is temporarily deactivated (if activated by the TCA trimmer and LED DL11 on). It is therefore necessary to use a new command to make it close.

The automatic closing function is reactivated on the next cycle (if activated by the TCA trimmer and LED DL11 ON).

FUNCTIONING IN HOLD-TO-RUN MODE WHEN THE SAFETY DEVICES ARE FAILING

If one of the safety edges fails or remains engaged for more than 5 s, or if one of the photocells fails or remain engaged for more than 60 seconds, the OPEN, CLOSE, START and PED. commands will work only in hold-to-run mode.

The signal that this mode has been activated is given by the blinking of the programming led DL1.

The radio commands and the automatic closing will be excluded, since their use in this mode is not allowed by the norms.

Once the failing safety device is repaired, in automatic after 1 second, all standard commands functioning again so radio commands and the automatic closing will be enabled again.

Note 1: during this functioning in hold-to-run mode, in case of damage to the safety strips (or photocells) the photocells (or safety strips) still work by interrupting the operation in progress.

Note 2: the stop command is not to be considered a safety command that can be bypassed in this mode. Therefore, when pressed or damaged, it will not allow any movement of the gate.

The hold-to-run mode is only an emergency operation which must be activated for a very short period and with the complete installation at sight so to have a secure and safe control of the system. As soon as possible however, the failing safety devices must be repaired and activated.

VISUAL AND SOUND ALARMS**BLINKER**

Connect the flashing light to the blinker output, use flashing lights ACG7072 and bulbs of 40W maximum.

PRE-BLINKING

DIP 5 OFF => motor and blinker start simultaneously.

DIP 5 ON => blinker starts 3 seconds before the motor.

BUZZER

It has the task to signal the intervention of the security, the anomalies and the memorization and cancellation of the radio codes.

SIGNAL - 24Vdc GATE OPEN WARNING LIGHT (COM A+/SIGNAL-)

Signals when the gate is open, partially open or not closed completely. It turns OFF only when the gate is completely closed.

During opening, it flashes slowly.

When the gate is stationary or opened, it is permanently on.

During closing, it flashes quickly

N.B.: Max 3 W. If warning lights are in excess, the control panel processes will be endangered with possible stop of all operations.

OPERATION AFTER BLACK-OUT

At the time of the blackout, gate status is saved in the memory.

When mains voltage is restored:

If the gate is located on the opening or closing limit switch, operating the control will close or

open the gate with the saved data.

If the gate is in intermediate position, operating the control will open the gate slowly until it reaches the opening limit switch. After completing this first movement, the operator will resume work at the set speed.

TECHNICAL SPECIFICATIONS

- Humidity < 95% without condensation
- Power voltage 230V~ ±10% (120V/60Hz upon request)
- Frequency 50/60Hz
- Maximum board absorption 30mA
- Interruptions in electricity supply 100ms
- Maximum load of open gate output 3 W (equal to 13W bulb or to 5 LEDs connected in series through a resistor of from 2.2 Kohm)
- Blinking unit maximum output load 40W with resistive load
- Current available for photocells and accessories 400mA 24Vdc
- Current available on radio connector 200mA 24Vdc
- ALL THE PUSH BUTTONS, INPUTS AND COMMANDS CONNECTED TO THE CONTROL BOARD MUST BE CLEAN CONTACT.

TECHNICAL RADIO SPECIFICATIONS (Only L1-CRX)

- Reception frequency 433,92MHz
- Impedance 52 Ω
- Sensitivity >2.24µV
- Excitation time 300ms
- De-excitation time 300ms
- Codes in store N° 1000 total
- All the inputs must be used as clean contacts because the power supply is generated internally (safe voltage) in the card and it is set in a way to guarantee the use of the double insulation and reinforced in relation to parts with hazardous voltage.
- Any external circuits connected to the outputs of the control board, must be carried out to make sure the double or reinforced insulation is used in relation to parts with hazardous voltage.
- All the inputs are run by a programmed integrated circuit which carries out a self-check at the beginning of each operation.

MAINTENANCE CHECK

N.B.: During this check the safety functions Edges, Photocells, Stop button and Impact detection are NOT active.

- 1 - Set **DIP 1 to ON** => LED DL1 starts to flash.
 - 2 - Press and hold the PROG button (the command is hold-to-run, open-stop-close-stop-open-etc ...) => The gate starts at high speed and then slow down until the limit switch is reached.
 - 3 - At the end, put **DIP 1 back to OFF**. The DL1 LED turn OFF signaling the exit from the check.
- If the motor does not work during this check, check the connections and its capacitor.
If the motor is working properly, check the safety devices.

TROUBLE SHOOTING

Update the firmware of the panel using the APP card and the RIB GATE app.
After having carried out all connections, by carefully following the layout and having positioned the gate in intermediate position, check the correct ignition of red LEDs DL6, DL7, DL8, DL9 and DL10.

In case of no ignition of the LEDs, always with gate in intermediate position, check the following and replace any faulty components.

- DL6 OFF Stop button malfunction (if Stop is not connected, perform the jump between COM A+ and STOP).
- DL7 or DL8 OFF Faulty photocells (In case the edge is not connected, carry out jumper between COM A+ and PHOTO 1/PHOTO 2)
- DL9 or DL10 OFF Faulty safety edge (In case the edge is not connected, carry out jumper between COM A+ and EDGE 1/EDGE 2)
- DL12 OFF the radio module is working correctly.
- ON the radio module is missing or faulty or not recognized after a power surge.
- DL13 blue ON Some functions are enabled via smartphone, so via smartphone check the card functions as the dtps/trimmers status may not be true.

On the board there are self-resetting fuses which intervene in the event of a short circuit, interrupting the output assigned to them.

In the event of troubleshooting, it is advisable to disconnect all the removable connectors and insert them one at a time in order to more easily identify the cause of the fault.

FAULT	SOLUTION
After having carried out the various connections and having supplied voltage, all the LEDs are switched OFF.	On the board there are self-resetting fuses which intervene in the event of a short circuit, interrupting the output assigned to them. In the event of troubleshooting, it is advisable to disconnect all the removable connectors and insert them one at a time in order to more easily identify the cause of the fault. Check the integrity of fuse F1. In case of interrupted fuse use only of adequate value F1 = T 5A Fuse for motor protection
The motor opens and closes, but it has no strength and moves slowly.	Check trimmers TORQUE and LOW-SPEED adjustment.
The gate opens but does not close after the time set.	Make sure that the TCA trimmer is activated with LED DL11 ON. B.I.O. contact always on / green led on => check the status of the clock connected to B.I.O. input. Photocells Auto-test failed => check the connections between the control panel and the photocells.
The gate does not open or close by activating the various START, RADIO, OPEN and CLOSE buttons.	Faulty safety edge contact. Faulty photocells contact with DIP 4 to OFF . => Fix or replace the faulty contact. Photocells Auto-test failed => check the connections between the control panel and the photocells.
Motor with encoder (DIP 8 to ON) enabled. The gate opens and closes only for brief intervals.	Check encoder connection and eventually replace.
By activating the START, OPEN or CLOSE button the gate does not move.	START, OPEN or CLOSE command always active. Check and replace any buttons or micro-switches of the selector switch.
The slowing phase is not performed.	Ensure that DIP 9 is ON (Slowdown enabled). Perform the programming times procedure with DIP 2 . Check LOW SPEED trimmer adjustment.

**TABLE SUMMARISING VISUAL AND SOUND ALARMS
SIGNALS DURING PROGRAMMING SEQUENCE**

EVENT	BUZZER STATUS	FLASHER STATUS	DL1 LED STATUS
DIP 1 ON (hold-to-run mode) Or failure of a safety device	OFF	OFF	Flashes ON/OFF 250 ms
DIP 2 ON (full stroke programming)	OFF	OFF	Flashes ON/OFF 500 ms
DIP 2 ON > DIP 1 ON (pedestrian stroke programming)	OFF	OFF	Flashes ON/OFF 500 ms
Programming sequence stopped due to intervention of a safety device	10 s tone with 2 s pause	OFF	On steady
EVENT	BUZZER STATUS	FLASHER STATUS	DL12 LED STATUS
No transmitter code entered	OFF	OFF	Flashes red/green
DIP 1 ON > DIP 2 ON - transmitter code programming for full opening	OFF	OFF	Flashes red for 10 s
DIP 1 ON > DIP 3 ON - transmitter code programming for pedestrian opening	OFF	OFF	Flashes green for 10 s
DIP 1 ON > DIP 2 ON > DIP 3 ON - transmitter code programming for R-AUX relay	OFF	OFF	Flashes orange for 10 s
Correct transmitter codes programming for full opening and R-AUX relay	1 Tone	OFF	Turns green once
Correct transmitter codes programming for pedestrian opening	1 Tone	OFF	Turns red once
Remote control code not present in memory	OFF	OFF	Turns red once
Memory saturated by remote control codes (1000 codes saved)	OFF	OFF	Runs 6 green flashes
Radio code deletion for full opening, pedestrian opening, R-AUX relay	2 Tones	OFF	Runs 2 green flashes
WARNING SIGNALS DURING OPERATION			
EVENT	BUZZER STATUS	FLASHER STATUS	LED STATUS AND SIGNAL OUTPUT
Stop button pressed	OFF	OFF	Led DL6 turns OFF
Photocell intervention	1 Tone	OFF	Led DL7-8 turns OFF
Edge intervention	2 Tones	OFF	Led DL9-10 turns OFF
Failure of a safety device or safety device engaged for too long	OFF	OFF	Led DL1 flashes ON/OFF 250 ms
Alarm from edge	2 Tones every 5 s for 1 minute (It is renewed by giving a command)	Flashes for 1 minute	No led combined
Failed photocells auto-test alarm	4 Tones every 5 s for 1 minute (It is renewed by giving a command)	OFF	No led combined
Alarm from Encoder	5 Tones every 5 s for 1 minute (It is renewed by giving a command)	Flashes for 1 minute	DL14 led is OFF
Functional block activated by smartphone	OFF	OFF	Led DL12 is steady on green.
Achievement of set cycles	6 Tones every 5 s (It is renewed by giving a command)	OFF	No leds matched
Energy saving activated by smartphone	OFF	OFF	Blue led flashes once every 5 s
Alarm from Self-learning failed	Continuous tone for 10 s with 2-s pause. Not active when DIP 2 su OFF	OFF	No leds matched

FINAL OPERATION - The gasket shall be fitted only at the end of the installation, before you mount the case.



Fit the gasket



The gasket is fitted

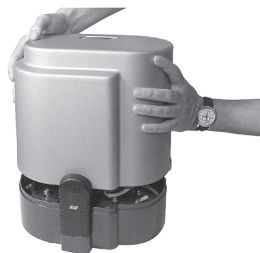

Close the case



Motor ready

ACCESSORIES - For the connections and the technical data of the optional equipments follow the relevant handbooks.

PLATE TO BE CEMENTED

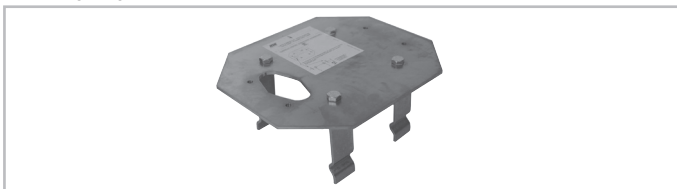

code ACG8107

NYLON RACK MODULE 4



with zinc plated angle Iron, in 1mt. bars. Ideal for gates up to 1,000 kg / 2,200 lbs weight.
1 m / 3,28"

code ACS9000
code ACS9001

SAIL

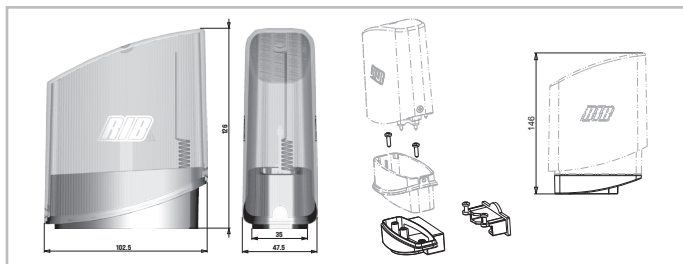

SAIL orange with built-in flashing board
SAIL white with built-in flashing board
SAIL LATERAL SUPPORT

code ACG7072
code ACG7078
code ACG8054

RACK MODULE 4



with zinc plated angle Iron, in 2 m bars.
Ideal for gates up to 1,000 kg / 2,200 lbs weight.

code ACS9050

FIT SYNCRO EN12978 - EN13849-2



FIT SYNCRO PHOTOCELLS for the wall-installation
The range you can set is 10-20 m, 30÷60ft.
You can fit many couples close together thanks to the synchronising circuit.
Add the **SYNCRO TRANSMITTER**
for more than 2 photocells couples (up to 4).
COUPLE OF BUILT-IN BOXES FOR THE FIT SYNCRO
PAIR OF COLUMNS FOR FIT SYNCRO H = 0,5 m

code ACG8026B
code ACG8028
code ACG8051
code ACG8057

TOUCH



MECHANICAL SAFETY STRIP L = 2 m
CERTIFIED EN 12978 - EN 13849-1:2016 PL "b" CAT.3
code ACG3015

RADIO TRANSMITTER SUN



- | | | | |
|---------------|--------------|---------------|--------------|
| SUN 2CH | cod. ACG6052 | SUN 4CH | cod. ACG6054 |
| SUN CLONE 2CH | cod. ACG6056 | SUN CLONE 4CH | cod. ACG6058 |
| SUN-PRO 2CH | cod. ACG6210 | SUN-PRO 4CH | cod. ACG6214 |

RADIO MODULE 433MHz

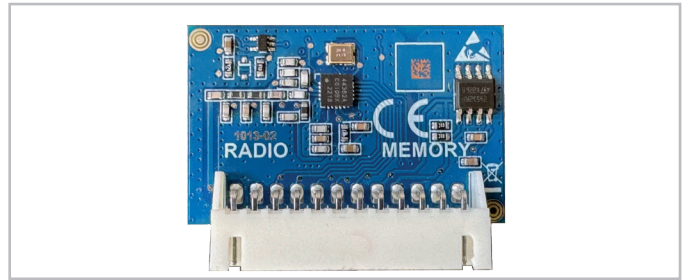

code ACG8069

PROBE



The probe detects the motor temperature to operate the heating system under low temperature conditions, up to -30°C (connect to connector J8). code ACG4665



AC65460 SET PLUS
Encoder to detect obstacles during opening and closing operations.

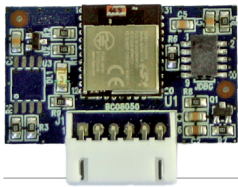

APP8050 APP card
to manage the control panel using Bluetooth 4.2 transmission



APP8054 APP+ card
to manage the control panel using Bluetooth 4.2 transmission

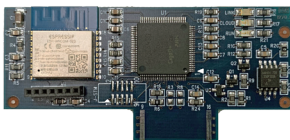

APP8064 Wi-Fi module for APP+ card
to manage the control panel using the local Wi-Fi network (WLAN)

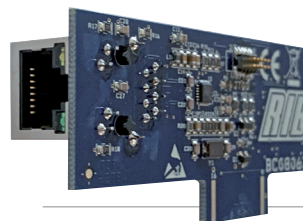

APP8066 RJ45 module for APP+ card
to manage the control panel using the local network (LAN)



APP8060 Clock module for APP+ card
to add access control features to the control panel



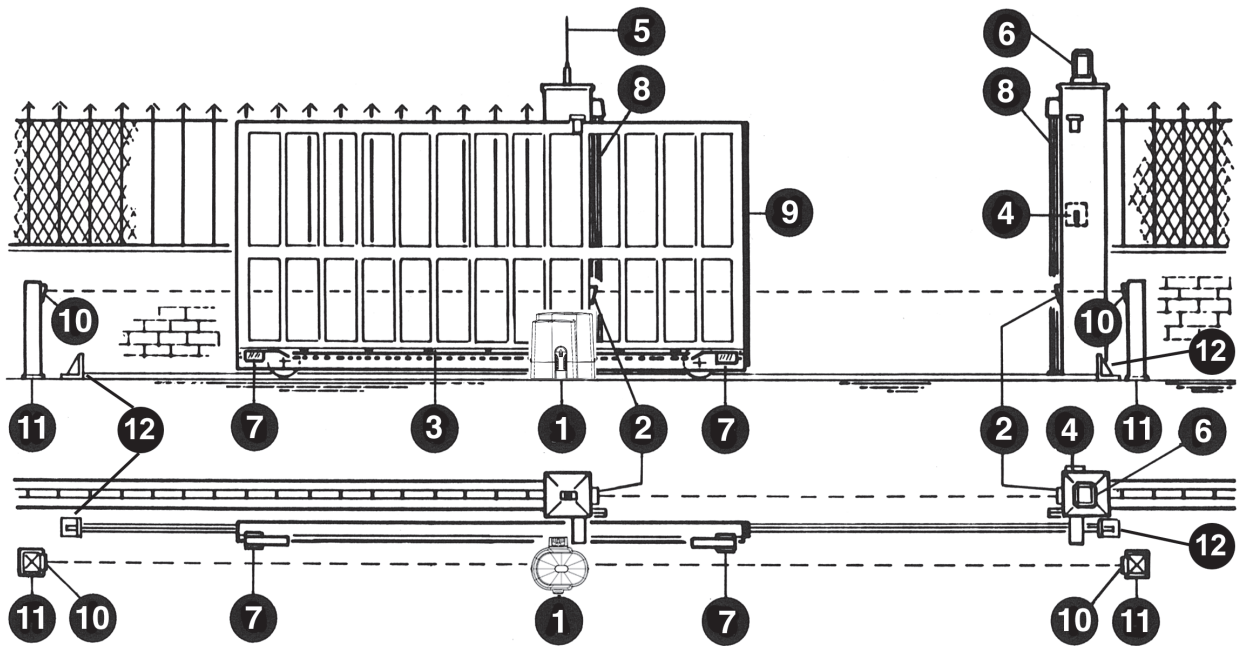

- 1 - Betriebsgerät K
- 2 - Externe Fotozellen
- 3 - Zahnstange Modul 4
- 4 - Schlüsselwählschalter
- 5 - Radioantenne
- 6 - Blinkleuchte
- 7 - Laufbegrenzer (Nocken)
- 8 - TOUCH Kontaktleisten oder VERTIGO Fotozellen
- 9 - TOUCH Kontaktleisten oder VERTIGO Fotozellen
- 10 - Interne Fotozellen
- 11 - Standsäulen für Fotozellen
- 12 - Mechanische Anschläge

1

TECHNISCHE EIGENSCHAFTEN

Irreversible Betriebsgeräte für Schiebetore mit einem Maximalgewicht von 2200 kg.
 Durch die Irreversibilität dieses Betriebsgeräts benötigt das Tor zur wirkungsvollen Verriegelung kein elektrisches Sicherheitsschloss.
 Der Motor wird durch eine thermische Sonde geschützt, die im Fall eines langen Einsatzes momentan die Bewegung unterbricht.

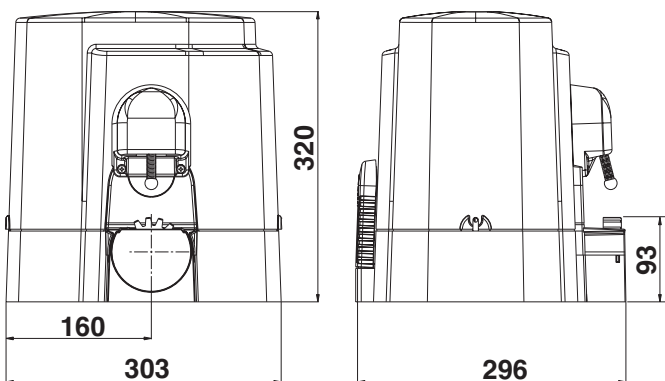

Abmessungen in mm

TECHNISCHE EIGENSCHAFTEN		K800	K1100	K1400	K2200
Max. Torgewicht	kg	800	1100	1400	2200
Laufgeschwindigkeit	m/s.	0,155/0,18			
Max. Schubkraft	N	600	735	790	1150
Max. Drehmoment	Nm	20,4	25	27	39
Zahnstange Modul		4			
Stromspannung und frequenz		230V~ 50/60Hz			
Motorleistung	W	287/262	361/343	257/314	247/311
Stromaufnahme	A	1,38/1,19	1,58/1,37	1,18/1,44	1,1/1,62
Kondensator	µF	12,5	16	12,5	16
Anzahl der normative Zyklen	n°	7 - 38s/2s	6 - 38s/2s	8 - 64s/2s	12 - 64s/2s
Zyklen rieten einem Tag	n°	300	400	400	500
Service	%	50	50	70	70
Garantierte nachfolgende Zyklen	n°	8/6m	5/6m	15/10m	15/10m
Schmiere	%	COMLUBE LHITGREASE EP/GR.2			
Motorgewicht	kg	10,5	10,8	12,3	14
Geräusch	db	<70			
Betriebstemperatur	°C	-10 ÷ +55°C			
Schutzart	IP	44			

VOR DER MONTAGE AUSZUFÜHRENDE ÜBERPRÜFUNGEN

!! DAS TOR MUSS REIBUNGSFREI LAUFEN !!

ANMERKUNG: Es ist erforderlich, die Charakteristiken des Tors an die geltenden Normen und Gesetze anzupassen. Das Tor kann nur automatisch Angeschlossen werden, wenn es in einem einwandfreien Zustand ist und der EN12604 entspricht.

- Das Tor welches keine Gehfluegelfunktion hat, in diesem Fall ist es erforderlich das Tor mit der norm EN12453 in Einklang zu bringen (z.B. das in Bewegung setzen des Motors per Handsender, wenn der Gehfluegel geoeffnet ist. Das zu verhindern koennen sie einen Endschalter anschliessen der beim offnen des Gehfluegel andere automatische funktionen ausser Kraft setzt).

- Ausser der elektrischen und mechanischen Endschalter, die mit der Steuerung verbunden werden ist es ratsam einen festen Endanschlagpunkt am Boden zu befestigen. Der im gegebenen Fall einer Fehlfunktion der elektronik den Antrieb mit seinen kinetischen und statischer Groesse zum halten bringt (12) (Abb. 2).

Es ist notwendig, am Ende der Führung zwei mechanische Stoppvorrichtungen zu befestigen (12) (Abb. 2).

Die Torsäulen müssen oben Vorrichtungen gegen ein Entgleisen besitzen (Abb. 3), um unfreiwilliges Aushaken zu vermeiden.

ANMERKUNG: Die in Abb. 3 beschriebenen mechanischen Anschläge entfernen.

Es dürfen keine mechanischen Anschläge über dem Tor vorhanden sein, da diese nicht ausreichend sicher sind.

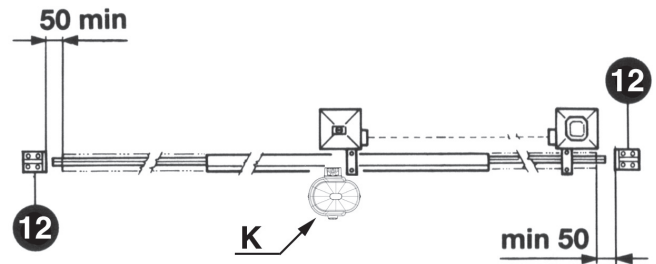

2

Komponenten zur Installation nach der Norm EN 12453			
BEFEHLSTYP	ANWENDUNG DER SCHLISSUNG		
	Erfahrene Personen (außerhalb des öffentlichen Bereichs*)	Erfahrene Personen (öffentlicher Bereich)	Nicht fachkundige Personen
Gedrückt halten	A	B	nicht möglich
Impulsiv - in Sicht (z.B. Wandtaster)	C oder E	C oder E	C und D, oder E
impulsiv - außer Sichtweite (z.B. Fernbedienung)	C oder E	C und D, oder E	C und D, oder E
automatisch	C und D, oder E	C und D, oder E	C und D, oder E

* Ein typisches Beispiel sind jene Türen, die keinen öffentlichen Zugang haben
A: Gedrückt halten Befehl, wie mit Wandtaster z.B: Kode ACG2013
B: Gedrückt halten Befehl, wie mit Schlüsselschalter z.B: Kode ACG1010
C: Einstellung der Motor- oder Fotozellenkraft zur Einhaltung der Aufprallkräfte, wie in Anhang A angegeben.
D: Kontaktleiste und /oder andere zusätzliche Geräte, um die Wahrscheinlichkeit eines Kontakts mit der Tür zu verringern
E: Geräte, die so installiert sind, dass eine Person nicht von der Tür berührt werden kann.

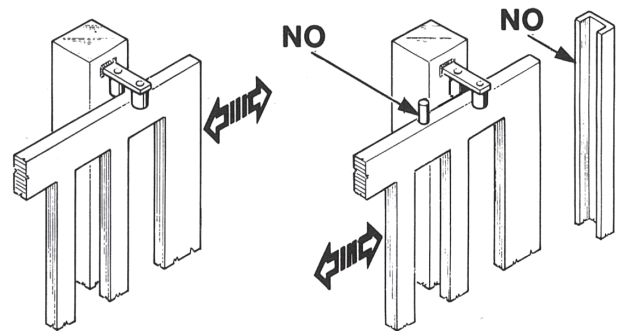

3

ENTRIEGELUNG

Die Entriegelung darf erst nach dem Abschalten der elektrischen Motorstromversorgung erfolgen.

Um das Tor manuell richtig zu prüfen müssen folgende Punkte beachtet werden:

- Das Tor muss einen geeigneten Griff haben.
- Dieser Griff muss so angebracht sein das er kein Risiko ist beim Test.
- Daß die physische notwendige Kraft um das Tor-Blatt zu bewegen nicht höher als 225N ist, für Tore bei privaten Wohnungen, und 390N für Tore für kommerzielle und industrielle Situationen (Werte nach 5.4.5 vom EN 12453 Norm).

Um das Tor manuell zu bedienen, ist es ausreichend, den passenden Schlüssel einzuführen und 4 Mal entgegen dem Uhrzeigersinn zu drehen (Abb. 4).

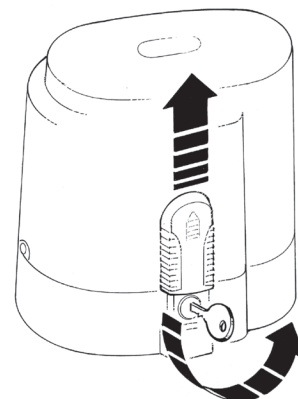

4

MOTORBEFESTIGUNG UND ZAHNSTANGE

Die Löcher für die Befestigung der Nylon-Zahnstange müssen über den Motorträger auf Höhe 123,5 mm durchgeführt werden (auf 130 mm für Metall-Zahnstange).

Die Höhe der Zahnstange kann durch die Schlitz auf seine Winkel variiert werden.

Die Höhenregulierung muss solange erfolgen, bis das Tor sich während der Bewegung nicht mehr auf das Zugrad K aufstützt (5, 6).

Zur Befestigung der Nylon-Zahnstange zum Tor, auf dem mobilen Teil des Tores Löcher $\varnothing 5$ mm bohren und mit M6 Gewindeschneikopft zwischengewindebohren ($\varnothing 7$ mm und M8 für Metall-Zahnstange).

Das Zugrad muss ca. 1mm Spiel gegenüber der Zahnstange besitzen.

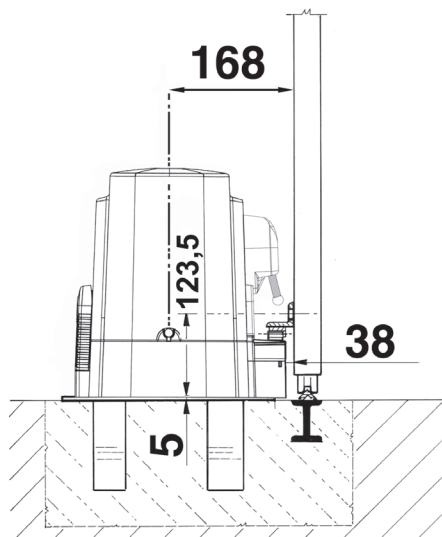

Abmessungen in mm

5

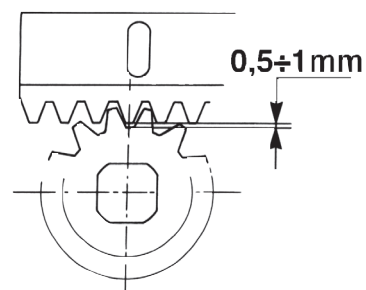
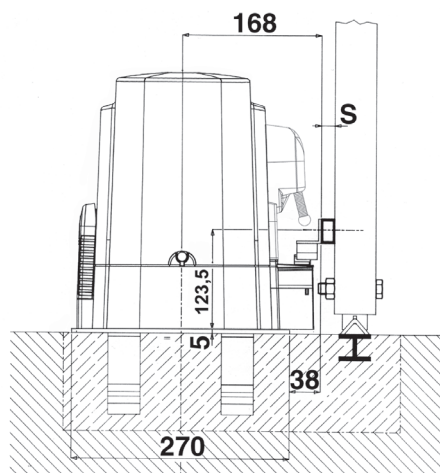

Abmessungen in mm

6

BEFESTIGUNG DES ENDSCHALTERS

Um den Lauf des mobilen Teils zu beenden, müssen zwei Nocken an den Enden der Zahnstange positioniert werden (Abb. 7-8).

Die Regulierung des Öffnungs- und Schließlaufes wird erhalten, indem diese entlang der Zahnstangenzähne verschoben werden. Um die Zahnstangenocken festzustellen, müssen die mitgelieferten Schrauben am Boden befestigt werden.

ANMERKUNG: Außer den o. g. elektrischen Feststellnocken müssen ebenfalls robuste mechanische Anschläge montiert werden, die ein Herausgleiten des Tores aus den oberen Führungen verhindern.

INSTANDHALTUNG

Die Entriegelung darf nur von spezialisiertem Personal und erst nach dem Abschalten der elektrischen Motorstromversorgung erfolgen.

Den Führungslauf bei geschlossenem Tor periodisch von Steinen und anderen Verunreinigungen säubern.

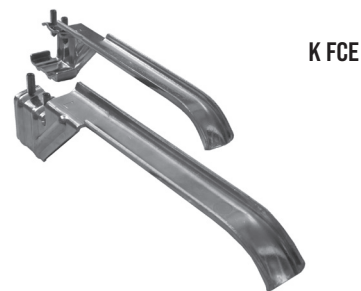

7

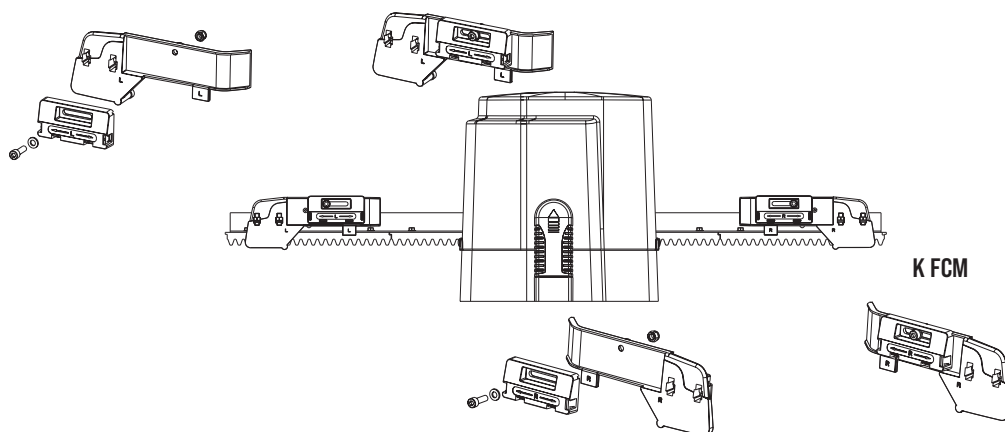

8

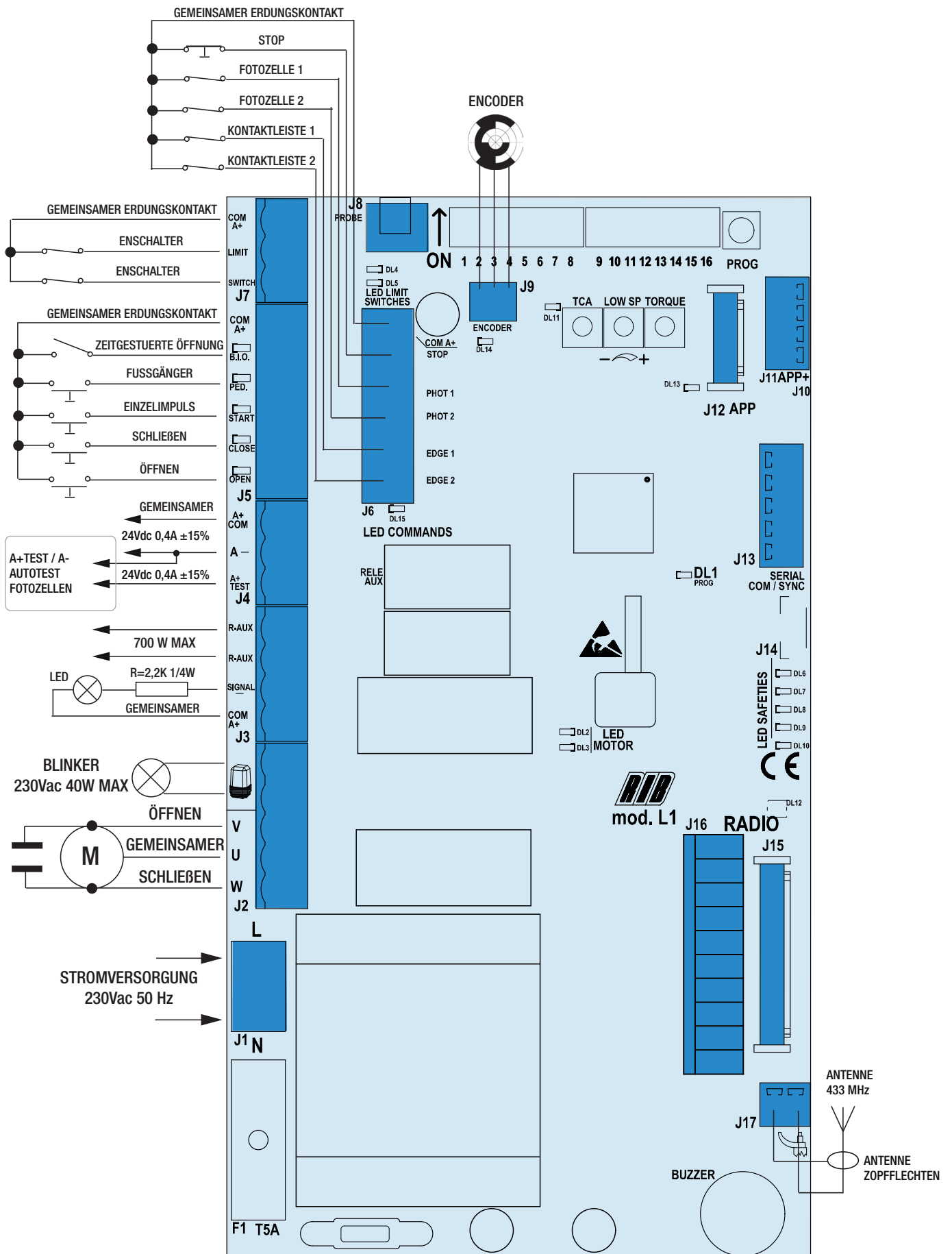



Manuali online interattivi
 Manuels interactifs en ligne
 Interactive online manuals
 Interaktive Online-Handbücher
 Manuales interactivos en línea.

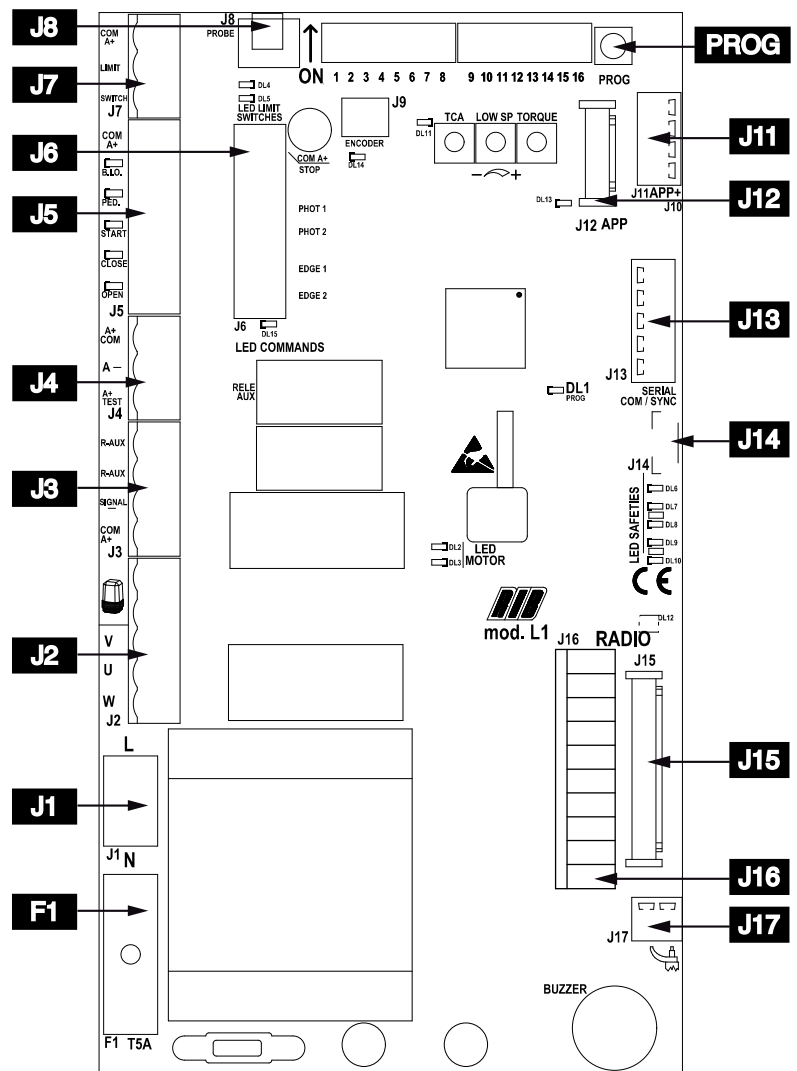

J1	L1 - N	Stromversorgung 230 Vac 50/60 Hz (120 V/60Hz auf Anfrage)	J8	PROBE	Konnektor für Sondenanschluss für Heizer (Kode ACG4665 Optional)	
J2		Blinker (max. 40 W)	J9	ENCODER	Konnektor für Encoderanschluss (SET PLUS Kode ACG5460 Optional)	
	U	Gemeinschaftsanschluss Motor	J10		RS485-Terminierung von J11	
	V-W	Anschluss Wendegetriebe und Kondensator Motor	J11	APP+	Anschluss für APP+ Karte	
J3	R-AUX	Hilfsrelaiskontakt (NO) Max 700 W	J12	APP	Anschluss für APP Karte	
	SIGNAL	Kontrollanzeigelampe Tor offen 24 Vdc 3 W max	J13	SERIAL COM / SYNC	Anschluss für serielle Verbindung	
	COM A+	Gemeinsame erdungskontakte / Positive 24 Vdc	J14	-	-	
J4	A+ COM	Positive Ladung für die Speisung der Zubehöre zu 24 Vdc	J15	RADIO	Verbinder für Radio-Modul ACG8069	
	A-	Negative Ladung für die Speisung der Zubehöre zu 24 Vdc	J16	RADIO	Verbinder für Radioempfänger RIB Steckverbindung mit Speisung zu 24 Vdc	
	A+ TEST	Positive Ladung für die Speisung für Fotozellen Selbstkontrolle	J17		Radioantenne 433 MHz	
	J5	COM A+	Gemeinsame erdungskontakte / Positive 24 Vdc		PROG.	Programmierungstaste
J5	B.I.O.	Uhr-Kontakt (NO)		TCA	Trimmer automatische schliessung vollständig oder Teilweise - Werkseitig: NICHT ZUGELASSEN und LED DL11 AUSGESCHALTET	
	PED.	Kontakt Befehl Öffnung für den Fußgängerdurchgang (NO)		LOW SP	Elektronischer Langsamlaufregler in Anlehnung an DIP 9 ON	
	START	Einzel-Impuls-Kontakt (NO)		TORQUE	Elektronischer Kraftregler	
	CLOSE	Schließung-Impuls-Kontakt (NO)	F1	T5A	Sicherung Motorschutz	
	OPEN	Öffnungs-Impuls-Kontakt (NO)				
	J6	COM A+	Gemeinsame erdungskontakte / Positive 24 Vdc			
		STOP	Stop-Impuls-Kontakt (NS)			
PHOT 1		Fotozellen-Kontakt 1 (NS)				
PHOT 2		Fotozellen-Kontakt 2 (NS)				
EDGE 1		Rippen-Kontakt 1 (NS)				
J7	COM A+	Gemeinsame erdungskontakte / Positive 24 Vdc				
	LIMIT SWITCH	Steckverbinder für elektrische oder magnetische endschalter				

B - EINSTELLUNGEN

- DIP 1** WARTUNGSÜBERPRÜFUNG (SIEHE SEITE 49)
DIP 2 ZEITPROGRAMMIERUNG (ON) (PUNKT C)
DIP 2 - 1 ZEITPROGRAMMIERUNG ÖFFNUNG FUSSGÄNGER (DIP 2 ON GEFOLGT VON DIP 1 ON) (PUNKT D)
DIP 1-2 SPEICHERUNG/LÖSCHUNG FUNKCODES FÜR STEUERUNG GESAMTÖFFNUNG (DIP 1 AUF ON GEFOLGT VON DIP 2 AUF ON) (PUNKT E)
DIP 1-3 SPEICHERUNG/LÖSCHUNG FUNKCODES STEUERUNG FUSSGÄNGERÖFFNUNG (DIP 1 AUF ON GEFOLGT VON DIP 3 AUF ON) (PUNKT F)
DIP 1-2-3 SPEICHERUNG/LÖSCHUNG DER FUNKCODES FÜR BEFEHL R-AUX (NUR MODELL CRX) (PUNKT G)
DIP 3 (ON) - FERNPROGRAMMIERUNG DER FERNBEDIENUNGEN DEAKTIVIERT
BETRIEBS-MIKROSCHALTER
DIP 4 Fotozellen immer aktiv (OFF) - Fotozellen nur bei Schließung aktiv (ON)
DIP 5 Vorblinken (ON) - Normales Blinken (OFF)
DIP 6 Befehl Einzelimpuls START und RADIO - Schritteinzelbefehl (ON) - automatisch (OFF)
DIP 7 Freigabe TEST Selbstkontrolle der Fotozellen (ON-aktiviert)
DIP 8 Encoder Management (ON - aktiviert) für PLUS Modelle - mit Encoder
DIP 9 Slowdown (ON - aktiviert)
DIP 10 Elektronische Bremse (ON - aktiviert)
DIP 11 Stufenweiser Start (ON - aktiviert)
DIP 12 Funksystem aktivieren SUN (ON) - SUN-PRO (OFF)
DIP 13 Schutzmanagement (ON - aktiviert) **HINWEIS: Selbst wenn aktiviert, sind die DIPs 8-9-10-11 von ihrem Betrieb ausgeschlossen.**

DIP 14	DIP 15	DIP 16	MOTORTYP
OFF	OFF	OFF	K800 - K1100
ON	OFF	OFF	K1400
OFF	ON	OFF	K2200

TRIMMER TORQUE - ELEKTRONISCHER KRAFTREGLER

Die Einstellung der Kraft erfolgt mit dem Trimmer TORQUE. Er dient zur Änderung der Ausgangsspannung an den Motorleitern (bei Umdrehung im Uhrzeigersinn wird dem Motor mehr Kraft zugeführt).

Jene Kraft wird 3 s nach Beginn jeder Steuerung aufgenommen.

Dieses dient dazu, um dem Motor beim Start den größtmöglichen Antrieb zu geben.

ANMERKUNG: WENN DIESER TRIMMER IM ANSCHLUSS AN DIE PROGRAMMIERUNG EINGESTELLT WIRD, KANN ES VORKOMMEN, DASS DIE VERLANGSAMUNG GEGENÜBER DER VORHERGEHENDEN FRÜHER ODER SPÄTER ERFOLGT. DAHER SOLLTEN BEI ERNEUTER EINSTELLUNG DES TRIMMERS AUCH DIE ZEITEN NEU PROGRAMMIERT WERDEN.

TRIMMER LOW SPEED - Langsamlaufregler nur bei Schließung

Die Einstellung des Langsamlaufes erfolgt über den Trimmer LOW SP durch Spannungsregulierung der Motoren (im Uhrzeigersinn drehend wird die Geschwindigkeit erhöht). Diese Einstellung reguliert die korrekte Geschwindigkeit am Ende der Öffnung und der Schließung je nach Torstruktur oder beim Auftreten von leichter Reibung, die die korrekte Funktionsweise des Systems beeinträchtigen könnten.

TRIMMER TCA - AUTOMATISCHER SCHLIESSZEIT-Pausenzeit-Regler für TOTAL- oder FUSSGÄNGER-Öffnungen - Werkseitig: NICHT ZUGELASSEN und LED DL6 AUSGESCHALTET (trimmer vollständig im Uhrzeigersinn gedreht)

Dieser Trimmer ermöglicht es, die Pausenzeit für das automatische Schließen des gesamten oder des Fußgängers einzustellen. Nur bei komplett geöffnetem (gesamt) oder teilweise geöffnetem Tor (Fußgänger) und LED DL11 ON (Trimmer im Uhrzeigersinn gedreht, um die Funktion zu aktivieren).

Die Pausenzeit (für ein vollständig geöffnetes Tor) kann von minimal 2 s bis maximal 2 Minuten eingestellt werden.

Die Pausenzeit (für Toröffnung mit PED. Steuerung) kann von minimal 2 s bis maximal 30 s eingestellt werden.

Bsp.: Wenn der TCA-Trimmer auf die Hälfte eingestellt ist, haben Sie nach der vollständigen Öffnung eine Pause von 1 Minute und nach dem Öffnen des Fußgängers eine Pause von 15 s, bevor Sie das Tor automatisch schließen.

R-AUX - ZUSATZRELAISKONTAKT (NO)

Standardmäßig ist dieses Relais als Hilfslicht (max. 700 W - 3 A - 230 VAC) eingestellt, um bei jedem Befehl 3 Minuten zu arbeiten, wobei die Zeit bei jedem Befehl erneuert wird.

Sie können den R-AUX-Kontakt durch SENDER aktivieren, indem Sie den in Punkt G beschriebenen Speichervorgang ausführen.

ELEKTRONISCHE BREMSE (Die Aktivierung wird empfohlen)

DIP 10 ON => wird bei Erreichen der vollständigen Öffnung oder Schließung eine Bremsung

durchgeführt, um die Trägheit zu vermeiden, die im Falle eines Aufpralls auf die mechanischen Sperren das Getriebe beschädigen würde.

STUFENWEISER START

DIP 11 ON => wird bei jedem Start eine Sekunde lang eine stufenweise Bewegung ausgelöst.

Diese Funktion ist nicht mehr aktiv, nachdem der Encoder oder die Kontaktleiste ein Hindernis festgestellt haben.

LEDANZEIGEN

DL1	PROG Programmierung aktiviert	(Rot)
DL2	Tor in Öffnung	(Grün)
DL3	Tor in Schließung	(Rot)
DL14	Endschalter öffnen LSO	(Grün)
DL15	Endschalter schließen LSC	(Rot)
DL6	STOPP Befehl (NS)	(Rot)
DL7	Kontakt Fotozellen PHOTO 1 (NS)	(Rot)
DL8	Kontakt Fotozellen PHOTO 2 (NS)	(Rot)
DL9	Kontakt Kontaktleiste EDGE 1 (NS)	(Rot)
DL10	Kontakt Kontaktleiste EDGE 2 (NS)	(Rot)
DL11	TCA - Zeitangabe automatische Schließung	(Rot)
DL12	Programmierung Funkcodes	(Rot/Grün)
DL13	Karte verwaltet von APP	(Blau)
DL14	Encoder aktiviert	(Rot)
DL15	PROG- und RADIO-Befehle (am MOLEX-Anschluss)	(Grün)
B.I.O	Uhr Befehl (NO)	(Grün)
PED.	Fußgänger Öffnungsbefehl (NO)	(Grün)
START	Einzelimpulsbefehl (NO)	(Grün)
CLOSE	Befehl Schließen (NO)	(Grün)
OPEN	Befehl Öffnung (NO)	(Grün)

PROBE

Sonde zum Messen der Umgebungstemperatur des Motors; sie hat die Aufgabe, diesen bei besonders kalten Temperaturen, bis zu -30°, aufzuheizen (mit Konnektor J8 verbinden) Kode ACG4665.

POINT C - ZEITPROGRAMMIERUNG

N.B.: Während der Programmierung sind die Sicherheitsfunktionen Leerlauf, Fotozellen, Stoptaste und Aufprallerkennung aktiv und ihr Leistungsniveau ist gemäß EN13849-1 "b". Ihr Eingriff stoppt die Programmierung (die LED DL1 blinkt nicht mehr).

N.B.: Wenn die Eingänge STOP, PHOT 1, PHOT 2, EDGE 1 und EDGE 2 nicht angeschlossen sind, stellen Sie die Jumper zwischen COM A+/STOP/PHOT 1/PHOT 2/EDGE 1/EDGE 2 ein, bevor Sie mit der Programmierung fortfahren. **N.B.:** In diesem Fall werden die Schaltflächen Sicherheitsleiste, Fotozellen und Stop ignoriert.

N.B.: Der Start-Abbremspunkt wird automatisch in der Zeitprogrammierungsphase festgelegt und 50 ÷ 60 cm wird aktiviert, bevor der Endschalter für Öffnen oder Schließen erreicht wird.

N.B.: Um das PROGRAMMIERWIEDERHOLUNGS-WIEDERHOLUNG ZU WIEDERHOLEN, BEFINDEN SIE DAS TOR ZU 20 CM VON DEM ABSCHLUSSGRENZSCHALTER UND BEFOLGEN SIE DIE NACHSTEHENDEN VERFAHREN.

- **PROGRAMMIERUNG OHNE ENCODER (MOTOREN K800 - K1100 - K1400 - K2200) N.B.:** DER DIP 8 MUSS AUSGESCHALTET WERDEN !!

- **PROGRAMMIERUNG MIT ENCODER (MOTOREN K800 - K1100 - K1400 - K2200 mit SET PLUS ACG5460) N.B.:** DIP 8 MUSS AN EINGESETZT WERDEN !!

1 - **N.B.:** POSITIONIEREN SIE DAS TOR ZU ETWA 20 CM VOM CLOSING LIMIT SWITCH.

2 - **DIP 2 auf ON** stellen => LED DL1 blinkt kurz auf.

3 - Drücken Sie die PROG- oder START- oder OPEN-Taste oder die Taste der Fernbedienung für die gesamte Öffnung (falls zuvor programmiert). Das Tor wird eine Reihe von Bewegungen beginnen. NICHT VOR DEN PHOTOZELLEN GEBEBEN, WÄHREND DAS TOR BEWEGT. Die Programmierung endet, wenn das Gate geschlossen ist und die LED DL1 aus ist.

4 - **AM ENDE DER PROGRAMMIERUNG RESET DIP 2 ON OFF.**

D - PROGRAMMIERUNG ÖFFENTLICHER ÖFFNUNGSZEITEN

Bei geschlossenem und geschlossenem Endschalter eingeschaltet (obligatorisch).

1 - **Zuerst DIP 2 auf ON** stellen (LED DL1 blinkt schnell) und **nach DIP 1 auf ON** (LED DL1 blinkt langsam).

2 - Drücken Sie die PED-Fußtaste. oder die Fernbedienungstaste für die Fußgängeröffnung (falls zuvor programmiert) => Das Tor öffnet sich.

3 - Drücken Sie die Fußgängertaste **PED.** um den Lauf zu stoppen (wodurch die Öffnung des Tors definiert wird).

4 - Drücken Sie die Fußgängertaste, um den Schließvorgang zu starten.

5 - Wenn der Endschalter erreicht wird, DIP1 und 2 auf OFF stellen.

Während der Programmierung sind die Sicherheitsvorrichtungen aktiv und ihr Eingriff stoppt die Programmierung (die LED blinkt weiterhin konstant und der Summer ertönt für 10 s).

Um die Programmierposition zu wiederholen, DIP1 und 2 auf OFF, schließen Sie das Tor und wiederholen Sie den oben beschriebenen Vorgang.

F - PROGRAMMIERUNG FUNKCODES (FÜR GESAMTÖFFNUNG) (1000 CODES MAX) - MIT RADIO-MODUL ACG8069

ACHTUNG: Bevor Sie die Funkcodes speichern, wählen Sie mit DIP 12 OFF, welche Sender verwendet werden sollen:

DIP 12 OFF: Die SUN-PRO Variablencodesender können gespeichert werden:

SUN-PRO 2CH 2-Kanal - rote Tasten und weiße LED - Kode ACG6210

SUN-PRO 4CH 4-Kanal - rote Tasten und weiße LED - Kode ACG6214

DIP 12 ON (Voreinstellung): Sie können Sender mit festem Code SUN speichern:

SUN 2CH 2-Kanal - blaue Tasten und weiße LED - Kode ACG6052

SUN 4CH 4-Kanal - blaue Tasten und weiße LED - Kode ACG6054

SUN CLONE 2CH 2-Kanal - blaue Tasten und gelbe LED - Kode ACG6056

SUN CLONE 4CH 4-Kanal - blaue Tasten und gelbe LED - Kode ACG6058

ACHTUNG: Es ist nicht möglich, Sender mit festem Code und Sender mit variablem Code gleichzeitig zu speichern.

Die Programmierung kann nur bei stehendem Tor erfolgen.

1 - **DIP 1 auf ON** und anschließend **DIP 2 auf ON** stellen. Die LED DL12 blinkt rote für 10 s.

2 - Die Fernsteuerungs-Taste (normalerweise Kanal A) innerhalb der vorgeschriebenen Zeit von 10 s drücken. Wenn die Fernsteuerung korrekt programmiert worden ist, die LED DL12 blinkt Grün und des Summers Fragen 2 Töne. Die 10 s für die Programmierung der Codes werden automatisch erneuert, mit der LED DL12, die rot blinkt, um den nächsten Sender zu speichern.

3 - Um die Programmierung zu beenden, warten Sie 10 s oder drücken Sie kurz die Taste PROG. Die LED DL12 hört auf zu blinken.

4 - Erneut **DIP 1** und **DIP 2 auf OFF** stellen.

ALLE FUNKCODES (FÜR GESAMTÖFFNUNG) - STORNIERUNGSVERFAHREN

Stornierungen können nur bei stillstehendem Tor durchgeführt werden.

1 - **DIP 1 auf ON** und anschließend **DIP 2 auf ON** stellen.

2 - Die LED DL12 blinkt rote für 10 s.

3 - Die Taste PROG 5 s lang gedrückt halten. Die Speicherlöschung wird durch zwei grüne Blinksignale der LED DL12 und 2 Signaltöne des Summers angezeigt.

4 - LED DL12 blinkt für 10 s erneut rot und Sie können wie oben gezeigt neue Codes hinzufügen.

5 - Erneut **DIP 1** und **DIP 2 auf OFF** stellen.

FUNKCODESPEICHER VOLLANZEIGE (FÜR GESAMTÖFFNUNG)

Die Anzeige ist nur sichtbar, wenn das Tor steht.

Diese Anzeige erhält man nur bei geschlossenem Tor.

1 - **DIP 1 auf ON** und anschließend **DIP 2 auf ON** stellen.

2 - Die LED DL12 blinkt grüne 6mal und zeigt den vollen Speicher an (1000 vorhandene Codes).

Jetzt blinkt die LED DL12 für 10 s rot, um eine mögliche Löschung aller Codes zu ermöglichen.

3 - Erneut **DIP 1** und **DIP 2 auf OFF** stellen.

G - PROGRAMMIERUNG FUNKCODES (FÜR DIE FUSSGÄNGER-ÖFFNUNG) (1000 CODES MAX) - MIT RADIO-MODUL ACG8069

Die Programmierung kann nur bei stehendem Tor erfolgen.

1 - **DIP 1 auf ON** und anschließend **DIP 3 auf ON** stellen. Die LED DL12 blinkt grün für 10 s.

2 - Die Fernsteuerungs-Taste (normalerweise Kanal B) innerhalb der vorgeschriebenen Zeit von 10 s drücken. Wenn die Fernsteuerung korrekt programmiert worden ist, die LED DL12 blinkt rot und des Summers Fragen 1 Töne. Die 10 s Programmierzeit der Codes verlängert sich automatisch, damit die nächste Fernbedienung programmiert werden kann.

3 - Um die Programmierung abzuschließen, 10 s abwarten oder die Taste PROG drücken. Die LED DL12 erlischt.

4 - Erneut **DIP 1** und **DIP 3 auf OFF** stellen.

VORGEHEN ZUR VOLLSTÄNDIGEN LÖSCHUNG DER FUNKCODES (FÜR DIE FUSSGÄNGER-ÖFFNUNG)

Stornierungen können nur bei stillstehendem Tor durchgeführt werden.

1 - **DIP 1 auf ON** und anschließend **DIP 3 auf ON** stellen. Die LED DL12 blinkt grüne für 10 s.

2 - Die Taste PROG 5 s lang gedrückt halten. Die Speicherlöschung wird durch zwei rote Blinksignale der LED DL12 und zwei Signaltöne des Summers angezeigt.

3 - Die LED DL12 bleibt rote aktiv und es ist jetzt möglich, neue Codes wie oben beschrieben einzugeben.

4 - Erneut **DIP 1** und **DIP 3 auf OFF** stellen.

ANZEIGE "SPEICHERKAPAZITÄT ERSCHÖPFT" (FÜR DIE FUSSGÄNGER-ÖFFNUNG)

Die Anzeige ist nur sichtbar, wenn das Tor steht.

1 - **DIP 1 auf ON** und anschließend **DIP 3 auf ON** stellen.

2 - Die LED DL12 blinkt grüne 6mal und zeigt den vollen Speicher an (1000 vorhandene Codes).

Die LED DL12 blinkt 10 s lang rot, um eine mögliche Löschung der Codes zu ermöglichen.

3 - Erneut **DIP 1** und **DIP 3 auf OFF** stellen.

H - PROGRAMMIERUNG FUNKCODES (FÜR R-AUX-RELAIS) (1000 CODES MAX) - MIT RADIO-MODUL ACG8069

* Die Fernsteuerungsverwaltung kann nur mit der RIB GATE-App aktiviert werden.

R-AUX arbeitet normalerweise 3 Minuten lang als Zusatzbeleuchtung.

Über die RIB GATE-App kann der Betrieb dieses Relais wie gewünscht konfiguriert werden.

Die Programmierung kann nur bei stehendem Tor erfolgen.

1 - Stellen Sie **DIP 1 auf ON**, **DIP 2 auf ON** und **DIP 3 auf ON**. Die LED DL12 blinkt orange für 10 s.

2 - Die Fernsteuerungs-Taste (normalerweise Kanal C) innerhalb der vorgeschriebenen Zeit von 10 s drücken. Wenn die Fernsteuerung korrekt programmiert worden ist, die LED DL12 blinkt grüne und des Summers Fragen 1 Töne. Die 10 s Programmierzeit der Codes verlängert sich automatisch (LED DL12 blinkt orange), damit die nächste Fernbedienung programmiert werden kann.

3 - Um die Programmierung abzuschließen, 10 s abwarten oder die Taste PROG drücken. Die LED DL12 erlischt.

4 - Stellen Sie **DIP 1**, **2** und **3 auf OFF** zurück.

VORGEHEN ZUR VOLLSTÄNDIGEN LÖSCHUNG DER FUNKCODES (FÜR DIE R-AUX RELAIS)

Stornierungen können nur bei stillstehendem Tor durchgeführt werden.

1 - Stellen Sie **DIP 1 auf ON**, **DIP 2 auf ON** und **DIP 3 auf ON**. Die LED DL12 blinkt grüne für 10 s.

2 - Während dieser 10 s drücken und halten Sie die PROG-Taste für 5 s. Die Speicherlöschung wird durch zwei grüne Blinksignale der LED DL12 und zwei Signaltöne des Summers angezeigt

3 - Die LED DL12 blinkt erneut für 10 s orange und Sie können wie oben gezeigt neue Codes hinzufügen.

4 - Stellen Sie **DIP 1**, **2** und **3 auf OFF** zurück.

ANZEIGE "SPEICHERKAPAZITÄT ERSCHÖPFT" (FÜR R-AUX RELAIS)

Die Anzeige ist nur sichtbar, wenn das Tor steht.

1 - Stellen Sie **DIP 1 auf ON**, **DIP 2 auf ON** und **DIP 3 auf ON**.

2 - Die LED DL12 blinkt grüne 6mal und zeigt den vollen Speicher an (1000 vorhandene Codes).

Die LED DL12 blinkt 10 s lang rot, um eine mögliche Löschung der Codes zu ermöglichen.

3 - Stellen Sie **DIP 1**, **2** und **3 auf OFF** zurück.

FUNKTIONSWEISE DER STEUERZUSATZEINRICHTUNGEN

STEUERTASTE FÜR SCHRITTWEISEN BETRIEB (COM A+/START) UND FERNSTEUERUNG

DIP 6 ON => führt einen Befehl der Steuerreihe Öffnen-Stopp-Schließen-Stopp-Öffnen usw. aus.

DIP 6 OFF => sorgt die für die Öffnung des geschlossenen Tors. Reagiert nicht, wird die Taste während der Öffnungsbewegung gedrückt. Wird die Taste bei offenem Tor gedrückt so wird das Tor geschlossen, drückt man sie bei geschlossenem Tor, führt das zur Öffnung.

ÖFFNUNGS-TASTE (COM A+/OPEN)

Bei stillstehendem Tor steuert diese Taste die Öffnungsfunktion an, wird sie während des Schließvorganges gedrückt, so wird das Tor wieder geöffnet.

B.I.O.-TASTE - ÖFFNET MIT UHRFUNKTION (COM A+/B.I.O.)

Diese Funktion ist besonders zur Stoßzeit nützlich, wenn der Verkehrsfluss langsam ist (zum Beispiel bei Schichtwechsel, Notfälle im Wohn- oder Parkplatzbereich und vorübergehend bei Umzügen).

Durch Anschluss eines Schalter und /oder einer Uhr mit Tages/Wocheneinstellung (anstatt der parallel zur Öffnungstaste "COM A+/B.I.O."), kann das Tor in der Automatikeneinstellung offen gehalten werden, bis der Schalter gedrückt wird oder die eingestellte Uhrzeit erreicht wurde.

Wenn das Tor geöffnet ist, werden alle Befehle ignoriert.

Nach dem Loslassen des Schaltkontaktes oder nach Ablauf der eingestellten Zeit schließt das Tor sofort.

ACHTUNG: Bei Aktivierung des B.I.O.-Befehls für eine kürzere Zeit als die Öffnungszeit (Tor, das die Öffnung noch nicht beendet hat), schließt sich das Tor auch bei einem Impuls am Ende der Öffnung nach der Wartezeit für das automatische Schließen wieder (Fw 07.00 bzw höher.).

SCHLIESSUNGS-TASTE (COM A+/CLOSE)

Führt bei stillstehendem offenem Tor zur Schließung.

TASTE ZUR FUSSGÄNGER-ÖFFNUNG (COM A+/PED.)

Befehl für eine teilweise Öffnung mit nachfolgender Schließung.

Während der Öffnung der Pause oder der Schließung der Fußgänger-Öffnung, kann die Öffnung mit jedem mit dem Steckverbinder L1 verbundenem Befehl geöffnet werden.

Über **DIP 6** kann man die Funktionsweise der Taste zur Fußgänger-Öffnung wählen.

DIP 6 ON => führt einen Befehl der Steuerreihe Öffnen-Stopp-Schließen-Stopp-Öffnen usw. aus.

DIP 6 OFF => sorgt die für die Öffnung des geschlossenen Tors. Reagiert nicht, wird die Taste während der Öffnungsbewegung gedrückt. Wird die Taste bei offenem Tor gedrückt so wird das Tor geschlossen, drückt man sie bei geschlossenem Tor, führt das zur Öffnung.

FUNKTIONSWEISE DER SICHERHEITSEINRICHTUNGEN**SICHERHEITS - ENCODER (SET PLUS ACG5460)**

Dieser sorgt im Falle eines Aufpralls durch Umschaltung des Motors für die Sicherheit sowohl bei Öffnung als auch bei Schließung des Tores.

Die Funktion des Motors mit Encoder wird von **DIP7 (ON)** aktiviert.

Funktioniert der Encoder nicht (keine Stromversorgung, lose Drähte, kaputte oder defekte Scheibe), wird die Torbewegung nicht ausgeführt. Erfolgt nach dem Eingriff des Encoders bei Öffnung oder Schließung eine zweite Intervention, offensichtlich entgegengesetzt, hält das Tor an und schaltet für 1 Sekunde um, wobei Alarm ausgelöst wird.

ENCODER - ALARM

Das Signal für den Alarm geht vom Blinker aus, der etwa für 1 Minute aktiv ist und von der LED - Anzeige DL 1, die alle 2 s ein Blinksignal sendet.

Während oder nach der Minute Alarm kann man durch Drücken einer beliebigen Steuertaste die Funktion des Tores wieder in Gang setzen.

FOTOZELLE (COM A+/PHOT 1, COM A+/PHOT 2) - Sicherheitsfunktion SF2 - PL "c" nach EN13849-1

HINWEIS: Der Durchgang durch die Fotozellen wird mit einem Summertone signalisiert

DIP 4 OFF => Kommt bei geschlossenem Tor ein Hindernis in den Wirkkreis der Fotozelle, so öffnet sich das Tor nicht. Während der Funktion des Tors wirken die Fotozellen sowohl bei der Öffnung (mit Wiederherstellung der Öffnungsbewegung nach einer halben Sekunde) als auch bei der Schließung (mit Wiederherstellung der Öffnungsbewegung nach einer Sekunde).

DIP 4 ON => Kommt bei geschlossenem Tor ein Hindernis in den Wirkkreis der Fotozelle und erfolgt der Öffnungsbefehl, so öffnet sich das Tor (während der Öffnungsphase erfolgt keine Ansteuerung durch die Fotozellen). Die Fotozellen wirken nur in der Schließungsphase (mit Wiederherstellung der Torumsteuerung nach einer Sekunde, auch wenn die Fotozellen in Funktion bleiben).

ACHTUNG: Wenn das Empfänger Led eingeschaltet bleibt, ist es möglich, dass Störungen im Speisungsnetz vorhanden sind.

Zum Schutz der Fotozellen vor Störungseinflüssen, empfehlen wir die elektrische Verbindung der Fotozellen der Tragsäulen/Tragstangen an Klemme A -.

Bitte darauf achten, dass kein Kurzschluss entsteht, wenn die Speisungsfasen invertiert sind!

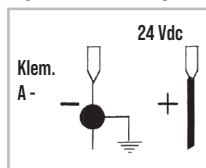
**ÜBERWACHUNG DER FOTOZELLEN (A+ TEST/A-) gemäß EN12453 Abs. 5.1.2**

Schließen Sie die Lichtschranken an A+ TEST/A- an und stellen Sie **DIP 7** auf ON.

Die Überwachung besteht aus einem Funktionstest der Fotozelle vor jeder Bewegung.

Die Torbewegung ist daher nur erlaubt, wenn die Fotozellen den Funktionstest bestanden haben.

ACHTUNG: DIE ÜBERWACHUNG DES FOTOZELLEN-EINGANGS (PHOTO 1/PHOTO 2) KANN MIT DIP 7 AUF ON AKTIVIERT ODER MIT DIP 7 AUF OFF DESAKTIVIERT WERDEN.

WARNUNG: Wenn die AUTOTEST-Funktion aktiviert und nur eine Fotozelle angeschlossen ist, muss eine Brücke zwischen den Klemmen PHOT 1 und PHOT 2 hergestellt werden. Wenn der Jumper nicht gemacht wird, schlägt der AUTOTEST fehl und das Gate bewegt sich nicht.

SELBSTTEST-ALARM FOTOZELLEN (DIP 7 ON)

Wenn die Fotozelle den Überwachungstest nicht besteht, wird ein Alarm angezeigt, wenn der Blinker aufleuchtet und die Torbewegung nicht erlaubt ist. Der normale Betrieb kann nur durch Reparatur der Fotozelle und Drücken eines der Befehle wiederhergestellt werden.

EDGE (KONTAKTLEISTE) (COM A+/EDGE 1, COM A+/EDGE 2) - Sicherheitsfunktion SF2 - PL "c"**nach EN13849-1**

EDGE 1 Wenn eingeschaltet, kehrt diese Funktion die Bewegung während einer Öffnung in eine Schließbewegung um. Bleibt die Kontaktleiste in Eingriff, ist das Schließen nicht möglich.

EDGE 2 Wenn eingeschaltet, kehrt diese Funktion die Bewegung während einer Schließung in eine Öffnungsbewegung um. Bleibt die Kontaktleiste in Eingriff, ist das Öffnen nicht möglich.

Wenn diese Funktion nicht benötigt wird, sind die COM A+/EDGE 1/EDGE 2-Klemmen zu überbrücken.

EDGE ALARM

Blinker und Summer werden alle 5 s für eine Minute mit 2 Tönen aktiviert.

ÜBERWACHUNG DER EDGE (KONTAKTLEISTE) (gemäß EN12453 Abs. 5.1.2)

Über die APP-Karte und die RIB GATE App ist es möglich, die Überwachung mechanischer (NC mit 8K2 Widerstand) und resistiver (NO mit 8K2 Widerstand) Kontaktleisten zu aktivieren.

STOPP-TASTE (COM A+/STOP) - Sicherheitsfunktion SF2 - PL "c" nach EN13849-1

Das Drücken der Stopp-Taste führt bei jedem Zustand des Tors zu dessen Stillstand.

Wird sie bei vollständig geöffneten Tor gedrückt (oder bei Fußgänger-Öffnung), wird vorübergehend die automatische Schließfunktion unterbrochen (wenn diese über den Trimmer TCA aktiviert wurde und die LED DL11 leuchtet). Es muss daher ein erneuter Schließbefehl gegeben werden.

Beim anschließenden Bewegungszyklus wird die automatische Schließfunktion wieder aktiviert (wenn diese über den Trimmer TCA aktiviert wurde und die LED DL11 leuchtet).

FUNKTIONIERT IM "BEFEHL GEDRÜCKT GEHALTEN"-MODUS WENN DIE SICHERHEITSVORRICHTUNGEN FEHLGESCHLAGEN SIND

Wenn eine der Kontaktleisten ist defekt oder diese arbeitet länger als 5 s, oder wenn eine der Fotozellen defekt ist oder für mehr als 60 s arbeitet, die OPEN, CLOSE, START und PED.- Befehle funktionieren nur im "BEFEHL GEDRÜCKT GEHALTEN"-MODUS.

Die Aktivierung dieser Meldefunktion wird durch die Programmier-LED DL1 blinkt gegeben.

Dieser Vorgang darf geöffnet oder geschlossen werden nur durch Halten der Tasten steuern. Die Funksteuerung und automatische Schließung sind ausgeschlossen, weil ihr Betrieb nicht an die Regeln erlaubt.

Nach der Wiederherstellung der Sicherheit, ist nach einer Sekunde automatisch in automatischen Funktion oder Schritt für Schritt restauriert, und damit auch die Fernbedienung und das automatische Schließen wieder möglich.

Anmerkung 1: Während dieses Vorgangs mit "Befehl gedrückt gehalten"-modus, im fall eines ausfalls der Kontaktleisten (oder Fotozellen) der Fotozellen (oder Kontaktleisten) funktionieren noch, Unterbrechung des Betriebs im Gange.

Anmerkung 2: Die Stoppen-Taste ist nicht als Sicherheitseinrichtung in diesem Modus anzusehen; so wenn gedrückt oder kaputt, erlauben Sie keines Manöver.

Die "Befehl gedrückt gehalten"-modus ist nur eine Not-Bedienung und die, für kurze Zeit und mit der Visuell-Sicherheit der Automatismum-Bewegung gemacht wird sein. So bald wie möglich, muss der Fehler Schutz, für den ordnungsgemäßen Betrieb, wiederhergestellt werden sein.

VISUELLEN UND AKUSTISCHEN ALARMEN**BLINKLICHT**

Verbinden Sie das Blinklicht mit dem Blinkerausgang.

Verwenden Sie Blinklichter ACG7072 und Glühbirnen von maximal 40 W.

FUNKTION VORBLINKEN

DIP 5 OFF => Motor und Blinker starten gleichzeitig.

DIP 5 ON => Blinker startet 3 s vor dem Motor.

SUMMER

Es hat die Aufgabe, das Eingreifen der Sicherheit, die Anomalien und das Speichern und Löschen der Funkcodes zu signalisieren.

SIGNAL - 24 Vdc ANZEIGELEUCHTE TOR GEÖFFNET (COM A+/SIGNAL-)

Signalisiert, wenn das Tor offen, teilweise offen oder nicht vollständig geschlossen ist. Es wird nur ausgeschaltet, wenn das Tor vollständig geschlossen ist.

Während des Öffnens blinkt es langsam.

Wenn das Tor stationär oder geöffnet ist, ist es permanent an.

Während des Schließens blinkt es schnell.

ZU BEACHTEN: Max 3 W. Wenn die Kontrollleuchten zu groß sind, sind die Prozesse der Zentrale gefährdet, mit dem möglichen Stopp aller Vorgänge.

FUNKTIONSWEISE NACH STROMAUSFALL

Bei Stromausfall wird die aktuelle Position des Tores gespeichert. Sobald die Stromversorgung wieder hergestellt ist, die Schalttaste Öffnen drücken (K, Öffnen oder Radio). Das Tor öffnet sich. Lassen Sie zu, dass sich Tor über die automatische Schließung selbst wieder schließt oder geben Sie einen Schließbefehl. Dies ermöglicht es dem Tor, sich wieder auszurichten. Während dieser Phase bleiben die Sicherheitseinrichtungen aktiv.

TECHNISCHE EIGENSCHAFTEN

- Temperaturbereich	- 10 - + 55°C
- Feuchtigkeit	<95% ohne Kondensierung
- Versorgungsspannung	230 oder 120 V ~ + 10%
- Frequenz	50/60 Hz
- Maximale Aufnahme der Platine	30 mA
- Kurze Netzunterbrechungen	100 ms
- Höchstleistung Kontrollleuchte „Tor geöffnet“	3 W (entspricht 1 Glühbirne mit 3 W oder 5 LEDs mit serienmäßigem Widerstand von 2,2 kΩ)
- Maximale Spannung am Blinkerausgang	40 W mit ohm'scher Last
- Verfügbarer Strom für Fotozellen und Zusatzsteuereinrichtungen	400 mA 24 Vdc
- Verfügbarer Strom an der Funkgerätesteckverbindung	200 mA 24 Vdc

TECHNISCHE DATEN FUNKGERÄT (nur L1-CRX)

- Empfangsfrequenz	433,92 MHz
- Impedanz	52 Ω
- Empfindlichkeit	>1 µV
- Kontrolle Rückkoppelung	PLL
- Gespeicherte Codes	1000

- Alle Eingänge müssen als (wie) saubere Kontakte benutzt werden, da die Speisung im Inneren der Schaltkarte (sichere Spannung) erzeugt wird und so vorgesehen ist, dass eine Beachtung der doppelten oder verstärkten Isolierung gegenüber den Teilen mit gefährlicher Spannung garantiert werden kann.
- Es müssen eventuelle an den Ausgängen der Steuereinheit angeschlossene Außenschaltkreise ausgeführt werden, damit die doppelte oder verstärkte Isolierung gegenüber den Teilen mit gefährlicher Spannung garantiert werden kann.
- Alle Eingänge werden von einem programmierten integrierten Schaltkreis, der bei jedem Start eines Laufes eine Selbstkontrolle vornimmt, verwaltet.

WARTUNGSÜBERPRÜFUNG

N.B.: Bei dieser Überprüfung sind die Sicherheitsfunktionen Kanten, Fotozellen, Stoptaste und Stoßerkennung NICHT aktiv.

- 1 - **DIP 1 auf ON** stellen => LED DL1 beginnt zu blinken.
- 2 - Drücken und halten Sie die PROG-Taste (der Befehl ist Halten-zum-laufen, öffnen-stoppen-schließen-stoppen-öffnen-etc ...) => Das Tor startet mit hoher Geschwindigkeit und verlangsamt dann bis zum Endschalter ist erreicht.
- 3 - Am Ende, setzen Sie **DIP 1 auf OFF**. Die DL1-LED erlischt und signalisiert den Ausgang des Checks.

Wenn der Motor während dieser Überprüfung nicht funktioniert, überprüfen Sie die Anschlüsse und den Kondensator.

Wenn der Motor ordnungsgemäß funktioniert, überprüfen Sie die Sicherheitsvorrichtungen.

LÖSUNG VON PROBLEMEN

Aktualisieren Sie die Panel-Firmware mithilfe der APP-Karte und der RIB GATE-App. Nachdem alle Verbindungen sorgfältig dem Schema folgend ausgeführt wurden und das Tor auf die mittlere Position gestellt wurde, das korrekte Einschalten der roten LEDs DL6, DL7, DL8, DL9 und DL10 kontrollieren.

Im Fall, dass sich ein LED, mit dem Tor immer noch in mittlerer Position, nicht einschaltet, wie folgt überprüfen und eventuelle, beschädigte Komponenten ersetzen.

DL6	AUS	Stopp-Taste defekt (falls die Stopp-Taste nicht verbunden ist, eine Überbrückung zwischen COM A+ und STOP anlegen).
DL7 oder DL8	AUS	Fotozellen beschädigt (Falls die Rippe nicht angeschlossen ist einen Überbrückungsdraht zwischen COM A+ und PHOTO 1/PHOTO 2 legen)
DL9 oder DL10	AUS	Kontaktleisten Schaden (Falls die Rippe nicht angeschlossen ist einen Überbrückungsdraht zwischen COM A+ und EDGE 1/EDGE 2 legen)
DL12	AUS	Das Funkmodul funktioniert einwandfrei.
	AUF	Das Funkmodul fehlt oder ist defekt oder wird nach einer Spannungsüberlastung nicht erkannt.
DL13 blau	AUF	Einige Funktionen sind über das Smartphone aktiviert. Überprüfen Sie daher per Smartphone die Kartenfunktionen, da der DIP / TRIMMER-Status möglicherweise nicht zutrifft.

Auf der Platine befinden sich rücksetzbare Sicherungen, die im Kurzschlussfall eingreifen und den ihnen zugeordneten Ausgang unterbrechen.

Bei der Fehlerbehebung ist es ratsam, alle lösbaren Steckverbinder abzutrennen und nacheinander zu stecken, um die Fehlerursache leichter erkennen zu können.

FEHLER	LÖSUNG
Nachdem die verschiedenen Verbindungen gelegt sind und Strom angelegt wurde, sind alle LEDs ausgeschaltet.	Auf der Platine befinden sich rücksetzbare Sicherungen, die im Kurzschlussfall eingreifen und den ihnen zugeordneten Ausgang unterbrechen. Bei der Fehlerbehebung ist es ratsam, alle lösbaren Steckverbinder abzutrennen und nacheinander zu stecken, um die Fehlerursache leichter erkennen zu können. Überprüfen Sie die Integrität der Sicherung F1. Bei unterbrochener Sicherung nur einen angemessenen Wert verwenden F1 = T 5A Sicherung für Motorschutz
Der Motor öffnet und schließt, aber hat keine Antriebskraft und bewegt sich langsam.	Regulierung der Trimmer TORQUE und LOW-SPEED überprüfen.
Das Tor führt die Öffnung aus, schließt aber nicht nach der Zeit, die eingestellt ist.	Kontrollieren, dass der Trimmer TCA aktiviert ist und die LED DL6 leuchtet. Taste OPEN immer eingeschaltet => die Taste des OPEN-Befehls ersetzen. Fotozellen Auto-Test fehlgeschlagen => Überprüfen Sie die Verbindungen zwischen dem Bedienfeld und den Fotozellen.
Das Tor öffnet und schließt beim Betätigen der verschiedenen START, RADIO, OPEN und CLOSE Tasten nicht.	Kontakt der Kontaktleiste Schaden. Kontakt Fotozellen Schaden mit DIP 4 auf OFF . => Reparieren oder ersetzen Sie den fehlerhaften Kontakt. Fotozellen Auto-Test fehlgeschlagen => Überprüfen Sie die Verbindungen zwischen dem Bedienfeld und den Fotozellen.
Motor mit Encoder (DIP 7 auf ON) befähigt. Das Tor öffnet und schließt nur für kurze Abschnitte.	Überprüfen Sie die Encoder-Verbindung und ersetzen Sie sie gegebenenfalls.
Bei Betätigung der START, OPEN oder CLOSE Taste führt das Tor keinerlei Bewegung aus.	Impuls START, OPEN oder CLOSE ist immer angeschlossen. Kontrollieren und ersetzen Sie eventuelle Tasten oder Mikro-Schalter des Wählers.
Die Phase des Verlangsamens wird nicht ausgeführt.	Vergewissern, dass DIP 9 auf der Position ON steht (Verlangsamens befähigt). Die Aufnahme der Zeiten mittels der Prozedur von DIP 2 ausführen. Regulierung Trimmer LOW SPEED kontrollieren.

ÜBERSICHTSTABELLE DER VISUELLEN UND AKUSTISCHEN ALARMEN SIGNALISIERUNGEN WÄHREND DER PROGRAMMIERPHASE

EREIGNIS	STATUS BUZZER	STATUS BLINKLEUCHTE	STATUS LED DL 1
DIP 1 ON ("befehl gedrückt gehalten"-modus) oder defekt einer sicherheitsvorrichtung	Abgeschaltet	Abgeschaltet	Blinkt 250 ms ON/OFF
DIP 2 ON (laufprogrammierung ganz)	Abgeschaltet	Abgeschaltet	Blinkt 500 ms ON/OFF
DIP 2 ON > DIP 1 ON (laufprogrammierung fussgänger)	Abgeschaltet	Abgeschaltet	Blinkt 500 ms ON/OFF
programmierverfahren unterbrochen wegen auslösung einer sicherheitsvorrichtung	10 s Ton mit 2 s Pause	Abgeschaltet	Fix aufleuchtend
EREIGNIS	STATUS BUZZER	STATUS BLINKLEUCHTE	STATUS LED DL12
Kein funkcode eingegeben	Abgeschaltet	Abgeschaltet	Blinkt rot/grün
DIP 1 ON > DIP 2 ON Programmierung funkcodes vollöffnung	Abgeschaltet	Abgeschaltet	Blinkt rot für 10 s
DIP 1 ON > DIP 3 ON Programmierung funkcodes fussgänger	Abgeschaltet	Abgeschaltet	Blinkt grün für 10 s
DIP 1 ON > DIP 2 ON > DIP 3 ON Programmierung funkcodes R-AUX relais	Abgeschaltet	Abgeschaltet	Blinkt orange für 10 s
Bestätigte Programmierung Funkcodes vollöffnung und R-AUX relais	1 Töne	Abgeschaltet	Leuchtet 1 mal grün auf
Bestätigte Programmierung Funkcodes fussgänger	1 Töne	Abgeschaltet	Leuchtet 1 mal rot auf
Funkcode nicht im speicher vorhanden	Abgeschaltet	Abgeschaltet	Leuchtet 1 mal rot auf
Speicher der Funkcodes voll (1000 gespeicherte codes)	Abgeschaltet	Abgeschaltet	Blinkt 6 mal grün
Löschung der Funkcodes für vollöffnung, fussgängeröffnung, R-AUX relais	2 Töne	Abgeschaltet	Blinkt 2 mal grün
SIGNALISIERUNGEN WÄHREND DES BETRIEBS			
EREIGNIS	STATUS BUZZER	STATUS BLINKLEUCHTE	LEDZUSTAND UND AUSGANGSSIGNAL
Stopptaste eingedrückt	Abgeschaltet	Abgeschaltet	LED DL6 schaltet sich ab
Eingriff des Photozelle	1 Tön	Abgeschaltet	LED DL7-8 schaltet sich ab
Eingriff des Kontaktleiste	2 Töne	Abgeschaltet	LED DL9-10 schaltet sich ab
Defekt einer sicherheitsvorrichtung oder sicherheitsvorrichtung für eine längere zeit belegt	Abgeschaltet	Abgeschaltet	LED DL1 blinkt 250 ms ON/OFF
Alarm von Kontaktleiste	2 Töne alle 5 s für 1 Minute (Es wird verlängert, indem man einen Befehl erteilt)	Blinkt für 1 minute	Keine kombinierte LED
Alarm selbsttest fehlgeschlagen	4 Töne alle 5 s für 1 Minute (Es wird verlängert, indem man einen Befehl erteilt)	Abgeschaltet	Keine kombinierte LED
Alarm von Encoder	5 Töne alle 5 s für 1 Minute (Es wird verlängert, indem man einen Befehl erteilt)	Blinkt für 1 minute	Led DL14 aus
Funktionsblock aktiviert von Smartphone	Abgeschaltet	Abgeschaltet	LED DL12 leuchtet fix grün auf
Erreichung von set-zyklen	6 Töne alle 5 s (Es wird verlängert, indem man einen Befehl erteilt)	Abgeschaltet	keine übereinstimmenden LEDs
Energiesparen aktiviert durch Smartphone	Abgeschaltet	Abgeschaltet	Blaue LED blinkt einmal alle 5 s
Alarm von Selbstlernen ist fehlgeschlagen	Kontinuierlicher Ton für 10 s mit 2 s Pause. Nicht aktiv, wenn DIP 2 auf OFF ist	Abgeschaltet	keine übereinstimmenden LEDs

ABSCHLIESSENDE ARBEITEN - Die Dichtung darf nur nach Beendigung der Installation montiert werden, vor dem Wiedereinbau des Gehäuses.

D

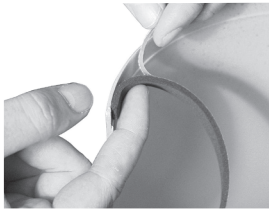

Installation der Dichtung



Installierte Dichtung

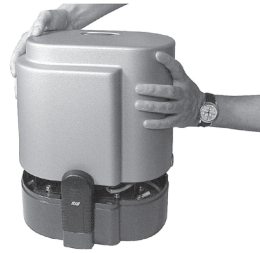

Schließen des Gehäuses



Motor betriebsbereit

OPTIONEN - Für die Anschlüsse und die technischen Daten der Zubehörteile verweisen wir auf die entsprechenden Betriebsanleitungen.

EINZUEMENTIERENDE PLATTE

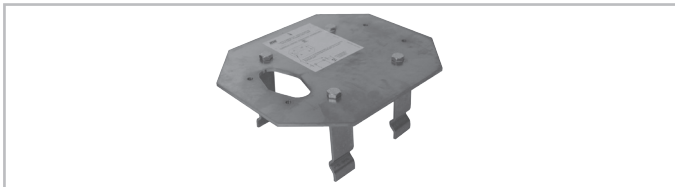

Kode ACG8107

NYLON ZAHNRAD MOD. 4



mit verzinkter Ecke, als Stange zu 1 m. Ideal für Tore bis zu einem Gewicht von 1000 kg.
1 m
10 m (1 m x 10)
Kode ACS9000
Kode ACS9001

SAIL

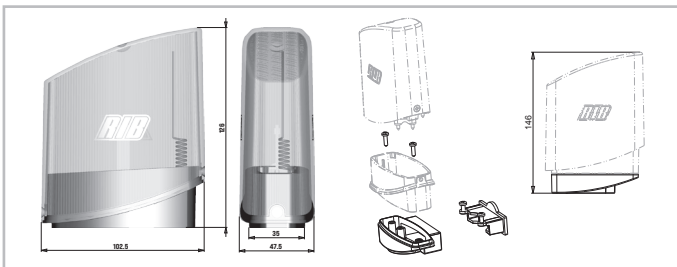

SAIL orange mit eingebauter intermittierender Karte
SAIL weiß mit eingebauter intermittierender Karte
SEITENUNTERSTÜTZUNG SAIL

Kode ACG7072
Kode ACG7078
Kode ACG8054

ZAHNSTANGE MODUL 4



in Metall schwarz mit Cataphoresi Behandlung und Winkelbefestigung, in 2 m lange
Stücken. Ideal fuer Schiebetore bis 2200 kg.
Kode ACS9050

FIT SYNCRO EN12978 - EN13849-2



WANDFOTOZELLEN FIT SYNCRO
einstellbare Reichweite 10÷20 m.

Dank einer Synchronisierereinrichtung sind mehrere sich gegenseitig annähernde Paare möglich.

Bei mehr als 2 Fotozellenpaare (bis 4), den SENDER SYNCRO mit Kode ACG8028 hinzufügen. ACG8028 für mehr als 2 Fotozellenpaare (bis 4 Paare).

PAAR FÜR EINBAUKASTEN FÜR FIT SYNCRO

EIN PAAR FOTOZELLEN-STAENDER FÜR FIT SYNCRO

H = 0,5 m

Kode ACG8026B

Kode ACG8051

Kode ACG8057

TOUCH

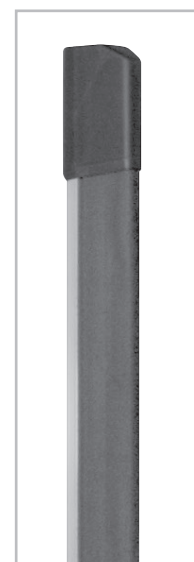

MECHANISCHE KONTAKTLEISTE, LÄNGE = 2 m

EN 12978 - EN 13849-1:2016 PL "b" CAT.3 ZERTIFIZIERT

Kode ACG3015

FERNSENDER SUN



SUN 2CH	Kode ACG6052	SUN 4CH	Kode ACG6054
SUN CLONE 2CH	Kode ACG6056	SUN CLONE 4CH	Kode ACG6058
SUN-PRO 2CH	Kode ACG6210	SUN-PRO 4CH	Kode ACG6214

RADIO-MODUL 433MHZ

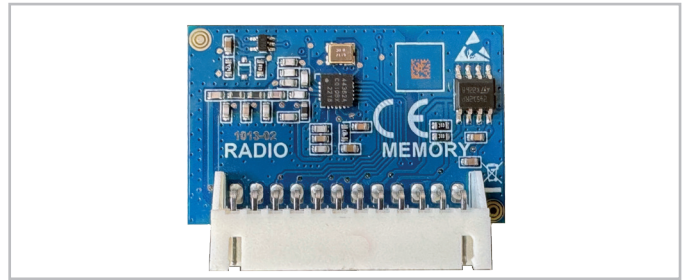

Kode ACG8069

PROBE



Temperaturmess-Sonde für den Motor und geeignete Motorentemperatur und deren Aufheizung. Dies für besonders kalte und harte Temperaturen, bis zu -30°C (Anschluss an Verbinder J8).
Kode ACG4665



AC65460 SET PLUS
Encoder, um die Hindernisse während der Öffnung und der Schließung zu bemerken.

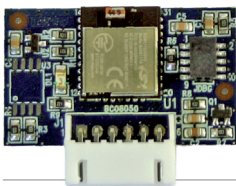

APP8050 APP-Karte
um das Steuerung mit Bluetooth
4.2-Übertragung zu verwalten



APP8054 APP+-Karte
um das Steuerung mit Bluetooth
4.2-Übertragung zu verwalten

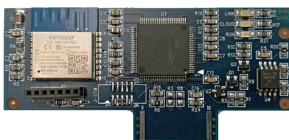

APP8064 WLAN-Modul für APP+-Karte
Verwalten des Steuerung über das
lokale Wi-Fi-Netzwerk (WLAN)

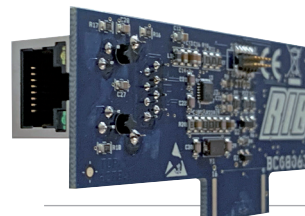

APP8066 RJ45-Modul für APP+-Karte
Verwalten der Steuerung über das
lokale Netzwerk (LAN)



APP8060 Uhrenmodul für APP+-Karte
um Zugriff auf das Steuerungen
hinzuzufügen

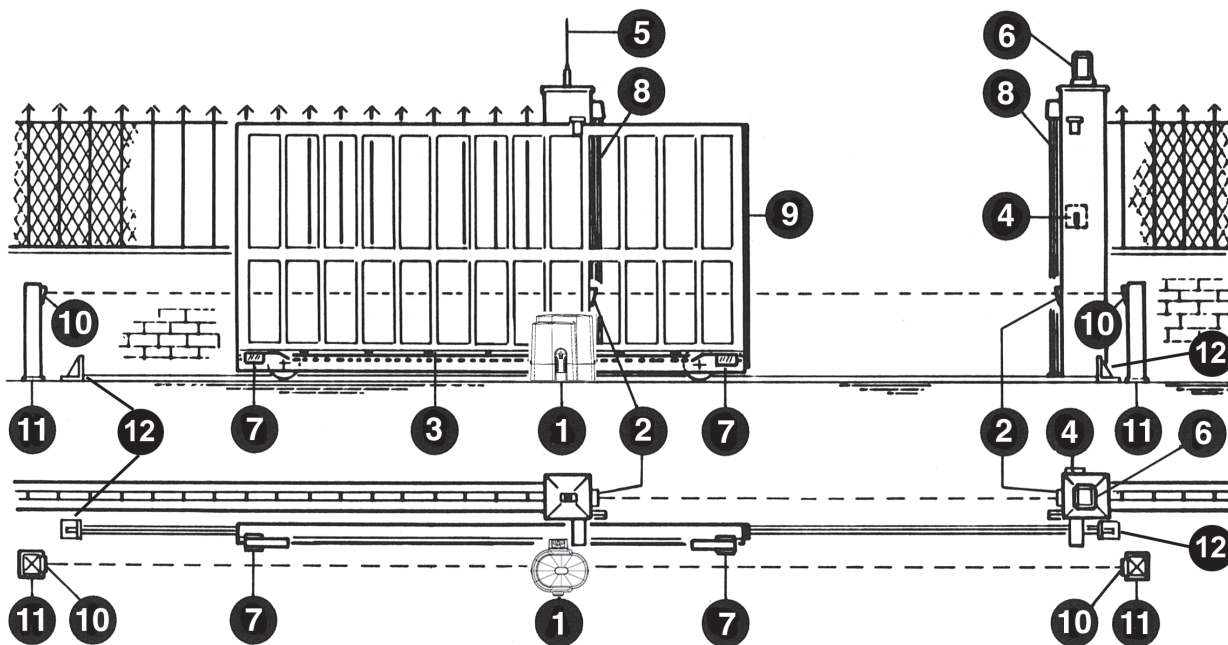

- 1 - Operador K
- 2 - Fotocélulas externas
- 3 - Cremallera Módulo 4
- 4 - Interruptor de llave
- 5 - Antena de radio
- 6 - Intermitente

- 7 - Limitadores de recorrido (leva)
- 8 - Banda de seguridad TOUCH o Fotocélulas VERTIGO
- 9 - Banda de seguridad TOUCH o Fotocélulas VERTIGO
- 10 - Fotocélulas internas
- 11 - Columnas para las fotocélulas
- 12 - Topes mecánicos

1

CARACTERÍSTICAS TÉCNICAS

Operadores irreversibles para verjas correderas con un peso máximo de 2200 kg.
 La irreversibilidad de este operador permite que la verja no requiera ningún tipo de cerradura eléctrica para un cierre eficaz.
 El motor está protegido por una sonda térmica que en caso de uso prolongado interrumpe momentáneamente el movimiento.

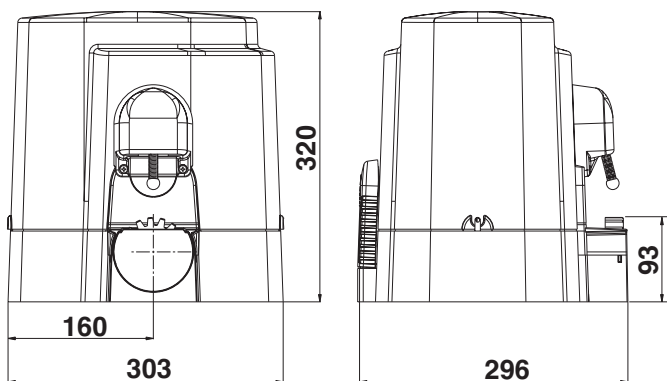

Medidas en mm

CARACTERÍSTICAS TÉCNICAS		K800	K1100	K1400	K2200
Peso máx. verja	kg	800	1100	1400	2200
Velocidad de arrastre	m/s.	0,155/0,18			
Fuerza a revoluciones constantes	N	600	735	790	1150
Coppia máx.	Nm	20,4	25	27	39
Cremallera módulo		4			
Alimentación y frecuencia		230V~ 50/60Hz			
Potencia motor	W	287/262	361/343	257/314	247/311
Absorción	A	1,38/1,19	1,58/1,37	1,18/1,44	1,1/1,62
Condensador	µF	12,5	16	12,5	16
Ciclos normativos	n°	7 - 38s/2s	6 - 38s/2s	8 - 64s/2s	12 - 64s/2s
Ciclos diarios sugeridos	n°	300	400	400	500
Servicio	%	50	50	70	70
Ciclos garantizados	n°	8/6m	5/6m	15/10m	15/10m
Engrase		COMLUBE LHITGREASE EP/GR.2			
Peso máx.	kg	10,5	10,8	12,3	14
Nivel de ruido	db	<70			
Temperatura de trabajo	°C	-10 ÷ +55°C			
Nivel de protección	IP	44			

CONTROL PRE-INSTALACIÓN

¡¡LA VERJA TIENE QUE MOVERSE SIN ROCES!!

Es obligatorio uniformar las características de la verja a las normas y leyes en vigor. La puerta puede ser automatizada sólo si se encuentra en buen estado y responde a la norma EN 12604.

- La puerta no tiene que tener puertas peatonales. De lo contrario se tendrán que tomar las oportunas precauciones de acuerdo con el punto 6.5.1 de la EN12453 (por ejemplo impedir el movimiento del motor cuando la puertecilla está abierta, gracias a un microinterruptor debidamente conectado a la central).
- No hay que generar puntos en los que se pueda quedar atrapado (por ejemplo entre la puerta de la cancela y la verja).
- Además de los finales de carrera presentes en la unidad, es necesario que en cada una de las dos posiciones extremas del recorrido haya un seguro mecánico fijo que pare la cancela en caso de mal funcionamiento del final de carrera. Con este objetivo el seguro mecánico tiene que ser dimensionado para poder resistir el empuje estático del motor más la energía cinética de la cancela [12] [2].
- Las columnas de la verja tienen que llevar en su parte superior unas guías anti-des carrilamiento (3) para evitar desenganches involuntarios.

N.B.: Eliminar los topes mecánicos del tipo descrito en el Figura 3.

No tiene que haber topes mecánicos por encima de la verja porque no son suficientemente seguros.

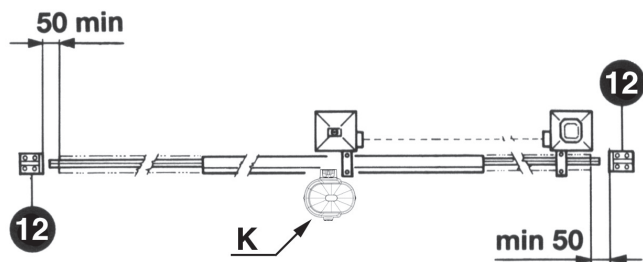

2

Componentes a instalar según la norma EN 12453			
TIPO DE MANDO	USO DEL CIERRE		
	Personas expertas (fuera de un área pública*)	Personas expertas (área pública)	Personas no expertas
mantenido	A	B	non posivel
impulsivo - a la vista (por ejemplo, botón)	C o E	C o E	C e D, o E
impulsivo: no a la vista (p.e.: mando a distancia remoto)	C o E	C e D, o E	C e D, o E
automatico	C e D, o E	C e D, o E	C e D, o E

*ejemplo típico son los cierres que no tienen acceso a la calle pública.
 A: Comando con acción mantenida, a través del pulsador de mando p.e.: cod. ACG2013
 B: Comando con acción mantenida, a través del selector de llave. p.e.: cod. ACG1010
 C: Regulacion de la fuerza del motor o fotocélulas para respetar las fuerzas de impacto como se indica en el Anexo A
 D: Bandas de seguridas como cód. ACG3010 y/o otros dispositivos adicionales para reducir la probabilidad de contacto con la puerta.
 E: Dispositivos instalados de tal manera que una persona no pueda ser tocada por la puerta.

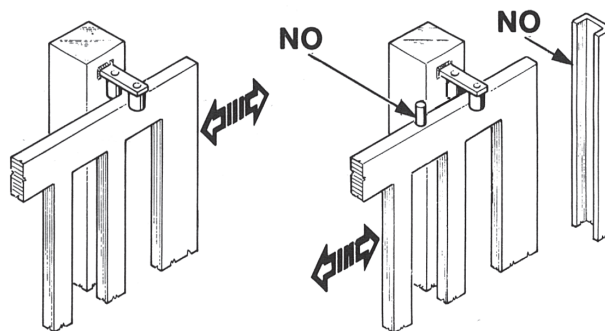

3

DESBLOQUEO

A efectuar tras haber cortado la alimentación eléctrica al motor.

Para poder abrir manualmente la cancela, en el caso de que faltase la corriente eléctrica, con introducir la llave y girarla 4 veces en sentido opuesto a las agujas del reloj [4].

Para poder realizar en modo seguro el desplazamiento manual de la puerta hay que controlar que:

- Las manillas de la puerta que se han proporcionado sean idóneas;
- Estas manillas no estén posicionadas en modo de crear puntos de peligro durante su utilizo;
- El esfuerzo manual para mover la puerta no debe superar los 225N para las cancelas colocadas en lugares privados y los 390N para las cancelas colocadas en sitios comerciales e industriales (valores indicados en el punto 5.4.5 de la norma EN 12453).

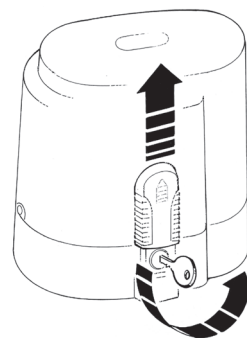

4

ANCLAJE MOTOR Y CREMALLERA

Los agujeros para la fijación de la cremallera de nylon deben estar realizado a 123,5 mm de altura del soporte del operador (a 130 mm para la cremallera en acero).

La altura de la cremallera se puede ajustar gracias a las ranuras presente en su ángular. El ajuste de la altura se efectúa para que la verja durante el movimiento no se apoye sobre el engranaje de tracción del K (5,6).

Para fijar la cremallera de nylon a la puerta, perforar agujeros de Ø 5 mm en la parte móvil de la puerta y roscarlos usando un macho de roscar M6 (Ø 7 mm y M8 para cremallera en acero).

El engranaje de arrastre tiene que tener una holgura de alrededor de 1 mm respecto a la cremallera.

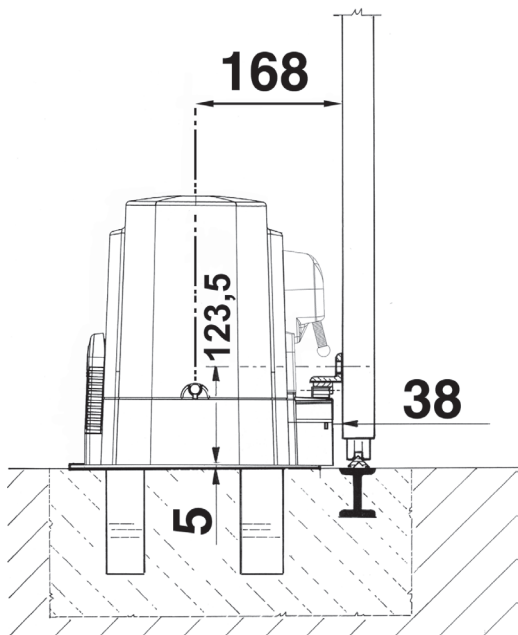

Medidas en mm

5

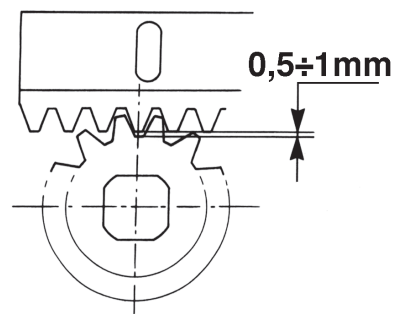
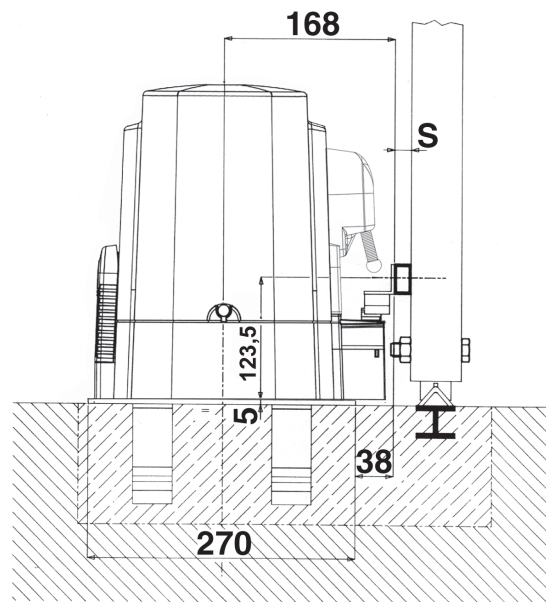

Medidas en mm

6

FIJACIÓN FINAL DE CARRERA

Para determinar el recorrido de la parte móvil se tiene que colocar dos limitadores de recorrido en los extremos de la cremallera (7-8).

La regulación de la abertura y el cierre, se obtiene desplazando la misma sobre los dientes de la cremallera.

Para fijar los limitadores de tope de recorrido a la verja, atornillar a fondo los tornillos suministrados.

N.B.: además de los citados limitadores de recorrido eléctricos es obligatorio instalar unos topes mecánicos resistentes que impidan la salida de la verja de las guías superiores.



7

MANTENIMIENTO

Tiene que ser efectuado solamente por personal especializado tras haber cortado la alimentación eléctrica al motor.

Limpiar periódicamente, con la verja parada, la guía de deslizamiento de eventuales piedras u otras suciedades.

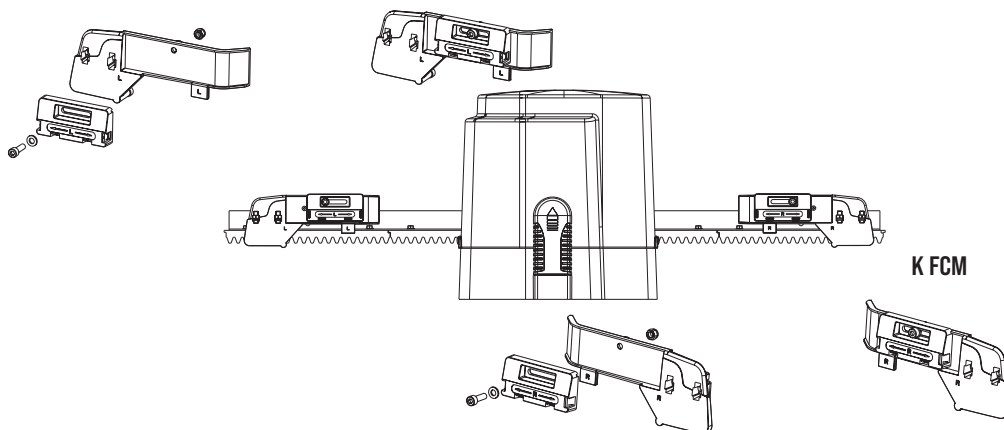

8

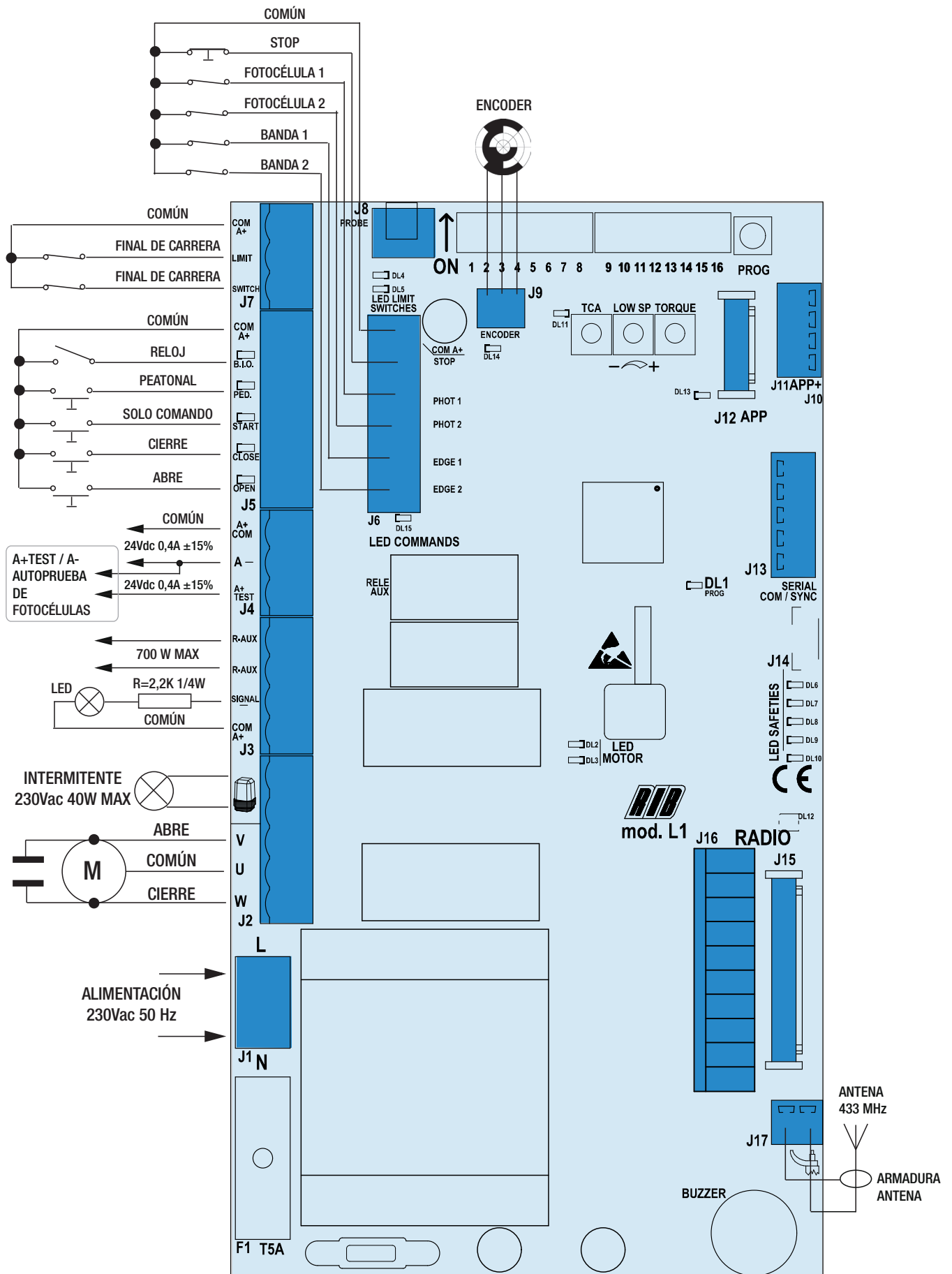



Manuali online interattivi
 Manuels interactifs en ligne
 Interactive online manuals
 Interaktive Online-Handbücher
 Manuales interactivos en línea.

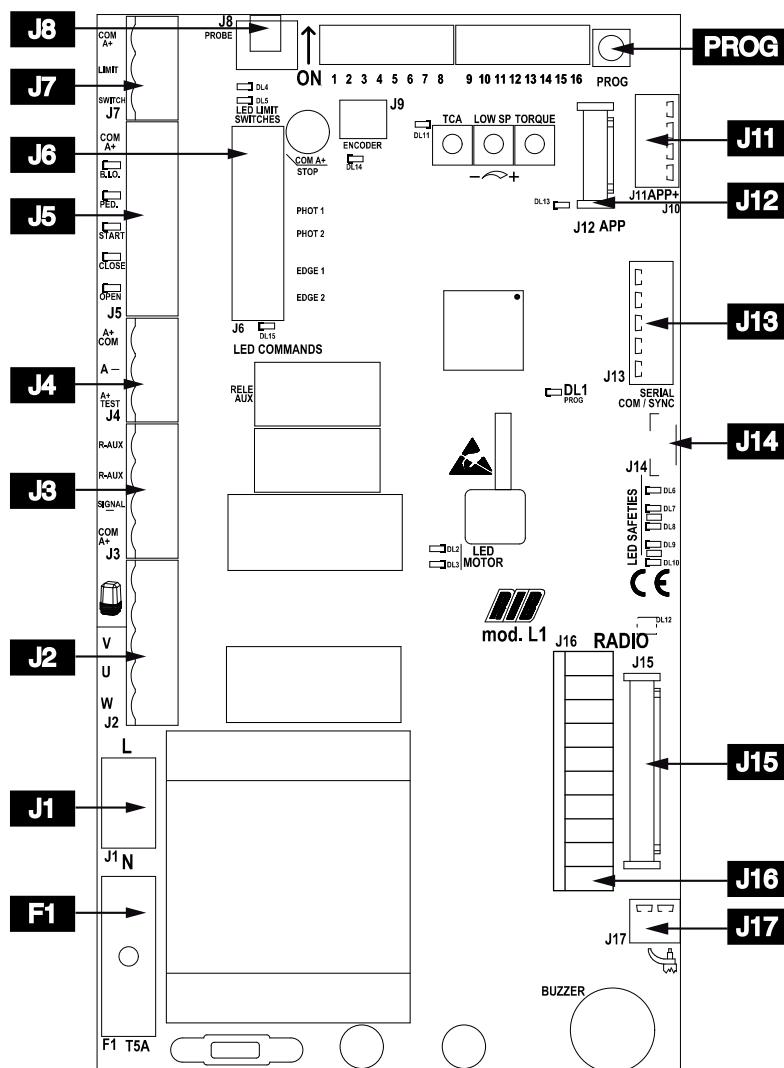

J1	L1 - N	Alimentación 230 Vac 50/60 Hz (120 V 60 Hz a pedido)	J7	COM A+	Común de los contactos / Positivo 24 Vdc
J2		Intermitente (máx. 40 W)	J8	PROBE	Conector para la sonda del calentador (código ACG4665)
	U	Conexión común del motor	J9	ENCODER	Conector para el codificador (SET PLUS código ACG5460)
J3	V-W	Conexión inversores y condensador del motor	J10		Terminación RS485 de J11
	R-AUX	Contacto de relé auxiliar (NA) Max 700 W	J11	APP+	Conector de tarjeta APP+
J4	SIGNAL	Indicador luminoso de cancela abierta (24 Vdc 3 W máx)	J12	APP	Conector de tarjeta APP
	COM A+	Común de los contactos / Positivo 24 Vdc	J13	SERIAL COM / SYNC	Conector para conexión en serie
	A-	Negativo 24 Vdc para alimentación accesorios	J14	-	-
J5	A+ TEST	Positivo 24 Vdc para alimentación autotest fotocélulas	J15	RADIO	Conector para módulo radio ACG8069
	COM A+	Común de los contactos / Positivo 24 Vdc	J16	RADIO	Conector para radio receptor RIB con alimentación de 24 Vdc
	B.I.O.	Contacto dedicado a un reloj (NA)	J17		Antenna radio 433 MHz
	PED.	Contacto del mando apertura peatonal (NA)		PROG.	Botón para la programación
	START	Contacto para impulsos individuales (NA)		TCA	Trimmer de reglamento del tiempo de espera antes de tener del cierre automático (por defecto NO HABILITADO y LED DL11 APAGADO)
	CLOSE	Contacto para impulsos de cierre (NA)		LOW SP	Trimmer de reglamento de la velocidad lenta
	OPEN	Contacto para impulsos de apertura (NA)		TORQUE	Trimmer de reglamento de la fuerza
J6	COM A+	Común de los contactos / Positivo 24 Vdc	F1	T5A	Fusible para la protección del motor
	STOP	Contacto para impulsos de stop (NC)			
	PHOT 1	Contacto de las fotocélulas 1 (NC)			
	PHOT 2	Contacto de las fotocélulas 2 (NC)			
	EDGE 1	Contacto banda de seguridad 1 (NC)			
	EDGE 2	Contacto banda de seguridad 2 (NC)			

B - AJUSTES

- DIP 1 CONTROL DE MANTENIMIENTO (ON) (PÁGINA 61)
 - DIP 2 PROGRAMACIÓN DE LOS TIEMPOS (ON) (PUNTO C)
 - DIP 2-1 PROGRAMACIÓN DE LOS TIEMPOS DE APERTURA PEATONAL (DIP 2 ON seguido por DIP 1 ON) (PUNTO D)
 - DIP 1-2 MEMORIZACIÓN/CANCELACIÓN CÓDIGOS DE RADIO PARA MANDO DE APERTURA TOTAL (DIP 1 ON seguido de DIP 2 ON) (PUNTO E)
 - DIP 1-3 MEMORIZACIÓN/CANCELACIÓN CÓDIGOS DE RADIO PARA MANDO DE APERTURA PEATONAL (DIP 1 ON seguido de DIP 3 ON) (PUNTO F)
 - DIP 1-2-3 MEMORIZACIÓN/CANCELACIÓN DE LOS CÓDIGOS DE RADIO PARA MANDO DE RELÉ R-AUX (SOLO MODELO CRX) (PUNTO G)
 - DIP 3 (ON) - PROGRAMACIÓN REMOTA DE MANDOS A DISTANCIA DESACTIVADA
 - MICROINTERRUPTORES DE GESTIÓN
 - DIP 4 Fococélulas siempre activas (OFF) - Fococélulas activas solo en cierre (ON)
 - DIP 5 Preintermitencia (ON) - Intermitencia normal (OFF)
 - DIP 6 Mando impulso individual START y RADIO - paso paso (ON) - automático (OFF)
 - DIP 7 Habilitación TEST monitorización fococélula (ON- activado).
 - DIP 8 Gestión del codificador (activado - activado)
 - DIP 9 Desaceleración (ON - activado)
 - DIP 10 Freno electrónico (ON - activado)
- NOTA: para los motores FAST (excepto SUPER 3600 FAST) el freno está siempre activo
- DIP 11 Arranque gradual (ON - activado)
 - DIP 12 Habilitar el sistema de radio SUN (ON) - SUN-PRO (OFF)
 - DIP 13 Gestión de los contactores (ON - activado) **NOTA:** Incluso si está habilitado, los DIP 8-9-10-11 están excluidos de su operación

DIP 14	DIP 15	DIP 16	MOTOR TIPO
OFF	OFF	OFF	K800 - K1100
ON	OFF	OFF	K1400
OFF	ON	OFF	K2200

TRIMMER TORQUE - Regulador de la fuerza

La regulación de la fuerza se realiza rotando el Trimmer TORQUE, el cual sirve para variar la tensión de salida hacia las cabezas del motor (girando en sentido horario aumenta la fuerza del motor).

Dicha fuerza se incluye automáticamente pasados 3 segundos desde el inicio de cada maniobra. Esto sirve para dar el máximo estado inicial de arranque al motor en el momento de partida.

NOTA: SI EL TRIMMER SE REGULA LUEGO DE HABER EJECUTADO EL PROCEDIMIENTO DE PROGRAMACIÓN, ES POSIBLE QUE LA MEDIDA DE INICIO DE DESACELERACIÓN SUFRÁ VARIACIONES (DE MÁS O DE MENOS RESPECTO A LA ANTERIOR), POR LO TANTO SI SE EJECUTA UNA NUEVA REGULACIÓN DEL TRIMMER, SE SUGIERE VOLVER A REALIZAR LA PROGRAMACIÓN DE LOS TIEMPOS.

TRIMMER LOW SP - Regulador de la velocidad lenta en acercamiento

La regulación de la velocidad lenta se realiza actuando sobre el Trimmer LOW SP mediante el cual se modifica la tensión de salida a los extremos del/ de los motor/es (girándolo en sentido horario se aumenta la velocidad). La regulación se realiza para determinar la correcta velocidad de final de apertura y final de cierre, en base a la estructura de la cancela, o en presencia de rozamientos leves, que podrían comprometer el correcto funcionamiento del sistema.

TRIMMER TCA - Regulador del tiempo de espera cierre automatico total o peatonal De fábrica, NO HABILITADO y LED DL11 APAGADO

(trimmer girado completamente en sentido antihorario)

Con este trimmer es posible realizar la regulación del tiempo de espera antes de que se produzca el cierre automático total o peatonal. Se obtiene solo con la puerta completamente abierta (total) o parcialmente abierta (peatonal) y el led DL11 encendido (con trimmer girado en sentido horario para habilitar la función).

El tiempo de pausa (para puerta totalmente abierta) se puede ajustar de un mínimo de 2 s a un máximo de 2 minutos.

El tiempo de pausa (para puerta abierta con control peatonal) se puede ajustar de un mínimo de 2 s a un máximo de 30 segundos.

Ej.: con el trimmer TCA de media carrera, tendrá una pausa de 1 minuto después de la apertura total y 15 s de pausa después de la apertura peatonal antes de tener el cierre automático de la puerta.

R-AUX - CONTACTO DE RELE AUXILIAR (NA)

De fábrica, este relé se configura como luz de cortesía (máx. 700 W - 3 A - 230 Vca) para operar 3 minutos en cada comando, con renovación de tiempo en cada comando.

Puede activar el contacto R-AUX por control remoto realizando el procedimiento de memorización descrito en el punto G.

FRENO ELECTRÓNICO (activación recomendada)

Al alcanzar la apertura o el cierre total, si el DIP 10 está en posición ON se activará una frenada para evitar la inercia que, en caso de impactar contra los seguros mecánicos, dañaría el engranaje.

N.B.: EL FRENO ELECTRÓNICO CON MOTORES RÁPIDOS ESTÁ SIEMPRE ACTIVO

DIP 10 ON => se encuentra activo el freno HARD.

DIP 10 OFF => se encuentra activo el freno SOFT.

Al alcanzar la apertura o el cierre total se activará una frenada para evitar la inercia que, en caso de impactar contra los seguros mecánicos, dañaría el engranaje.

ARRANQUE GRADUAL

DIP 11 ON => en cada arranque se habilita un movimiento gradual que dura 1 segundo.

Si el Encoder o la costa detectan un obstáculo, esta función permanece inactiva.

SEÑALIZACIONES LED

DL1	PROG programación activada	(rojo)
DL2	cancela en apertura	(verde)
DL3	cancela en cierre	(rojo)
DL4	Final de carrera de apertura LSO	(rojo)
DL5	Final de carrera de cierre LSC	(rojo)
DL6	mando de parada STOP (NC)	(rojo)
DL7	contacto fococélulas PHOTO 1 (NC)	(rojo)
DL8	contacto fococélulas PHOTO 2 (NC)	(rojo)
DL9	contacto banda de seguridad EDGE 1 (NC)	(rojo)
DL10	contacto banda de seguridad EDGE 2 (NC)	(rojo)
DL11	TCA - tiempo de cierre automático activado	(rojo)
DL12	programación códigos de radio	(rojo/verde)
DL13	L1 administrado por APP	(azul)
DL14	señalización estado de decodificador	(verde)
DL15	Mando PROG y RADIO en MOLEX (NA)	(verde)
B.I.O.	Mando reloj (NA)	(verde)
PED.	Mando de apertura peatonal (NA)	(verde)
START	Mando de impulso unico (NA)	(verde)
CLOSE	Mando de cierre (NA)	(verde)
OPEN	Mando de apertura (NA)	(verde)

PROBE

Sonda de registro de temperatura ambiente del motor por calentamiento del mismo en climas particularmente fríos, hasta -30° C (conectar a conector J8) cód. ACG4665.

C - PROGRAMACIÓN DE LOS TIEMPOS

N.B.: Durante la programación, las funciones de seguridad Coast, Photocells, Stop button y detección de impacto están activas y su nivel de rendimiento es pl "b" según EN13849-1. su intervención detiene la programación (el led DL1 del destello permanece iluminado constantemente).

N.B.: Si las entradas de parada, PHOT 1, PHOT 2, EDGE 1 y EDGE 2 no están conectados, realice puente entre COM A+/STOP/PHOT 1/PHOT 2/EDGE 1/EDGE 2 antes de continuar con la programación. **N.B.:** En este caso, se ignorarán los botones Coast, Photocells y Stop de seguridad.

N.B.: El punto de desaceleración de arranque se determina automáticamente en la fase de programación de tiempo y se activan 50 ÷ 60 cm antes de alcanzar el interruptor de límite de apertura o cierre.

N.B.: PARA REPETIR LA PROGRAMACIÓN, REPOSICIÓN DE LA PUERTA A 20 CM DEL INTERRUPTOR DE LÍMITE DE CIERRE Y SIGA LOS PROCEDIMIENTOS A CONTINUACIÓN.

- PROGRAMACIÓN sin codificador (DEDICADA A LOS MOTORES K800 - K1400 - K2200 - SUPER 2200 - SUPER 3600 - SUPER 4000 - SUPER 6000 - SUPER 8000 FAST) **N.B.:** EL DIP 8 debe estar en OFF !!.

- PROGRAMACIÓN CON codificador (DEDICADA A LOS MOTORES K800 - K1400 - K2200 con SET PLUS ACG5460) **N.B.:** EL DIP 8 debe estar en ON !!

1 - **N.B.:** POSICIONE LA PUERTA A CERCA DE 20 CM DEL INTERRUPTOR DE LÍMITE DE CIERRE.

2 - Configure el DIP 2 en ON => El LED DL1 parpadeará brevemente.

3 - Presione el botón PROG o START o OPEN o el botón del control remoto dedicado a la apertura total (si se programó previamente). La puerta comenzará una serie de movimientos. **NO PASE AL FRENTE DE LAS FOCOCÉLULAS MIENTRAS LA PUERTA ESTÁ EN MOVIMIENTO.** La programación termina cuando la puerta está cerrada y el LED DL1 está apagado.

4 - AL FINAL DE LA PROGRAMACIÓN, PONER EL DIP 2 EN OFF.

nótese bien: Si programa sin encoder (DIP 8 OFF) y luego instala el encoder (DIP 8 ON) debe repetir la programación

D - PROGRAMACIÓN DE LOS TIEMPOS DE APERTURA PEATONAL

Con la puerta cerrada y el final de carrera de cierre activado (obligatorio).

1 - Primero configure el DIP 2 en ON (el LED DL1 parpadea rápidamente) y después el DIP 1 en ON (el LED DL1 parpadee lentamente).

2 - Presione el botón PED. peatonal o el botón del control remoto dedicado a la apertura peatonal (si se programó previamente) => La puerta se abre.

3 - Presione el botón peatonal para detener la carrera (definiendo así la apertura de la puerta).

4 - Presione el botón peatonal para comenzar a cerrar.

5 - Cuando se alcanza el interruptor de límite de cierre, poner DIP1 y 2 en OFF.

Durante la programación, los dispositivos de seguridad están activos y su intervención detiene la programación (el LED parpadea permanentemente encendido y el buzzer suena durante 10 s).

Para repetir la programación, pone el **DIP 1 y el DIP 2 en OFF**, cierre la puerta y repita el procedimiento descrito anteriormente.

E - PROGRAMACIÓN DE LOS CÓDIGOS DE RADIO APERTURA TOTAL

(1000 CODIGOS MÁXIMO) - con Módulo Radio ACG8069

ATENCIÓN: antes de guardar los controles remotos, use DIP 12 para seleccionar qué controles remotos usar:

DIP 12 OFF: los controles remotos del código variable SUN-PRO se pueden memorizar:

SUN-PRO 2CH de 2 canales - teclas azules y LED blanco cod. ACG6052

SUN-PRO 4CH de 4 canales - teclas rojas y LED blanco cod. ACG6054

DIP 12 ON (predeterminado): Puede almacenar los controles remotos con el código fijo SUN:

SUN 2CH de 2 canales - teclas azules y LED blanco cod. ACG6052

SUN 4CH de 4 canales - teclas azules y LED blanco cod. ACG6054

SUN CLONE 2CH de 2 canales - teclas azules y LED amarillo cod. ACG6056

SUN CLONE 4CH de 4 canales - teclas azules y LED amarillo cod. ACG6058

ATENCIÓN: no es posible memorizar al mismo tiempo controles remotos con código fijo y controles remotos con código variable.

La programación puede llevarse a cabo únicamente con la cancela detenida.

1 - Coloque el **DIP 1 en ON** y, sucesivamente, el **DIP 2 en ON**. El led DL12 parpadea rojo durante 10 s.

2 - Dentro de los 10 s presione la tecla del mando a distancia (normalmente el canal A). Si el mando a distancia se memoriza correctamente, el led DL12 emite un parpadeo verde y un tono de BUZZER confirma la memorización correcta. Los 10 s del tiempo de programación de los códigos se renuevan automáticamente para poder memorizar el mando a distancia sucesivo.

3 - Para terminar la programación deje transcurrir 10 s o presione por un instante el pulsador PROG. El led DL12 deja de parpadear.

4 - Vuelva a colocar el **DIP 1 en OFF** y el **DIP 2 en OFF**

PROGRAMACIÓN A DISTANCIA NUEVOS MANDO A DISTANCIA DEDICADOS A LA APERTURA TOTAL

1 - Pulse el botón del mando a distancia válido dedicado a la apertura total de la cancela 3 veces seguidas rápidamente. El timbre sonará una vez durante 1 segundo y la luz intermitente parpadeará durante 4 segundos para señalar la activación del procedimiento.

2 - Inmediatamente presione el mismo botón una vez en el nuevo control remoto que desea registrar. El timbre sonará 1 vez para confirmar el registro de cada nuevo control remoto. Espere 4 segundos para que finalice el procedimiento. La luz intermitente se apagará.

Si no desea utilizar esta función, configure el DIP 3 en ON para desactivarla.

PROCEDIMIENTO CANCELACIÓN DE TODOS LOS CÓDIGOS DE RADIO DEDICADOS A LA APERTURA TOTAL

La cancelación puede llevarse a cabo únicamente con la cancela detenida.

1 - Coloque el **DIP 1 en ON** y, sucesivamente, el **DIP 2 en ON**

2 - El led DL12 parpadea rojo durante 10 s.

3 - Dentro de los 10 s presione y mantenga presionado el pulsador PROG durante 5 s. La cancelación de la memoria se señala mediante dos intermitencias verde del led DL12 y dos tonos de BUZZER. El led DL12 parpadea rojo durante 10 s y es posible introducir nuevos códigos siguiendo los procedimientos arriba descritos.

4 - Vuelva a colocar el **DIP 1 en OFF** y el **DIP 2 en OFF**

SEÑALIZACIÓN DE MEMORIA SATURADA POR LOS CÓDIGOS DE RADIO DEDICADOS A LA APERTURA TOTAL

La señalización se puede obtener únicamente con la cancela detenida.

1 - Coloque el **DIP 1 en ON** y, sucesivamente, el **DIP 2 en ON**

2 - El led DL12 parpadea verde 6 veces indicando la condición de memoria saturada (1000 códigos presentes). Sucesivamente, el led DL12 parpadea rojo durante 10 s, permitiendo una posible cancelación de todos los códigos.

3 - Vuelva a colocar el **DIP 1 en OFF** y el **DIP 2 en OFF**

F - PROGRAMACIÓN DE LOS CÓDIGOS DE RADIO DE APERTURA

PEATONAL

(1000 CODIGOS MÁXIMO) - con Módulo Radio ACG8069

La programación puede llevarse a cabo únicamente con la cancela detenida.

1 - Coloque el **DIP 1 en ON** y, sucesivamente, el **DIP 3 en ON**. El led DL12 parpadea verde durante 10 s.

2 - Presione la tecla del mando a distancia (normalmente el canal B) dentro de los 10 s programados. Si el mando a distancia se memoriza correctamente, el led DL12 emite un parpadeo rojo y un tono de BUZZER confirma la memorización correcta. El tiempo de 10 s de programación de los códigos se renueva automáticamente para poder memorizar el mando a distancia sucesivo.

3 - Para terminar la programación deje transcurrir 10 s o presione por un instante el pulsador PROG. El led DL12 de programación deja de parpadear

4 - Vuelva a colocar el **DIP 1 en OFF** y el **DIP 3 en OFF**

PROGRAMACIÓN A DISTANCIA NUEVOS MANDO A DISTANCIA DEDICADOS A LA APERTURA PEATONAL

1 - Pulse el botón del mando a distancia válido dedicado a la apertura peatonal de la cancela 3 veces seguidas. El timbre sonará 2 veces durante 1 segundo y la luz intermitente parpadeará durante 4 segundos para señalar la activación del procedimiento.

2 - Inmediatamente presione el mismo botón una vez en el nuevo control remoto que desea registrar. El timbre sonará 1 vez para confirmar el registro de cada nuevo control remoto. Espere 4 segundos para que finalice el procedimiento. La luz intermitente se apagará.

Si no desea utilizar esta función, configure el DIP 3 en ON para desactivarla.

PROCEDIMIENTO DE CANCELACIÓN DE TODOS LOS CÓDIGOS DE RADIO DEDICADOS A LA APERTURA PEATONAL

La cancelación puede llevarse a cabo únicamente con la cancela detenida.

1 - Coloque el **DIP 1 en ON** y, sucesivamente, el **DIP 3 en ON**. El led DL12 parpadea rojo durante 10 s.

2 - Dentro de los 10 s presione y mantenga presionado el pulsador PROG durante 5 s. La cancelación de la memoria se señala mediante dos intermitencias verde del led DL12 y dos tonos de BUZZER.

3 - El led DL12 de programación permanece activo y dentro de los 10 s es posible introducir nuevos códigos siguiendo los procedimientos arriba descritos.

4 - Vuelva a colocar el **DIP 1 en OFF** y el **DIP 3 en OFF**

SEÑALIZACIÓN DE MEMORIA SATURADA CÓDIGOS DE RADIO DEDICADOS A LA APERTURA PEATONAL

La señalización se puede obtener únicamente con la cancela detenida.

1 - Coloque el **DIP 1 en ON** y, sucesivamente, el **DIP 3 en ON**

2 - El led verde DL10 parpadea 6 veces indicando la condición de memoria saturada (1000 códigos presentes). Sucesivamente, el led DL12 permanece activo por 10 s, permitiendo una posible cancelación de todos los códigos.

4 - Vuelva a colocar el **DIP 1 en OFF** y el **DIP 3 en OFF**

G - PROGRAMACIÓN DE LOS CÓDIGOS DE RADIO PARA RELÉ R-AUX

(1000 CODIGOS MÁXIMO) - con Módulo Radio ACG8069

*** La gestión del control remoto solo se puede activar con la aplicación RIB GATE.**

R-AUX normalmente funciona como una luz de cortesía durante 3 minutos.

A través de la aplicación RIB GATE es posible configurar la operación de este relé como se desee.

La programación puede llevarse a cabo únicamente con la cancela detenida.

1 - Coloque el **DIP 1 en ON**, **DIP 2 en ON** y, sucesivamente, el **DIP 3 en ON**. El led DL12 parpadea naranja durante 10 s.

2 - Presione la tecla del mando a distancia (normalmente el canal C) dentro de los 10 s programados. Si el mando a distancia se memoriza correctamente, el led DL12 emite un parpadeo verde y un tono de BUZZER confirma la memorización correcta. El tiempo de 10 s de programación de los códigos se renueva automáticamente con el led DL12 que parpadea naranja durante 10 s para poder memorizar el mando a distancia sucesivo.

3 - Para terminar la programación deje transcurrir 10 s o presione por un instante el pulsador PROG. El led DL12 deja de parpadear.

4 - Vuelva a colocar el **DIP 1, 2 y 3 en OFF**

PROGRAMACIÓN REMOTA NUEVOS MANDO A DISTANCIA DEDICADOS AL RELÉ R-AUX

1 - Pulse el botón del mando a distancia válido dedicado a la apertura peatonal de la cancela 3 veces seguidas. El timbre sonará 3 veces durante 1 segundo y la luz intermitente parpadeará durante 4 segundos para señalar la activación del procedimiento.

2 - Inmediatamente presione el mismo botón una vez en el nuevo control remoto que desea registrar. El timbre sonará 1 vez para confirmar el registro de cada nuevo control remoto. Espere 4 segundos para que finalice el procedimiento. La luz intermitente se apagará.

Si no desea utilizar esta función, configure el DIP 3 en ON para desactivarla.

PROCEDIMIENTO DE CANCELACIÓN DE TODOS LOS CÓDIGOS DE RADIO DEDICADOS AL RELÉ R-AUX

La cancelación puede llevarse a cabo únicamente con la cancela detenida.

- 1 - Colocar el **DIP 1 en ON, DIP 2 en ON** y, sucesivamente, el **DIP 3 en ON**. El led DL12 parpadea naranja durante 10 s.
- 2 - Dentro de los 10 s presione y mantenga presionado el pulsador PROG durante 5 s. La cancelación de la memoria se señala mediante dos intermitencias verde del led DL12 y dos tonos de BUZZER.
- 3 - El led DL12 parpadea naranja y durante 10 s es posible introducir nuevos códigos siguiendo los procedimientos arriba descritos.
- 4 - Vuelva a colocar el **DIP 1, 2 y 3 en OFF**

SEÑALIZACIÓN DE MEMORIA SATURADA CÓDIGOS DE RADIO DEDICADOS AL RELÉ R-AUX

- La señalización se puede obtener únicamente con la cancela detenida.
- 1 - Coloque el **DIP 1 en ON, DIP 2 en ON** y, sucesivamente, el **DIP 3 en ON**
 - 2 - El led DL12 parpadea naranja 6 veces indicando la condición de memoria saturada (1000 códigos presentes). Sucesivamente, el led DL12 permanece activo por 10 s, permitiendo una posible cancelación de todos los códigos.
 - 4 - Vuelva a colocar el **DIP 1, 2 y 3 en OFF**

FUNCIONAMIENTO ACCESORIOS DE MANDO

BOTÓN DE MANDO PASO-PASO (COM A+/START)

- DIP 6 ON =>** Ejecute un mando cíclico de órdenes abre-stop-cierra-stop-abre etc.
- DIP 6 OFF =>** Ejecute la apertura con cancela cerrada. Si se acciona durante el movimiento de apertura, no tiene efecto. Si se acciona con la cancela abierta, la cierra y, si se acciona durante el cierre, la vuelve a abrir.

BOTÓN DE APERTURA (COM A+/OPEN)

Con la cancela detenida, el pulsador ordena el mando de apertura. Si se lo acciona durante el cierre, vuelve a abrir la cancela.

BOTÓN B.I.O. DE APERTURA CON RELOJ (COM A+/B.I.O.)

La Función Reloj es útil durante las horas pico, cuando el tráfico vehicular es lento (por ej. entrada/salida de trabajadores, emergencias en zonas residenciales o zonas de aparcamientos y, temporalmente, por mudanzas).

Conectando un interruptor y/o un reloj de tipo diario/semanal (en el lugar o en paralelo al pulsador de apertura N.O. "COM A+/B.I.O.") es posible abrir y mantener abierta la automatización hasta que el interruptor es presionado o el reloj permanece activo.

Con la automatización abierta se inhiben todos los mandos.

Liberando el interruptor, o cuando expira la hora configurada, se obtendrá el cierre inmediato de la automatización.

ATENCIÓN: Activando el mando B.I.O. por un tiempo inferior al tiempo de apertura (cancela que aún no ha terminado de abrirse), incluso con un impulso, al final de la apertura la cancela volverá a cerrarse después del tiempo de espera del cierre automático (fw 07.00 o más alto).

BOTÓN DE CIERRE (COM A+/CLOSE)

Con la cancela detenida, ordena el movimiento de cierre.

MANDO A DISTANCIA

- DIP 6 ON =>** Ejecute un mando cíclico de órdenes abre-stop-cierra-stop-abre etc.
- DIP 6 OFF =>** Ejecute la apertura con cancela cerrada. Si se acciona durante el movimiento de apertura, no tiene efecto. Si se acciona con la cancela abierta, la cierra y, si se acciona durante el cierre, la vuelve a abrir.

BOTÓN DE APERTURA PEATONAL (COM A+/PED.)

Mando dedicado a una apertura parcial y a su cierre.

Durante la apertura, la pausa o el cierre peatonal, es posible ordenar la apertura desde cualquier mando conectado a la tarjeta L1.

Mediante el DIP6 es posible elegir la modalidad de funcionamiento del pulsador de mando peatonal.

DIP 6 ON => Ejecute un mando cíclico de órdenes abre-stop-cierra-stop-abre etc.

DIP 6 OFF => Ejecute la apertura con cancela cerrada. Si se acciona durante el movimiento de apertura, no tiene efecto. Si se acciona con la cancela abierta, la cierra y, si se acciona durante el cierre, la vuelve a abrir.

FUNCIONAMIENTO DE LOS ACCESORIOS DE SEGURIDAD

ENCODER DE SEGURIDAD (SET PLUS ACG5460)

Tiene la tarea de actuar como dispositivo de seguridad tanto en la fase de apertura como en la de cierre, con inversión del movimiento en caso de impacto.

El funcionamiento del motor con Encoder está habilitado por el **DIP 8 [ON]**.

En caso de que el Encoder no funcione (falta de tensión, cables desconectados, disco roto o

defectuoso) la cancela no se mueve. Después de que el Encoder interviene al abrir o cerrar, la puerta se detiene y luego se invierte durante 1 segundo, ingresando la alarma.

Nota: LED DL14 señales que parpadean el correcto funcionamiento del codificador durante el movimiento de la puerta.

ALARMA ENCODER

El estado de alarma se advierte gracias al intermitente que permanece activo durante 1 minuto y por el BUZZER con 5 tonos cada 5 s durante 1 minuto.

Durante o después del minuto de alarma, es posible reestablecer el funcionamiento de la cancela presionando cualquier pulsador de mando.

FOTOCÉLULA (COM A+/PHOT 1, COM A+/PHOT 2)

- NOTA: el tránsito delante de las fotocélulas está señalado por un tono de buzzer**
- DIP 4 OFF =>** Con la cancela cerrada, si se interpone un obstáculo delante del rayo de las fotocélulas, la cancela no abre. Durante el funcionamiento las fotocélulas intervienen tanto en apertura (restableciendo el movimiento de apertura sólo después de que las fotocélulas se liberan), como en cierre (restableciendo el movimiento inverso sólo después de que las fotocélulas se liberan).
- DIP 4 ON =>** Con la cancela cerrada, si se interpone un obstáculo delante del rayo de las fotocélulas y se ordena la apertura, la cancela se abre [durante la apertura las fotocélulas no intervendrán]. Las fotocélulas intervendrán solo en fase de cierre (con restablecimiento del movimiento inverso después de un segundo aún cuando las mismas estén ocupadas).

ATENCIÓN: Si el Led del receptor queda encendido, es posible que sea debido a interferencias en la red de alimentación.

Aconsejamos conectar eléctricamente en tierra las columnas o las columnas de soporte a los contactos A- para proteger las fotocélulas contra las interferencias.

Poner atención a no causar cortos circuitos cuando las polaridades de alimentación están invertidas!

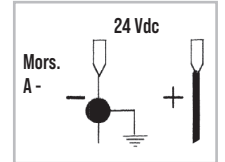

MONITORIZACIÓN FOTOCÉLULAS (A+TEST/A-) según lo requerido por EN12453 par. 5.1.2

Conecte las fotocélulas a A+ TEST/A- y coloque el DIP 7 en ON.

La monitorización consiste en una prueba funcional de la fotocélula, realizada antes de cada maniobra.

La maniobra se autoriza solo si la/s fotocélula/s han superado la prueba funcional.

ATENCIÓN: LA MONITORIZACIÓN DE LAS ENTRADAS FOTOCÉLULAS (PHOT 1/PHOT 2) PUEDE SER HABILITADA CON EL DIP 7 EN ON, O DESHABILITADA CON EL DIP 7 EN OFF.

ADVERTENCIA: Si la función AUTOTEST está activada y solo se conecta una fotocélula, se debe hacer un puente entre los terminales PHOT 1 y PHOT 2. Si el puente no se ejecuta, la autoprueba falla y la puerta no se moverá.

ALARMA DE AUTOTEST FOTOCÉLULAS (DIP 7 ON)

En cada comando, si la monitorización de la fotocélula dio resultado negativo, se activa una alarma por el BUZZER que emite 4 tonos cada 5 s. En esta condición, la puerta permanece estacionaria.

Solo reparando la fotocélula y presionando uno de los mandos habilitados es posible restablecer el normal funcionamiento.

EDGE (Banda de seguridad) (COM A+/EDGE 1, COM A+/EDGE 2)

Durante el cierre, si EDGE 1 está ocupado, invierte el movimiento en apertura. Si el banda de seguridad permanece presionado, no permite la cerradura.

Durante la apertura, si EDGE 2 está ocupado, invierte el movimiento en cierre. Si el banda de seguridad permanece presionado, no permite la apertura.

Si no están utilizados, puentee los bornes COM A+/EDGE 1/EDGE 2.

ALARMA Banda de seguridad

La luz intermitente y el BUZZER se activan con 2 tonos cada 5 s durante un minuto.

MONITOREO DE LAS BANDAS DE SEGURIDAD (según lo requerido por EN12453 par. 5.1.2)

A través de la tarjeta APP y la App RIB GATE es posible habilitar la monitorización de bordes mecánicos (NC con resistencia 8K2) y resistivos (NO con resistencia 8K2).

BOTÓN DE STOP (COM A+/STOP)

Durante cualquier operación el pulsador de STOP ejecuta la detención de la cancela.

Si se presiona con la cancela totalmente abierta (o parcialmente utilizando el mando peatonal) se excluye temporalmente el cierre automático (si está habilitado mediante el trimmer TCA y el led DL11 encendido). Por consiguiente, es necesario dar una nueva orden para volverla a cerrar.

En el ciclo sucesivo, la función de cierre automático es reactivada (si habilitada mediante trimmer TCA y led DL11 encendido)

FUNCIONAMIENTO A HOMBRE PRESENTE (con mando mantenido presionado) EN CASO DE AVERÍAS DE LOS DISPOSITIVOS DE SEGURIDAD

Si la banda de seguridad está estropeada o se queda apretado por mas de 5 s, o, si la fotocelula se estropea o se queda empuñada por mas de 60 segundos, los comandos OPEN, CLOSE, START y el PED, funcionarán solo con mando mantenido presionado.

El signal de activación de este funcionamiento será indicado por el LED DL1 de programación que relampaguea.

El comando radio y el cierre automatico serán excluidos porque estas formas de funcionamientos no son permitidas por las normas.

Una vez que los accesorios de seguridad serán reparados o vuelven a funcionar correctamente, después de 1 segundo, el comando radio y el cierre automatico pondrán funcionar como programado.

Nota 1: durante el funcionamiento a hombre presente, en caso de averías con las perfiles sensibles (o fotocelulas) las fotocelulas (o perfiles sensibles) trabajo mediante la interrupción de la operación en curso.

Nota 2: El pulsador de stop no es considerado una seguridad que se puede bypassar en este funcionamiento, y por lo tanto, si viene apretado o se rompe, no permite algún movimiento del portón.

La maniobra con mando mantenido presionado es exclusivamente una maniobra de emergencia y por lo tanto, se debe utilizar por un tiempo muy corto y con la seguridad visiva sobre el movimiento del sistema. No apenas posible, se deberá que reparar los accesorios de seguridad por un correcto funcionamiento.

ALARMAS VISUALES Y ACÚSTICAS

INTERMITENTE

Nota: Este panel electrónico puede alimentar SÓLO INTERMITENTES CON CIRCUITO INTERMITENTE (ACG7072) de 40W máximo.

FUNCIÓN PRE-INTERMITENCIA

DIP 5 OFF => el motor y el intermitente arrancan contemporáneamente.

DIP 5 ON => el intermitente arranca 3 segundos antes que el motor.

BUZZER

Tiene la tarea de señalar la intervención de la seguridad, las anomalías y la memorización y cancelación de los códigos de radio.

SIGNAL - INDICADOR DE CANCELADA ABIERTA (COM A+/SIGNAL-)

Cumple la función de señalar los estados de cancela abierta, parcialmente abierta o no del todo cerrada. Se apaga solo cuando la cancela está completamente cerrada.

Durante la apertura parpadea lentamente.

Cuando la puerta está estacionaria o abierta, está permanentemente encendida.

Durante el cierre, parpadea rápidamente.

NOTA: Máx. 3 W. Si se excede con las lámparas, la lógica del cuadro electrónico resultará comprometida con posible bloqueo de las operaciones.

FUNCIONAMIENTO POST BLACK-OUT

Cuando se produce el black-out el estado de la cancela queda guardado en la memoria.

Cuando vuelve la tensión de red, se debe presionar el pulsador de apertura (START, OPEN o RADIO). La cancela se abrirá.

Dejar que la cancela se cierre sola mediante el cierre automático u ordenando el cierre. Esta operación permitirá que la cancela se realinee.

Durante esta fase los dispositivos de seguridad permanecen activos.

CARACTERÍSTICAS TÉCNICAS

- Rango de temperatura	-10 ÷ + 55° C
- Humedad	< 95% sin condensación
- Tensión de alimentación	230 o 120V~ ±10%
- Frecuencia	50/60 Hz
- Absorción máxima tarjeta	30 mA
- Microinterruptor de red	100ms
- Potencia máxima indicador luminoso de cancela abierta	3 W (equivalente a 1 bombilla de 3W o 5 led con resistencia en serie de 2,2 kΩ)
- Carga máxima salida intermitente	40W con carga resistiva
- Corriente disponible para fotocélulas y accesorios	400mA 24Vdc
- Corriente disponible sobre conector de radio	200mA 12Vdc

CARACTERÍSTICAS TÉCNICAS DE RADIO (modelo L1-CRX)

- Frecuencia de recepción 433,92MHz

- Impedancia	52 ohm
- Sensibilidad	>1µV
- Control de retroacción	PLL
- Códigos memorizables	1000

- Todos las entradas deben ser utilizadas como contactos limpios porque la alimentación es generada internamente (tensión segura) hacia la tarjeta y está dispuesta para garantizar el doble aislamiento o el aislamiento reforzado respecto de las partes con tensión peligrosa.

- Los circuitos externos que eventualmente se conecten a las salidas del cuadro electrónico deben realizarse de modo tal que garanticen el doble aislamiento o aislamiento reforzado respecto de las partes con tensión peligrosa.

- Todas las entradas son gestionadas por un circuito integrado programado que ejecuta un autocontrol, en cada puesta en marcha.

CHEQUE DE MANTENIMIENTO

N.B.: Durante este control, las funciones de seguridad Costa, fotocélulas, botón de parada y detección de impacto NO están activas.

1 - Configure el DIP 1 en ON => El LED DL1 comienza a parpadear.

2 - Mantenga presionado el botón PROG (el comando está presente, abrir-detener-cerrar-detener-abrir-etc ...) => La puerta comienza a alta velocidad y luego disminuye hasta que se alcanza el límite.

3 - Al final, coloque nuevamente el DIP 1 en OFF. El LED DL1 se apaga, indicando la salida del control.

Si el motor no funciona durante esta comprobación, verifique las conexiones y su condensador. Si el motor funciona correctamente, verifique los dispositivos de seguridad.

RESOLUCIÓN DE PROBLEMAS

Actualice el firmware del panel utilizando la tarjeta APP y la aplicación RIB GATE.

Después de haber efectuado todas las conexiones siguiendo atentamente el esquema y haber posicionado el portón en posición intermedia, verifique el correcto encendido de los led rojos DL6, DL7, DL8, DL9 y DL10.

En caso de falta de encendido de los led, siempre con el portón en posición intermedia, verifique lo que sigue y sustituya eventuales componentes averiados.

DL6 apagado Mando de Stop averiado (en caso de que el Stop no está conectado, realice un puente entre COM A+ y STOP)

DL7 o DL8 apagado Fotocélulas averiadas (En caso que las fotocélulas no estan conectadas, realice el puente entre COM A+ y PHOTO 1/PHOTO 2)

DL9 o DL10 apagado Bandas de seguridad averiados (En caso que las bandas de seguridad no estan conectadas, realice el puente entre COM A+ y EDGE 1/EDGE 2)

DL12 apagado El módulo de radio funciona correctamente.

encendido El módulo de radio falta o está defectuoso o no se reconoce después de una subida de tensión.

DL13 azul encendido Algunas funciones están habilitadas a través de un teléfono inteligente, luego verifique el estado de la tarjeta a través delo SMARTPHONE ya que el estado de los DIP/TRIMMER puede no ser cierto.

En el cuadro hay fusibles autorreinciaadores que intervienen en caso de cortocircuito que interrumpa la salida que se les asigna.

En el caso de que se detecte una falla, se recomienda desconectar todos los conectores extraibles e insertarlos uno a la vez para identificar más fácilmente la causa de la falla.

**TABLA SINÓPTICA DE LAS ALARMAS VISUALES Y ACÚSTICAS
SEÑALIZACIONES EN FASE DE PROGRAMACIÓN**

EVENTO	ESTADO DE BUZZER	ESTADO DE L'INTERMITENTE	ESTADO LED DL1
DIP 1 ON (modo persona presente) 0 bien avería de un seguro (modo funciona siempre)	Apagado	Apagado	Parpadea 250 ms ON/OFF
DIP 2 ON (programación carrera total)	Apagado	Apagado	Parpadea 500 ms ON/OFF
DIP 2 ON > DIP 1 ON (programación carrera peatonal)	Apagado	Apagado	Parpadea 500 ms ON/OFF
Procedimiento de programación interrumpido por la intervención de una seguridad	Tono de 10 s con pausa de 2 s.	Apagado	Encendido fijo
EVENTO	ESTADO DE BUZZER	ESTADO DE L'INTERMITENTE	ESTADO LED DL12
Ningún código de radio insertado	Apagado	Apagado	Parpadea rojo/verde
DIP 1 ON > DIP 2 ON programación códigos radio por apertura total	Apagado	Apagado	Parpadea rojo por 10 s
DIP 1 ON > DIP 3 ON programación códigos radio por apertura peatonal	Apagado	Apagado	Parpadea verde por 10 s
DIP 1 ON > DIP 2 ON > DIP 3 ON programación códigos radio por R-AUX	Apagado	Apagado	Parpadea naranja por 10 s
Programación correcta códigos de radio por apertura total y R-AUX	1 Tono	Apagado	Se enciende de verde una vez
Programación correcta códigos de radio por apertura peatonal	1 Tono	Apagado	Se enciende de rojo una vez
Código radio no presente en memoria	Apagado	Apagado	Flash rojo
Memoria saturada por códigos de radio (1000 códigos memorizados)	Apagado	Apagado	Realiza 6 parpadeos verdes
Anulación códigos radio de apertura total, peatonal y R-AUX	2 Tonos	Apagado	Realiza 2 parpadeos verdes

SEÑALIZACIONES DURANTE EL FUNCIONAMIENTO

EVENTO	ESTADO DE BUZZER	ESTADO DE L'INTERMITENTE	ESTADO LED Y SALIDA DE SEÑAL
Interrutor de parada presionado	Apagado	Apagado	Led DL6 se apaga
Intervención de fotocélula	1 Tono	Apagado	Led DL7-8 se apaga
Intervención de banda de seguridad	2 Tonos	Apagado	Led DL9-10 se apaga
Avería en un seguro o seguro comprometido por un tiempo prolongado	Apagado	Apagado	Led DL1 parpadea 250 ms ON/OFF
Alarma de banda de seguridad	2 Tonos cada 5 s por 1 minuto (Se renueva dando un mando)	Parpadea por 1 minuto	Ningún led unido
Alarma de autoprueba fotocélulas fallida	4 Tonos cada 5 s por 1 minuto (Se renueva dando un mando)	Apagado	Ningún led unido
Alarma de Encoder	5 Tonos cada 5 s por 1 minuto (Se renueva dando un mando)	Parpadea por 1 minuto	Led DL14 apagado
Bloque funcional realizado por smartphone	Apagado	Apagado	Led DL12 encendido fijo con color verde.
Los ciclos establecidos han sido alcanzados	6 Tonos cada 5 s (Se renueva dando un mando)	Apagado	No led emparejados
Ahorro de energía activado por smartphone	Apagado	Apagado	El led azul parpadea una vez cada 5 s
La alarma de autoaprendizaje falló	Tono continuo durante 10 s con pausa de 2 s. No activo cuando DIP 2 en OFF	Apagado	No led emparejados

DEFECTO	SOLUCIÓN
Después de haber efectuado varias conexiones y haber dado tensión, todos los led están apagados.	En el cuadro hay fusibles autorreinciaadores que intervienen en caso de cortocircuito que interrumpa la salida que se les asigna. En el caso de que se detecte una falla, se recomienda desconectar todos los conectores extraíbles e insertarlos uno a la vez para identificar más fácilmente la causa de la falla. Verifique la integridad de los fusibles F1. En caso de fusible interrumpido use solo de valor adecuado F1 = T 5A FUSIBLE DE PROTECCIÓN DE MOTORES
El motor abre y cierra, pero no tiene fuerza y se mueve lentamente.	Verifique regulación trimmers TORQUE y LOW-SPEED.
El portón ejecuta la apertura, pero no cierra después del tiempo configurado.	Asegúrese de que el trimmer TCA esté habilitado con el led DL6 encendido. Pulsador OPEN siempre activo, sustituya el pulsador OPEN Autotest de la fotocélula fallido => verifique las conexiones entre el cuadro electrónico y las fotocélulas .
El portón no abre y no cierra accionando los pulsadores START, RADIO, OPEN y CLOSE.	Contacto borde de seguridad averiado. Contacto fotocélulas averiado con DIP 4 OFF => Arregle o sustituya el correspondiente contacto. Autotest de la fotocélula fallido => verifique las conexiones entre el cuadro electrónico y las fotocélulas .
Motor con Encoder habilitado (DIP 7 en ON). El portón abre y cierra solo por tramos cortos.	Verifique conexión del Encoder y eventualmente sustitúyalo.
Accionando el pulsador START, OPEN o CLOSE el portón no ejecuta ningún movimiento.	Impulso START, OPEN o CLOSE siempre habilitado. Controle y sustituya eventuales pulsadores o micro-interruptores del selector.
La fase de desaceleración no se ejecuta.	Asegúrese que el DIP 9 este en posición ON (desaceleración habilitada). Realice el aprendizaje de los tiempos mediante el proceso con DIP 2 . Verifique regulación trimmer LOW SPEED.

OPERACIÓN FINAL

La junta se tiene que aplicar una vez acabada la instalación y antes de volver a colocar el cárter.



Aplicar la junta



Junta aplicada

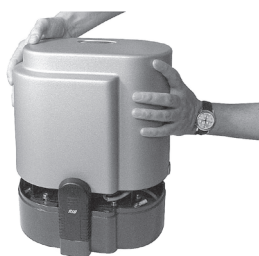

Cerrar el cárter



Motor preparado

OPCIONALES - Para las conexiones y datos técnicos de los accesorios, consultar los manuales respectivos.

PLACA A CEMENTAR

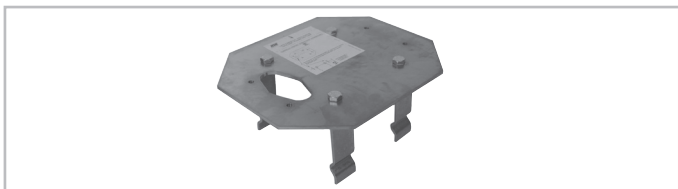

cód. ACG8107

CREMALLERA MOD. 4 DE NYLON



con angular galvanizado en barras de 1 metro. Ideal para verjas hasta 1000 kg de peso.
1 m cód. ACS9000
10 m (1 m x 10) cód. ACS9001

SAIL

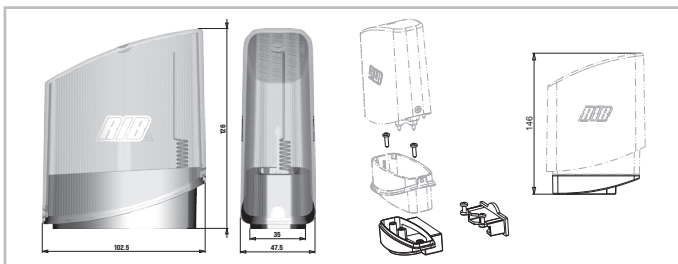

SAIL naranja con tablero intermitente incorporado cód. ACG7072
SAIL blanco con tablero intermitente incorporado cód. ACG7078
SOPORTE LATERAL SAIL cód. ACG8054

CREMALLERA MOD.4



en metal revestida con CATAFORESIS, con angular, en barras de 2 m. Ideal para cancelas con peso hasta 2200 kg. cód. ACS9050

FIT SYNCRO EN12978 - EN13849-2



FOTOCÉLULAS FIT SYNCRO DE PARED cód. ACG8026B
Capacidad de carga ajustable 10÷20m.
Se pueden aplicar varias parejas aproximadas entre si gracias al circuito sincronizador.
Añadir el **TRANSMISOR SYNCRO** cód. ACG8028
para más de 2 parejas de fotocélulas (hasta 4).
PAREJA DE COFRES ENSAMBLABLES PARA SYNCRO cód. ACG8051
PAR DE COLUMNAS PARA FIT SYNCRO H = 0,5 m cód. ACG8057

TOUCH

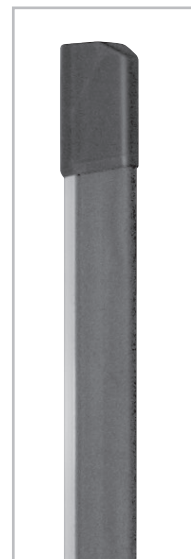

BANDA DE SEGURIDAD MECÁNICA L = 2 m
CERTIFICADA EN 12978 - EN 13849-1:2016 PL "b" CAT.3 cód. ACG3015

TELEMANDO SUN



SUN 2CH	cód. ACG6052	SUN 4CH	cód. ACG6054
SUN CLONE 2CH	cód. ACG6056	SUN CLONE 4CH	cód. ACG6058
SUN-PRO 2CH	cód. ACG6210	SUN-PRO 4CH	cód. ACG6214

MÓDULO RADIO 433MHz

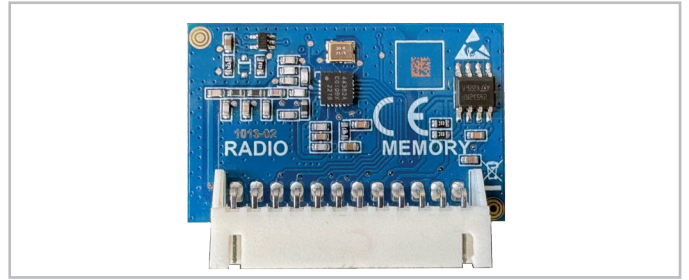

cod. ACG8069

PROBE



Sonda relevación temperatura ambiente motor para calefacción del mismo en climas particularmente fríos, hasta -30°C (conector al J8).
cód. ACG4665



AC65460 SET PLUS
CODIFICADOR para detectar los obstáculos durante las maniobras de apertura y de cierre.

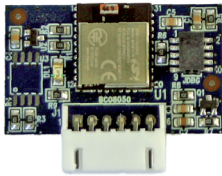

APP8050 Tarjeta APP
para administrar la unidad de control a través de Bluetooth 4.2



APP8054 Tarjeta APP+
para administrar la unidad de control a través de Bluetooth 4.2

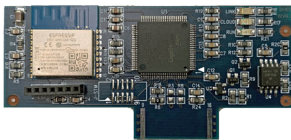

APP8064 Módulo wi-fi para Tarjeta APP+
para administrar el panel de control a través de una red Wi-Fi local (WLAN)

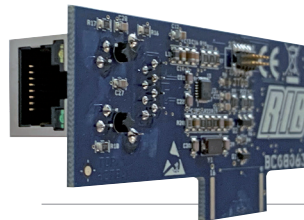

APP8066 Módulo RJ45 para Tarjeta APP+
para administrar el panel de control a través de una red local (LAN)



APP8060 Módulo de reloj para Tarjeta APP+
para administrar el panel de control como control de acceso



COLLEGAMENTI FOTOCELLE - CONNEXIONS PHOTOCELLULE - PHOTOCELLS CONNECTIONS FOTZELLEN VERBINDUNGEN - CONEXIONES FOTOCÉLULAS

2 fotocellule FIT SLIM, FIT SYNCRO con autotest
 2 photocellules FIT SLIM, FIT SYNCRO avec autotest
 2 photocells FIT SLIM, FIT SYNCRO with self-test
 2 Fotozellen FIT SLIM, FIT SYNCRO mit Selbstkontrolle
 2 fotocélulas FIT SLIM, FIT SYNCRO con autotest

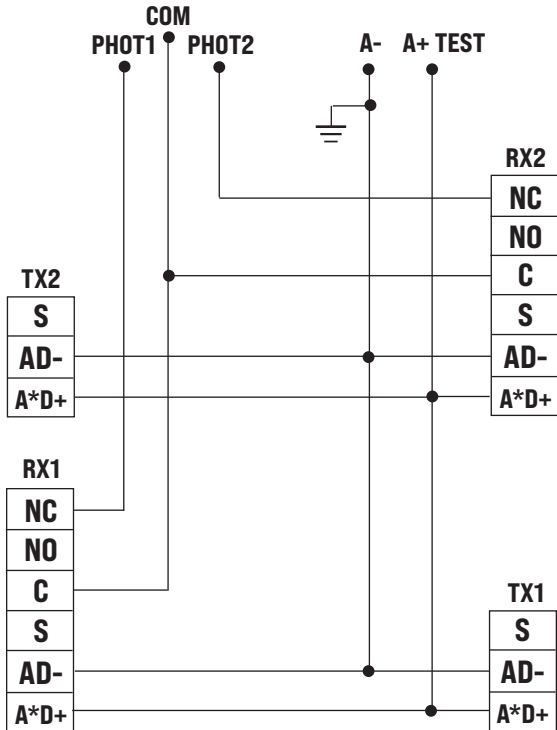

4 fotocellule FIT SLIM / FIT SYNCRO con autotest e sincronizzatore del segnale infrarosso
 4 photocellules FIT SLIM / FIT SYNCRO avec autotest et synchroniseur de signal infrarouge
 4 FIT SLIM / FIT SYNCRO photocells with self-test and infrared signal synchronizer
 4 FIT SLIM / FIT SYNCRO Fotozellen mit Selbstkontrolle und Infrarotsignal-Synchronisator
 4 fotocélulas FIT SLIM / FIT SYNCRO con autotest y sincronizador de señal infrarroja

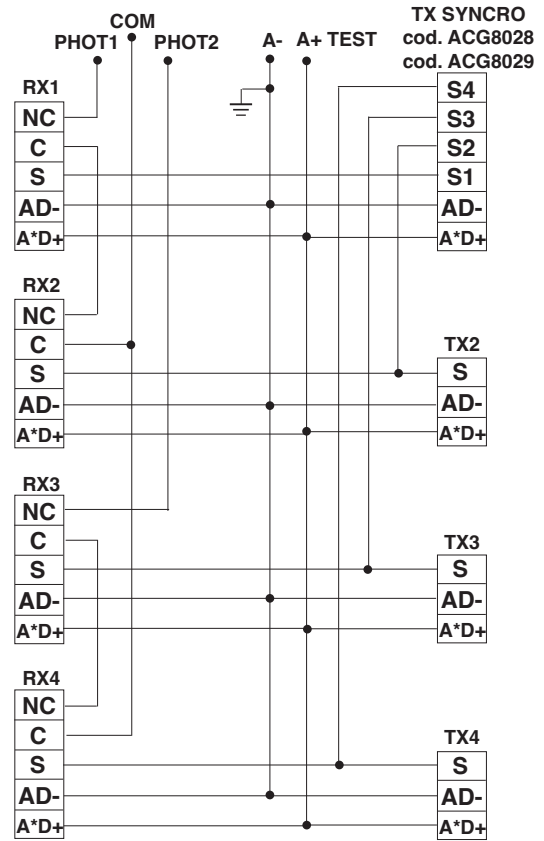

2 fotocellule F97P, F97I con autotest
 2 photocellules F97P, F97I avec autotest
 2 photocells F97P, F97I with self-test
 2 Fotozellen F97P, F97I mit Selbstkontrolle
 2 fotocélulas F97P, F97I con autotest

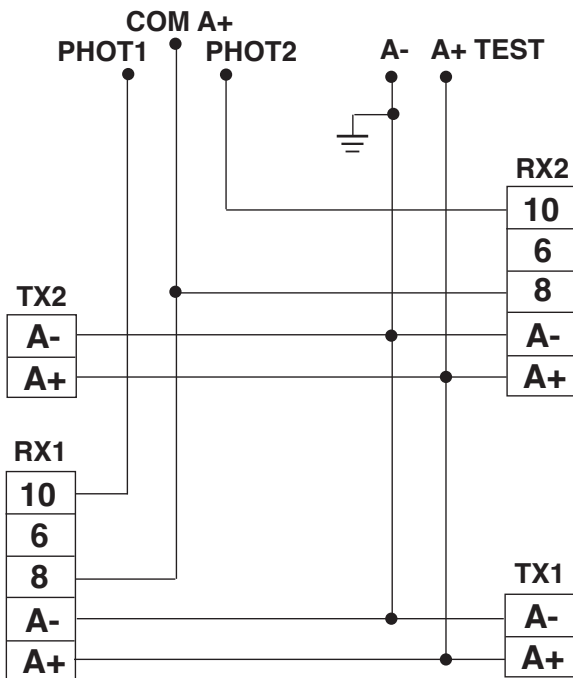

2 fotocellule FIT METAL con autotest
 2 photocellules FIT METAL avec autotest
 2 photocells FIT METAL with self-test
 2 Fotozellen FIT METAL mit Selbstkontrolle
 2 fotocélulas FIT METAL con autotest

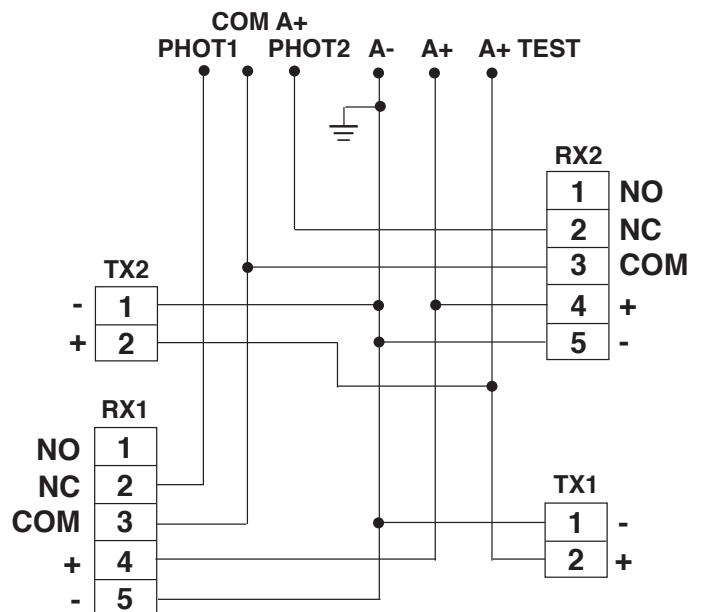

COLLEGAMENTI FOTOCELLE - CONNEXIONS PHOTOCELLULE - PHOTOCELLS CONNECTIONS FOTUZELLEN VERBINDUNGEN - CONEXIONES FOTOCÉLULAS

4 fotocelle NOVA sincronizzate con autotest
 4 photocellules NOVA synchronisées avec autotest
 4 NOVA photocells synchronized with self-test
 4 NOVA Photozellen synchronisiert mit Selbstkontrolle
 4 fotocélulas NOVA sincronizadas con autotest

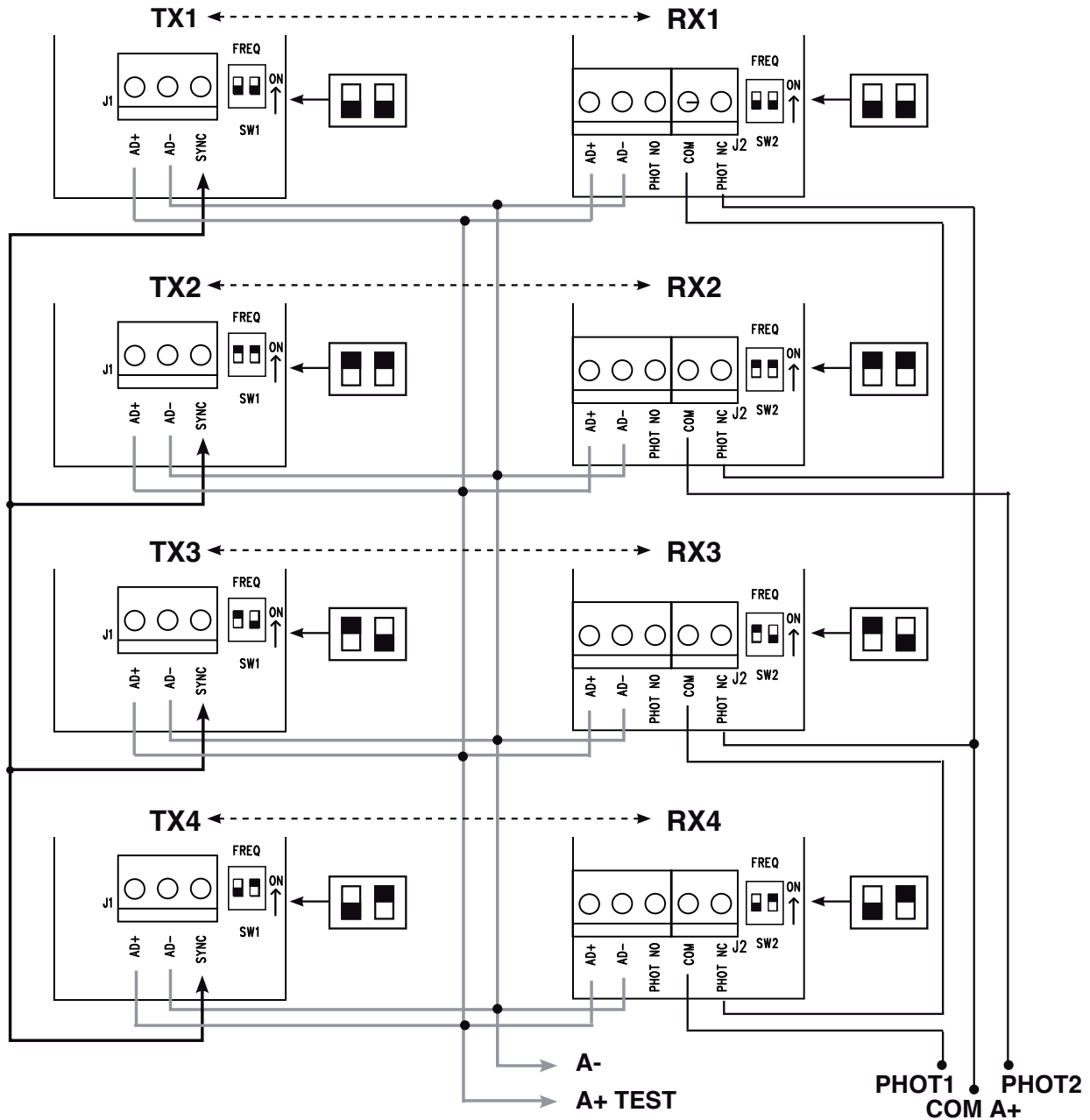

ATTENZIONE: Se si attiva la funzione AUTOTEST e si collega una sola fotocella, si deve fare un ponticello tra i morsetti PHOT 1 e PHOT 2. Se il ponticello non viene eseguito, l'autotest fallisce ed il cancello non si muoverà.

AVERTISSEMENT: si la fonction AUTOTEST est activée et qu'une seule photocellule est connectée, un cavalier doit être créé entre les bornes PHOT 1 et PHOT 2. Si le cavalier n'est pas exécuté, l'autotest échoue et le portail ne bouge pas.

WARNING: If the AUTOTEST feature is enabled and only one photocell is connected, a jumper must be made between the PHOT 1 and PHOT 2 terminals. If the jumper is not made, the AUTOTEST fails and the gate will not move.

WARNING: Wenn die AUTOTEST-Funktion aktiviert und nur eine Fozocelle angeschlossen ist, muss eine Brücke zwischen den Klemmen PHOT 1 und PHOT 2 hergestellt werden. Wenn der Jumper nicht gemacht wird, schlägt der AUTOTEST fehl und das Gate bewegt sich nicht.

ADVERTENCIA: Si la función AUTOTEST está activada y solo se conecta una fotocélula, se debe hacer un puente entre los terminales PHOT 1 y PHOT 2. Si el puente no se ejecuta, la autopruvba falla y la puerta no se moverá.

K800 - K1100 - K1400 - K2200 FCE-FCM

Codice	Denominazione Particolare
AC08082	Scheda L1
ACG1082	Chiave di sblocco K
ACG5460	Gruppo encoder K
ACG8069	Modulo radio
ACG8672	Serratura esagonale
BA01019	Serie accessori per cilindro
BA01079	Cilindro serratura
BA03230B	Gruppo finecorsa K FCE
BA03230M	Gruppo finecorsa magnetico per K FCM
BA03247M	Gruppo camme per K FCM
BA03350M	Finecorsa magnetico con camme per K FCM
BA03600	Gruppo albero c/corona alluminio K800
BA03610	Gruppo albero c/corona bronzo K1400/2200
BA10072	Ingranaggio di traino
BA10078	Confezione fermi finecorsa verticale
BA10079	Conf. fermi finec. vertical
BA10088	Carter K completo
BA10089	Finecorsa con camme per K FCE
CAL1120	Corona elicoidale per K800
CAL1125	Base scorrevole con semiguscio
CCM6204ZZ	Cuscinetto motore
CEL1378	Cond. 60µF 420/470V per K1100/2200 120/60V
CEL1380	Cond. 12,5µF 450V per K800/1400 230/50V
CEL1382	Cond. 16µF 450V per K1100-K2200 230/50V
CEL1387	Cond. 40µF 450V per K800/K1400 120/60V
CEL1519	Passacavo IP55 GW50431 AC50
CME2025	Vite senza fine per K2200
CME2026	Albero traino
CME2028	Perno di sblocco
CME2043	Corona K1100-1400 - K2200
CME2046	Vite rullata K800 - K1100 - K1400
CMO1188	Motore K1400 230V - 50/60Hz
CMO1189	Motore K1400 12 V - 60Hz
CMO1297	Motore K2200 230V - 50/60Hz
CMO1299	Motore K2200 120V - 60Hz
CMO2602	Motore K800-K1100 230V - 50/60Hz
CMO2601	Motore K800-K1100 120V - 60Hz
CPL1177	Guida porta micro
CPL1178	Tappo ingranaggio traino
CPL1224	Supporto scheda
CTC1012	Chiavetta 8x7x20
CTC1018	Chiavetta 8x7x50
CTC1164	Spina elastica 6x30
CTC1205	Molla sblocco
CTC1221	Spina cilindrica 10x80
CTC1243	Guarnizione base K
CTC1259	Molla trazione coperchio
CTC1308	Anello di tenuta OR 4100
CTC1355	Anelli di rasamento 25x35x0,5
CTC1406	Paraolio 10x26x7
CVA1372	Boccole flangia 25X32X40X5X2

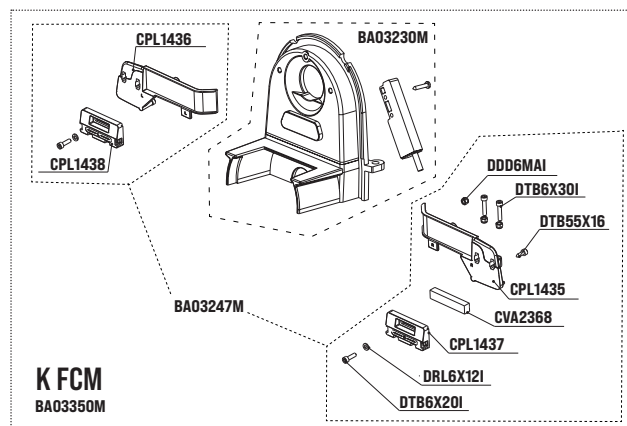
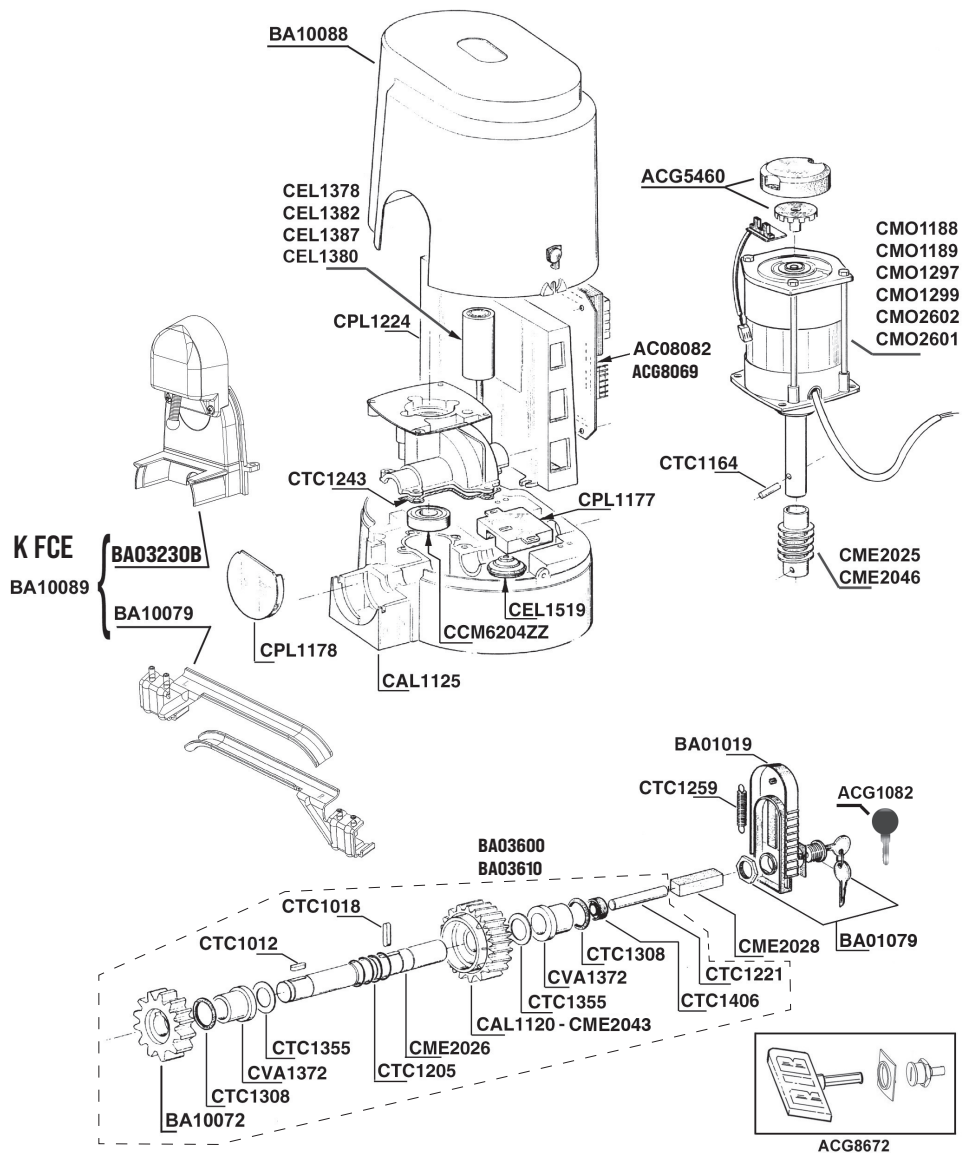

Dichiarazione di incorporazione per le quasi-macchine - Direttiva Macchine 2006/42/CE, Allegato II., B
Déclaration d'incorporation pour les quasi-machines - Directive Machines 2006/42/CE, Annexe II, B
Declaration of incorporation for partly completed machinery - Machinery Directive 2006/42/EC, Annex II., B
UK Declaration of Conformity - Supply of Machinery (Safety) Regulations 2008
Einbauerklärung für unvollständige Maschinen - Maschinenrichtlinie 2006/42/EG, Anhang II, B
Declaración de incorporación de una cuasi máquina - Directiva de Máquinas 2006/42/CE, Anexo II, B

R.I.B. S.r.l. - Via Matteotti, 162 - 25014 Castenedolo - Brescia - Italy
Tel. ++39.030.2135811 - www.ribind.it - ribind@ribind.it

<p>Apparecchio modello : K800 - K1100 - K1400 - K2200 c/L1-CRX</p> <p>Modèle d'appareil : Apparatus model : Vorrichtung Modell : Modelo de aparato :</p>	<p>Oggetto della dichiarazione : Objet de la déclaration : Object of the declaration : Gegenstand der Erklärung : Objeto de la declaración :</p>		
--	--	---	--

I seguenti requisiti essenziali della Direttiva Macchine (2006/42/CE) sono applicati e rispettati:

- La documentazione tecnica pertinente è stata compilata in conformità alla parte B dell'allegato VII; tale documentazione, o parti di essa, sarà trasmessa per posta o per via elettronica, in risposta ad una richiesta motivata da parte delle autorità nazionali competenti.
- Questa quasi-macchina è conforme alle disposizioni delle seguenti altre direttive CE: **Direttive 2014/30/UE, 2014/35/UE e 2014/53/UE**
- Sono stati applicati e rispettati tutti i requisiti essenziali pertinenti di cui all'allegato I della direttiva UE 2006/42/CE mediante il rispetto delle norme armonizzate applicate che conferiscono presunzione di conformità ai requisiti essenziali specifici delle Direttive applicabili da esse coperti.
- Altri requisiti e altre Direttive UE possono essere applicabili ai prodotti oggetto di questa dichiarazione.**

Les exigences essentielles suivantes de la Directive Machines (2006/42/CE) sont appliquées et satisfaites:

- La documentation technique pertinente est constituée conformément à la partie B de l'annexe VII; ces documents, ou des parties de celui-ci, seront envoyés par la poste ou par voie électronique, en réponse à une demande motivée des autorités nationales compétentes.
- Cette quasi-machine est en conformité avec les dispositions des autres directives CE suivantes: **Directives 2014/30/UE, 2014/35/UE et 2014/53/UE**
- Les exigences essentielles pertinentes indiquées dans l'annexe I de la Directive UE 2006/42/CE ont été appliquées, au moyen du respect des normes harmonisées donnant présomption de conformité aux exigences essentielles pertinentes spécifiques des Directives

Européennes, couvertes par de telles normes ou parties de celles-ci.
⚠ On peut appliquer d'autres exigences et d'autres Directives Européennes aux produits couverts par cette déclaration.

The following essential requirements of the Machinery Directive (2006/42/EC) and UK Supply of Machinery (Safety) Regulations 2008 are abided by and applied:

- The relevant technical documentation is compiled in accordance with Part B of Annex VII; such documentation, or parts of it, will be sent by post or by electronic means, in response to a motivated request received from the qualified national authorities.
 - This almost complete-machinery is conformed with the provisions of these others EC directives: **Directives 2014/30/UE, 2014/35/UE and 2014/53/UE** and UK **Electromagnetic Compatibility Regulations 2016, Electrical Equipment (Safety) Regulations 2016, Radio Equipment Regulations 2017**
 - All relevant essential requirements as given in Annex I of the EU Directive 2006/42/EC have been applied to the product. Compliance with the cited harmonized standards provides presumption of conformity with the specified essential requirements of the Directive covered by those Standards or parts thereof.
 - ⚠ Other requirements and other EU/UK Directives may be applicable to the products falling within the scope of this Declaration**
- Die folgenden grundlegenden Anforderungen der Maschinenrichtlinie (2006/42/CE) angewendet werden und erfüllt:**
- Die technischen Unterlagen gemäß Teil B des Anhangs VII zusammengestellt; Unterlagen, oder Teile davon, werden per Post oder auf elektronischem Wege übermittelt werden, in Reaktion auf

einen begründeten Antrag bei den zuständigen nationalen Behörden.
 · Diese unvollständige Maschine in Übereinstimmung mit den Bestimmungen der folgenden anderen CE-Richtlinien: **Richtlinien 2014/30/UE, 2014/35/UE und 2014/53/UE**
 · Alle grundlegenden Anforderungen, gemäß Anhang I der Richtlinie UE 2006/42 /CE, angewendet wurden. Die Übereinstimmung mit den genannten harmonisierten Normen sieht die Vermutung der Übereinstimmung mit den festgelegten grundlegenden Anforderungen der Richtlinie vor, die unter diese Normen oder Teile davon fallen.
⚠ Weitere Anforderungen und andere EU-Richtlinien können für Produkte dieser Erklärung unterliegen angewendet werden.

Los siguientes requisitos esenciales de la Directiva de Máquinas (2006/42/CE) se cumplen y aplican:

- La documentación técnica correspondiente se elaborará de acuerdo con la Parte B del Anexo VII; dicha documentación, o partes de ésta, será enviada por correo o por medios electrónicos, en respuesta a una solicitud motivada de las autoridades nacionales competentes.
- Esta cuasi-máquina está conforme con las disposiciones de las siguientes otras directivas de la CE: **Directivas 2014/30/UE, 2014/35/UE y 2014/53/UE**
- Se han aplicado y se ha cumplido con todos los requisitos esenciales pertinentes del Anexo I de la Directiva de la UE 2006/42/CE mediante el cumplimiento de las normas armonizadas aplicadas que dan presunción de conformidad con los requisitos esenciales específicos de las directivas aplicables cubiertos por ellas.
- ⚠ Otros requisitos y otras Directivas de la UE pueden ser aplicables a los productos cubiertos por esta norma.**

L'oggetto della dichiarazione di cui sopra è conforme alla pertinente normativa di armonizzazione dell'Unione:

L'objet de la déclaration décrit ci-dessus est en conformité avec la législation d'harmonisation de l'Union:

The object of the declaration described above is in conformity with the relevant Union harmonisation legislation:

Die Aufgabe der Erklärung oben beschrieben, ist in Übereinstimmung mit den einschlägigen EU-Harmonisierungsvorschriften:

El objeto de la declaración descrita anteriormente es conforme con la legislación de armonización de la Unión pertinente:

BS EN 12453:2022

BS EN 12635:2009

BS EN 12978:2025

BS EN 13241:2016

BS EN 13849-1:2023 PL>C> CAT2

BS EN 13849-2:2013

ETSI EN 300 220-1 v3.1.1:2017

ETSI EN 300 220-3-1 v2.1.1:2016

BS EN 301 489-1 V2.2.3:2019

BS EN 301 489-3 V2.3.2:2023

BS EN 55014-1:2023

BS EN 55014-2:2024

BS EN 60335-1/A16:2024

BS EN 60335-2-103:2023

BS EN 60529:1992+A2:2013

BS EN 61000-3-2/A2:2024

BS EN 61000-3-3/A2:2024

BS EN 61000-6-1:2019

BS EN 61000-6-2:2019

BS EN 61000-6-3:2023

BS EN 61000-6-4:2022

- Il presente prodotto non può funzionare in modo indipendente ed è destinato ad essere incorporato in un impianto costituito da ulteriori elementi. Rientra perciò nell'Art. 6 paragrafo 2 della Direttiva 2006/42/CE (Macchine) e successive modifiche, per cui segnaliamo il divieto di messa in servizio prima che l'impianto sia stato dichiarato conforme alle disposizioni della Direttiva.
- Le présent dispositif ne peut fonctionner de manière indépendante, étant prévu pour être intégré à une installation constituée d'autres éléments. Aussi rentre-t-il dans le champ d'application de l'art. 6, paragraphe 2 de la Directive machines 2006/42/CEE et de ses modifications successives. Sa mise en service est interdite avant que l'installation ait été déclarée conforme aux dispositions prévues par la Directive.
- This product can not work alone and was designed to be fitted into a system made up of various other elements. Hence, it falls within Article 6, Paragraph 2 of the EC-Directive 2006/42 (Machines) and following modifications, to which respect we point out the ban on its putting into service before being found compliant with what is provided by the Directive.
- Dieses Produkt kann nicht allein funktionieren und wurde konstruiert, um in einen von anderen Bestandteilen zusammengesetzten System eingebaut zu werden. Das Produkt fällt deswegen unter Artikel 6, Paragraph 2 der EWG-Richtlinie 2006/42 (Maschinen) und folgenden.
- Este producto no puede funcionar de manera independiente y se tiene que incorporar en una instalación compuesta por otros elementos. Está incluido por lo tanto en el Art. 6 párrafo 2 de la Disposición 2006/42/CEE (Maquinaria) y sus siguientes modificaciones, por lo cual destacamos que está prohibido poner la instalación en marcha antes de que esté declarada conforme a la citada Disposición.

 (Bosio Stefano - Legal Representative)

Castenedolo, 01-03-2025



AUTOMATISMI PER CANCELLI
 AUTOMATIC ENTRY SYSTEMS

**COMPANY WITH
 QUALITY SYSTEM
 CERTIFIED BY DNV
 ISO 9001**