

KING EVO



con / avec / with / mit **B2-CRX**



Disegni tecnici per progetti
Dessins techniques pour les projets
Technical drawings for projects
Technische Zeichnungen für Projekte
Dibujos técnicos para proyectos.



Scarica questo manuale sul tuo cellulare
Téléchargez ce manuel sur votre mobile
Download this manual on your mobile
Laden Sie dieses Handbuch auf Ihr Handy herunter
Descarga este manual en tu móvil



Manuali online interattivi
Manuels interactifs en ligne
Interactive online manuals
Interaktive Online-Handbücher
Manuales interactivos en línea.



Vedere pagina 18
Voir page 32
See page 46
Siehe Seite 60
Ver página 74

Operatore Opérateur Operator Torantrieb Operador	Alimentazione Alimentation Power Supply Stromspannung Alimentacion	Peso max anta Poids maxi battant Max leaf weight Max Torgewicht Peso máximo anta	Forza max di spinta Force maxi de poussée Thrust force Max. Schubkraft Fuerza max de empuje	Codice Code Code Code Codigo	Codice KIT Code KIT KIT Code KIT Kode Codigo KIT
KING EVO	230V 50/60Hz	400 kg / 880 lbs	2.570/2.540 N	AA14050	AD14050B
	120V 60Hz		2.027 N	AA14052	
KING EVO L	230V 50/60Hz	500 kg / 1100 lbs	2.570/2.540 N	AA14070	
	120V 60Hz		2.027 N	AA14072	
KING EVO L SUPER	230V 50/60Hz	700 kg / 1540 lbs	3.950/3.910 N	AA14070S	AD14070S
	120V 60Hz		3.080 N	AA14072S	AD14072S
KING EVO ICE	230V 50/60Hz	400 kg / 880 lbs	2.570/2.540 N	AA14060	
KING EVO L ICE		500 kg / 1100 lbs		AA14075	

Il corretto funzionamento dell'operatore è garantito solo se viene gestito da un quadro di comando RIB
Le bon fonctionnement de l'opérateur n'est garanti que s'il est géré par un panneau de contrôle RIB
The correct operation of the operator is guaranteed only if it is managed by a RIB control panel
Die korrekte Bedienung des Bedieners ist nur gewährleistet, wenn er von einem RIB-Bedienpanel verwaltet wird
El funcionamiento correcto del operador solo está garantizado si está gestionado por un panel de control RIB

ATTENZIONE - PER LA SICUREZZA DELLE PERSONE È IMPORTANTE CHE VENGA SEGUITE TUTTE LE ISTRUZIONI**CONSERVARE CON CURA QUESTE ISTRUZIONI**

- 1° - Se non è previsto nel quadro elettronico, installare a monte del medesimo un'interruttore di tipo magnetotermico (onnipolare con apertura minima dei contatti pari a 3 mm) che riporti un marchio di conformità alle normative internazionali. Tale dispositivo deve essere protetto contro la richiusura accidentale (ad esempio installandolo entro quadro chiuso a chiave).
- 2° - Per la sezione ed il tipo dei cavi la RIB consiglia di utilizzare un cavo di tipo H05RN-F con sezione minima di 1,5 mm² e comunque di attenersi alla norma IEC 364 e alle norme di installazione vigenti nel proprio Paese.
- 3° - Posizionamento di un'eventuale coppia di fotocellule: il raggio delle fotocellule deve essere ad un'altezza non superiore a 70 cm dal suolo e ad una distanza dal piano di movimento della porta non superiore a 20 cm. Il loro corretto funzionamento deve essere verificato a fine installazione in accordo al punto D.3.2 della EN 12453.
- 4° - Per il soddisfacimento dei limiti imposti dalla EN 12453, se la forza di picco supera il limite normativo di 400 N è necessario ricorrere alla rilevazione di presenza attiva sull'intera altezza della porta (fino a 2,5 m max). Le fotocellule in questo caso sono da applicare come indicato nella norma EN 12453 punto D.4.1.

N.B.: È obbligatoria la messa a terra dell'impianto.

I dati descritti nel presente manuale sono puramente indicativi.

RIB si riserva di modificarli in qualsiasi momento.

Realizzare l'impianto in ottemperanza alle norme ed alle leggi vigenti.

ISTRUZIONI IMPORTANTI DI SICUREZZA PER L'INSTALLAZIONE**ATTENZIONE - L'INSTALLAZIONE NON CORRETTA PUÒ CAUSARE GRAVI DANNI****SEGUIRE TUTTE LE ISTRUZIONI DI INSTALLAZIONE**

- 1° - Questo libretto d'istruzioni è rivolto esclusivamente a del personale specializzato che sia a conoscenza dei criteri costruttivi e dei dispositivi di protezione contro gli infortuni per i cancelli, le porte e i portoni motorizzati (attenersi alle norme e alle leggi vigenti).
- 2° - L'installatore dovrà rilasciare all'utente finale un libretto di istruzioni in accordo alla norma EN 12635.
- 3° - L'installatore prima di procedere con l'installazione deve prevedere l'analisi dei rischi della chiusura automatizzata finale e la messa in sicurezza dei punti pericolosi identificati (seguendo le norme EN 12453).
- 4° - L'installatore prima di installare il motore di movimentazione deve verificare che il cancello sia in buone condizioni meccaniche e che si apra e chiuda adeguatamente.
- 5° - L'installatore dovrà installare l'organo per l'attuazione del rilascio manuale ad un'altezza inferiore a 1,8 m.
- 6° - L'installatore dovrà rimuovere eventuali impedimenti al movimento motorizzato del cancello (es. chiovistelli, catenacci, serrature ecc.)
- 7° - L'installatore dovrà applicare in modo permanente le etichette che mettono in guardia contro lo schiacciamento in un punto molto visibile o in prossimità di eventuali comandi fissi.
- 8° - Il cablaggio dei vari componenti elettrici esterni all'operatore (ad esempio fotocellule, lampeggianti, ecc.) deve essere effettuato secondo la EN 60204-1.
- 9° - L'eventuale montaggio di una pulsantiera per il comando manuale del movimento deve essere fatto posizionando la pulsantiera in modo che chi la aziona non si trovi in posizione pericolosa; inoltre si dovrà fare in modo che sia ridotto il rischio di azionamento accidentale dei pulsanti.
- 10° - Tenete i comandi dell'automatismo (pulsantiera, telecomando etc) fuori dalla portata dei bambini. L'organo di manovra (un interruttore tenuto chiuso manualmente) deve essere in una posizione che sia visibile dalla parte guidata ma lontana dalle parti in movimento. Deve essere installato a un'altezza minima di 1,5 m.
- 11° - Questo apparecchio può essere utilizzato da bambini di età compresa dagli 8 anni e al di sopra e le persone con ridotte capacità fisiche, sensoriali o mentali, o mancanza di esperienza e conoscenza se sono stati controllati o istruiti all'uso dell'apparecchio in modo sicuro e capire i rischi connessi.
- 12° - I bambini non devono giocare con l'apparecchio.
- 13° - Pulizia e manutenzione utente non deve essere fatta da bambini senza supervisione.
- 14° - Non permettere ai bambini di giocare con i comandi fissi. Tenere i telecomandi lontano dai bambini.
- 15° - I dispositivi di comando fissi devono essere installati in modo che siano visibili.
- 16° - Prima di eseguire qualsiasi operazione di installazione, regolazione, manutenzione dell'impianto, togliere la tensione agendo sull'apposito interruttore magnetotermico collegato a monte dello stesso.
- 17° - A fine installazione l'installatore dovrà assicurarsi che le parti della porta non ingombrino strade o marciapiedi pubblici.

LA DITTA RIB NON ACCETTA NESSUNA RESPONSABILITÀ per eventuali danni provocati dalla mancata osservanza nell'installazione delle norme di sicurezza e delle leggi attualmente in vigore.

ATTENTION - POUR LA SECURITE DES PERSONNES, IL EST IMPORTANT DE SUIVRE TOUTES LES ISTRUZIONI**CONSERVER SOIGNEUSEMENT CES INSTRUCTIONS**

- 1° - Si ce n'est pas prévu dans la centrale, installer en amont de celle-ci un interrupteur de type magnétothermique (omnipolaire avec ouverture minimum des contacts de 3 mm) qui porte une marque de conformité aux normes internationales. Ce dispositif doit être protégé contre la re-fermeture accidentelle (par exemple en l'installant dans un tableau fermé à clé).
- 2° - En ce qui concerne la section et le type des câbles, RIB conseille d'utiliser un câble de type H05RN-F ayant une section minimum de 1,5 mm² et de toute façon, s'en tenir à la norme IEC 364 et aux normes d'installation en vigueur dans le propre pays.
- 3° - Positionnement d'un couple éventuel de photocellules: Le rayon des photocellules doit se situer à une hauteur qui ne doit pas être supérieure à 70 cm du sol et à une distance du plan de mouvement de la porte qui ne doit pas être supérieure à 20 cm. Leur bon fonctionnement doit être vérifié en fin d'installation selon le point D.3.2 de la EN 12453.
- 4° - Pour satisfaire aux limites imposées par la EN 12453, si la force de pointe dépasse la limite de la norme de 400 N, il est nécessaire de recourir au relevé de présence active sur la hauteur totale de la porte (jusqu'à 2,5 m max). - Les photocellules, dans ce cas, doivent être appliquées selon le point D.4.1 de la EN 12453.

N.B.: La prise de terre sur l'installation est obligatoire.

Les données décrites dans ce manuel sont purement indicatives.

RIB se réserve le droit de les modifier à tout moment.

Réaliser l'installation en conformité aux normes et aux lois en vigueur.

INSTRUCTIONS IMPORTANTES DE SECURITE POUR L'INSTALLATION**ATTENTION - UNE INSTALLATION NON CORRECTE PEUT CAUSER DE GRAVES DOMMAGES****SUIVRE TOUTES LES INSTRUCTIONS D'INSTALLATION**

- 1° - Ce livret d'instructions est adressé exclusivement à un personnel spécialisé qui connaît les critères de construction et les dispositifs de protection contre les accidents concernant les portails, les portes et les portes cochères motorisés (s'en tenir aux normes et aux lois en vigueur).
- 2° - L'installateur devra délivrer à l'utilisateur final un livret d'instruction en accord à la EN 12635.
- 3° - L'installateur avant de procéder à l'installation, doit prévoir l'analyse des risques de la fermeture automatisée finale et la mise en sécurité des points identifiés dangereux (en suivant les normes EN 12453).
- 4° - L'installateur, avant d'installer le moteur de mouvement, doit vérifier que le portail de fer soit en bonnes conditions mécaniques et qu'il s'ouvre et se ferme correctement.
- 5° - L'installateur devra installer l'organe pour l'exécution de la relâche manuelle à une hauteur inférieure à 1,8 m.
- 6° - L'installateur devra retirer d'éventuels obstacles au mouvement motorisé du portail de fer (ex. verrous, serrures, etc).
- 7° - L'installateur devra appliquer, de façon permanente, les étiquettes qui mettent en garde contre l'écrasement, dans un endroit bien visible ou à proximité de commandes fixes éventuelles.
- 8° - Le câblage des divers composants électriques externes à l'opérateur (par exemple photocellules, clignotants, etc) doit être effectué selon la EN 60204-1.
- 9° - Le montage éventuel d'un tableau pour la commande manuelle du mouvement doit être fait en positionnant le tableau de façon à ce que la personne qui l'actionne ne se trouve pas en position de danger; de plus, il faudra faire en sorte que le risque d'actionnement accidentel des boutons soit réduit.
- 10° - Tenir les commandes de l'automatisme (tableau, télécommande, etc) hors de portée des enfants. L'organe de manœuvre (un interrupteur tenu fermé manuellement) doit être dans une position qui soit visible de la partie guidée mais lointaine des parties en mouvement. Il doit être installé à une hauteur moindre de 1,5 m.
- 11° - Cet appareil peut être utilisé par des enfants âgés de 8 ans et plus et les personnes dont les capacités physiques, sensorielles ou mentales réduites, ou manquant d'expérience et de connaissances si elles sont sans surveillance ou instruction concernant l'utilisation de l'équipement en toute sécurité et de comprendre les risques encourus.
- 12° - Enfants ne doivent pas jouer avec l'appareil.
- 13° - Nettoyage et entretien utilisateur n'a pas à être effectué par des enfants sans surveillance.
- 14° - Ne laissez pas les enfants jouer avec les commandes fixes. Gardez la télécommande hors de portée des enfants.
- 15° - Les dispositifs fixes de commande doivent être installés de sorte qu'ils soient visibles.
- 16° - Avant l'exécution de toute opération d'installation, de réglage, d'entretien de l'installation, couper le courant en agissant sur l'interrupteur magnétothermique à cet effet, branché en amont de l'installation.
- 17° - A la fin de l'installation, l'installateur devra s'assurer que les parties de la porte n'englobent pas la rue ou le trottoir public.

LA SOCIETE RIB N'ACCETE AUCUNE RESPONSABILITE pour d'éventuels dommages provoqués par la non-observation dans l'installation, des normes de sécurité et des lois actuellement en vigueur.

**ATTENTION - FOR THE SAFETY OF PEOPLE IT IS IMPORTANT TO FOLLOW ALL THE INSTRUCTIONS
KEEP THESE INSTRUCTIONS WITH CARE**

- 1° - If it is not forecast in the electric gearcase, install a switch of magneto thermic type upstream, (omni polar with minimum opening of the contacts of 3 mm) with a check of conformity to the international standards. Such device must be protected against the accidental lockup (for example by installing inside a locked board).
- 2° - For the section and the type of the cables RIB advises to use a cable of H05RN-F type with 1,5 sqmm minimum section and, however, to keep to the IEC 364 and installation standards in force in your country.
- 3° - Positioning of a possible couple of photoelectric cells: the radius of the photoelectric cells must be at a height of no more than 70 cm from the ground and at a distance not superior to 20 cm from the motion plane of the door. Their correct working must be verified at the end of the installation in accordance with the point D.3.2 of the BS EN 12453
- 4° - To fulfill the limits set by BS EN 12453, and in case the peak force exceeds the normative limit of 400 N it is necessary to have recourse to the active presence survey on the whole height of the door (up to max 2,5 m) - The photocells, in this case, must be applied in accordance with the point D.4.1 of the BS EN 12453.

N.B.: The earthing of the system is obligatory.

The data described in this handbook are purely a guide.

RIB reserves the right to change them in any moment.

Carry out the system in the respect of the standards and laws in force.

IMPORTANT SAFETY INSTRUCTIONS FOR THE INSTALLATION**ATTENTION - THE INCORRECT INSTALLATION CAN CAUSE SERIOUS DAMAGES****FOLLOW ALL INSTALLATION INSTRUCTIONS**

- 1° - This handbook is exclusively addressed to the specialized personnel who knows the constructive criteria and the protection devices against accidents for motorized gates, doors and main doors (follow the standards and the laws in force).
- 2° - The installer will have to issue a handbook to the final user in accordance with the BS EN 12635.
- 3° - Before proceeding with the installation, the installer must forecast the risks analysis of the final automatized closing and the safety of the identified dangerous points (Following the standards BS EN 12453).
- 4° - Before installing the motion motor, the installer must verify that the gate is in good mechanical conditions and that it adequately opens and closes.
- 5° - The installer must install the member for the manual release at a height inferior to 1,8 m.
- 6° - The installer will have to remove possible impediments to the motorized motion of the gate (eg. door bolts, sliding bolts, door locks etc.)
- 7° - The installer will permanently have to put the tags warning against the deflection on a very visible point or near possible fixed controls.
- 8° - The wiring harness of the different electric components external to the operator (for example photoelectric cells, flashlights etc.) must be carried out according to the BS EN 60204-1.
- 9° - The possible assembly of a keyboard for the manual control of the movement must be done by positioning the keyboard so that the person operating it does not find himself in a dangerous position; moreover, the risk of accidental activation of the buttons must be reduced.
- 10° - Keep the automatism controls (push-button panel, remote control etc.) out of the children way. Command device for operating the motor (a switch manually closed) should be placed in area visible from the guided site and far from moving parts. It should be placed at least at 1,5 m height.
- 11° - this appliance can be used by children aged from 8 years and above and persons with reduced physical, sensory or mental capabilities or lack of experience and knowledge if they have been given supervision or instruction concerning use of the appliance in a safe way and understand the hazards involved
- 12° - children shall not play with the appliance
- 13° - cleaning and user maintenance shall not be made by children without supervision
- 14° - do not allow children to play with fixed controls. Keep remote controls away from children
- 15° - Fixed command devices should be installed in a well visible way.
- 16° - Before carrying out any installation, regulation or maintenance operation of the system, take OFF the voltage by operating on the special magneto thermic switch connected upstream.
- 17° - At the end of the installation, the installer will have to make sure that the parts of the door do not encumber streets or public sidewalks.

THE RIB COMPANY DOES NOT ACCEPT ANY RESPONSIBILITY for possible damages caused by the non observance during the installation of the safety standards and of the laws in force at present.

**ACHTUNG - FÜR DIE SICHERHEIT DER PERSONEN IST ES WICHTIG, DASS ALLE ANWEISUNGEN
GENAU AUSGEFÜHRT WERDEN
INSTALLATIONSVORSCHRIFTEN BEACHTET WERDEN**

- 1° - Wenn nicht bereits an der elektrischen Schaltzentrale vorgesehen, muss vor der Schaltzentrale ein thermomagnetischer Schalter installiert werden (omnipolar, mit einer minimalen Kontaktöffnung von 3 mm), der ein von den internationalen Normen anerkanntes Konformitätszeichen besitzt. Solch ein Geraet muss vor Vandalismus geschuetzt werden (z.B. mit einen Schlüsselkatsten in einem Panzergehäuse).
- 2° - RIB empfiehlt den Kabeltyp H05RN-F mit einem minimalen Querschnitt von 1,5 mm² generell sollten die Normative IEC 364 und alle anderen geltenden Montagenormen des Bestimmungslandes eingehalten werden.
- 3° - Position des ersten paar Fotozellen: Der sollten nicht hoeher als 70 cm vom Boden sein, und sollte nicht mehr als 20 cm entfernt von der Achse des Tores sitzen (das gilt fuer Schiebe und Drehtore). In Übereinstimmung mit dem Punkt D.3.2 der EN 12453 Norm, ihr korrektes Funktionieren muß einmal überprüft werden.
- 4° - In Einklang mit der Norm EN 12453, ist es bei Toren notwendig eine komplette Sicherheitsleiste zu installieren, bei denen mehr als 400 N Kraft aufgewand werden muessen, um das Tor zum anhalten zu bringen (Maximum von 2,5 m anwenden) - Die Fotozellen müssen in diesem Fall sein beantragen außen zwischen EN 12453 Punkt D.4.1.

ANMERKUNG: Die Erdung der Anlage ist obligatorisch

Die in diesem Handbuch aufgeführten Daten sind ausschließlich empfohlene Werte. RIB behält sich das Recht vor, das Produkt zu jedem Zeitpunkt zu modifizieren. Die Anlage muss in Übereinstimmung mit den gültigen Normen und Gesetzen montiert werden.

WICHTIGE SICHERHEITS ANLEITUNGEN FÜR DIE INSTALLATIONEN**WARNUNG - UNSACHGEMÄSSE INSTALLATION KANN ZU SCHWEREN VERLETZUNGEN
ALLE INSTALLATIONSANLEITUNGEN BEFOLGEN**

- 1° - Diese Betriebsanleitung dient ausschließlich dem Fachpersonal, welche die Konstruktionskriterien und die Sicherheits-Vorschriften gegen Unfälle für Tore, Türen und automatische Tore kennt (geltende Normen und Gesetze beachten und befolgen).
- 2° - Der Monteur muss dem Endkunde eine Betriebsanleitung in Übereinkunft der EN12635 überreichen.
- 3° - Vor der Installation muss für die automatische Schließung und zur Sicherheitsgewährung der identifizierten kritischen Punkte, eine Risiko Analyse vorgenommen werden mit der entsprechenden Behebung der identifizierten, gefährlichen Punkte (die Normen EN 12453 befolgend).
- 4° - Vor den Bewegungsmotor zu installieren, ist es nötig die mechanischen Zustände von der Gittertür (Öffnung, Schluss, u.s.w.) zu prüfen.
- 5° - Das Element für den manuellen Schiebetrieb muss bei einer geringeren Höhe von 1,80 Metern installiert sein.
- 6° - Der Installateur muss mögliche Verhinderungen an der Gittertürbewegung (wie z.B. Riegeln, Schlössen u.s.w.) abnehmen.
- 7° - Der Installateur muss ständige Etiketten, gegen die Zerdrücken Gefahr, auf einen sehr sichtbaren Punkt oder in der Nähe von stationären Steuerungen anbringen.
- 8° - Die Verkabelung der verschiedenen externen elektrischen Komponenten zum Operator (z.B. Fotozellen, Blinker etc.) muss nach EN 60204-1 ausgeführt werden.
- 9° - Die eventuelle Montage einer Schalttafel für den manuellen Bewegungsbefehl muss so angebracht werden, dass der Benutzer sich nicht in einer Gefahrenzone befindet, und dass, das Risiko einer zufälligen nicht gewollten Aktivierung von Schaltern gering ist.
- 10° - Alle Steuerungselemente (Schalttafel, Fernbedienung etc.) gehören nicht in Reichweite von Kindern. Das Schalten Element (einen Schalter dass manuell geschlossen ist) muss sichtbar aus dem angetriebenen Teil sein, und muss entfernt aus dem beweglichen Teil sein. Dies Element muss bei einer Höhe von wenigsten 1,50 Metern installiert sein.
- 11° - Die Nutzung von diesem Gerät ist erlaubt an Kinder ab 8 Jahre alte. Es ist nötig die Personen mit physischen und Intellekt Handikapen, auf die möglichen Gefahren zu warnen.
- 12° - Die Kinder muss mit diesem Gerät nicht spielen.
- 13° - Die Kinder muss die Reinigung und die Wartung von diesem Gerät, ohne Aufsicht, nicht machen.
- 14° - Die Kinder muss mit den Steuerungen und mit den Fernsteuerungen nicht spielen.
- 15° - Die fixe Steuerungen muss sichtbare nach der Installation sein.
- 16° - Vor jeglichem Eingriff, sei es Installation, Regulation oder Wartung der Anlage, muss vorher die Stromzufuhr unterbrochen werden, den dafür bestimmten Magnetthermo-Schalter drücken, der am Eingang der Anlage installiert ist.
- 17° - Nach der Installation ist es nötig zu prüfen dass Teile von der Gittertür keinen Hindernis auf Straße oder Bürgersteige verursachen.

DIE FIRMA RIB ÜBERNIMMT KEINE VERANTWORTUNG für eventuelle Schäden, die entstehen können, wenn die Installationsvorschriften die den gültigen Sicherheitsnormen entsprechen, nicht eingehalten werden.

IMPORTANTES INSTRUCCIONES DE SEGURIDAD PARA LA INSTALACIÓN

ATENCIÓN PARA LA SEGURIDAD DE LAS PERSONAS ES IMPORTANTE QUE SE OBSERVEN TODAS LAS INSTRUCCIONES

CONSERVAR CUIDADOSAMENTE ESTAS INSTRUCCIONES

- 1° - En el caso de que no sea previsto en la central eléctrica, instalar antes de la misma, un interruptor de tipo magnetotérmico (omnipolar con una apertura mínima de los contactos de 3 mm) que dé un sello de conformidad con las normas internacionales. Este dispositivo tiene que estar protegido contra cierres accidentales (por ejemplo instalándolo dentro de un panel cerrado a llave).
- 2° - Para la sección y el tipo de los cables, RIB aconseja utilizar cables de tipo H05RN-F con sección mínima de 1,5 mm² e igualmente atenerse a la norma IEC 364 y a las normas de instalación del propio país.
- 3° - Posicionamiento eventual de un par de fotocélulas. El rayo de las fotocélulas no debe estar a más de 70 cm de altura desde el suelo y a una distancia de la superficie de movimiento de la puerta, no superior a 20 cm. El correcto funcionamiento tiene que ser controlado al final de la instalación de acuerdo con el punto D.3.2 de la EN 12453.
- 4° - Para lograr satisfacer los límites impuestos por la EN 12453, si la fuerza de punta supera el límite normativo de 400 N, es necesario recurrir al control de presencia activa en toda la altura de la puerta (hasta a 2,5m max.). - Las fotocélulas en este caso se deben colocar como indicado en la EN 12453 punto D.4.1.

PS.: Es obligatorio la puesta a tierra del sistema.

Los datos descritos en el presente manual son solamente indicativos.

RIB se reserva de modificarlos en cualquier momento.

Realizar el sistema respetando las normas y las leyes vigentes.

IMPORTANTES INSTRUCCIONES DE SEGURIDAD PARA LA INSTALACIÓN CUIDADO: UNA INCORRECTA INSTALACIÓN PUEDE CAUSAR GRAVES DAÑOS SEGUIR TODAS LAS INSTRUCCIONES DE INSTALACIÓN

- 1° - Este manual de instrucciones está exclusivamente dirigido a personal especializado que conozca los criterios de construcción y de los dispositivos de protección contra accidentes con cancelas, puertas y portales motorizados (atenerse a las normas y a las leyes vigentes).
- 2° - El instalador tendrá que dar al utilizador final un manual de instrucciones de acuerdo con la EN 12635.
- 3° - El instalador antes de proceder con la instalación tiene que hacer un análisis de los riesgos del cierre automatizado final y la puesta en seguridad de los puntos identificados como peligrosos (siguiendo las normas EN 12453).
- 4° - El instalador antes de instalar el motor de desplazamiento tiene que controlar que la cancela esté en buenas condiciones mecánicas y que se abra y se cierre en forma adecuada.
- 5° - El instalador tendrá que instalar el órgano para el desenganche manual a una altura inferior a 1,8 m.
- 6° - El instalador tendrá que quitar eventuales impedimentos para el movimiento motorizado de la cancela (ej. pistillos, cerraduras, cerrojos, etc.).
- 7° - El instalador tendrá que colocar de modo permanente rótulos que adviertan de la posibilidad de aplastamiento, en un punto bastante visible o en las cercanías de eventuales mandos fijos.
- 8° - El cableado de los varios componentes eléctricos externos al operador (por ejemplo fotocélulas, los intermitentes, etc) tiene que ser efectuado según la EN 60204-1.
- 9° - El eventual montaje de un panel de mandos para la gestión del movimiento manual tiene que ser efectuado posicionando el panel en modo de que quien lo accione no se encuentre en una posición peligrosa; además se tiene que hacer en modo que sea mínimo el riesgo de accionamiento accidental de los pulsadores.
- 10° - Tener los mandos del automatismo (panel de mandos, mando a distancia, etc.) lejos del alcance de los niños. El órgano de maniobra (un interruptor cerrado manualmente) tiene que estar en una posición visible desde la parte de maniobra, pero lejana de las piezas en movimiento. Tiene que ser instalado en una altura min. de 1,5 metros.
- 11° - Esta unidad puede ser utilizado por niños de 8 años o más y las personas con capacidades físicas, sensoriales o mentales reducidas, o falta de experiencia y conocimientos que hayan recibido supervisión o instrucciones relativas al uso de 'equipo de manera segura y comprender los riesgos que implica.
- 12° - Los niños no deben jugar con el aparato.
- 13° - Limpieza y mantenimiento de usuarios no tiene que ser hecho por los niños sin supervisión.
- 14° - No permita que los niños jueguen con los controles fijos. Mantenga los controles remotos alejados de los niños.
- 15° - Los mecanismos de mando fijos tienen que ser instalados de manera visible.
- 16° - Antes de ejecutar cualquier operación de instalación, ajuste o mantenimiento del sistema, quitar la corriente accionando el respectivo interruptor magnetotérmico conectado antes del mismo.
- 17° - Al final de la instalación, el instalador tendrá que asegurarse de que las partes de la puerta no estorben calles o aceras públicas.

LA EMPRESA RIB NO SE RESPONSABILIZA por eventuales daños provocados por la falta de respeto de las normas de seguridad, durante la instalación y de las leyes actualmente vigentes.



ITALIANO

RAEE - Informazione agli utilizzatori

Il simbolo del cassonetto barrato riportato sull'apparecchiatura o sulla sua confezione indica che il prodotto alla fine della propria vita utile deve essere raccolto separatamente dagli altri rifiuti. L'utente dovrà, pertanto, conferire l'apparecchiatura giunta a fine vita agli idonei centri comunali di raccolta differenziata dei rifiuti elettrotecnici ed elettronici. In alternativa alla gestione autonoma, è possibile consegnare gratuitamente l'apparecchiatura che si desidera smaltire al distributore, al momento dell'acquisto di una nuova apparecchiatura di tipo equivalente. Presso i distributori di prodotti elettronici con superficie di vendita di almeno 400 m² è inoltre possibile consegnare gratuitamente, senza obbligo di acquisto, i prodotti elettronici da smaltire con dimensioni inferiori a 25 cm. L'adeguata raccolta differenziata per l'avvio successivo dell'apparecchiatura dismessa al riciclaggio, al trattamento e allo smaltimento ambientalmente compatibile contribuisce ad evitare possibili effetti negativi sull'ambiente e sulla salute e favorisce il reimpiego e/o riciclo dei materiali di cui è composta l'apparecchiatura. **L'eliminazione dei materiali va fatta rispettando le norme vigenti. Non gettare il vostro apparecchio scartato, le pile o le batterie usate nei rifiuti domestici. Avete la responsabilità di restituire tutti i vostri rifiuti da apparecchiature elettriche o elettroniche lasciandoli in un punto di raccolta dedicato al loro riciclo.**

FRANÇAIS

DEEE - Informations pour les utilisateurs

Le symbole du caisson barre, la ou il est reporté sur l'appareil ou l'emballage, indique que le produit en fin de vie doit être collecté séparément des autres déchets. Au terme de la durée de vie du produit, l'utilisateur devra se charger de le remettre à un centre de collecte séparée ou bien au revendeur lors de l'achat d'un nouveau produit. Il est possible de remettre gratuitement, sans obligation d'achat, les produits à éliminer de dimensions inférieures à 25 cm aux revendeurs dont la surface de vente est d'au moins 400 m². La collecte séparée appropriée pour l'envoi successif de l'appareil en fin de vie au recyclage, au traitement et à l'élimination dans le respect de l'environnement contribue à éviter les effets négatifs sur l'environnement et sur la santé et favorise le réemploi et/ou le recyclage des matériaux dont l'appareil est composé. **Éliminez les matériaux en respectant les normes en vigueur. Ne jetez ni les vieux appareils, ni les piles, ni les batteries usées avec les ordures domestiques. Vous devez confier tous vos déchets d'appareils électriques ou électroniques à un centre de collecte différenciée, préposé à leur recyclage.**

ENGLISH

WEEE - Information for users

If the crossed-out bin symbol appears on the equipment or packaging, this means the product must not be included with other general waste at the end of its working life. The user must take the worn product to a sorted waste center, or return it to the retailer when purchasing a new one. Products for disposal can be consigned free of charge (without any new purchase obligation) to retailers with a sales area of at least 400 m², if they measure less than 25 cm. An efficient sorted waste collection for the environmentally friendly disposal of the used device, or its subsequent recycling, helps avoid the potential negative effects on the environment and people's health, and encourages the re-use and/or recycling of the construction materials.

Materials must be disposed of in accordance with the regulations in force. Do not throw away your discarded equipment or used batteries with household waste. You are responsible for taking all your waste electrical and electronic equipment to a suitable recycling centre.

DEUTSCH

Elektro- und Elektronik-Altgeräte - Informationen für die Nutzer

Das Symbol der durchgestrichenen Mülltonne auf dem Gerät oder seiner Verpackung weist darauf hin, dass das Produkt am Ende seiner Nutzungsdauer getrennt von den anderen Abfällen zu entsorgen ist. Nach Ende der Nutzungsdauer obliegt es dem Nutzer, das Produkt in einer geeigneten Sammelstelle für getrennte Müllentsorgung zu deponieren oder es dem Händler bei Ankauf eines neuen Produkts zu übergeben. Bei Händlern mit einer Verkaufsfläche von mindestens 400 m² können zu entsorgende Produkte mit Abmessungen unter 25 cm kostenlos und ohne Kaufzwang abgegeben werden. Die angemessene Mülltrennung für das dem Recycling, der Behandlung und der umweltverträglichen Entsorgung zugeführten Gerätes trägt dazu bei, mögliche negative Auswirkungen auf die Umwelt und die Gesundheit zu vermeiden und begünstigt den Wiedereinsatz und/oder das Recyceln der Materialien, aus denen das Gerät besteht.

Die Entsorgung der Materialien muss unter Beachtung der geltenden Normen erfolgen. Bitte werfen Sie Ihr Altgerät oder die leeren Batterien nicht in den Haushaltsabfall. Sie sind verantwortlich für die ordnungsgemäße Entsorgung Ihrer elektrischen oder elektronischen Altgeräte durch eine Offizielle Sammelstelle.

ESPAÑOL

RAEE - Información para los usuarios

El símbolo del contenedor tachado, cuando se indica en el aparato o en el envase, indica que el producto, al final de su vida útil, se debe recoger separado de los demás residuos. Al final del uso, el usuario deberá encargarse de llevar el producto a un centro de recogida diferenciada adecuado o devolverlo al vendedor con ocasión de la compra de un nuevo producto. En las tiendas con una superficie de venta de al menos 400 m², es posible entregar gratuitamente, sin obligación de compra, los productos que se deben eliminar con unas dimensiones inferiores a 25 cm. La recogida diferenciada adecuada para proceder posteriormente al reciclaje, al tratamiento y a la eliminación del aparato de manera compatible con el medio ambiente contribuye a evitar posibles efectos negativos en el medio ambiente y en la salud y favorece la reutilización y/o el reciclaje de los materiales de los que se compone el aparato.

La eliminación de los materiales se debe realizar respetando las normas vigentes. No desechar su equipo descartado, las pilas o las baterías usadas con los residuos domésticos. Usted tiene la responsabilidad de desechar todos sus residuos de equipos eléctricos o electrónicos, entregándolos a un punto de recogida dedicado al reciclaje de los mismos.

CARATTERISTICHE TECNICHE

KING EVO è una serie di operatori irreversibili, utilizzati per movimentare cancelli a battente con ante lunghe fino a 5 m (Fig. 1).

La serie KING EVO è stata concepita per funzionare senza finecorsa elettrici, ma solo meccanici.

Quando è arrivato in battuta il motore funziona ancora per qualche secondo, fino a quando non interviene il timer di funzionamento della centralina di comando.

CARATTERISTICHE TECNICHE		KING EVO	KING EVO L	KING EVO LS
Lunghezza max. anta	m	4	5	7
Peso max anta	kg	400	500	700
Corsa max di traino	mm	368*	498*	
Tempo medio di apertura	s.	20÷25	26÷33	
Velocità di traino	m/s.	0,0125		
Forza max di spinta	N	2570		3950
Alimentazione e frequenza		230V~ 50Hz		
Potenza motore	W	255		296
Assorbimento	A	1,13		1,28
Condensatore	µF	6,3		8
Cicli normativi	n°	17 - 20s/2s	10 - 26s/2s	9 - 26s/2s
Cicli consigliati al giorno	n°	150		
Servizio		60%		
Cicli consecutivi garantiti	n°	30/19s	20/26s	18/26s
Lubrificazione a grasso		Bechem - RHUS 550		
Peso motore	kg	12,5	13,3	
Rumorosità	db	<70		
Temperatura di lavoro **	°C	-10 ÷ +55		
Grado di protezione	IP	44		

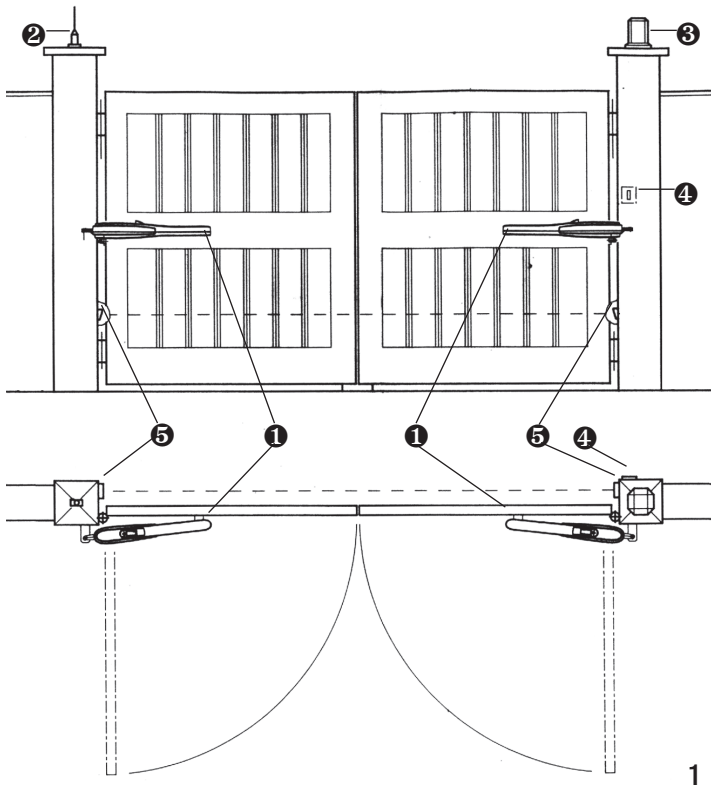

- 1 - Operatore KING EVO
- 2 - Antenna radio
- 3 - Lampeggiatore
- 4 - Selettore a chiave
- 5 - Fotocellule esterne

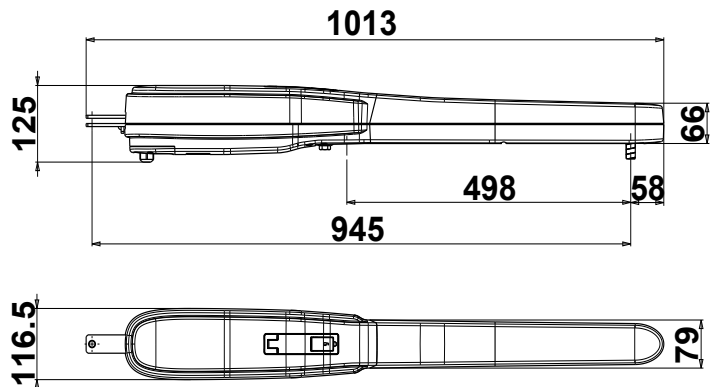
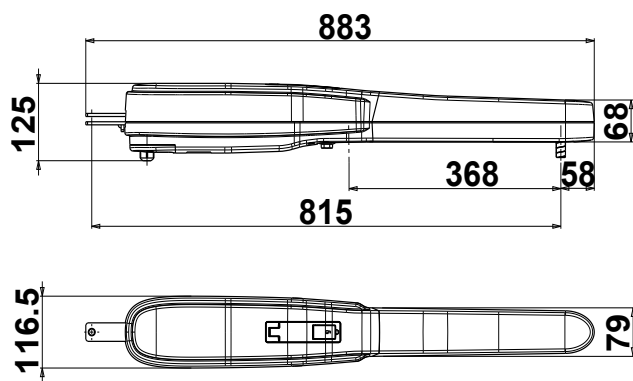

Misure in mm

CONTROLLO PRE-INSTALLAZIONE

Le ante devono essere solidamente fissate ai cardini delle colonne, non devono flettere durante il movimento e devono muoversi senza attriti.

Prima d'installare KING EVO è meglio verificare tutti gli ingombri necessari per poterlo installare.

Se il cancello si presenta come da Fig. 1 non occorrono modifiche.

È obbligatorio uniformare le caratteristiche del cancello alle norme e leggi vigenti.

Il cancello può essere automatizzato solo se in buono stato e se rispondente alla norma EN 12604.

- L'anta non deve presentare porte pedonali. In caso contrario occorrerà prendere opportune precauzioni in accordo al punto 6.5.1 della EN12453 (ad esempio impedire il movimento del motore quando il portoncino è aperto, grazie ad un microinterruttore opportunamente collegato in centralina).

- Non bisogna generare punti di intrappolamento (ad esempio tra anta aperta del cancello e cancellata).

- Non devono essere presenti fermi meccanici al di sopra del cancello perché non sono sufficientemente sicuri.

FISSAGGIO ATTACCO MOTORE A COLONNA

Durante l'installazione di KING EVO è necessario rispettare alcune misure per avere un corretto movimento dell'anta (vedi le TABELLE delle misure).

ATTACCO COLONNA PER OPERATORE KING EVO

(cod. BA10151)

Se la colonna è in ferro le si può avvitare direttamente l'attacco utilizzando quattro viti filettate M8. Se la colonna è in cemento fissare l'attacco con quattro viti ad espansione di Ø 8 mm (Fig. 2-3).

In caso si abbia il muro parallelo al cancello quando questo è aperto, può essere necessario praticare una nicchia per dare una sede all'operatore.

ATTACCO COLONNA PER OPERATORE KING EVO L

(cod. BA10153)

Se la colonna è in ferro le si può saldare direttamente l'attacco.

Se la colonna è in cemento si utilizza la piastra come in Fig. 5 e la si fissa con quattro viti ad espansione di Ø 8 mm.

Altro intervento possibile consiste nel murare l'attacco nella colonna saldandogli alla base una zanca come in Fig. 6.

Proseguendo nell'installazione si deve saldare sull'anta l'attacco per il traino del cancello, osservando naturalmente le quote previste (Fig. 7).

Nel caso in cui il muro si presenti parallelo al cancello aperto, può essere necessario praticare una nicchia per dare una sede all'operatore.

FISSAGGIO ATTACCO MOTORE A CANCELLO

(vedi le TABELLE delle misure)

Prima di inserire il perno nell'attacco cancello, ingrassare accuratamente.

Saldare l'attacco a cancello alla giusta altezza (Fig. 8).

Durante l'installazione aprire e chiudere più volte il cancello controllando che l'operatore non sfregghi contro l'anta in movimento.

Componenti da installare secondo la norma EN 12453

TIPO DI COMANDO	USO DELLA CHIUSURA		
	Persone esperte (fuori da area pubblica*)	Persone esperte (area pubblica)	Persone non esperte
mantenuto	A	B	non possibile
impulsivo - in vista (es. pulsante)	C o E	C o E	C e D, o E
impulsivo - non in vista (es. telecomando)	C o E	C e D, o E	C e D, o E
automatico	C e D, o E	C e D, o E	C e D, o E

* esempio tipico sono le chiusure che non accedono alla pubblica via.

A: Comando ad azione mantenuta, tramite Pulsantiera es: cod. ACG2013

B: Comando ad azione mantenuta, tramite Selettore a chiave es: cod. ACG1010

C: Regolazione della forza del motore o fotocellule per rispettare forze d'impatto come indicato in Annex A

D: Coste e/o altri dispositivi supplementari per ridurre la probabilità di contatto con la porta.

E: Dispositivi installati in modo tale che una persona non possa essere toccata dalla porta.

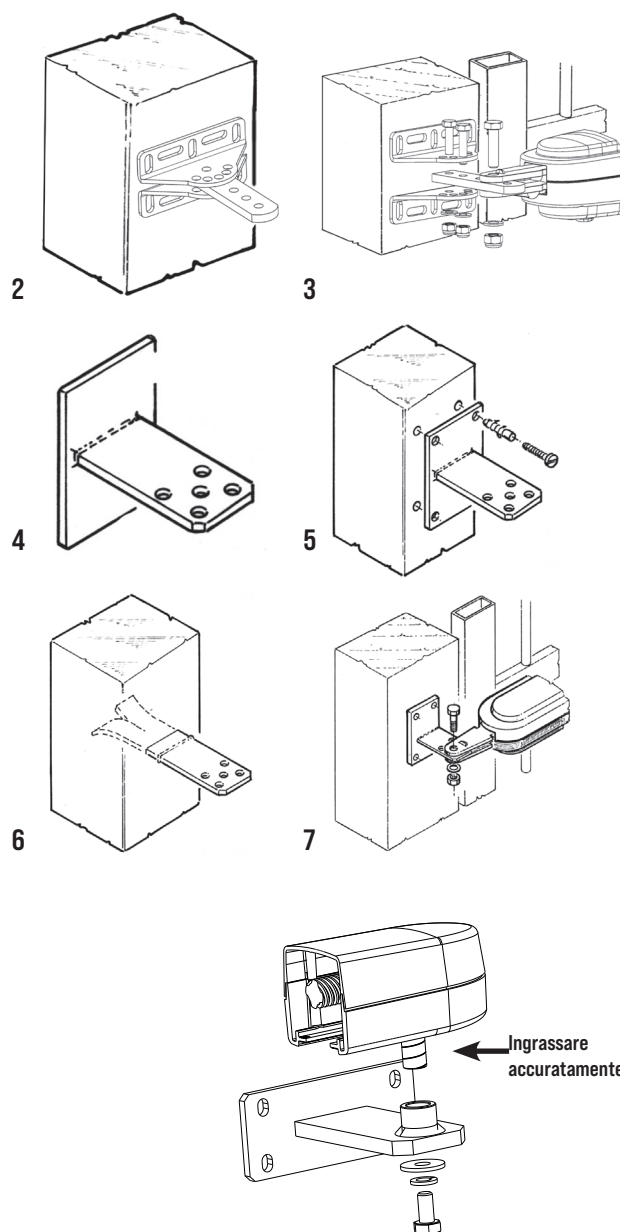

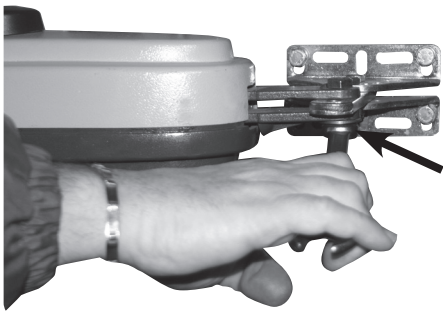

SI!

Assicurarsi di stringere il bullone che fissa l'operatore alla staffa permettendo che la stessa possa liberamente ruotare.

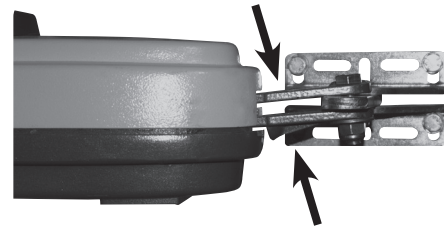

NO!

L'operatore non deve variare la sua altezza nelle varie fasi della movimentazione.

KING EVO - MISURE DA RISPETTARE PER UNA CORRETTA INSTALLAZIONE

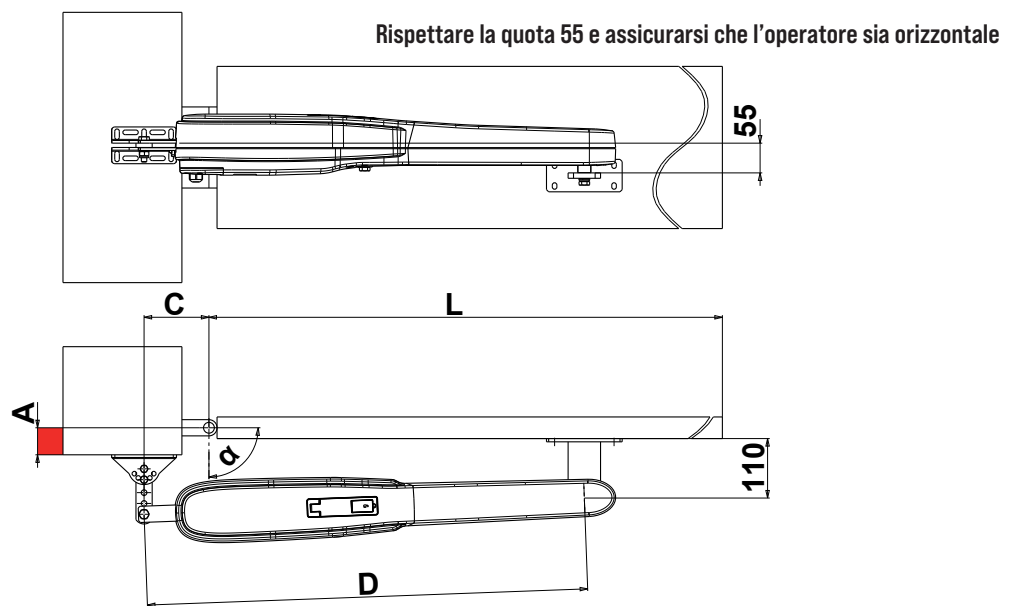

9

KING EVO con 1 fermo meccanico					
A max	α max	C	D	T max sec	COL
0÷20	110°	120	815	24	S1-X
20÷40				26	
40÷60				27	
60÷100	105°			29	S1-Y
100÷120				30	
120÷140				31	

KING EVO con 2 fermi meccanici					
A max	α max	C	D	T max sec	COL
0÷20	110°	120	775	24	S1-X
20÷40				26	
40÷60				27	
60÷100	105°			26	S2-Y
100÷120				27	
120÷140				28	

COL - Attacco colonna KING EVO

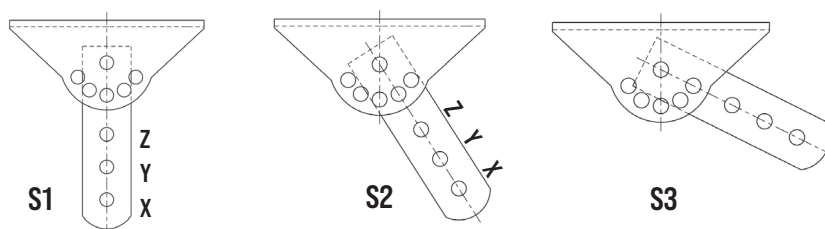

KING EVO L - MISURE DA RISPETTARE PER UNA CORRETTA INSTALLAZIONE

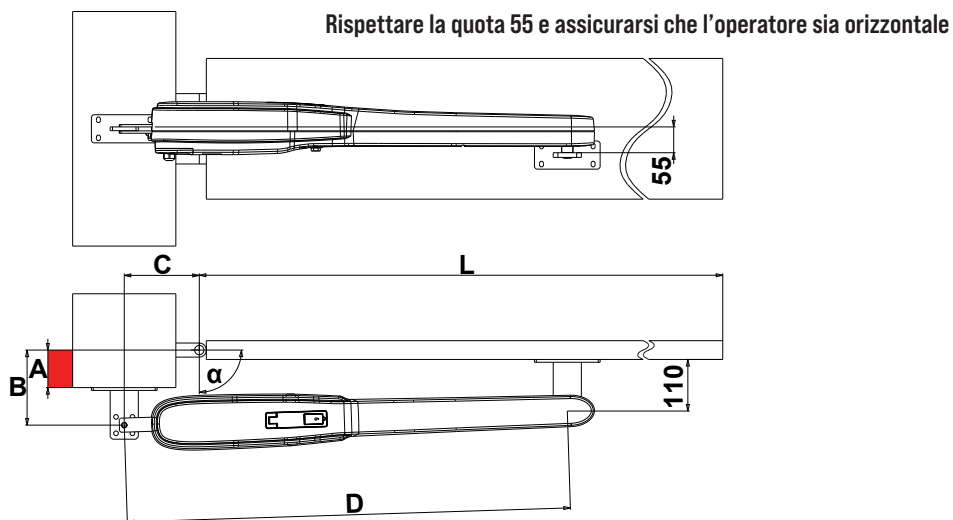

10

KING EVO L con 1 fermo meccanico					
A max	α max	B	C	D	T max sec
0	140°	120	240	945	38
0÷100	115°	170	160		33
100÷140	110°	200			35
140÷180	105°	250			38

KING EVO L con 2 fermi meccanici					
A max	α max	B	C	D	T max sec
0÷100	115°	170	160	905	33
100÷140	110°	200			35
140÷180	105°	250			38

* Oltre i 2,5 metri di lunghezza d'anta deve essere applicata una elettroserratura per assicurare un'efficace chiusura.

Qualora il pilastro fosse molto largo e non fosse possibile installare l'operatore rispettando la misura (B), è indispensabile creare una nicchia nel pilastro o spostare il cancello sullo spigolo.

APERTURA ESTERNA con 2 FERMI

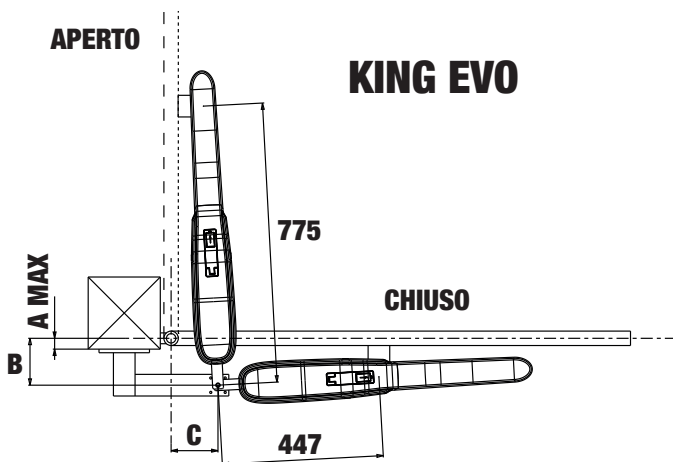

APERTURA ESTERNA con 2 FERMI

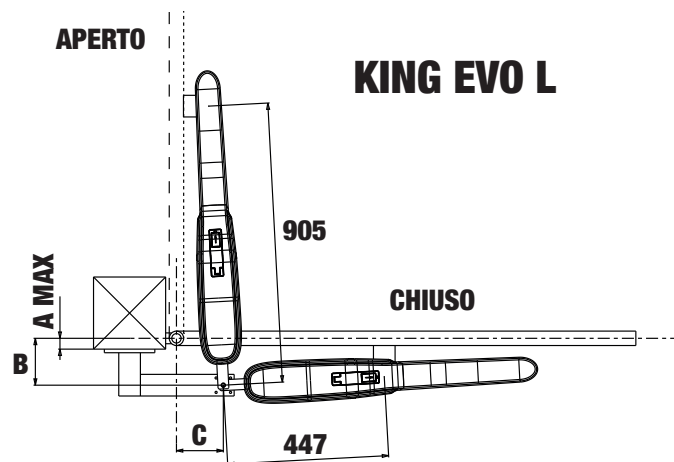

FERMO MECCANICO - OPTIONAL

Cod. ACG4810

Fermo meccanico, optional, per fermare la chiusura in caso il cancello sia privo di un fermo a terra (Fig. 11).

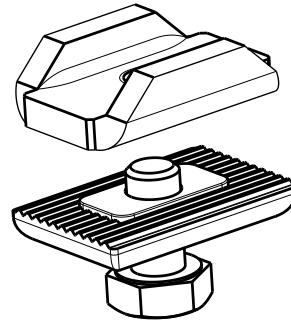

11

REGOLAZIONE FINECORSA MECCANICI

Per posizionare i fermi agire come da schema (Fig. 12).

Per ottenere l'apertura desiderata è sufficiente spostare il fermo (A) e bloccarlo serrando la vite da 8mA con una chiave fissa n°13.

Per ottenere la chiusura desiderata si dovrà spostare il fermo (B) (OPZIONALE) bloccandolo come descritto per il fermo (A).

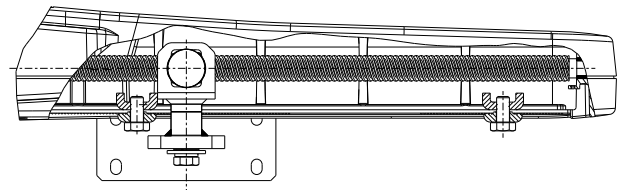

12

SBLOCCO DI EMERGENZA

In caso di mancanza di corrente, per poter agire manualmente sul cancello è sufficiente inserire l'apposita chiave e ruotarla in senso orario (Fig. 14).

Per poter eseguire in modo sicuro la movimentazione manuale dell'anta occorre verificare che:

- sull'anta siano presenti maniglie idonee;
- tali maniglie siano posizionate in modo da non creare punti di pericolo durante il loro utilizzo;
- lo sforzo manuale per muovere l'anta non superi i 225N per i cancelli posti su siti privati ed i 390N per i cancelli posti su siti commerciali ed industriali (valori indicati nel punto 5.3.5 della norma EN 12453).

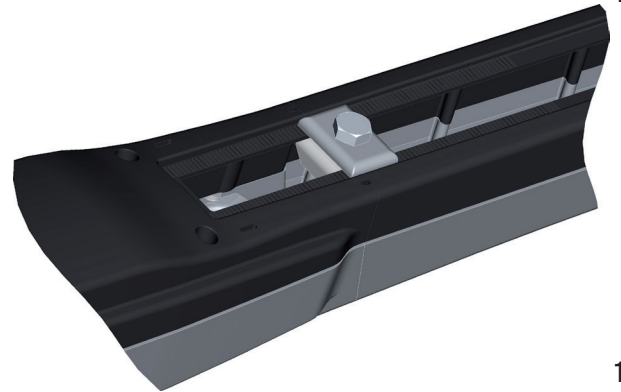

13

SICUREZZE ELETTRICHE

Realizzare l'impianto in ottemperanza alle norme ed alle leggi vigenti.

Si consiglia l'utilizzo delle centraline elettroniche di comando B2 per 1 o 2 KING EVO monofasi.

Per i collegamenti ed i dati tecnici degli accessori attenersi ai relativi manuali.

COLLEGAMENTO ALIMENTAZIONE

Nei KING EVO monofasi si devono collegare i fili MARRONE/BLU/NERO del motore rispettivamente ai morsetti V-U-W del quadro di comando.

Per il collegamento dei fili del motore utilizzare la morsettiera mammut fornita a corredo.

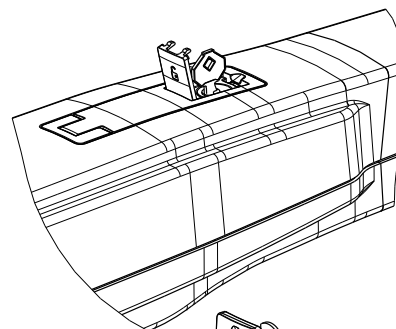

ATTENZIONE!

La lunghezza max dei cavi di collegamento dai motori alla centralina deve essere di 15 m max con sezione filo per alimentazione motore di 2,5 mm², per gli accessori utilizzare una sezione di filo di 0,75 mm².

REGOLAZIONE FORZA DI SPINTA

Per i KING EVO monofasi è necessario utilizzare un quadro elettronico tipo B2 dotato di regolatore di forza elettronico.

MANUTENZIONE

Da effettuare solamente da parte di personale specializzato dopo aver tolto l'alimentazione elettrica.

Ogni anno ingrassare i cardini e controllare la forza di spinta esercitata dall'operatore sull'anta.

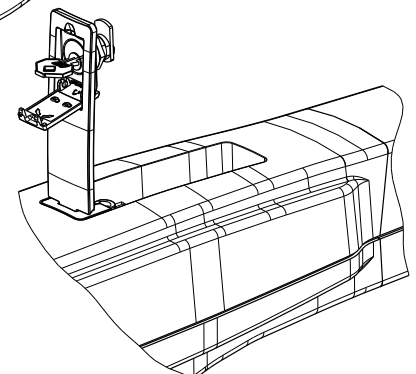

Ogni due anni è consigliabile lubrificare la madrevite con del grasso siliconico.

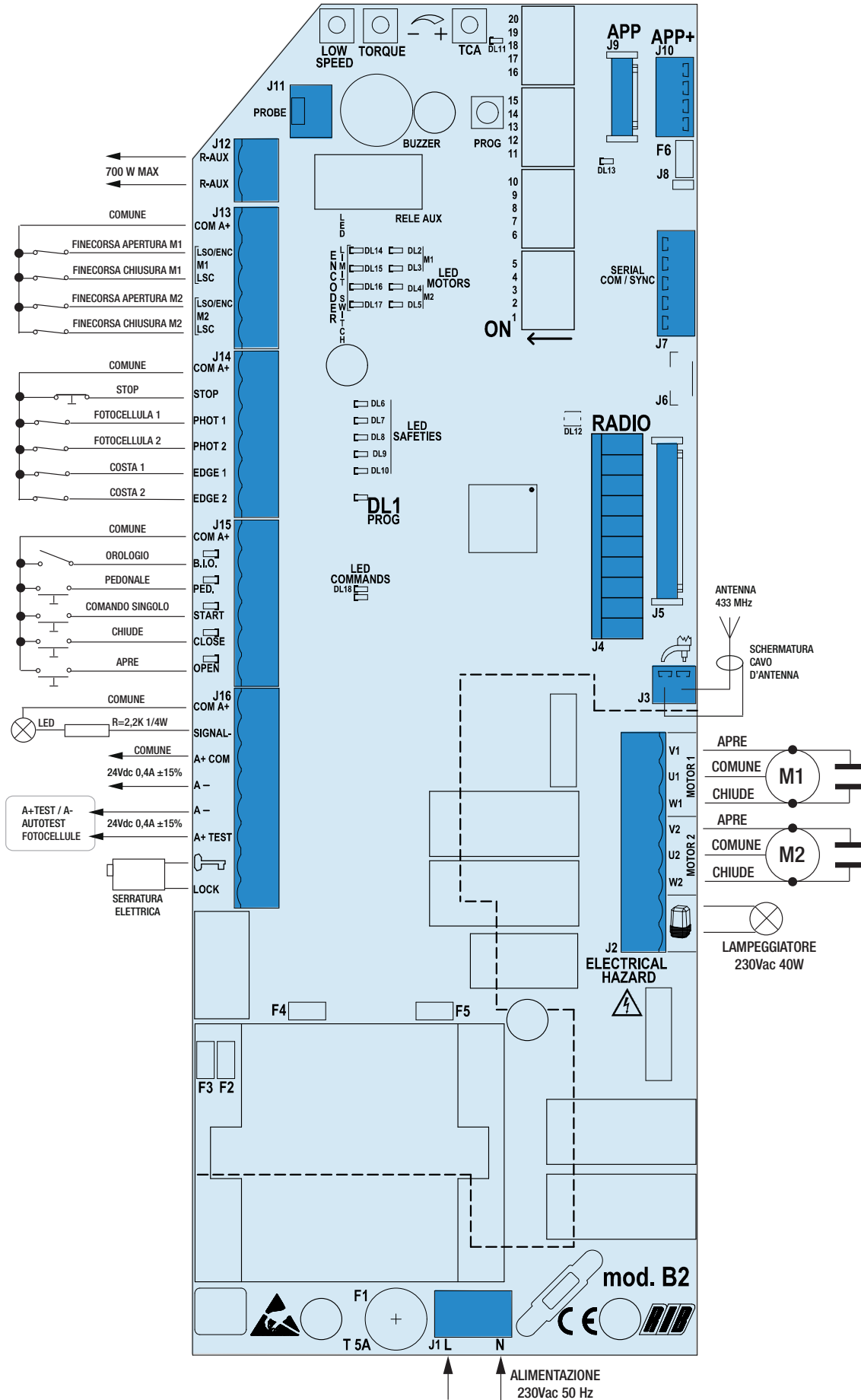

14



A - CONNESSIONI

J1	N - L	Alimentazione 230 Vac 50/60 Hz (120V/60Hz a richiesta)
J2	U1	COLLEGAMENTO COMUNE MOTORE 1
	V1 - W1	COLLEGAMENTO INVERTITORI E CONDENSATORE MOTORE 1
	U2	COLLEGAMENTO COMUNE MOTORE 2
	V2 - W2	COLLEGAMENTO INVERTITORI E CONDENSATORE MOTORE 2
		Lampeggiatore (max 40 W)
J3		Antenna radio 433 MHz
J4	RADIO	Connettore per radio ricevitore ad innesto con alimentazione a 24 Vdc
J5	RADIO	Connettore per modulo radio ACG8069
J6		Riservato
J7	SERIAL COM/SYNC	Connettore per collegamento seriale
J8		Terminazione RS485 di J10
J9	APP	Connettore Scheda APP
J10	APP+	Connettore Scheda APP+
J11	PROBE	Morsettiera per il collegamento alla sonda riscaldatore incorporata nel KING EVO ICE e KING EVO ICE
J12	R-AUX	Morsetti relè AUX (NA) Max 700W
J13	COM A+	Comune dei contatti / Positivo 24 Vdc
	LSD/ENC M1	Fincorsa di apertura M1 / Encoder M1
	LSC M1	Fincorsa di chiusura M1
	LSD/ENC M2	Fincorsa di apertura M2 / Encoder M2
	LSC M2	Fincorsa di chiusura M2
J14	COM A+	Comune dei contatti / Positivo 24 Vdc
	STOP	Contatto impulso di stop (NC)
	PHOT 1	Contatto fotocellule 1 (NC)
	PHOT 2	Contatto fotocellule 2 (NC)
	EDGE 1	Contatto costa 1 (NC)
	EDGE 2	Contatto costa 2 (NC)
J15	COM A+	Comune dei contatti / Positivo 24 Vdc
	B.I.O.	Contatto orologio
	PED.	Contatto comando apertura pedonale (NA)
	START	Contatto impulso singolo (NA)
	CLOSE	Contatto impulso di chiusura (NA)
	OPEN	Contatto impulso di apertura (NA)
J16	COM A+	Comune dei contatti / Positivo 24 Vdc
	SIGNAL -	Spia cancello aperto 24 Vdc 3W max
	A+ COM	Positivo 24 Vdc / Comune dei contatti
	A -	Negativo per alimentazione accessori a 24 Vdc
	A+ TEST	Positivo per alimentazione autotest fotocellule
		Collegamento elettroserratura (MAX 15W 12V)
	PROG	Pulsante per la programmazione
	TCA	Regolatore tempo di attesa prima della chiusura automatica
	TORQUE	Regolatore elettronico della forza
	LOW SPEED	Regolatore elettronico della velocità lenta in accostamento con DIP 15 ON
F1	T 5A	Fusibile di protezione motori

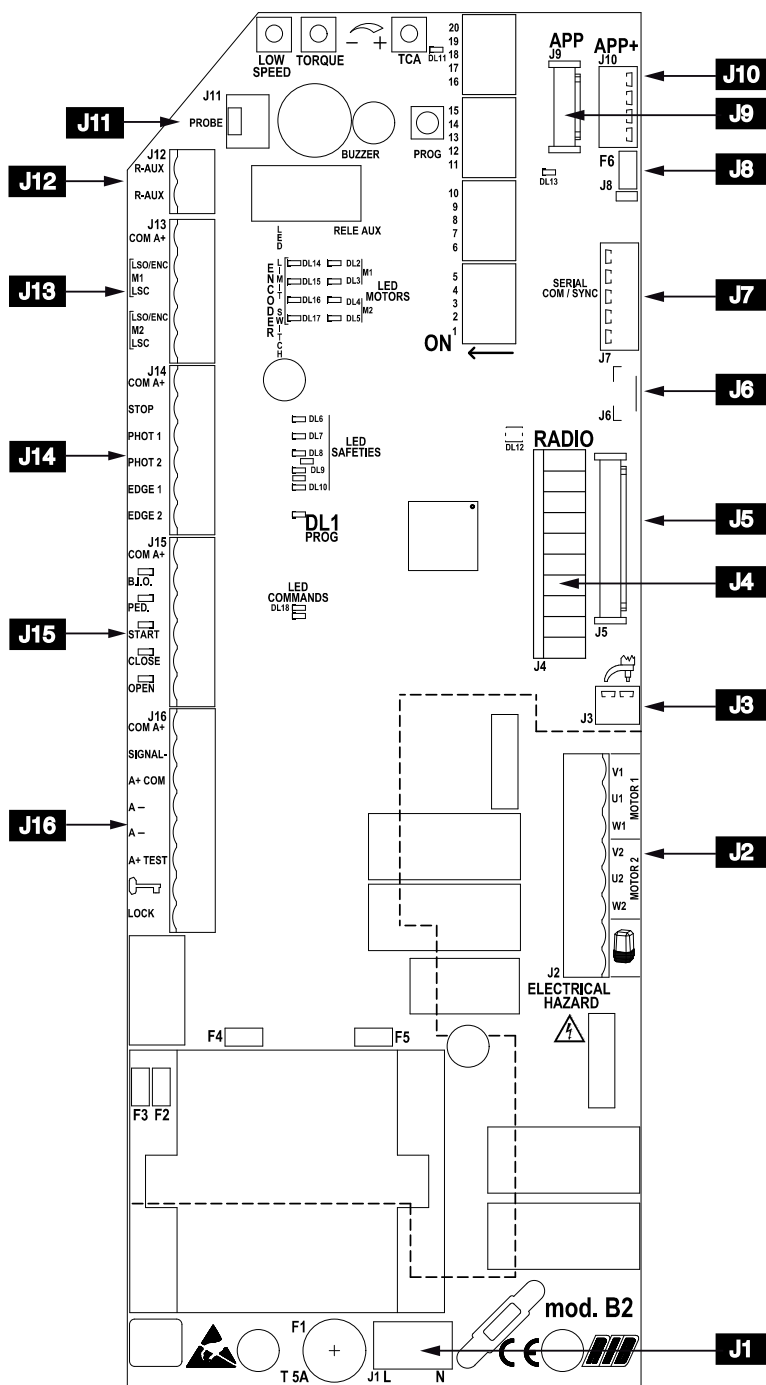

Manuali online interattivi
 Manuels interactifs en ligne
 Interactive online manuals
 Interaktive Online-Handbücher
 Manuales interactivos en línea.

B - SETTAGGI

- DIP 1** (ON) - CONTROLLO SENSO DI ROTAZIONE DEL/DEI MOTORE/I (PUNTO C)
DIP 2 (ON) - PROGRAMMAZIONE TEMPI (PUNTO D)
DIP 2-1 PROGRAMMAZIONE TEMPI APERTURA PEDONALE (PUNTO E)
DIP 1-2 MEMORIZZAZIONE/CANCELLAZIONE CODICI RADIO COMANDO APERTURA TOTALE (DIP 1 ON seguito da DIP 2 ON) (PUNTO F) SOLO PER MODELLI CRX
DIP 1-3 MEMORIZZAZIONE/CANCELLAZIONE CODICI RADIO COMANDO APERTURA PEDONALE (DIP 1 ON seguito da DIP 3 ON) (PUNTO G) SOLO PER MODELLI CRX
DIP 1-2-3 MEMORIZZAZIONE/CANCELLAZIONE CODICI RADIO PER COMANDO RELÉ R-AUX (SOLO MODELLO CRX) (PUNTO H)
DIP 3 (ON) - PROGRAMMAZIONE REMOTA TELECOMANDI DISATTIVATA
MICROINTERRUTTORI DI GESTIONE
DIP 4 Fotocellule sempre attive (OFF) - Fotocellule attive solo in chiusura (ON)
DIP 5 Prelampeggio (ON) - Lampeggio normale (OFF)
DIP 6 Comando impulso singolo START e RADIO - passo-passo (ON) - automatico (OFF)
DIP 7 Abilitazione TEST monitoraggio fotocellule (ON-attivato) (pag.76).
DIP 8 Abilitazione serratura elettrica (ON-attivato)
DIP 9 Colpo di sgancio serratura elettrica (ON-attivata)
DIP 10 Facilitazione sblocco manuale dei motori (ON-attivata)
DIP 11 Colpo di aggancio serratura elettrica (ON-attivato)
DIP 12 Selezione funzionamento con 1 o 2 motori (di fabbrica OFF 2 motori)
DIP 13 Abilitazione sistema radio SUN (ON) - SUN-PRO (OFF)
DIP 14 Funzionamento a tempo (OFF) - Funzionamento con finecorsa (ON)
DIP 15 Rallentamento (ON - attivato)
DIP 16 Gestione teleruttori (ON - attivato)
DIP 17 Gestione encoder (ON - attivato)

TIPOLOGIA DI MOTORE	CODICE	DIP 18	DIP 19	DIP 20
KING EVO	AA14050	OFF	ON	OFF
KING EVO L	AA14070			
KING EVO LS	AA14070S			
KING EVO ICE	AA14060			
KING EVO L ICE	AA14075			
KING EVO 120V	AA14052	ON	OFF	ON
KING EVO L 120V	AA14072			

TRIMMER TORQUE - REGOLATORE ELETTRONICO DELLA FORZA

La regolazione della forza viene fatta ruotando il Trimmer TORQUE che serve a variare la tensione di uscita ai capi del motore (ruotando in senso orario si dà più forza al motore). Tale forza si include automaticamente dopo 3 secondi dall'inizio di ogni manovra. Questo per dare il massimo di spunto al motore al momento della partenza.

NOTA: SE QUESTO TRIMMER VIENE REGOLATO DOPO AVERE ESEGUITO LA PROCEDURA DI PROGRAMMAZIONE, È POSSIBILE CHE LA MISURA DI INIZIO RALLENTAMENTO SUBISCA DELLE VARIAZIONI (IN PIU' O IN MENO RISPETTO ALLA PRECEDENTE), PERTANTO SE SI ESEGUE UNA NUOVA REGOLAZIONE DEL TRIMMER, SI CONSIGLIA DI RIESEGUIRE LA PROGRAMMAZIONE DEI TEMPI.

TRIMMER LOW SP - Regolatore della velocità lenta in accostamento

La regolazione della velocità lenta viene eseguita agendo sul Trimmer LOW SP tramite il quale varia la tensione di uscita ai capi del/dei motore/i (ruotandolo in senso orario si aumenta la velocità). La regolazione viene eseguita per determinare la corretta velocità di fine apertura e fine chiusura in base alla struttura del cancello o in presenza di leggeri attriti che potrebbero compromettere il corretto funzionamento del sistema.

TRIMMER TCA - Regolatore tempo di attesa chiusura automatica totale o pedonale di fabbrica non abilitato e led DL11 spento (trimmer ruotato completamente in senso antiorario)

Con questo trimmer è possibile eseguire la regolazione del tempo di attesa prima di avere la chiusura automatica totale o pedonale.

La chiusura automatica si ottiene solo con porta aperta a seguito di comando dato dai comandi di apertura totale o pedonale e led DL11 acceso (trimmer ruotato in senso orario per abilitare la funzione).

Il tempo di pausa (per cancello totalmente aperto) può essere regolato da un minimo di 2 s ad un massimo di 2 minuti.

Il tempo di pausa (per cancello aperto con comando pedonale) può essere regolato da un minimo di 2 s ad un massimo di 30 secondi.

Es: Con trimmer TCA a metà corsa si avrà 1 minuto di pausa dopo l'apertura totale e 15 s di pausa dopo l'apertura pedonale prima di avere la chiusura automatica del cancello.

R-AUX - CONTATTO RELÉ AUSILIARE (NA)

Di fabbrica questo relé è impostato come luce di cortesia (max 700 W - 3 A - 230 Vac) per funzionare 3 minuti ad ogni comando, con rinnovo del tempo ad ogni comando.

È possibile attivare il contatto R-AUX tramite telecomando eseguendo la procedura di memorizzazione descritta al punto H.

SEGNALAZIONI LED

DL1	PROG programmazione attivata	[rosso]
DL2	cancello in apertura M1	[verde]
DL3	cancello in chiusura M1	[rosso]
DL4	cancello in apertura M2	[verde]
DL5	cancello in chiusura M2	[rosso]
DL6	Comando STOP (NC)	[rosso]
DL7	contatto fotocellule PHOTO 1 (NC)	[rosso]
DL8	contatto fotocellule PHOTO 2 (NC)	[rosso]
DL9	contatto costa EDGE 1 (NC)	[rosso]
DL10	contatto costa EDGE 2 (NC)	[rosso]
DL11	TCA - tempo chiusura automatica attivo	[rosso]
DL12	programmazione codici radio	[rosso/verde]
DL13	Quadro gestito da APP	[blu]
DL14	Finecorsa di apertura LSO M1/ENC	[rosso]
DL15	Finecorsa di chiusura LSC M1	[rosso]
DL16	Finecorsa di apertura LSO M2/ENC	[rosso]
DL17	Finecorsa di chiusura LSC M2	[rosso]
DL18	Comando PROG e RADIO su molex	[verde]
B.I.O	Comando orologio	[verde]
PED.	Comando apertura pedonale	[verde]
START	Comando impulso singolo	[verde]
CLOSE	Comando Chiude	[verde]
OPEN	Comando Apre	[verde]

C - CONTROLLO SENSO DI ROTAZIONE DEI MOTORI

Questo controllo ha il compito di agevolare l'installatore durante la messa in opera dell'impianto, o per eventuali controlli successivi.

- 1 - Posizionare il cancello a metà corsa utilizzando lo sblocco manuale.
 - 2 - Mettere il **DIP 1 su ON** => il led rosso DL1 inizia a lampeggiare.
 - 3 - Premere e mantenere premuto il pulsante PROG => I LED VERDI DL2 e DL4 si accendono e il cancello si dovrà aprire con sfasamento fisso delle ante di due secondi (il movimento è eseguito ad uomo presente, apre-chiude-apre-etc...). Verificare il movimento delle ante e regolare la posizione dei finecorsa meccanici di apertura.
Se uno dei due o tutti e due i motori chiudono invece di aprire, rilasciare il pulsante PROG ed invertire i due invertitori (V1/2 e W1/2) del/i motore/i interessato/i.
 - 4 - Premere il pulsante PROG e mantenerlo premuto per CHIUDERE completamente il cancello - Quando si accendono i LED rossi DL5 e DL3, le ante stanno chiudendo (con uno sfasamento di 2 s). Verificare il movimento delle ante e regolare la posizione dei finecorsa meccanici di chiusura.
 - 5 - Dopo 2 s e fino a 10 s di movimento in apertura o in chiusura, si innescano automaticamente la forza elettronica regolabile agendo sul trimmer TORQUE (girare il trimmer in senso orario per dare maggior forza).
 - 6 - Dopo 10 s di lavoro i motori rallentano (se **DIP 15 su ON**). Regolate il rallentamento dei motori in accostamento agendo sul trimmer LOW SPEED.
 - 7 - Chiudere completamente il cancello.
 - 8 - Spostare il **DIP 1 su OFF**. Il led rosso DL1 si spegnerà.
- N.B.:** Durante questo controllo le fotocellule e le coste non sono attive.

D - PROGRAMMAZIONE TEMPI

N.B.: DURANTE LA PROGRAMMAZIONE LE SICUREZZE SONO ATTIVE ED IL LORO INTERVENTO FERMA LA PROGRAMMAZIONE (IL LED DL1 DA LAMPEGGIANTE RIMANE ACCESO FISSO) E IL BUZZER SUONA PER 10 s. PER RIPETERE LA PROGRAMMAZIONE POSIZIONARE I DIP 1 e DIP 2 su OFF, CHIUDERE IL CANCELLO TRAMITE PROCEDURA "CONTROLLO SENSO DI ROTAZIONE DEI MOTORI" E RIPETERE LA PROGRAMMAZIONE SCELTA.

N.B.: Il rallentamento viene determinato automaticamente in fase di programmazione tempi, e viene attivato circa 50÷60 cm prima di fine apertura o di fine chiusura.

- PER 2 MOTORI - DIP 12 OFF

- 1 - Il cancello deve essere completamente chiuso.
- 2 - Mettete il **DIP 2 su ON** => Il led DL1 emetterà dei lampeggi brevi.
- 3 - Premete il pulsante PROG./RADIO/OPEN/START => M1 apre.

- 4 - Raggiunto il fermo meccanico di apertura => dopo 1 s premete il pulsante PROG./RADIO/OPEN/START per fermare M1 e aprire M2.
- 5 - Raggiunto il fermo meccanico di apertura => dopo 1 s premete il pulsante PROG./RADIO/OPEN/START => M2 si ferma.
- 6 - Premete il pulsante PROG./RADIO/OPEN/START => M2 chiude.
- 7 - Dopo qualche secondo premete il pulsante PROG./RADIO/OPEN/START => M1 chiude determinando la sfasamento fra M2 e M1.
Nello stesso istante il led DL1 smetterà di lampeggiare segnalando l'uscita dalla procedura di apprendimento.
Da questo momento le sicurezze o altri comandi del cancello funzioneranno normalmente (inversioni, stop, allarmi, ecc....).
- 8 - Finito il conteggio del tempo il cancello si ferma.
- 9 - A FINE PROGRAMMAZIONE RIMETTERE IL **DIP 2 SU OFF**.

- PER 1 MOTORE - DIP 12 ON

- 1 - Il cancello deve essere completamente chiuso.
- 2 - Mettete il **DIP 2 su ON** => Il led DL1 emetterà dei lampeggi brevi.
- 3 - Premete il pulsante PROG./RADIO/OPEN/START => M1 apre.
- 4 - Raggiunto il fermo di apertura, dopo 1 s premete il pulsante PROG./RADIO/OPEN/START => M1 si ferma.
- 5 - Premete il pulsante PROG./RADIO/OPEN/START => M1 chiude.
Nello stesso istante il led DL1 smetterà di lampeggiare segnalando l'uscita dalla procedura di apprendimento.
Da questo momento le sicurezze o altri comandi del cancello funzioneranno normalmente (inversioni, stop, allarmi, ecc....).
- 6 - Finito il conteggio del tempo il cancello si ferma.
- 7 - A FINE PROGRAMMAZIONE RIMETTERE IL **DIP 2 SU OFF**.

E - APERTURA PEDONALE

A cancello chiuso:

- 1 - Mettere prima il **DIP 2 su ON** (il led DL1 lampeggia velocemente) e dopo il **DIP 1 su ON** (il led DL1 lampeggia lentamente).
- 2 - Premere il pulsante pedonale (COM A+/PED.) => M1 apre.
- 3 - Premere il pulsante pedonale (COM A+/PED.) per fermare M1 nel punto desiderato.
- 4 - Premere il pulsante pedonale (COM A+/PED.) per chiudere M1.
- 5 - Al raggiungimento della chiusura rimettere i **DIP 1 e DIP 2 su OFF**.

F - PROGRAMMAZIONE CODICI RADIO APERTURA TOTALE

(MAX 1000 CODICI) - con modulo radio ACG8069

ATTENZIONE: prima di memorizzare i telecomandi, tramite **DIP 13** scegliere quali telecomandi utilizzare:

DIP 13 su OFF: si possono memorizzare telecomandi a codice variabile SUN-PRO:
SUN-PRO 2CH bicanale - tasti rossi e led bianco cod. ACG6210
SUN-PRO 4CH quadricanale - tasti rossi e led bianco cod. ACG6214

DIP 13 su ON (di fabbrica): si possono memorizzare telecomandi a codice fisso SUN:
SUN 2CH bicanale - tasti blu e led bianco cod. ACG6052
SUN 4CH quadricanale - tasti blu e led bianco cod. ACG6054
SUN CLONE 2CH bicanale - tasti blu e led giallo cod. ACG6056
SUN CLONE 4CH quadricanale - tasti blu e led giallo cod. ACG6058

ATTENZIONE: non è possibile memorizzare contemporaneamente telecomandi con codice fisso e telecomandi con codice variabile.

La programmazione dei telecomandi può essere eseguita solo a cancello fermo.

- 1 - Posizionare prima il **DIP 1 su ON** e poi il **DIP 2 su ON**. Il led DL12 lampeggia rosso per 10 s.
- 2 - Entro questi 10 s premere il pulsante del telecomando (normalmente il canale A). Se il telecomando viene correttamente memorizzato il led DL12 si accende verde ed un tono di buzzer conferma la corretta memorizzazione. I 10 s per la programmazione dei codici si rinnovano automaticamente con led DL12 che lampeggia rosso per poter memorizzare il telecomando successivo.
- 3 - Per terminare la programmazione lasciare trascorrere 10 s, oppure premere per un attimo il pulsante PROG. Il led DL12 smette di lampeggiare.
- 4 - Riposizionare **DIP 1 su OFF** e **DIP 2 su OFF**.

PROGRAMMAZIONE REMOTA NUOVI TELECOMANDI DEDICATI ALL'APERTURA TOTALE

- 1 - Premere in rapida successione 3 volte il tasto del telecomando valido dedicato all'apertura totale del cancello. Il buzzer suonerà 1 volta per 1 secondo e il lampeggiatore lampeggerà per 4 secondi per segnalare l'attivazione della procedura.
- 2 - Subito di seguito premere 1 volta lo stesso tasto del/i nuovo/i telecomando/i che

volete registrare. Il buzzer suonerà 1 volta per confermare la registrazione di ogni nuovo telecomando. Attendere 4 secondi l'uscita dalla procedura. Il lampeggiatore si spegnerà. Se non volete utilizzare questa funzione posizionate **DIP 3 su ON** per disattivarla.

CANCELLAZIONE DI TUTTI I CODICI RADIO DEDICATI ALL'APERTURA TOTALE

La cancellazione può essere eseguita solo a cancello fermo.

- 1 - Posizionare il **DIP 1 su ON** e successivamente il **DIP 2 su ON**.
- 2 - Il led DL12 lampeggia rosso per 10 s.
- 3 - Entro questi 10 s premere e mantenere premuto il pulsante PROG per 5 s. La cancellazione della memoria viene confermata da due lampeggi di color verde del led DL12 e da 2 toni del buzzer. Successivamente il led DL12 lampeggia rosso per 10 s ed è possibile inserire nuovi codici come da procedure sopra descritte.
- 4 - Riposizionare **DIP 1 su OFF** e **DIP 2 su OFF**.

SEGNALAZIONE MEMORIA SATURA CODICI RADIO DEDICATI ALL'APERTURA TOTALE

La segnalazione si può ottenere solo a cancello fermo.

- 1 - Posizionare prima il **DIP 1 su ON** e poi il **DIP 2 su ON**.
- 2 - Il led DL12 lampeggia per 6 volte verde segnalando memoria satura (1000 codici presenti). Successivamente il led DL12 lampeggia rosso per 10 s consentendo un eventuale cancellazione totale dei codici.
- 3 - Riposizionare **DIP 1 su OFF** e **DIP 2 su OFF**.

G - PROGRAMMAZIONE CODICI RADIO APERTURA PEDONALE

(MAX 1000 CODICI) - con modulo radio ACG8069

La programmazione può essere eseguita solo a cancello fermo.

- 1 - Posizionare prima il **DIP 1 su ON** e poi il **DIP 3 su ON**. Il led DL12 lampeggia verde per 10 s.
- 2 - Premere il pulsante del telecomando (normalmente il canale B) entro i 10 s impostati. Se il telecomando viene correttamente memorizzato il led DL12 si accende rosso per un attimo, ed un tono di buzzer conferma la corretta memorizzazione. I 10 s per la programmazione dei codici si rinnovano automaticamente con led DL12 che lampeggia verde per poter memorizzare il telecomando successivo.
- 3 - Per terminare la programmazione lasciare trascorrere 10 s, oppure premere per un attimo il pulsante PROG. Il led DL12 smette di lampeggiare.
- 4 - Riposizionare **DIP 1 su OFF** e **DIP 3 su OFF**.

PROGRAMMAZIONE REMOTA NUOVI TELECOMANDI DEDICATI ALL'APERTURA PEDONALE

1 - Premere in rapida successione 3 volte il tasto del telecomando valido dedicato all'apertura pedonale del cancello. Il buzzer suonerà 2 volte per 1 secondo e il lampeggiatore lampeggerà per 4 secondi per segnalare l'attivazione della procedura.

2 - Subito di seguito premere 1 volta lo stesso tasto del/i nuovo/i telecomando/i che volete registrare. Il buzzer suonerà 1 volta per confermare la registrazione di ogni nuovo telecomando. Attendere 4 secondi l'uscita dalla procedura. Il lampeggiatore si spegnerà.

Il tempo di registrazione è di 4 secondi che si rinnovano ad ogni nuovo telecomando registrato. Se non volete utilizzare questa funzione posizionate **DIP 3 su ON** per disattivarla.

CANCELLAZIONE DI TUTTI I CODICI RADIO DEDICATI ALL'APERTURA PEDONALE

La cancellazione può essere eseguita solo a cancello fermo.

- 1 - Posizionare prima il **DIP 1 su ON** e poi il **DIP 3 su ON**. Il led DL12 lampeggia verde per 10 s.
- 2 - Entro questi 10 s premere e mantenere premuto il pulsante PROG per 5 s. La cancellazione della memoria viene confermata da due lampeggi di color rosso del led DL12 e da 2 toni di buzzer.
- 3 - Successivamente il led DL12 rimane attivo verde lampeggiante per 10 s ed è possibile inserire nuovi codici come da procedure sopra descritte.
- 4 - Riposizionare **DIP 1 su OFF** e **DIP 3 su OFF**.

SEGNALAZIONE MEMORIA SATURA CODICI RADIO DEDICATI ALL'APERTURA PEDONALE

La segnalazione si può ottenere solo a cancello fermo.

- 1 - Posizionare prima il **DIP 1 su ON** e poi il **DIP 3 su ON**.
- 2 - Il led DL12 lampeggia verde 6 volte segnalando che la memoria è satura (1000 codici presenti). Successivamente il led DL12 lampeggia rosso per 10 s, consentendo un eventuale cancellazione totale dei codici.
- 3 - Riposizionare **DIP 1 su OFF** e **DIP 3 su OFF**.

H - PROGRAMMAZIONE CODICI RADIO PER RELÉ R-AUX

(MAX 1000 CODICI) - con modulo radio ACG8069

La gestione tramite telecomando è attivabile solo con App RIB GATE.

R-AUX funziona normalmente come luce di cortesia per 3 minuti.

Tramite App RIB GATE è possibile configurare il funzionamento di questo relé a piacere.

La programmazione può essere eseguita solo a cancello fermo.

- 1 - Posizionare prima il **DIP 1 su ON**, il **DIP 2 su ON** e poi il **DIP 3 su ON**. Il led DL12 lampeggia arancio per 10 s.
- 2 - Premere il pulsante del telecomando (normalmente il canale C) entro i 10 s impostati. Se il telecomando viene correttamente memorizzato il led DL12 si accende verde per un attimo, ed un tono del buzzer conferma la corretta memorizzazione. I 10 s per la programmazione dei codici si rinnovano automaticamente con led DL12 che lampeggia arancio per poter memorizzare il telecomando successivo.
- 3 - Per terminare la programmazione lasciare trascorrere 10 s, oppure premere per un attimo il pulsante PROG. Il led DL12 smette di lampeggiare.
- 4 - Riposizionare **DIP 1, 2, 3 su OFF**.

PROGRAMMAZIONE REMOTA NUOVI TELECOMANDI DEDICATI AL RELÉ R-AUX

- 1 - Premere in rapida successione 3 volte il tasto del telecomando valido dedicato all'attivazione del relé ausiliario R-AUX. Il buzzer suonerà 3 volte per 1 secondo e il lampeggiatore lampeggerà per 5 secondi per segnalare l'attivazione della procedura.
 - 2 - Subito di seguito premere 1 volta lo stesso tasto del/i nuovo/i telecomando/i che volete registrare. Il buzzer suonerà 1 volta per confermare la registrazione di ogni nuovo telecomando. Attendere 4 secondi l'uscita dalla procedura. Il lampeggiatore si spegnerà.
- Il tempo di registrazione è di 4 secondi che si rinnovano ad ogni nuovo telecomando registrato. Se non volete utilizzare questa funzione posizionate DIP 3 su ON per disattivarla.

CANCELLAZIONE DI TUTTI I CODICI RADIO PER RELÉ R-AUX

La cancellazione può essere eseguita solo a cancello fermo.

- 1 - Posizionare prima il **DIP 1 su ON**, il **DIP 2 su ON** e poi il **DIP 3 su ON**. Il led DL12 lampeggia arancio per 10 s.
- 2 - Entro questi 10 s premere e mantenere premuto il pulsante PROG per 5 s. La conferma della cancellazione della memoria viene segnalata da due lampeggi di color verde del led DL12 e da 2 toni del buzzer.
- 3 - Successivamente il led DL12 rimane attivo arancio lampeggiante per 10 s ed è possibile inserire nuovi codici come da procedure sopra descritte.
- 4 - Riposizionare **DIP 1, 2, 3 su OFF**.

SEGNALAZIONE MEMORIA SATURA CODICI RADIO PER RELÉ R-AUX

La segnalazione si può ottenere solo a cancello fermo.

- 1 - Posizionare il **DIP 1 su ON**, il **DIP 2 su ON** e poi il **DIP 3 su ON**.
- 2 - Il led DL12 lampeggia verde 6 volte segnalando che la memoria è saturata (1000 codici presenti). Successivamente il led DL12 rimane attivo rosso lampeggiante per 10 s, consentendo un eventuale cancellazione totale dei codici.
- 3 - Riposizionare **DIP 1, 2, 3 su OFF**.

FUNZIONAMENTO ACCESSORI DI COMANDO

PULSANTE DI COMANDO PASSO-PASSO (COM A+/START)

- DIP 6 ON =>** Esegue un comando ciclico dei comandi apre-stop-chiude-stop-apre ecc.
DIP 6 OFF => Esegue l'apertura a cancello chiuso. Se azionato durante il movimento di apertura non ha effetto. Se azionato a cancello aperto lo chiude e se azionato durante la chiusura lo fa riaprire.

PULSANTE DI APERTURA (COM A+/OPEN)

A cancello fermo il pulsante comanda il moto di apertura. Se viene azionato durante la chiusura fa riaprire il cancello.

PULSANTE DI APERTURA CON FUNZIONE OROLOGIO (COM A+/B.I.O.)

La funzione orologio è utile nelle ore di punta, quando il traffico veicolare risulta rallentato (es. entrata/uscita operai, emergenze in zone residenziali o parcheggi e, temporaneamente, per traslochi).

Collegando un interruttore e/o un orologio di tipo giornaliero/settimanale al pulsante di apertura N.O. "COM A+/B.I.O.", è possibile aprire e mantenere aperta l'automazione finché l'interruttore viene premuto o l'orologio rimane attivo. Ad automazione aperta vengono ignorati tutti i comandi.

Rilasciando l'interruttore, o allo scadere dell'ora impostata, si avrà la chiusura immediata dell'automazione.

PULSANTE DI CHIUSURA (COM A+/CLOSE)

A cancello fermo comanda il moto di chiusura.

TELECOMANDO

- DIP 6 ON =>** Esegue un comando ciclico dei comandi apre-stop-chiude-stop-apre-ecc.
DIP 6 OFF => Esegue l'apertura a cancello chiuso. Se azionato durante il movimento di apertura non ha effetto. Se azionato con cancello aperto, lo chiude. Se

azionato durante il movimento di chiusura lo fa riaprire.

PULSANTE APERTURA PEDONALE (COM A+/PED.)

Comando dedicato ad un'apertura parziale e alla sua richiusura.

Durante l'apertura, la pausa o la chiusura pedonale, è possibile comandare l'apertura da qualsiasi comando collegato sulla scheda B2.

Tramite **DIP 6** è possibile scegliere la modalità di funzionamento del pulsante di comando pedonale.

- DIP 6 ON =>** Esegue un comando ciclico dei comandi apre-stop-chiude-stop ecc.
DIP 6 OFF => Esegue l'apertura a cancello chiuso. Se azionato durante il movimento di apertura non ha effetto. Se azionato a cancello aperto lo chiude e durante la chiusura, se azionato, lo fa riaprire.

SERRATURA ELETTRICA (COM A+/LOCK-)

Mettere il **DIP 8 su ON** per abilitare il comando della serratura elettrica in apertura.

COLPO DI SGANCIO SERRATURA ELETTRICA IN APERTURA

Mettere il **DIP 9 su ON** per abilitare il colpo di sgancio della serratura elettrica in apertura (a condizione che **DIP 8 sia su ON**).

A cancello chiuso, se si preme un comando di apertura, il cancello per 0,5s esegue la manovra di chiusura e contemporaneamente viene attivata la serratura elettrica (seguita da 0,5s di pausa e quindi dall'apertura del cancello).

FACILITAZIONE SBLOCCO MANUALE DEI MOTORI

Mettere il **DIP 10 su ON** per abilitare la facilitazione sblocco manuale. A chiusura avvenuta verrà eseguita una manovra di inversione con un tempo fisso di 0,2s per facilitare lo sblocco manuale.

COLPO DI AGGANCIAMENTO SERRATURA ELETTRICA

Mettere il **DIP 11 su ON** per abilitare il colpo di aggancio della serratura elettrica in chiusura. A chiusura avvenuta vengono comandati per 1 s i motori a piena tensione per garantire l'aggancio della serratura.

FUNZIONAMENTO ACCESSORI DI SICUREZZA

FOTOCELLULE (COM A+/PHOT 1, COM A+/PHOT 2)

NOTA: il transito dalle fotocellule è segnalato da un tono di buzzer

DIP 4 OFF => A cancello chiuso se un ostacolo è davanti al raggio delle fotocellule, il cancello non apre. Durante il funzionamento le fotocellule intervengono sia in apertura (con ripristino del moto in apertura solo dopo la liberazione del raggio delle fotocellule), che in chiusura (con ripristino del moto inverso solo dopo la liberazione del raggio delle fotocellule).

DIP 4 ON => A cancello chiuso se un ostacolo è davanti al raggio delle fotocellule e viene comandata l'apertura, il cancello apre (durante l'apertura le fotocellule non interverranno). Le fotocellule interverranno solo in fase di chiusura (con ripristino del moto inverso dopo un secondo anche se le stesse restano impegnate).

ATTENZIONE: Se il led del ricevitore rimane acceso è possibile che siano presenti dei disturbi sulla rete di alimentazione.

Vi consigliamo di collegare elettricamente a terra le colonne o le colonnine di supporto alle fotocellule al morsetto A - per proteggere le fotocellule da fonti di disturbo.

Fate attenzione a non creare corto circuiti quando le fasi di alimentazione sono invertite!

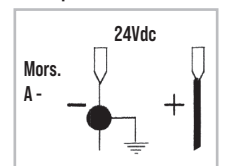

MONITORAGGIO FOTOCELLULE (A+ TEST/A-) come richiesto da EN12453 par. 5.1.2

Collegare le fotocellule a A+ TEST/A- e impostare DIP 7 su ON.

Il monitoraggio consiste in un Test Funzionale della fotocellula, eseguito prima di ogni manovra. La manovra del cancello viene pertanto consentita solo se la/le sicurezza/e hanno superato il Test Funzionale.

ATTENZIONE: IL MONITORAGGIO DEGLI INGRESSI FOTOCELLULE (PHOT 1/PHOT 2) PUÒ ESSERE ABILITATO CON IL DIP 7 IN ON, OPPURE DISABILITATO CON IL DIP 7 IN OFF.

ATTENZIONE: Se si attiva la funzione AUTOTEST e si collega una sola fotocellula, si deve fare un ponticello tra i morsetti PHOT 1 e PHOT 2. Se il ponticello non viene eseguito, l'autotest fallisce ed il cancello non si muoverà.

ALLARME DA AUTOTEST FOTOCELLULE (DIP 7 ON)

Ad ogni comando, se il monitoraggio della fotocellula ha esito negativo, subentra un allarme dal buzzer che emette 4 toni ogni 5 s. In questa condizione il cancello resta fermo. Solo riparando la fotocellula e premendo uno dei comandi abilitati è possibile ripristinare il funzionamento.

COSTE - BORDI SENSIBILI (COM A+/EDGE 1, COM A+/EDGE 2)

Durante la chiusura, se EDGE 1 viene premuta, inverte il moto in apertura. Se la costa rimane

impegnata, non consente la chiusura.

Durante l'apertura, se EDGE 2 viene premuta, inverte il moto in chiusura. Se la costa rimane impegnata, non consente l'apertura.

Se le coste non sono installate, ponticellare i morsetti COM A+/EDGE1/EDGE2.

ALLARME DA COSTA

Si attivano il lampeggiatore ed il buzzer con 2 toni ogni 5 s per un minuto.

MONITORAGGIO COSTE (come richiesto da EN12453 par. 5.1.2)

Tramite schedina APP e App RIB GATE è possibile abilitare il monitoraggio delle coste meccaniche (NC con resistenza 8K2) e resistive (NO con resistenza 8K2).

PULSANTE DI STOP (COM A+/STOP)

Durante qualunque operazione il pulsante di STOP esegue il fermo del cancello.

Se premuto a cancello aperto totalmente (o parzialmente utilizzando il comando pedonale) si esclude temporaneamente la chiusura automatica (se abilitata tramite trimmer TCA e led DL11 acceso). È quindi necessario dare un nuovo comando per farlo richiudere.

Al ciclo successivo la funzione chiusura automatica viene riattivata (se abilitata tramite trimmer TCA e led DL11 acceso).

FUNZIONAMENTO AD UOMO PRESENTE (con comando mantenuto) IN CASO DI GUASTO DELLE SICUREZZE

Se una delle due coste è guasta o impegnata per più di 5 s, o se una delle due fotocellule è guasta o impegnata per più di 60 secondi, i comandi OPEN, CLOSE, START e PED. funzioneranno solo con comando mantenuto.

La segnalazione dell'attivazione di questo funzionamento è data dal led DL1 che lampeggia.

Il comando radio e la chiusura automatica vengono esclusi in quanto il loro funzionamento non è consentito dalle norme.

Al ripristino del contatto delle sicurezze, dopo 1 s, viene automaticamente ristabilito il funzionamento e quindi anche il radiocomando e la chiusura automatica riprendono a funzionare.

Nota 1: durante questo funzionamento in caso di guasto alle coste (oppure fotocellule) le fotocellule (oppure coste) funzionano ancora interrompendo la manovra in atto.

Nota 2: il pulsante di stop non è considerato una sicurezza da bypassare in questa modalità, pertanto se viene premuto o è rotto, non consente alcuna manovra.

La manovra con comando mantenuto è esclusivamente una manovra di emergenza che deve essere effettuata per brevi periodi e con la sicurezza visiva del movimento dell'automatismo. Appena possibile le protezioni guaste devono essere ripristinate per un corretto funzionamento.

SEGNALAZIONI VISIVE E SONORE

LAMPEGGIATORE

N.B.: Questo quadro elettronico può alimentare SOLO LAMPEGGIATORI CON CIRCUITO LAMPEGGIANTE (AC67072) da 40 W massimo.

FUNZIONE PRE-LAMPEGGIO

DIP 5 OFF => Il motore ed il lampeggiatore partono contemporaneamente.

DIP 5 ON => Il lampeggiatore parte 3 secondi prima del motore.

BUZZER

Ha il compito di segnalare l'intervento delle sicurezze, lo stato degli allarmi e lo stato di memorizzazione e cancellazione codici radio.

SIGNAL - SPIA DI CANCELLO APERTO a 24Vdc (COM A+/SIGNAL-)

Ha il compito di segnalare quando il cancello è aperto, parzialmente aperto o comunque non chiuso totalmente. Si spegne solo quando il cancello è completamente chiuso.

Durante l'apertura lampeggia lentamente.

A cancello fermo o aperto è accesa fissa.

Durante la chiusura lampeggia velocemente

N.B.: Max 3 W. Se si eccede con le spie, la logica del quadro ne risulterà compromessa con possibile blocco delle operazioni.

FUNZIONAMENTO DOPO BLACK-OUT

Al ritorno della tensione di rete il led DL1 si accende e rimane acceso per tutto il tempo in cui il cancello rimane aperto. Si spegnerà al raggiungimento della apertura o della chiusura totale del cancello.

Si consiglia di far aprire completamente il cancello.

Lasciate che il cancello si chiuda da solo con la chiusura automatica o attendete che il lampeggiatore finisca di lampeggiare prima di comandare la chiusura.

Questa operazione consentirà al cancello di riallinearsi.

Infatti, se durante il black-out i motori sono stati sbloccati e spostati dalla normale posizione di chiusura, la prima manovra al ritorno dell'alimentazione deve essere completa.

Se il black-out avviene durante il movimento, o a cancello aperto, e il primo comando risulta essere quello di chiusura, la chiusura avverrà con sfasamento totale delle ante pertanto prima chiuderà M2 e allo spegnimento di M2 chiuderà M1.

Questo movimento separato dei due motori eviterà l'accavallamento delle ante.

RISCALDATORE SOLO PER KING ICE/KING EVO ICE

Tramite il connettore J11 è possibile collegare una sonda già presente solo nel motoriduttore KING ICE. Per i collegamenti vi rimandiamo al libretto istruzioni del motoriduttore KING ICE.

La sonda per il riscaldamento motore è un dispositivo utilizzato in climi particolarmente rigidi (fino a -30°C) per evitare il blocco per gelo del motore. Questo dispositivo si attiva automaticamente a cancello fermo (non importa in che posizione purchè sia fermo) ad una temperatura ambiente motore inferiore a 10°C (rilevata dal sensore di temperatura PROBE).

L'attività della fase riscaldante del/dei motori è evidenziata dall'accensione dei led DL2-DL3 per il motore 1, e DL4-DL5 per il motore 2.

Quando il motore è in movimento, il riscaldatore viene disattivato.

Solo dopo 10 s che il cancello rimane fermo, il riscaldatore si attiva (a condizione che la temperatura ambiente motore sia inferiore a 10°C). Al raggiungimento dei 20°C il riscaldatore si spegne, mantenendo le condizioni ambientali a temperatura costante.

CARATTERISTICHE TECNICHE PROBE

Tensione di funzionamento	5 Vdc
Resistenza	10 KΩ ±2% (a 25°C)
Temperatura di lavoro	-30 ÷ +55°C

CARATTERISTICHE TECNICHE

- Range di temperatura	-10 ÷ + 55°C
- Umidità	< 95% senza condensazione
- Tensione di alimentazione	230 V o 120 V ~ ±10%
- Frequenza	50/60 Hz
- Assorbimento massimo scheda	45 mA
- Microinterruzioni di rete	100 ms
- Potenza massima spia cancello aperto	3 W
- Carico massimo all'uscita lampeggiatore	40 W con carico resistivo
- Corrente disponibile per fotocellule e accessori	500 mA 24 Vdc
- Corrente disponibile su connettore radio	200 mA 24 Vdc

CARATTERISTICHE TECNICHE RADIO (solo B2-CRX)

- Frequenza ricezione	433,92 MHz
- Impedenza	52 Ω
- Sensibilità	>1 μV
- Controllo di retroazione	PLL
- Codici memorizzabili	1000

- Tutti gli ingressi devono essere utilizzati come contatti puliti perchè l'alimentazione è generata internamente (tensione sicura) alla scheda ed è disposta in modo da garantire il rispetto di isolamento doppio o rinforzato rispetto alle parti a tensione pericolosa.

- Eventuali circuiti esterni collegati alle uscite del quadro elettronico, devono essere eseguiti per garantire l'isolamento doppio o rinforzato rispetto alle parti a tensione pericolosa.

- Tutti gli ingressi vengono gestiti da un circuito integrato programmato che esegue un autocontrollo ad ogni avvio di marcia.

RISOLUZIONE PROBLEMI

Aggiornate il firmware del quadro usando la schedina APP e la app RIB GATE.

Dopo aver effettuato tutti i collegamenti seguendo attentamente lo schema ed aver posizionato il cancello in posizione intermedia, verificare la corretta accensione dei led rossi DL6, DL7, DL8, DL9 e DL10.

In caso di mancata accensione dei led, sempre con cancello in posizione intermedia, verificare quanto segue e sostituire eventuali componenti guasti.

DL6 spento Pulsante di STOP guasto (In caso lo STOP non sia collegato, eseguire i ponticelli fra COM A+ e STOP).

DL7 o DL8 spento Fotocellule guaste (In caso le fotocellule non siano collegate, eseguire i ponticelli fra COM A+ e PHOTO 1/PHOTO 2)

DL9 o DL10 spento Costa sicurezza guasta (In caso le coste non siano collegate, eseguire il ponticello fra COM A+ e EDGE 1/EDGE 2)

Durante il funzionamento a uomo presente, con **DIP1** in ON, verificare che durante l'apertura di M1 e M2 si accendano i led verdi DL2 e DL4 e che durante la chiusura di M1 e M2 si accendano i led rossi DL3 e DL5. In caso contrario, invertire i fili del motore interessato.

DL12 spento il modulo radio funziona correttamente.
 acceso il modulo radio è assente o guasto o non riconosciuto dopo uno sbalzo di tensione.

DL13 blu acceso Alcune funzioni sono abilitate tramite smartphone, verificare quindi tramite smartphone lo stato della scheda in quanto lo stato dei **DIP**/trimmer potrebbe essere non veritiero.

Sulla scheda esistono dei fusibili a ripristino automatico che intervengono in caso di corto circuito interrompendo l'uscita a loro assegnata.

A fronte di una ricerca guasti si consiglia di scollegare tutti i connettori estraibili e di inserirli uno a volta in modo da identificare più facilmente la causa del guasto.

TABELLA RIASSUNTIVA ALLARMI VISIVI E SONORI SEGNALAZIONI IN FASE DI PROGRAMMAZIONE

EVENTO	STATO BUZZER	STATO LAMPEGGIATORE	STATO LED DL1
DIP 1 ON (modo uomo presente) Oppure guasto ad una sicurezza	Spento	Spento	Lampeggia 250 ms ON/OFF
DIP 2 ON (programmazione corsa totale)	Spento	Spento	Lampeggia 500 ms ON/OFF
DIP 2 ON > DIP 1 ON (programmazione corsa pedonale)	Spento	Spento	Lampeggia 500 ms ON/OFF
Procedura di programmazione interrotta per intervento di una sicurezza	Tono da 10 s con pausa di 2 s	Spento	Acceso fisso
EVENTO	STATO BUZZER	STATO LAMPEGGIATORE	STATO LED DL12
Nessun codice radio inserito	Spento	Spento	Lampeggia rosso/verde
DIP 1 ON > DIP 2 ON programmazione codici radio apertura totale	Spento	Spento	Lampeggia rosso per 10 s
DIP 1 ON > DIP 3 ON programmazione codici radio apertura pedonale	Spento	Spento	Lampeggia verde per 10 s
DIP 1 ON > DIP 2 ON > DIP 3 ON programmazione codici radio per relé R-AUX	spento	Spento	Lampeggia arancio per 10 s
Programmazione corretta dei codici radio per apertura totale e R-AUX	1 Tono	Spento	Si accende verde una volta
Programmazione corretta dei codici radio per apertura pedonale.	1 Tono	Spento	Si accende rosso una volta
Codice radio non presente in memoria	Spento	Spento	Si accende rosso una volta
Memoria satura da codici radio (1000 codici memorizzati)	Spento	Spento	Esegue 6 lampeggi verdi
Cancellazione codici radio per apertura totale, pedonale e R-AUX	2 Toni	Spento	Esegue 2 lampeggi verdi
SEGNALAZIONI DURANTE IL FUNZIONAMENTO			
EVENTO	STATO BUZZER	STATO LAMPEGGIATORE	STATO LED E USCITA SIGNAL
Pulsante di stop premuto	Spento	Spento	Led DL6 si spegne
Intervento fotocellula	1 Tono	Spento	Led DL7-8 si spegne
Intervento costa	2 Toni	Spento	Led DL9-10 si spegne
Guasto ad una sicurezza o sicurezza impegnata per un tempo prolungato	Spento	Spento	Led DL1 lampeggia 250 ms ON/OFF
Allarme da costa	2 Toni ogni 5 s per 1 minuto (Si rinnova dando un comando)	Lampeggia per 1 minuto	Nessun led abbinato
Allarme da autotest fotocellule fallito	4 Toni ogni 5 s per 1 minuto (Si rinnova dando un comando)	Spento	Nessun led abbinato
Allarme da Encoder	5 Toni ogni 5 s per 1 minuto (Si rinnova dando un comando)	Lampeggia per 1 minuto	DL14 e DL16 spenti
Blocco funzionale eseguito da smartphone	Spento	Spento	Led DL12 acceso fisso verde.
I cicli impostati sono stati raggiunti	6 Toni ogni 5 s (Si rinnova dando un comando)	Spento	Nessun led abbinato
Risparmio energetico attivato da smartphone	Spento	Spento	Led blu lampeggia 1 volta ogni 5 s

DIFETTO	SOLUZIONE
Dopo aver effettuato i vari collegamenti e aver dato tensione, tutti i led sono spenti.	Sulla scheda esistono dei fusibili a ripristino automatico che intervengono in caso di corto circuito interrompendo l'uscita a loro assegnata. A fronte di una ricerca guasti si consiglia di scollegare tutti i connettori estraibili e di inserirli uno a volta in modo da identificare più facilmente la causa del guasto. Verificare l'integrità del fusibile F1. In caso di fusibile interrotto usarne solo di valore adeguato. F1 = T 5A Fusibile di protezione motori
Il motore apre e chiude, ma non ha forza e si muove lentamente.	Verificare regolazione trimmer TORQUE e LOW-SPEED.
Il cancello esegue l'apertura, ma non chiude dopo il tempo impostato.	Accertarsi di avere settato il DIP 3 in ON. Contatto B.I.O. inserito => verificare lo stato dell'orologio collegato all'ingresso B.I.O. Autotest fotocellule fallito => verificare i collegamenti tra quadro elettronico e fotocellule.
Il cancello non apre e non chiude azionando i vari pulsanti START, RADIO, OPEN e CLOSE.	Contatto stop, costa o fotocellule con DIP 4 OFF guasto => Sistemare o sostituire il contatto guasto. Autotest fotocellule fallito => verificare i collegamenti tra quadro elettronico e fotocellule.
La serratura elettrica non funziona.	Accertarsi di avere impostato il DIP 8 su ON. Verificare il cavo.
Il buzzer emette 2 toni prolungati e il cancello non si muove	Costa con resistenza 8,2 KΩ. Togliere la resistenza o configurare l'ingresso EDGE tramite App RIB GATE
Il telecomando non funziona. Led DL12 acceso rosso fisso	Mancanza modulo radio nel connettore J5 o modulo radio guasto.

OPTIONAL

Per i collegamenti ed i dati tecnici degli accessori attenersi ai relativi libretti di istruzione.

FIT SLIM EN12978 - EN13849-2



FOTOCELLULE DA PARETE

COPPIA DI COLONNINE PER FIT SLIM

Le fotocellule FIT SLIM hanno la funzione di sincronismo in corrente alternata e portata di 20 m.

Sono applicabili più coppie di fotocellule ravvicinate grazie al circuito sincronizzatore. Aggiungere il **TRASMETTITORE TX SLIM SYNCRO** cod. AC68029B per sincronizzare fino a 4 coppie di fotocellule.

cod. AC68032B

cod. AC68065

SAIL

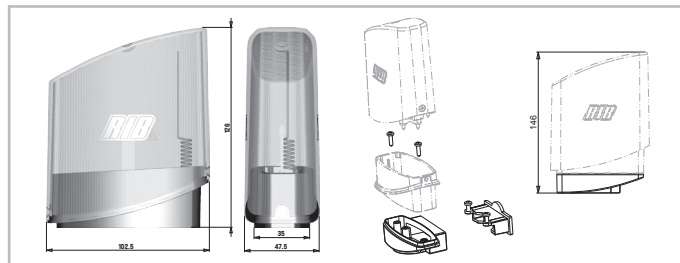

SAIL arancio con scheda intermittente incorporata

SAIL bianco con scheda intermittente incorporata

SUPPORTO LATERALE SAIL

cod. AC67072

cod. AC67078

cod. AC68054

VERTIGO

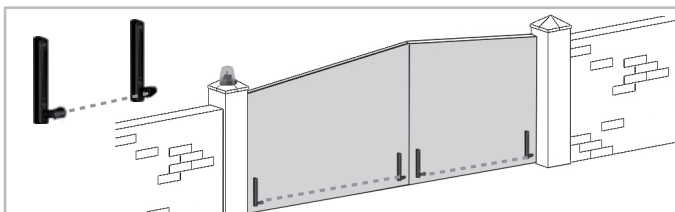

FOTOCELLULE SOSTITUTIVE DELLA COSTA

VERTIGO 8 cod. AC68044 - VERTIGO 10 cod. AC68045

NOVA - NOVA WIRELESS



FOTOCELLULE NOVA - portata 25 m

FOTOCELLULE NOVA WIRELESS - portata 25 m - durata batterie 3 anni

COPPIA DI COLONNINE per NOVA

cod. AC68046

cod. AC68047

cod. AC68039

SERRATURA ELETTRICA



Serratura Orizzontale - destra vista esterna - 12Vac
 Serratura Orizzontale - sinistra vista esterna - 12Vac
 Serratura Verticale - 12Vac

cod. AC68660
 cod. AC68670
 cod. AC68650

CHIAVISTELLO MECCANICO



Chiavistello meccanico per cancelli a due ante

cod. AC65000

TELECOMANDO SUN



SUN 2CH
 SUN CLONE 2CH
 SUN-PRO 2CH

cod. AC66052
 cod. AC66056
 cod. AC66210

SUN 4CH
 SUN CLONE 4CH
 SUN-PRO 4CH

cod. AC66054
 cod. AC66058
 cod. AC66214

MODULO RADIO 433MHz

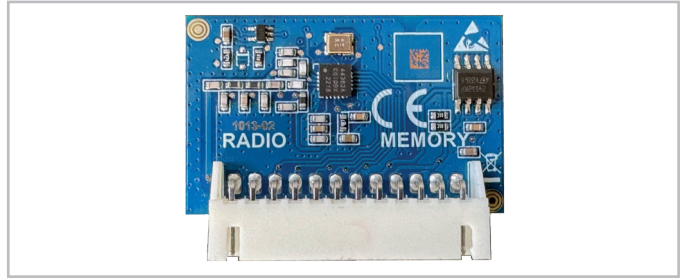

cod. AC68069

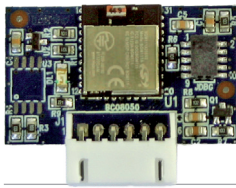

APP8050 Scheda APP
 per gestire la centrale di comando
 tramite Bluetooth



APP8054 Scheda APP+
 per gestire la centrale di comando
 tramite Bluetooth

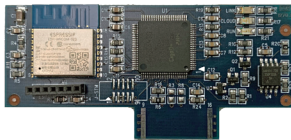

**APP8064 Modulo Wi-Fi per Scheda
 APP+**
 per gestire la centrale tramite rete
 Wi-Fi locale (WLAN)

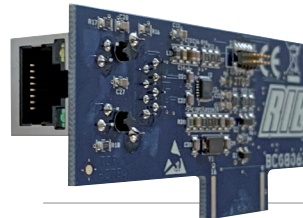

**APP8066 Modulo RJ45 per Scheda
 APP+**
 per gestire la centrale tramite rete
 dati locale (LAN)



**APP8060 Modulo Orologio per Scheda
 APP+ con Modulo Wi-Fi o RJ45**
 per gestire la centrale di comando
 come controllo accessi

CARACTERISTIQUES TECHNIQUES

KING EVO est une série de operateur irréversibles, utilisé pour movimenter des portails à battans jusqu'à 5 m de longueur (Fig. 1).

Lorsqu'il arrive en fin de course, le moteur marche encore pendant quelques s, tant que n'intervient pas le temporisateur de fonctionnement de l'unité de commande.

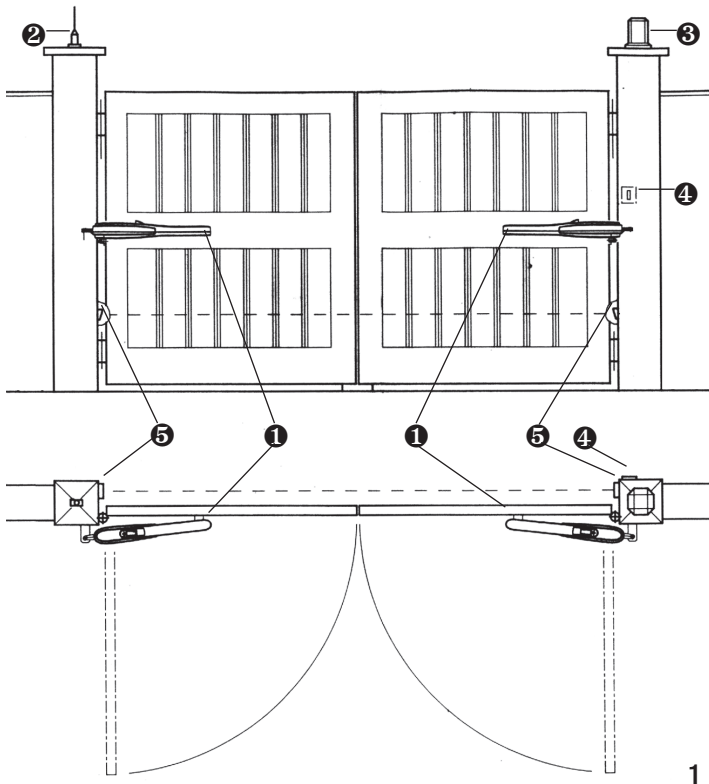

- 1 - Operateur KING EVO
- 2 - Antenne radio
- 3 - Signal électrique
- 4 - Selecteur
- 5 - Photocellules p/protection externe

CARACTERISTIQUES TECHNIQUES		KING EVO	KING EVO L	KING EVO LS
Longueur maxi du battant	m	4	5	7
Poids maxi du battant	kg	400	500	700
Course maxi d'entraînement	mm	368*	498*	
Temps moyen d'ouverture	s.	20÷25	26÷33	
Vitesse de traction	m/s	0,0125		
Force maxi de poussée	N	2570		
Alimentation et fréquence		230V~ 50Hz		
Puissance moteur	W	255	296	
Absorption	A	1,13	1,28	
Condensateur	µF	6,3	8	
Cycles normatifs	n°	17 - 20s/2s	10 - 26s/2s	9 - 26s/2s
Cycles conseillés par jour	n°	150		
Service		60%		
Cycles consécutifs garantis	n°	30/19s	20/26s	18/26s
Graisse		Bechem - RHUS 550		
Poids du moteur	kg	12,5	13,3	
Bruit	db	<70		
Température de travail**	°C	-10 ÷ +55		
Indice de protection	IP	44		

* Avec une butée mécanique incorporée qui intervient pendant l'ouverture. Si l'on utilise aussi la butée mécanique qui intervient pendant la fermeture, en option, la course maximale d'entraînement s'écourt de 40 mm.

** KING EVO ICE et KING EVO ICE L = -30 ÷ +55°C

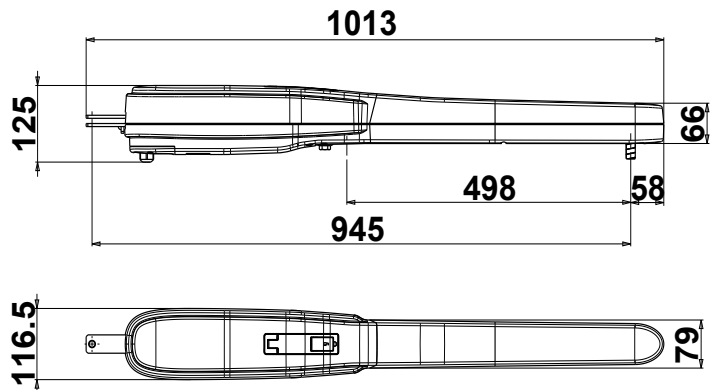
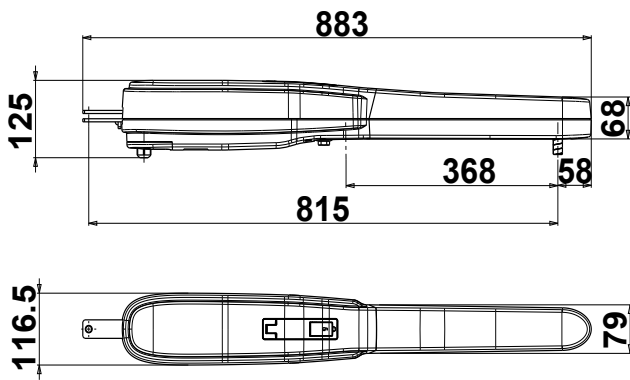

Mesures en mm

CONTROLE PRE-INSTALLATION

Le portail à battant doit être solidement fixé aux cardans des colonnes, ne doit pas flechir pendant le mouvement et doit pouvoir manoeuvrer sans effort.

Avant d'installer KING EVO, il convient de vérifier tous les encombrements nécessaires pour procéder à l'installation.

Si le portail se présente comme indiqué Fig. 2, aucune modification n'est nécessaire.

Il est impératif d'uniformiser les caractéristiques du portail avec les normes et les lois en vigueur. Le portail peut être automatisé seulement si il est en bon état et qu'il est conforme à la norme EN 12604.

- Le vantail ne doit pas comporter de portillon intégré. Dans le cas contraire, il sera opportun de prendre les précautions décrites au point 6.5.1 de la EN 12453 (interdire, par le biais d'un contact raccordé aux bornes adaptées de la platine électronique, la mise en marche de l'automatisme si le portillon est ouvert).

- Ne pas générer de zone d'écrasement (par exemple entre le vantail ouvert et la cloture).

- Il ne devra y avoir aucun arrêt mécanique au-dessus du portail, étant donné que les arrêts mécaniques ne sont pas suffisamment sûrs.

FIXATION DE L'ATTACHEMENT DU MOTEUR A LA COLONNE

Lors de l'installation du KING EVO, il est nécessaire de respecter certaines mesures afin d'obtenir un mouvement correct du vantail (voir les TABLEAUX des mesures).

ATTACHE POTEAU POUR OPERATEUR KING EVO

(code BA10151)

Si la colonne est en fer, l'attaque peut être baisée directement à l'aide de quatre vis M8.

Si la colonne est en béton, l'attaque peut être fixée avec quatre vis d'expansion Ø 8 mm (fig. 2 ou 3).

En cas de mur parallèle au portail lorsque celui-ci est ouvert il est nécessaire de pratiquer une niche pour loger le motoreducteur.

ATTACHE POTEAU POUR OPERATEUR KING EVO L

(code BA10153)

Si la colonne est en fer, il est possible de sonder directement la fixation.

Si la colonne est en ciment, procéder toujours avec une plaque comme indiqué Fig. 5, et la fixer avec quatre Fischer de Ø 8 mm.

Il est aussi possible de sceller la fixation dans la colonne en soudant une agrafe à sa base, voir Fig. 6.

Ensuite poursuivre l'installation en soudant sur le vantail la fixation pour le dispositif d'entraînement du portail, en respectant les mesures prévues (Fig. 7).

En cas de mur parallèle au portail lorsque celui-ci est ouvert il est nécessaire de pratiquer une niche pour loger le motoreducteur.

FIXATION DE L'ATTACHEMENT DU MOTEUR AUX PORTAILS

(voir les TABLEAUX des mesures).

Avant d'insérer le pivot dans l'attachement du portail, il faut appliquer bien du gras.

Souder le socle à la juste hauteur (Fig. 8).

Installer le KING EVO en essayant plusieurs fois d'ouvrir et de fermer en contrôlant que que l'opérateur ne frotte pas lorsque le portail est en mouvement.

Parties à installer conformément à la norme EN 12453

TYPE DE COMMANDE	USAGE DE LA FERMETURE		
	Personne expertes (zone sans publique*)	Personne expertes (zone avec publique)	Personnes non expertes
homme presente	A	B	Pas possible
impulsion - en vue (ex. bouton)	C ou E	C ou E	C et D, ou E
impulsion - hors de vue (ex. télécommande)	C ou E	C et D, ou E	C et D, ou E
automatique	C et D, ou E	C et D, ou E	C et D, ou E

* exemple typique: fermetures qui n'ont pas d'accès à un chemin public

A: Touche de commande à homme present (à action maintenue), comme code ACG2013.

B: Sélecteur à clef à homme present (à action maintenue), code ACG1010.

C: Réglage de la puissance du moteur ou photocellules pour respecter les forces d'impact indiquées à l'annexe A

D: Barre palpeuse et/ou autres dispositifs supplémentaires pour réduire la probabilité de contact avec la porte.

E: Dispositifs installés de telle sorte qu'une personne ne puisse pas être touchée par la porte.

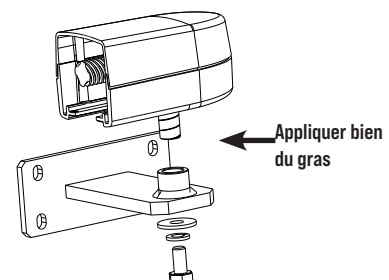
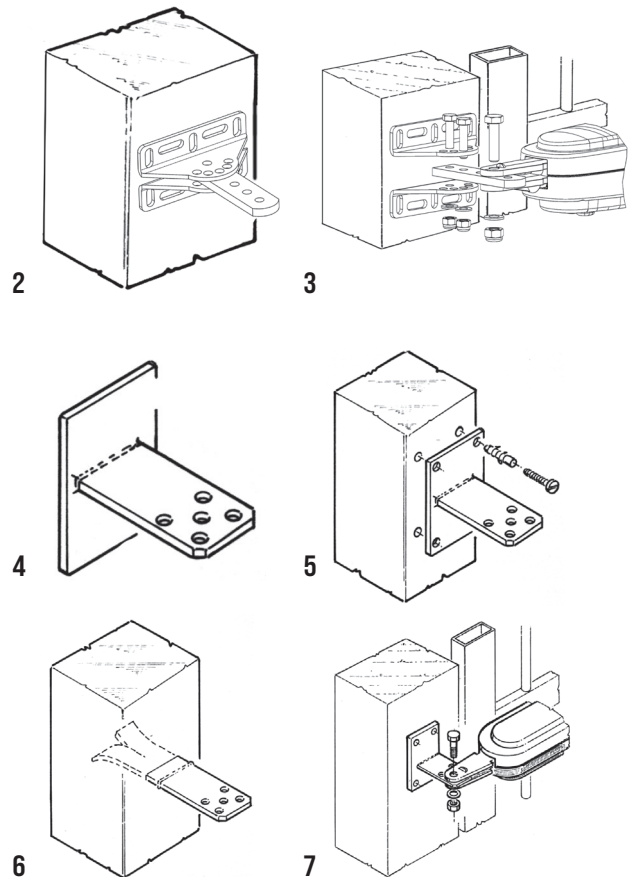

8

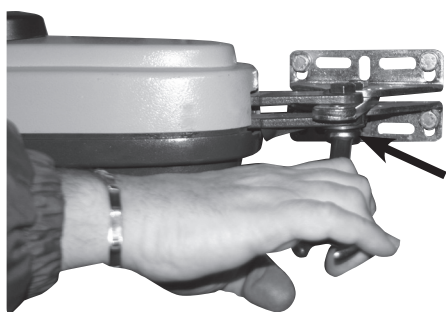

OUI!

S'assurer de serrer le boulon qui fixe le piston à l'étrier en permettant que ce dernier puisse tourner librement.

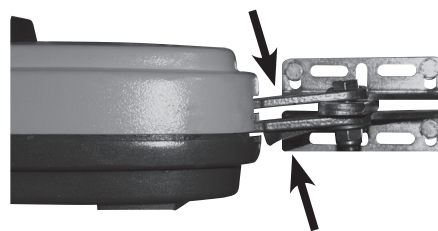

NON!

Le piston ne doit pas changer son hauteur pendant les phases du mouvement.

KING EVO - MESURES A RESPECTER POUR UNE CORRECTE INSTALLATION

Respecter la cote 55 et s'assurer que le piston soit horizontal

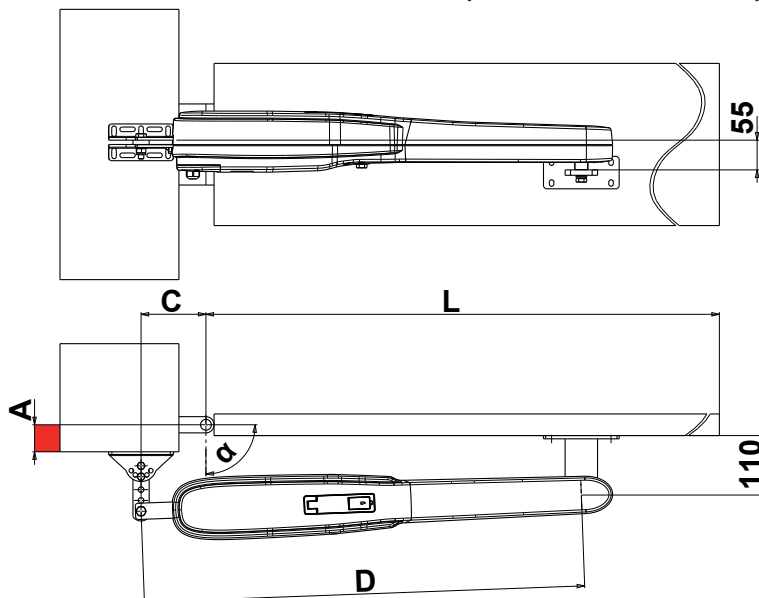

9

KING EVO avec 1 arret mecanique					
A max	α max	C	D	T max sec	COL
0÷20	110°	120	815	24	S1-X
20÷40				26	
40÷60				27	
60÷100	105°			29	S1-Y
100÷120				30	
120÷140				31	

KING EVO avec 2 arret mecaniques					
A max	α max	C	D	T max sec	COL
0÷20	110°	120	775	24	S1-X
20÷40				26	
40÷60				27	
60÷100	105°			26	S2-Y
100÷120				27	S3-Y
120÷140				28	

COL - Attache poteau KING EVO

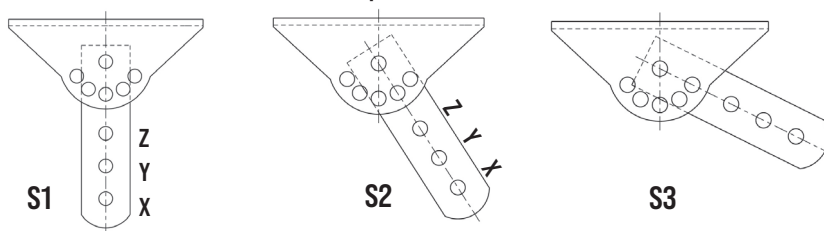

KING EVO L - MESURES A RESPECTER POUR UNE CORRECTE INSTALLATION

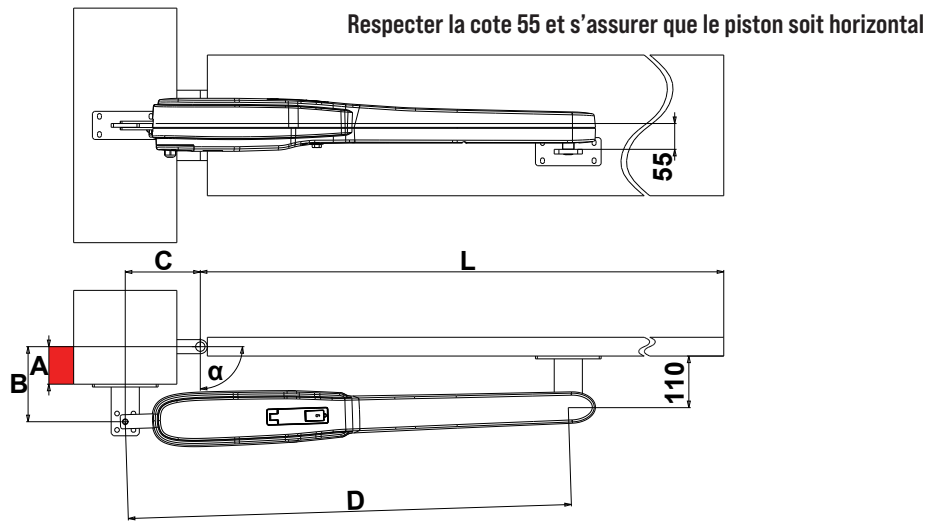

10

KING EVO L avec 1 arret mecanique					
A max	α max	B	C	D	T max sec
0	140°	120	240	945	38
0÷100	115°	170	160		33
100÷140	110°	200	160		35
140÷180	105°	250	160		38

KING EVO L avec 2 arret mecaniques					
A max	α max	B	C	D	T max sec
0÷100	115°	170	160	905	33
100÷140	110°	200			35
140÷180	105°	250			38

* Les vantaux de plus de 2,50 mètres de longueur nécessitent l'installation d'une électroserrure pour garantir une fermeture efficace
 Si le pilier est très large et n'est pas possible d'installer le motoreducteur en respectant la mesure (B), il faut réaliser une niche dans le pilier ou déplacer le portail sur l'arête.

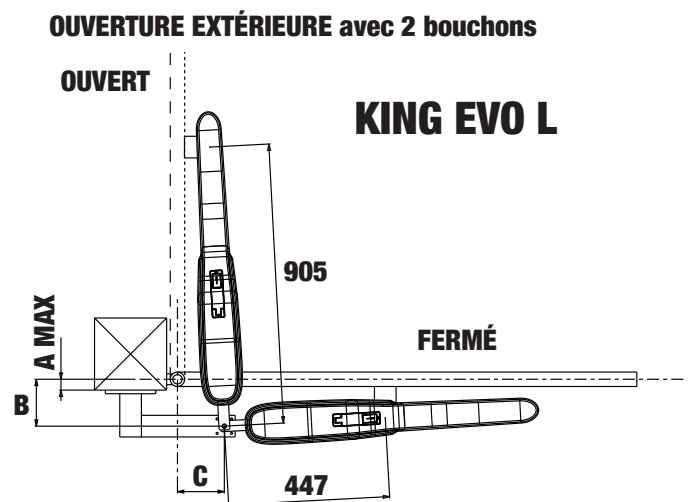
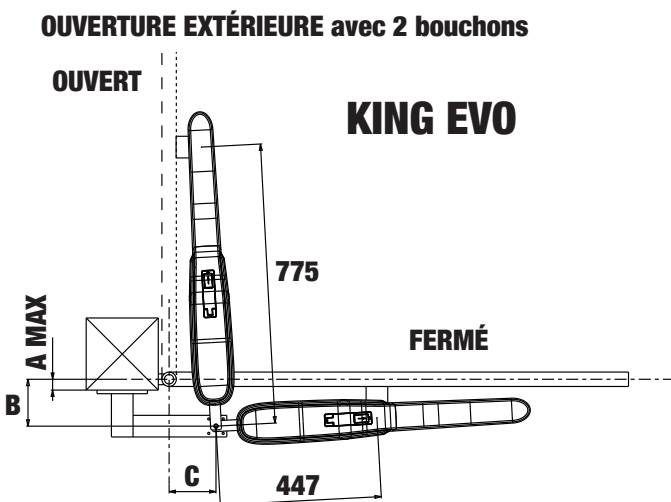

ARRÊT MÉCANIQUE - OPTION

Code ACG4810

Arrêt mécanique en option pour arrêter la fermeture si le portail n'est pas pourvu de dispositif d'arrêt au sol (Fig. 11).

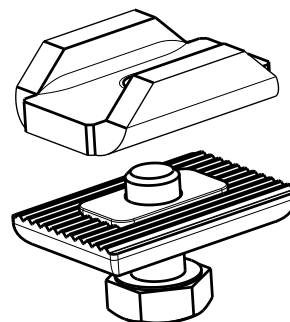

11

REGLAGE FINS DE COURSE MECANIQUES

Pour positionner les colliers, il est nécessaire agir selon les indications du schéma (Fig. 12). Pour obtenir l'ouverture désirée, il suffit de déplacer le collier (A) et de le bloquer en vissant la vis M8 avec une clé n° 13.

Pour obtenir la fermeture désirée, il est nécessaire de déplacer le collier (B) (OPTIONAL) et de le bloquer comme indiqué ci-dessus.

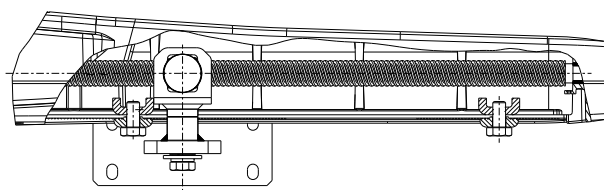

12

MANOEUVRE DE SECOURS

Pour actionner le portail manuellement il est nécessaire introduire la clé appropriée dans la serrure et la tourner dans le sens anti-horaire (Fig. 14).

Afin de pouvoir manœuvrer manuellement le vantail, il est important de vérifier que:

- Il soit fourni des poignées adaptées sur le vantail;
- Ces poignées doivent être positionnées de sorte à ne pas créer un danger durant leur utilisation;
- L'effort manuel pour mettre en mouvement le vantail ne doit pas excéder 225N pour les portes et portails en usage privé, et 390N pour les portes et portails à usage industriel et commercial (valeurs indiquées au paragraphe 5.3.5 de la norme EN 12453).

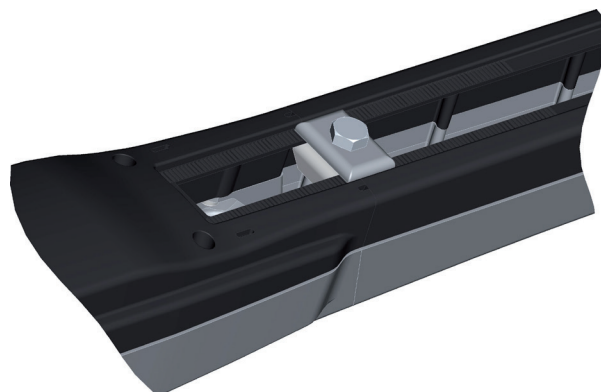

13

SECURITES ELECTRIQUES

Adapter les installations des parties électriques aux normes et lois en vigueur.

Il est conseillé d'utiliser les blocs moteurs électroniques B2 pour 1 ou 2 KING EVO monophasés.

Pour les branchements et les données techniques des accessoires, se conformer aux livrets d'instruction correspondants.

BRANCHEMENT DE L'ALIMENTATION

Sur les versions KING EVO monophasées, il faut relier les fils MARRON/BLEU/NOIR du moteur respectivement aux bornes V-U-W du tableau de commande.

Pour connecter les fils du moteur, utilisez le bornier mammoth fourni.

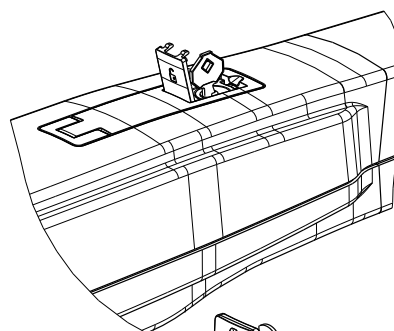

ATTENTION!

La longueur des câbles de raccordement des moteurs à la centrale doit être de 15 m maxi

La section du câble d'alimentation moteur doit être de 2,5 mm².

Pour les accessoires utiliser une section de câble de 0,75 mm².

REGLAGE DE LA FORCE

Sur les versions KING EVO monophasées, utiliser un cOFFret électronique de type B2 équipé d'un régulateur de force électronique.

ENTRETIEN

Effectuer seulement par personnel spécialisé après avoir coupé l'alimentation.

Tous les ans, graisser les gonds et contrôler la force de poussée exercée par le motoréducteur sur le portail.

Tous les deux ans, il est conseillé de lubrifier la vis-mère avec une graisse à base de silicone.

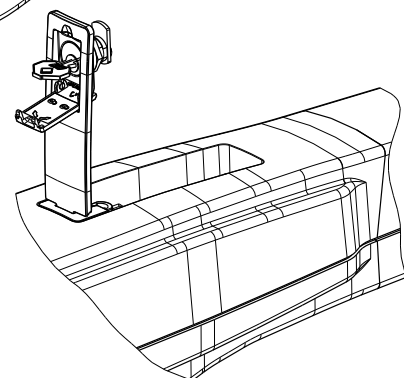

14

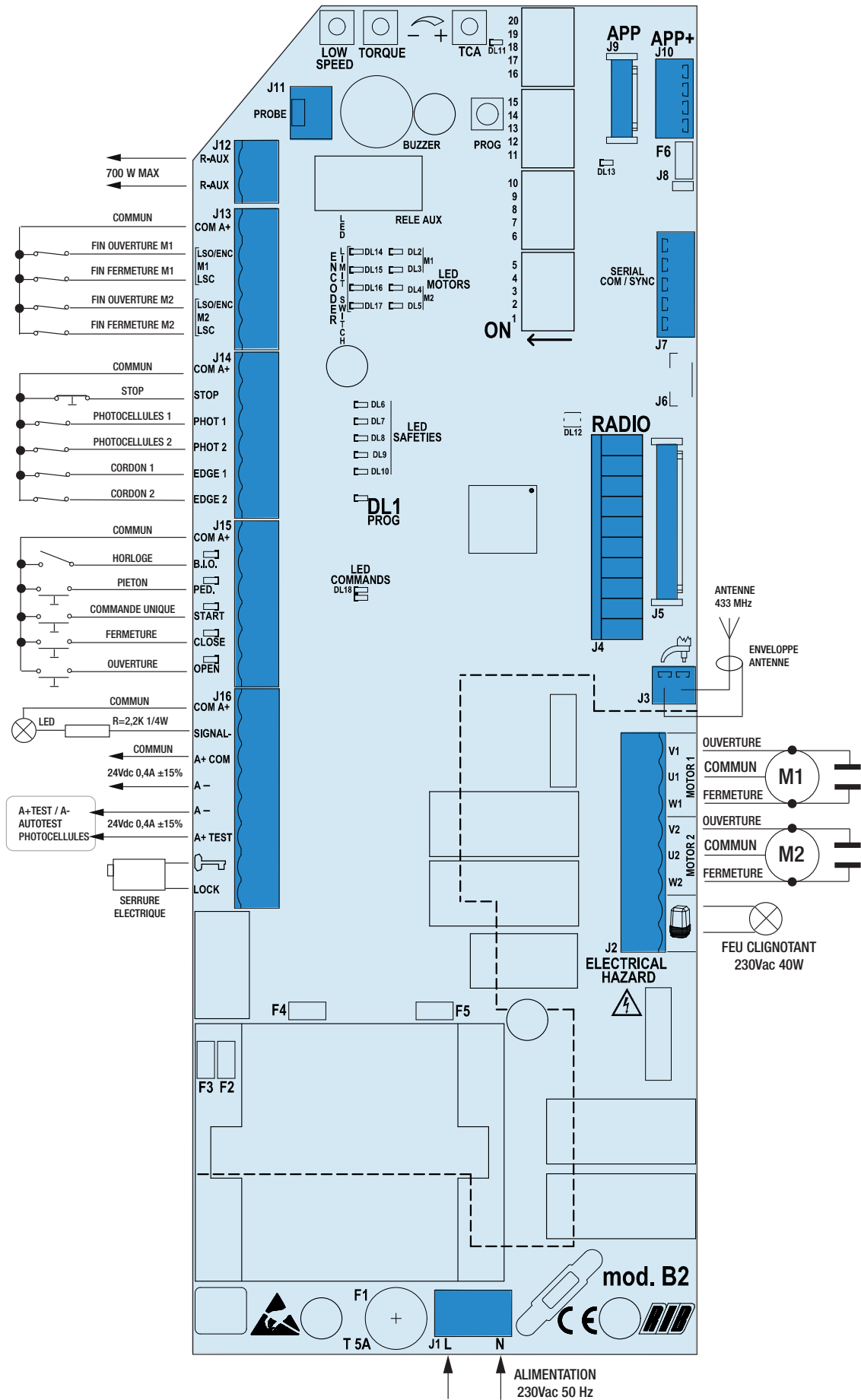

A - BRANCHEMENTS

J1	N - L	Alimentation 230 Vac 50/60 Hz (120 V 60 Hz sur demande)
J2	U1	CONNEXION COMMUN MOTEUR 1
	V1 - W1	CONNEXION INVERSEURS ET CONDENSATEUR MOTEUR 1
	U2	CONNEXION COMMUN MOTEUR 2
	V2 - W2	CONNEXION INVERSEURS ET CONDENSATEUR MOTEUR 2
		Connexion clignotant 230V (max 40 W)
J3		Antenne radio 433 MHz
J4	RADIO	Connecteur pour radio récepteur RIB à enclenchement avec alimentation à 24Vdc
J5	RADIO	Connecteur pour module radio ACG8069
J6		réservé
J7	SERIAL COM/SYNC	Connecteur pour la connexion série
J8		RS485 terminaison de J10
J9	APP	Connecteur de carte APP
J10	APP+	Connecteur de carte APP+
J11	PROBE	Bornier de raccordement à la sonde de réchauffage incorporé sur le moteur KING EVO ICE et KING EVO ICE
J12	R-AUX	Contact de relais auxiliaire (NO) Max 700 W
J13	COM A+	Commun des contacts / Positif 24 Vdc
	LSO M1/ENC	Fin de course d'ouverture M1
	LSC M1	Fin de course de fermeture M1
	LSO M2/ENC	Fin de course d'ouverture M2
	LSC M2	Fin de course de fermeture M2
J14	COM A+	Commun des contacts / Positif 24 Vdc
	STOP	Contact impulsion de stop (NF)
	PHOT 1	Contact photocellules 1 (NF)
	PHOT 2	Contact photocellules 2 (NF)
	EDGE 1	Contact barre palpeuse de sécurité 1 (NF)
	EDGE 2	Contact barre palpeuse de sécurité 2 (NF)
J15	COM A+	Commun des contacts / Positif 24 Vdc
	B.I.O.	Contact d'une horloge (NO)
	PED.	Contact commande ouverture piétonne (NO)
	START	Contact impulsion simple (NO)
	CLOSE	Contact impulsion de fermeture (NO)
	OPEN	Contact impulsion d'ouverture (NO)
J16	COM A+	Commun des contacts / Positif 24 Vdc
	SIGNAL -	Voyant portail ouvert (24Vdc 3W max)
	A+ COM	Positif pour alimentation accessoires à 24Vdc
	A -	Négatif pour alimentation accessoires à 24 Vdc
	A+ TEST	Positif pour alimentation autotest photocellules
		Connexion électro-serrure (MAX 15W 12V)
	LOCK	
	PROG	Bouton pour la programmation
	TCA	Trimmer de réglage du temps d'attente avant avoir la fermeture automatique (PAR USINE DÉSHABILITÉ ET LED DL11 ÉTEINT)
	TORQUE	Trimmer de réglage de la force
	LOW SPEED	Trimmer de réglage de la basse vitesse
F1	T 5A	Fusible de protection moteur

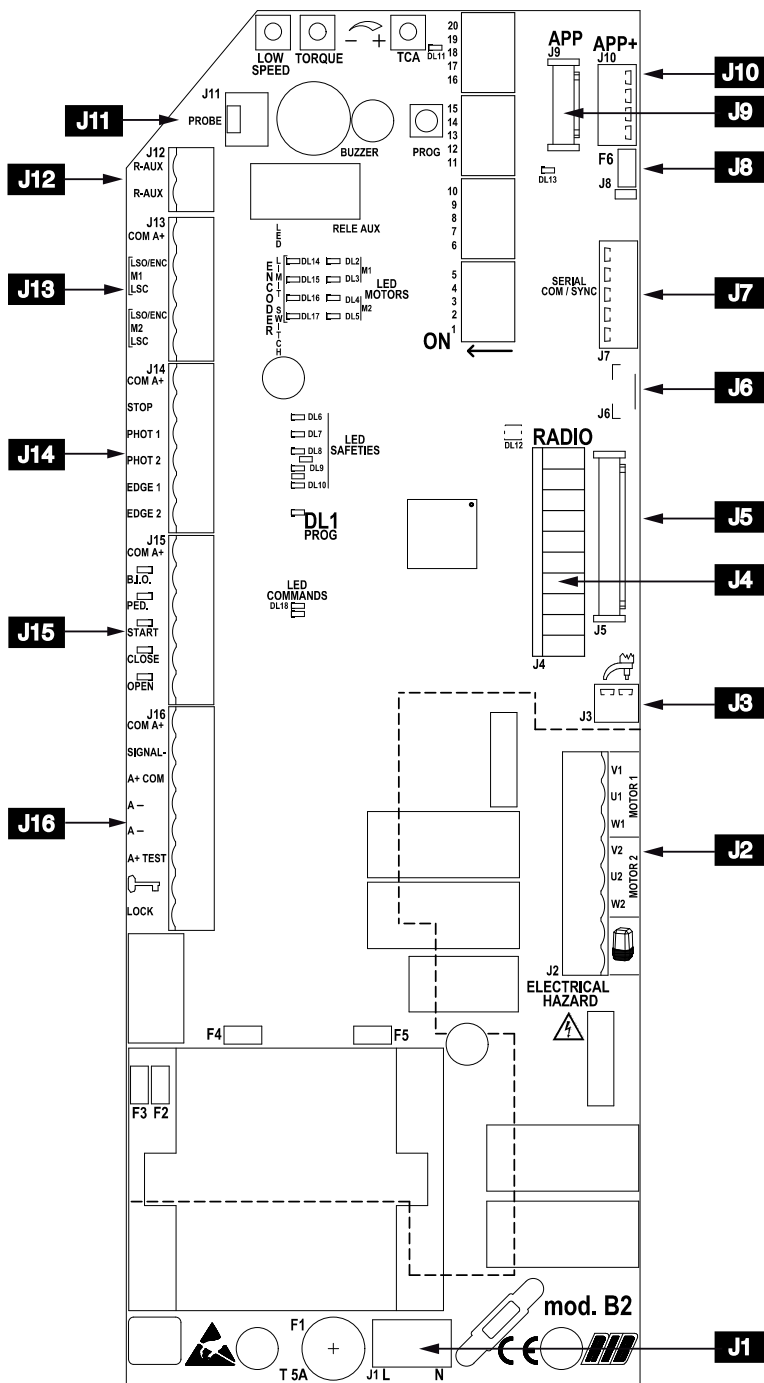

Manuels interactifs en ligne

B - MICROINTERRUPTEURS DE GESTION

DIP 1	(ON) CONTRÔLE SENS DE ROTATION DU/DES MOTEUR/S (POINT C)
DIP 2	(ON) PROGRAMMATION DES TEMPS (POINT D)
DIP 2-1	PROGRAMMATION DES TEMPS D'OUVERTURE PIÉTONNIÈRE (POINT E)
DIP 1-2	MEMORISATION/ANNULATION CODES RADIO COMMANDE OUVERTURE TOTALE (DIP 1 ON suivi de DIP 2 ON) (POINT F) UNIQUEMENT POUR MODELES CRX
DIP 1-3	MEMORISATION/ANNULATION CODES RADIO COMMANDE OUVERTURE PIÉTONNIÈRE (DIP 1 ON suivi de DIP 3 ON) (POINT G) UNIQUEMENT POUR MODELES CRX
DIP 1-2-3	MEMORISATION/ANNULATION DES CODES RADIO POUR COMMANDE RELAIS AUXILIAIRE R-AUX (UNIQUEMENT POUR LE MODELE CRX) (POINT H)
DIP 3 (ON)	TÉLÉPROGRAMMATION DES TÉLÉCOMMANDES DÉSACTIVÉE
DIP 4	Photocellules toujours actives (OFF) - Photocellules actives seulement en fermeture (ON)
DIP 5	Pré-clignotement (ON) - Clignotement normal (OFF)
DIP 6	Commande impulsif START et RADIO - pas-à-pas (ON) - automatique (OFF)
DIP 7	Habilitation du TEST de monitoring des photocellules de sécurité (page 76)
DIP 8	Habilitation de la serrure électrique (ON-activé)
DIP 9	Habilitation coup de désenclenchement de la serrure électrique (ON - activé)
DIP 10	Facilitation du déblocage manuel des moteurs (ON-activé)
DIP 11	Habilitation coup d'enclenchement de la serrure électrique (ON - activé)
DIP 12	Sélection fonctionnement à 1 ou 2 moteurs (par usine OFF 2 moteurs)
DIP 13	activation système radio SUN (ON) - SUN-PRO (OFF)
DIP 14	Fonctionnement avec temps (OFF) - Fonctionnement avec fin de course (ON)
DIP 15	Ralentissement (ON - activé)
DIP 16	Gestion du contacteurs (ON - activé)
DIP 17	Gestion des encodeurs (ON - activé)

TYPLOGIE DE MOTEUR	CODE	DIP 18	DIP 19	DIP 20
KING EVO	AA14050	OFF	ON	OFF
KING EVO L	AA14070			
KING EVO LS	AA14070S			
KING EVO ICE	AA14060			
KING EVO L ICE	AA14075			
KING EVO 120V	AA14052	ON	OFF	ON
KING EVO L 120V	AA14072			

TRIMMER TORQUE - RÉGULATEUR ÉLECTRONIQUE DE LA FORCE

La régulation de la force est effectuée en faisant tourner le Trimmer TORQUE qui sert à varier la tension de sortie aux extrémités du moteur (en tournant dans le sens horaire, on donne plus de force au moteur).

Ladite force s'inclut automatiquement après 3 s du début de chaque manœuvre.

Ceci est pour donner le maximum de poussée au moteur au moment du démarrage.

NOTE: SI CE TRIMMER EST RÉGLÉ APRÈS AVOIR EXÉCUTÉ LA PROCÉDURE DE PROGRAMMATION, IL EST POSSIBLE QUE LA MESURE DE DÉPART DU RALENTISSEMENT SUBISSE DES VARIATIONS (EN PLUS OU EN MOINS PAR RAPPORT À LA PRÉCÉDENTE), PAR CONSÉQUENT, SI UNE NOUVELLE RÉGULATION DU TRIMMER EST EFFECTUÉE, LE EST CONSEILLÉ D'EXÉCUTER DE NOUVEAU LA PROGRAMMATION DES TEMPS.

TRIMMER LOW SPEED - Régulateur électronique de vitesse en approche.

Le réglage de la vitesse lente s'effectue en agissant sur le trimmer LOW SPEED par l'intermédiaire duquel il est possible de varier la tension de sortie sur le(s) moteur(s) (en le tournant dans le sens horaire, la vitesse augmente).

Le réglage est nécessaire afin de déterminer la bonne vitesse en fin d'ouverture ainsi qu'en fin de fermeture en fonction de la structure du portail ou en présence de légers frottements qui pourraient compromettre le bon fonctionnement du système.

TRIMMER TCA - Régulateur temps de attente de fermeture automatique totale ou piétonne NON HABILITÉ par usine et LED DL11 ÉTEINDRE

(trimmer complètement réglé dans le sens antihoraire)

Avec ce trimmer, il est possible d'effectuer le réglage du temps de pause avant la fermeture complète ou piétonne.

Ce temps de attente s'active seulement avec une porte ouverte totalement ou partiellement (piétonne) et avec la LED DL11 allumée (avec le trimmer réglé dans le sens horaire).

Le temps de attente peut varier de 2 s à 2 minutes, selon le réglage.

Le temps de pause (pour une porte totalement ouverte) peut être ajusté d'un minimum de 2 s à un maximum de 2 minutes.

Le temps de pause (pour portail ouvert avec commande piétonne PED.) peut être réglé entre 2 s minimum et 30 s maximum.

Ex: Avec TCA à demi-course, vous aurez une pause d'une minute après l'ouverture totale et de 15 s après l'ouverture piétonne avant d'avoir la fermeture automatique de la porte.

R-AUX - CONTACT DU RELAIS AUXILIAIRE (NA)

Par usine, ce relais est réglé comme lumière de courtoisie (max 700 W - 3 A - 230 Vca) pour fonctionner 3 minutes à chaque commande, avec renouvellement de l'heure à chaque commande.

Vous pouvez activer le contact R-AUX avec un émetteur en exécutant la procédure de mémorisation décrite au point G.

SIGNALISATIONS LED

DL1	PROG - programmation active	(rouge)
DL2	portail en phase d'ouverture M1	(vert)
DL3	portail en phase de fermeture M1	(rouge)
DL4	portail en phase d'ouverture M2	(vert)
DL5	portail en phase de fermeture M2	(rouge)
DL6	commande STOP (NC)	(rouge)
DL7	contact photocellules PHOTO 1 (NC)	(rouge)
DL8	contact photocellules PHOTO 2 (NC)	(rouge)
DL9	contact barre palpeuse EDGE 1 (NC)	(rouge)
DL10	contact barre palpeuse EDGE 2 (NC)	(rouge)
DL11	TCA - temps fermeture automatique activé	(rouge)
DL12	programmation codes radio	(rouge/vert)
DL13	B2 24V géré par APP	(bleu)
DL14	Fin de course d'ouverture LSO M1/ENC	(rouge)
DL15	Fin de course de fermeture LSC M1	(rouge)
DL16	Fin de course d'ouverture LSO M2/ENC	(rouge)
DL17	Fin de course de fermeture LSC M2	(rouge)
DL18	Commande PROG et RADIO sur molex	(vert)
B.I.O.	Commande de horloge	(vert)
PED.	Commande ouverture piétonne	(vert)
START	Commande impulsif	(vert)
CLOSE	Commande fermeture	(vert)
OPEN	Commande ouverture	(vert)

C - CONTRÔLE DU SENS DE ROTATION DES MOTEURS

Ce contrôle a la tâche d'aider l'installateur durant la mise en œuvre de l'installation ou pour les éventuels contrôles successifs.

- Positionner le portail à moitié de la course au moyen du déblocage manuel.
 - Mettre le DP1 en position ON => le led rouge DL1 commence à clignoter.
 - Appuyer sur le bouton-poussoir PROG et le maintenir enfoncé => LES LEDS VERTS DL2 et DL4 s'allument et le portail devra s'ouvrir avec déphasage fixe des battants de deux s (le mouvement a une exécution à homme présent, ouvre-ferme-ouvre-etc...). Vérifier le mouvement des portes et régler la position des fin de courses mécaniques de ouverture. Si l'un des deux ou tous les deux moteurs ferment au lieu d'ouvrir, relâcher le bouton-poussoir PROG et inverser les deux commutateurs-inverseurs (V 1/2 et W1/2) du moteur ou des moteurs intéressés.
 - Appuyer sur le bouton-poussoir PROG et le maintenir enfoncé pour FERMER complètement le portail. Quand les leds rouges DL5 et DL3 s'allument, les portes sont en train de fermer (avec un déphasage de 2 s). Vérifier le mouvement des portes et régler la position des fin de courses mécaniques de fermeture.
 - Après 2 s et jusqu'à 10 s de travail en ouverture ou en fermeture, la force électronique s'enclenche automatiquement, réglable en agissant sur le trimmer TORQUE (tourner le trimmer dans le sens des aiguilles d'une montre pour donner une plus grande force).
 - Après 10 s de travail, les moteurs ont un ralentissement (si DIP 15 sur ON). Exécuter le réglage du ralentissement des moteurs en rapprochement en agissant sur le trimmer LOW SPEED.
 - Fermer complètement le portail.
 - Repositionner le DIP 1 en position OFF. Le led rouge DL1 s'éteindra.
- N.B.:** Durant ce contrôle, les photocellules et les barres palpeuses ne sont pas actives.

D - PROGRAMMATION DES TEMPS

NOTE : DURANT LA PROGRAMMATION LES DISPOSITIFS DE SÉCURITÉ SONT ACTIVÉS ET LEUR INTERVENTION ARRÊTE LA PROGRAMMATION (LE VOYANT DEL DL1 QUI CLIGNOTAIT DEMEURE MAINTENANT ALLUMÉE DE MANIÈRE FIXE) ET LE BUZZER JOUE POUR 10 s. POUR RÉPÉTER LA PROGRAMMATION, POSITIONNER LES DIP 1 et DIP 2 sur OFF, FERMER LE PORTAIL AU MOYEN DE LA PROCÉDURE "CONTRÔLE DU SENS DE ROTATION DES MOTEURS" ET RÉPÉTER LA PROGRAMMATION CHOISIE.

NOTE: Le ralentissement est déterminé automatiquement par la centrale en phase de programmation des temps et est activé à environ 50 à 60 cm avant d'atteindre les fins d'ouverture ou de fermeture.

- POUR 2 MOTEURS - DIP 12 OFF

- 1 - La porte doit être complètement fermée.
- 2 - Réglez **DIP 2 sur ON** => La DEL DL1 clignotera brièvement.
- 3 - Appuyez sur la touche PROG./RADIO/OPEN/START => M1 s'ouvre.
- 4 - Atteint le bouchon mécanique en ouverture => après 1 se, appuyez sur la touche PROG./RADIO/OPEN/START pour arrêter M1 et ouvrir M2.
- 5 - Lorsque la butée d'ouverture mécanique a été atteinte => après 1 se, appuyez sur la touche PROG./RADIO/OPEN/START => M2 s'arrête.
- 6 - Appuyez sur la touche PROG./RADIO/OPEN/START => M2 se ferme.
- 7 - Après quelques s, appuyez sur la touche PROG./RADIO/OPEN/START => M1 se ferme et détermine le déphasage entre M2 et M1.

Dans le même temps, la LED DL1 cesse de clignoter, signalant la sortie de la procédure de programmation.

À partir de ce moment, les dispositifs de sécurité ou autres commandes de porte fonctionneront normalement (inversions, arrêts, alarmes, etc.).

8 - Lorsque l'heure est terminée, la porte s'arrête.

9 - **EN FIN DE PROGRAMMATION, REINITIALISEZ LE DIP 2 SUR OFF.**

- POUR 1 MOTEUR - DIP 12 ON

- 1 - La porte doit être complètement fermée.
 - 2 - Réglez **DIP 2 sur ON** => La DEL DL1 clignotera brièvement.
 - 3 - Appuyez sur la touche PROG./RADIO/OPEN/START => M1 s'ouvre.
 - 4 - Lorsque la butée d'ouverture mécanique est atteinte, après 1 se, appuyez sur la touche PROG./RADIO/OPEN/START => M1 s'arrête.
 - 5 - Appuyez sur la touche PROG./RADIO/OPEN/START => M1 se ferme.
- Simultanément, la led DL1 cesse de clignoter pour signaler la sortie de la procédure de programmation.

À partir de ce moment, les dispositifs de sécurité ou autres commandes de porte fonctionneront normalement (inversions, arrêts, alarmes, etc.).

6 - Lorsque le compte à rebours est terminé, la porte s'arrête.

7 - **EN FIN DE PROGRAMMATION, REINITIALISEZ LE DIP 2 SUR OFF.**

E - OUVERTURE PIÉTONNE

La porte doit être complètement fermée.

- 1 - Mettez le **DIP 2 sur ON**, le voyant DL1 commence à clignoter rapidement.
- 2 - Immédiatement, mettez également **DIP 1** en position ON, le voyant DL1 commence à clignoter lentement.
- 3 - Appuyez sur la touche piéton (COM A+/PED.). Le moteur M1 s'ouvre
- 4 - Lorsque le vantail du moteur M1 est suffisamment ouvert pour le passage piéton, appuyez sur le bouton-poussoir pour piéton pour arrêter la course (définissant ainsi la course d'ouverture du moteur M1).
- 5 - Appuyez sur le bouton-poussoir piéton (COM A+/PED.), M1 se ferme.
- 6 - Tourner **DIP 1 sur OFF** et **DIP 2 sur OFF**.

F - PROGRAMMATION DES CODES RADIO POUR OUVERTURE TOTALE (MAX 1000 CODES) - avec Module Radio récepteur AC68069

ATTENTION: avant de mémoriser les télécommandes, en utilisant DIP 13 choisissez les télécommandes à utiliser:

DIP 13 OFF: les télécommandes à code variable SUN-PRO peuvent être mémorisées:

SUN-PRO 2CH 2 canaux - touches rouges et LED blanche	cod. AC66210
SUN-PRO 4CH 4 canaux - touches rouges et LED blanche	cod. AC66214

DIP 13 ON (par usine): Vous pouvez mémoriser les télécommandes avec le code fixe SUN:

SUN 2CH deux canaux - touches bleues et LED blanche	cod. AC66052
SUN 4CH quatre canaux - touches bleues et LED blanche	cod. AC66054
SUN CLONE 2CH deux canaux - touches bleues et LED jaune	cod. AC66056
SUN CLONE 4CH 4 canaux - touches bleues et LED jaune	cod. AC66058

ATTENTION: il n'est pas possible de mémoriser des télécommandes avec code fixe et des télécommandes avec code variable.

La programmation ne peut se faire que lorsque le portail est stationnaire.

- 1 - Positionner **DIP 1 sur ON**, puis **DIP 2 sur ON**. La LED DL12 clignote en rouge pendant 10 s.
- 2 - Dans ces 10 s, appuyez sur le bouton de la télécommande (normalement le canal A). Si la télécommande est correctement mémorisée, la LED DL12 s'allume en vert et une tonalité

du buzzer confirme la mémorisation correcte. Les 10 s pour la programmation des codes sont automatiquement renouvelées avec la LED DL12 qui clignote en rouge pour pouvoir mémoriser la télécommande suivante.

- 3 - Pour terminer la programmation, laissez s'écouler 10 s, ou bien appuyez pendant un moment sur le bouton PROG. La LED DL12 arrête de clignoter.
- 4 - Repositionner **DIP 1 sur OFF** et **DIP 2 sur OFF**.

PROGRAMMATION À DISTANCE NOUVELLES TÉLÉCOMMANDES DÉDIÉES À L'OUVERTURE TOTALE

- 1 - Appuyez 3 fois de suite sur le bouton de la télécommande valide dédié à l'ouverture complète du portail. Le buzzer retentira une fois pendant 1 seconde et le clignotant clignotera pendant 4 secondes pour signaler l'activation de la procédure.
- 2 - Immédiatement puis appuyez une fois sur le même bouton de la ou des nouvelles télécommandes que vous souhaitez enregistrer. Le buzzer retentira 1 fois pour confirmer l'enregistrement de chaque nouvelle télécommande. Attendez 4 secondes pour que la procédure se termine. Le clignotant s'éteindra.

Si vous ne souhaitez pas utiliser cette fonction, réglez le DIP 3 sur ON pour la désactiver.

PROCEDURE D'EFFACEMENT DE TOUS LES CODES RADIO RESERVES A L'OUVERTURE TOTALE

L'effacement ne peut s'effectuer que lorsque le portail est stationnaire.

- 1 - Positionner le **DIP 1 sur ON** et ensuite le **DIP 2 sur ON**.
- 2 - La LED DL12 clignote rouge pendant 10 s.
- 3 - Pendant ces 10 s enfoncé et maintenir appuyé le bouton PROG pendant 5 s. La confirmation de l'effacement de la mémoire est signalée par deux clignotements verts de la LED DL12 et deux tonalités du buzzer. Par la suite, la programmation LED DL12 clignote en rouge pendant 10 s et il est impossible d'insérer de nouveaux codes comme dans la procédure décrite ci-dessus.
- 4 - Repositionner **DIP 1 sur OFF** et **DIP 2 sur OFF**.

SIGNALISATION MEMOIRE SATUREE CODES RADIO RESERVES A L'OUVERTURE TOTALE

La signalisation ne s'obtient que lorsque le portail est stationnaire.

- 1 - Positionner le **DIP 1 sur ON** et ensuite le **DIP 2 sur ON**.
- 2 - La LED DL12 clignote 6 fois vert, indiquant la saturation de la mémoire (1000 codes présents).
- 3 - Ensuite la LED DL1 de programmation reste active pendant 10 s, rendant possible l'effacement total des codes.
- 4 - Repositionner **DIP 1 sur OFF** et **DIP 2 sur OFF**.

G - PROGRAMMATION CODES RADIO OUVERTURE PIETONNE (MAX 1000 CODES) - avec Module Radio récepteur AC68069

L'effacement ne peut s'effectuer que lorsque le portail est stationnaire.

- 1 - Positionner **DIP 1 sur ON** et ensuite **DIP 3 sur ON**. La LED DL12 clignote vert pendant 10 s.
- 2 - Appuyer sur la touche de la télécommande (normalement sur le canal B) dans les 10 s. Si la télécommande est correctement mémorisée la LED DL12 émet un clignotement rouge et une tonalité du buzzer confirme la bonne mémorisation. Le temps de programmation des codes se renouvelle automatiquement pour pouvoir mémoriser la télécommande suivante.
- 3 - Pour terminer la programmation, laissez s'écouler 10 s, ou bien appuyez pendant un instant sur le bouton PROG La LED DL12 arrête de clignoter.
- 4 - Repositionner **DIP 1 sur OFF** et **DIP 3 sur OFF**.

PROGRAMMATION À DISTANCE NOUVELLES TÉLÉCOMMANDES DÉDIÉES À L'OUVERTURE PIÉTON

- 1 - Appuyez 3 fois de suite sur le bouton de la télécommande valide dédiée à l'ouverture piétonne du portail. Le buzzer retentira 2 fois pendant 1 seconde et le clignotant clignotera pendant 4 secondes pour signaler l'activation de la procédure.
 - 2 - Immédiatement puis appuyez 1 fois sur le même bouton de la ou des nouvelles télécommandes que vous souhaitez enregistrer. Le buzzer retentira 1 fois pour confirmer l'enregistrement de chaque nouvelle télécommande. Attendez 4 secondes pour que la procédure se termine. Le clignotant s'éteindra.
- Si vous ne souhaitez pas utiliser cette fonction, réglez le DIP 3 sur ON pour la désactiver.

PROCEDURE D'EFFACEMENT DE TOUS LES CODES RADIO RESERVES A L'OUVERTURE PIETONNE

L'effacement ne peut s'effectuer que lorsque le portail est stationnaire.

- 1 - Positionner le **DIP 1 sur ON** et ensuite le **DIP 3 sur ON**. La LED DL12 clignote vert pendant 10 s.
- 2 - Pendant ces 10 s enfoncé et maintenir appuyé le bouton PROG pendant 5 s. La confirmation de l'effacement de la mémoire est signalée par deux clignotements verts de la LED DL12 et deux tonalités du buzzer.
- 3 - Par la suite, la LED DL12 clignote en rouge pendant 10 s et il est impossible d'insérer de nouveaux codes comme dans la procédure décrite ci-dessus.
- 5 - Repositionner **DIP 1 sur OFF** et **DIP 3 sur OFF**.

SIGNALISATION MEMOIRE SATUREE CODES RADIO RESERVES A L'OUVERTURE PIETONNE

La signalisation ne s'obtient que lorsque le portail est stationnaire.

- 1 - Positionner le **DIP 1 sur ON** et ensuite le **DIP 3 sur ON**.
- 2 - La LED DL12 clignote vert 6 fois indiquant la saturation de la mémoire (1000 codes présents). Puis la LED DL12 reste active rouge pendant 10 s, rendant possible l'effacement total des codes.
- 4 - Repositionner **DIP 1 sur OFF** et **DIP 3 sur OFF**.

H - PROGRAMMATION CODES RADIO POUR CONTACT R-AUX

(MAX 1000 CODES) - avec Module Radio récepteur AC68069

* La gestion avec télécommande ne peut être activée qu'avec l'application RIB GATE. R-AUX fonctionne normalement comme une lumière de courtoisie pendant 3 minutes. Grâce à l'application RIB GATE, il est possible de configurer le fonctionnement de ce relais à volonté.

L'effacement ne peut s'effectuer que lorsque le portail est stationnaire.

- 1 - Positionner **DIP 1 sur ON**, **DIP 2 sur ON** et ensuite **DIP 3 sur ON**. La LED DL12 clignote orange pendant 10 s.
- 2 - Appuyer sur la touche de la télécommande (normalement sur le canal C) dans les 10 s. Si la télécommande est correctement mémorisée la LED DL12 émet un clignotement vert et un tonalité du buzzer confirme la bonne mémorisation. Le temps de programmation des codes se renouvelle automatiquement pour pouvoir mémoriser la télécommande suivante.
- 3 - Pour terminer la programmation, laisser s'écouler 10 s, ou bien appuyer pendant un instant sur le bouton PROG. La LED DL12 arrête de clignoter.
- 4 - Repositionner **DIP 1, 2 et 3 sur OFF**.

PROGRAMMATION À DISTANCE NOUVELLES TÉLÉCOMMANDES DÉDIÉES AU RELAIS R-AUX

- 1 - Appuyez 3 fois de suite sur le bouton de la télécommande valide dédiée à l'ouverture piétonne du portail. Le buzzer retentira 3 fois pendant 1 seconde et le clignotant clignotera pendant 4 secondes pour signaler l'activation de la procédure.
 - 2 - Immédiatement puis appuyez une fois sur le même bouton de la ou des nouvelles télécommandes que vous souhaitez enregistrer. Le buzzer retentira 1 fois pour confirmer l'enregistrement de chaque nouvelle télécommande. Attendez 4 secondes pour que la procédure se termine. Le clignotant s'éteindra.
- Si vous ne souhaitez pas utiliser cette fonction, réglez le DIP 3 sur ON pour la désactiver.

PROCEDURE D'EFFACEMENT DE TOUS LES CODES RADIO RESERVES A L'OUVERTURE PIETONNE

L'effacement ne peut s'effectuer que lorsque le portail est stationnaire.

- 1 - Positionner **DIP 1 sur ON**, **DIP 2 sur ON** et ensuite **DIP 3 sur ON**. La LED DL12 clignote orange pendant 10 s.
- 2 - Pendant ces 10 s enfoncé et maintenir appuyé le bouton PROG pendant 5 s. La confirmation de l'effacement de la mémoire est signalée par deux clignotements verts de la LED DL12 et deux tonalités du buzzer.
- 3 - Par la suite, la LED DL12 clignote orange pendant 10 s et il est impossible d'insérer de nouveaux codes comme dans la procédure décrite ci-dessus.
- 4 - Repositionner **DIP 1, 2 et 3 sur OFF**.

SIGNALISATION MEMOIRE SATUREE CODES RADIO RESERVES A L'OUVERTURE PIETONNE

La signalisation ne s'obtient que lorsque le portail est stationnaire.

- 1 - Positionner **DIP 1 sur ON**, **DIP 2 sur ON** et ensuite **DIP 3 sur ON**.
- 2 - La LED DL12 clignote vert 6 fois indiquant la saturation de la mémoire (1000 codes présents). Puis la LED DL12 reste active rouge pendant 10 s, rendant possible l'effacement total des codes.
- 3 - Repositionner **DIP 1, 2 et 3 sur OFF**.

FONCTIONNEMENT DES ACCESSOIRES DE COMMANDE

BOUTON DE COMMANDE PAS-A-PAS (COM A+/START)

DIP 6 ON => Il effectue une commande cyclique des commandes ouvrir - stop - fermer - stop - ouvrir etc.

DIP 6 OFF => Il effectue l'ouverture, quand le portail est fermé. S'il est actionné pendant le mouvement d'ouverture, cela ne produit aucun effet. S'il est actionné lorsque le portail est ouvert, il le ferme. S'il est actionné pendant la fermeture du portail, il le rouvre.

BOUTON D'OUVERTURE (COM A+/OPEN)

Lorsque le portail est fermé, le bouton commande le mouvement d'ouverture. S'il est actionné pendant la fermeture du portail, il le rouvre.

BOUTON D'OUVERTURE AVEC FONCTION HORLOGE (COM A+/B.I.O.)

Cette fonction est utile dans les heures de pointe, quand la circulation est ralentie (ex. entrée/sortie des ouvriers, urgences en zone résidentielle ou dans les parkings et, occasionnellement, pendant les déménagements).

En connectant un interrupteur et/ou une horloge de type quotidien/hebdomadaire au commande d'ouverture N.O. "COM A+/B.I.O.", il est possible d'ouvrir et de maintenir l'automatisme ouvert tant que l'interrupteur est enfoncé ou que l'horloge reste active.

Lorsque l'automatisme est ouvert, toutes les commandes sont bloquées.

En relâchant l'interrupteur, ou au terme de l'heure fixée, l'automatisme se fermera immédiatement.

BOUTON DE FERMETURE (COM A+/CLOSE)

Lorsque le portail est stationnaire, il commande le mouvement de fermeture.

TELECOMMANDE

DIP 6 ON => Il effectue une commande cyclique ouvrir - stop - fermer - stop - ouvrir etc.

DIP 6 OFF => Il effectue l'ouverture, quand le portail est fermé. S'il est actionné pendant le mouvement d'ouverture, cela ne produit aucun effet. S'il est actionné lorsque le portail est ouvert, il le ferme. S'il est actionné pendant la fermeture du portail, il le rouvre.

BOUTON D'OUVERTURE PIETONNE (COM A+/PED.)

Commande réservée à l'ouverture partielle et à la refermeture.

Pendant l'ouverture, la pause ou la fermeture piétonne, il est possible de commander l'ouverture depuis n'importe quelle commande raccordée à la carte B2.

Par l'intermédiaire du **DIP 6**, il est possible de choisir le mode de fonctionnement du bouton de commande piétonne.

DIP 6 ON => Il effectue une commande cyclique des commandes ouvrir - stop - fermer - stop - ouvrir etc.

DIP 6 OFF => Il effectue l'ouverture, quand le portail est fermé. S'il est actionné pendant le mouvement d'ouverture, cela ne produit aucun effet. S'il est actionné lorsque le portail est ouvert, il le ferme. S'il est actionné pendant la fermeture du portail, il le rouvre.

SERRURE ELECTRIQUE (COM A+/LOCK-)

Mettez le **DIP 8 sur ON** pour activer la serrure électrique en ouverture.

COUP DE DESENCLICHEMENT DE LA SERRURE ELECTRIQUE EN OUVERTURE

Mettez le **DIP 9 sur ON** pour activer le coup de désenclenchement de la serrure électrique en ouverture (à condition que le **DIP 8 soit sur ON**).

Lorsque le portail est fermé, si une commande d'ouverture est engagée, le portail effectue la manœuvre de fermeture pendant 0,5s et en même temps la serrure électrique est activée (suivi par 0,5s de pause et ensuite par l'ouverture du portail).

FACILITATION DU DEBLOCAGE MANUEL DES MOTEURS

Mettez le **DIP 10 sur ON** pour activer la facilitation au déblocage manuel. Une fois la fermeture terminée, une manœuvre d'inversion sera exécutée avec un temps fixe de 0,2s pour faciliter le déblocage manuel.

COUP D'ENCLICHEMENT DE LA SERRURE ELECTRIQUE

Mettez le **DIP 11 sur ON** pour activer le coup d'enclenchement de la serrure électrique en phase de fermeture. Une fois la fermeture terminée, les moteurs sont commandés 1s à pleine tension pour garantir l'enclenchement de la serrure.

FONCTIONNEMENT ACCESSOIRES DE SÉCURITÉ

PHOTOCÉLULE (COM A+/PHOT 1, COM A+/PHOT 2)

NOTE: Le transit des photocellules est signé par un ton du buzzer

DIP 4 OFF => à portail fermé, si un obstacle est interposé au rayon des photocellules, le portail n'ouvre pas. Durant le fonctionnement, les photocellules interviennent tant en ouverture (avec reprise du mouvement en ouverture qu'après de la libération des photocellules) qu'en fermeture (avec reprise du mouvement inverse qu'après de la libération des photocellules).

DIP 4 ON => à portail fermé, si un obstacle est interposé au rayon des photocellules et l'ouverture est commandée, le portail ouvre (durant l'ouverture les photocellules n'interviennent pas). Les photocellules interviendront seulement en phase de fermeture (avec reprise du mouvement inverse après une seconde, même si ces dernières demeurent engagées).

ATTENTION: Si la led du récepteur reste allumée, il est possible qu'il y ait des perturbations sur la ligne d'alimentation.

Nous conseillons de relier électriquement à terre les colonnes ou les poteaux de supporte à la borne A - pour protéger les photocellules de sources de dérangement.

Faire attention de ne pas provoquer de court-circuit quand les phases d'alimentation sont inversées !

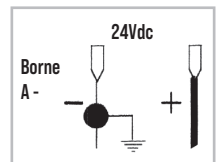

MONITORAGE DES PHOTOCÉLULE (A+TEST/A-) comme requis par la norme EN12453 par. 5.1.2
Connecter les photocellules à A+TEST/A- et configurer le DIP 7 sur ON.

Le monitoring est un test de fonctionnement de la photocellule, exécuté au début de chaque manœuvre du portail.

Le mouvement du portail n'est donc possible que si la/les photocellule(s) ont passé le test de fonctionnement.

ATTENTION: LE MONITORAGE DE L'ENTRÉES PHOTOCÉLULE (PHOT 1/PHOT 2) PEUT ÊTRE ACTIVE EN METTANT LE DIP 7 SUR ON, OU BIEN DESACTIVE EN POSITIONNANT LE DIP 7 SUR OFF.

AVERTISSEMENT: si la fonction AUTOTEST est activée et qu'une seule photocellule est connectée, un cavalier doit être créé entre les bornes PHOT 1 et PHOT 2. Si le cavalier n'est pas exécuté, l'autotest échoue et le portail ne bouge pas.

ALARME D'AUTOTEST PHOTOCÉLULE (DIP 7 ON)

À chaque commande, si le monitoring de la photocellule a un résultat négatif, une alarme signalée par le BUZZER qui émet 4 tons toutes les 5 s.

Dans cette condition, la porte reste immobile. Il n'est possible de rétablir le fonctionnement normal qu'en réparant la photocellule et en appuyant sur une des commandes habilitées.

BARRE PALPEUSE (COM A+/EDGE 1, COM A+/EDGE 2)

Pendant la fermeture, si EDGE 1 est activée, elle change le mouvement en ouverture. Si la barre palpeuse reste occupée, elle ne permet pas la fermeture.

Pendant l'ouverture, si EDGE 2 est activée, elle change le mouvement en fermeture. Si la barre palpeuse reste occupée, elle ne permet pas l'ouverture.

Si vous n'en utilisez pas, ponter les bornes COM A+/EDGE1/EDGE2.

ALARME BARRE PALPEUSE

Le clignotant et le buzzer sont activés avec 2 tons toutes les 5 s pendant une minute.

MONITORAGE DES BARRE PALPEUSE (comme requis par la norme EN12453 par. 5.1.2)

Via la carte APP et l'application RIB GATE, il est possible d'activer la surveillance des bords mécaniques (NC avec résistance 8K2) et résistifs (NO avec résistance 8K2).

BOUTON D'ARRÊT (COM A+/STOP) - Fonction de sécurité PL"b" selon EN13849-1

Pendant le mouvement, le bouton d'arrêt effectue l'arrêt du portail.

Si le bouton STOP est enfoncé lorsque le portail est totalement ouvert (ou partiellement, au moyen de la commande piéton), la fermeture automatique sera momentanément exclue (si activée à l'aide du trimmer TCA avec la led DL11 allumée). Il est donc nécessaire d'actionner une nouvelle commande pour refermer le portail.

En refermant le portail, la fermeture automatique sera réactivée (si activée à l'aide du trimmer TCA avec la led DL11 allumée).

TRAVAIL AVEC HOMME MORT (avec commande maintenue), DANS LE CAS DE PANNE DE SÉCURITÉ

Si l'un des deux barre palpeuse est en panne ou engagé pour plus de 5 s, ou si l'un des deux photocellule est en panne ou engagée pour plus de 60 s, les commandes OPEN, CLOSE, START et PED. fonctionnent seulement con commande maintenue.

La signalisation de l'activation de cette opération est donnée par la LED DL1 qui clignote.

Le contrôle radio et la fermeture automatique sont exclues parce que leur fonctionnement n'est pas autorisé par les règles.

À la restauration du contact de sécurité, l'opération est restaurée après une seconde, et donc aussi la télécommande et la fermeture automatique sont de travail.

Note 1: Au cours de cette opération dans le cas de panne de les barres palpeuses (ou photocellules) les photocellules (ou barres palpeuses) qui ne sont pas en panne, fonctionnent encore avec l'interruption de l'opération en cours.

Note 2: Le bouton de STOP n'est pas considéré comme un contournement de la sécurité dans ce mode, si il est pressé ou en panne, il ne permet pas de tout mouvement.

La manœuvre con commande maintenue est exclusivement une manœuvre d'urgence qui doit être effectuée pour des temps brefs et avec la sécurité de la vue quand l'opérateur est en mouvement. Dès possible les protections en panne doivent être rétablies pour un correct fonctionnement.

SIGNALISATIONS VISUELLES ET ACOUSTIQUES

CLIGNOTANT

N.B.: Ce tableau électronique peut alimenter SEULEMENT LES CLIGNOTANTS AVEC CIRCUIT CLIGNOTANT (AC67072) de 40 W au maximum.

FONCTION PRÉ-CLIGNOTEMENT

DIP 5 OFF => Moteur et feu clignotant démarrent en même temps.

DIP 5 ON => Le feu clignotant démarre 3 s avant le moteur.

BUZZER

Il a pour tâche de signaler l'intervention de la sécurité, les anomalies et la mémorisation et l'annulation des codes radio.

SIGNAL - VOYANT DE SIGNALISATION PORTAIL OUVERT (COM A+/SIGNAL-)

Il a la tâche de signaler les états de portail ouvert, partiellement ouvert ou quoi qu'il en soit non complètement fermé. Il s'éteint seulement à portail complètement fermé. Durant la programmation, ce dispositif de signalisation n'est pas actif.

N.B.: Se l'on excède avec les commandes ou avec les ampoules, la logique de la centrale en sera compromise et il y a une possibilité de blocage des opérations.

REPRISE DU FONCTIONNEMENT APRÈS PANNE D'ÉLECTRICITÉ

Au retour de la courant la led DL1 s'allume et reste allumée pendant tout le temps que le portail reste ouvert. Elle s'éteindra à la complète ouverture ou fermeture du portail.

Il est conseillé d'ouvrir complètement le portail.

Laissez le portail se fermer tout seul avec la fermeture automatique ou attendez que le feu clignotant arrête de clignoter avant de commander la fermeture.

Cette opération permettra au portail de se réaligner. En effet, si les moteurs se sont bloqués et ont été déplacés de la position normale de fermeture pendant la coupure de courant, la première manœuvre au retour de l'alimentation doit être complète.

Si le black-out se passe pendant le mouvement, ou avec le portail ouvert, et la première commande est celle de fermeture, la fermeture se passera avec déphasage totale des portes donc M2 se fermera avant et M1 se fermera après. Le mouvement séparé des deux moteurs évitera que les portes se touchent.

RECHAUFFAGE UNIQUEMENT POUR KING ICE / KING EVO ICE

Par le biais du connecteur J11, il est possible de raccorder une sonde déjà présente dans le moteur KING EVO ICE. Pour les raccordements, vous reporter aux instructions de montage du moteur KING EVO ICE.

La sonde pour le réchauffement moteur est un dispositif utilisé en climats particulièrement rigoureux (jusqu'à -30°C) pour éviter le blocage du moteur à cause du gel. Ce dispositif s'active automatiquement lorsque le portail est à l'arrêt (la position n'a pas d'importance, il suffit qu'il soit à l'arrêt) à une température ambiante moteur inférieure à 10°C (relevée par le détecteur de température PROBE).

L'état de la phase de réchauffage du/des moteur (s) est signalé par l'allumage des led DL2-DL3 pour le moteur 1, et DL4-DL5 pour le moteur 2.

Quand le moteur est en mouvement, le réchauffeur est désactivé.

Seulement 10 s après que le portail soit à l'arrêt, le réchauffeur se met en action (à condition que la température ambiante moteur soit inférieure à 10°C). Lorsque les 20°C sont atteints, le réchauffeur s'éteint, en maintenant les conditions ambiantes à température constante.

CARACTÉRISTIQUES TECHNIQUES PROBE

Tension de fonctionnement	5 Vdc
Résistance	10 KΩ ±2% (à 25°C)
Température de travail	-30 ÷ +55°C

CARACTÉRISTIQUES TECHNIQUES

- Écart de température	-10 ÷ +55°C
- Humidité	< 95% sans condensation
- Tension d'alimentation	230 V o 120 V ~ ±10%
- Fréquence	50/60 Hz
- Absorption maximale carte	45 mA
- Micro interruptions de réseau	100 ms
- Puissance maximale témoin portail ouvert	3 W (équivalent à 1 ampoule de 3W ou 5 voyants del avec résistance en série de 2,2 KΩ)
- Charge maximale à la sortie clignotant	40 W avec charge résistive
- Courant disponible pour photocellules et accessoires	500 mA 24 Vdc
- Courant disponible sur connecteur radio	200 mA 24 Vdc

CARACTÉRISTIQUES TECHNIQUES RADIO (seulement modèles CRX)

- Fréquence réception	433,92 MHz
- Impédance	52 Ω
- Sensibilité	>1 μV
- Contrôle de rétroaction	PLL
- Codes mémorisables	1000

- Toutes les entrées doivent être utilisées comme des contacts propres parce que l'alimentation

est générée internement (tension sécuritaire) à la carte et elle est disposée de façon à garantir le respect de l'isolation double ou renforcée par rapport aux parties à tension dangereuse.

- Les éventuels circuits externes connectés aux sorties de la centrale doivent être exécutés pour garantir l'isolation double ou renforcée par rapport aux parties à tension dangereuse.
- Toutes les entrées sont gérées par un circuit intégré programmé qui exécute un autocontrôle à chaque mise en marche.

SOLUTION DES PROBLEMES

Mettez à jour le micrologiciel du panneau à l'aide de la carte APP et de l'application RIB GATE. Après avoir effectué tous les raccordements en suivant attentivement le schéma et avoir positionné le portail en position intermédiaire, vérifier l'allumage correct des leds rouges DL6, DL7, DL8, DL9 et DL10.

Si les leds ne s'allument pas, en maintenant toujours le portail en position intermédiaire, vérifier les points ci-après et éventuellement remplacer les composants qui ne fonctionnent pas.

DL6 éteinte Bouton de STOP en panne (Dans le cas où le STOP n'est pas connecté, ponter entre COM A+ et STOP).

DL7 ou DL8 éteinte Photocellules en panne (Si le photocellules ne sont pas reliées, effectuer la connexion entre COM A+ et PHOTO 1/PHOTO 2)

DL9 ou DL10 éteinte Barre palpeuse en panne (Si la barre palpeuse n'est pas reliée, effectuer la connexion entre COM et EDGE 1/EDGE 2)

Durant le fonctionnement avec opérateur présent, avec DIP 1 sur ON, vérifier que durant l'ouverture de M1 et M2, les leds vertes DL2 et DL4 s'allument, et que durant la fermeture de M1 et M2, les leds rouges DL3 et DL5 s'allument.

Dans le cas contraire, intervertir les fils du moteur en question.

DL12 éteinte le module radio fonctionne correctement.
allumée le module radio est manquant ou défectueux ou non reconnu après une surtension.

DL13 bleu allumée Certaines fonctions sont activées via un smartphone, puis vérifiez l'état de la carte via un smartphone car l'état du DIP / trimmer peut ne pas être vrai.

Sur la carte, des fusibles à réarmement automatique interviennent en cas de court-circuit en interrompant la sortie qui leur est affectée.

En cas de dépannage, il est conseillé de débrancher tous les connecteurs amovibles et de les brancher un par un afin d'identifier plus facilement la cause du Par usiné.

TABLEAU RÉCAPITULATIF ALARMES VISUELLES ET SONORES SIGNALISATIONS EN COURS DE PROGRAMMATION

ÉVÉNEMENT	ÉTAT BUZZER	ÉTAT CLIGNOTEUR	ÉTAT LED DL1
DIP 1 ON (mode homme mort) Ou panne d'une sécurité	Éteint	Éteint	Clignote 250 ms ON/OFF
DIP 2 ON (programmation course totale)	Éteint	Éteint	Clignote 500 ms ON/OFF
DIP 2 ON > DIP 1 ON (programmation course piéton)	Éteint	Éteint	Clignote 500 ms ON/OFF
Procédure de programmation interrompue à cause de l'intervention d'une sécurité	Tonalité de 10 s avec pause de 2 s	Éteint	Allumée fixe

ÉVÉNEMENT	ÉTAT BUZZER	ÉTAT CLIGNOTEUR	ÉTAT LED DL12
Aucun code inséré	Éteint	Éteint	Clignote rouge/vert
DIP 1 ON > DIP 2 ON programmation codes radio ouverture totale	Éteint	Éteint	Clignote en rouge pendant 10 s
DIP 1 ON > DIP 3 ON programmation codes radio ouverture piéton	Éteint	Éteint	Clignote en vert pendant 10 s
DIP 1 ON > DIP 2 ON > DIP 3 ON programmation codes radio pour R-AUX	Éteint	Éteint	Clignote en orange pendant 10 s
Programmation correcte des codes radio pour l'ouverture totale et R-AUX	1 Tonalité	Éteint	S'allume en vert une fois
Programmation correcte des codes radio pour l'ouverture piéton	1 Tonalité	Éteint	S'allume en rouge une fois
Code radio non contenu dans la mémoire	Éteint	Éteint	Flash rouge
Mémoire saturée en codes radio (1000 codes mémorisés)	Éteint	Éteint	Effectue 6 clignotements verts
Suppression codes ouverture totale, piéton et R-AUX	2 Tonalités	Éteint	Effectue 2 clignotements verts

SIGNALISATIONS PENDANT LE FONCTIONNEMENT

ÉVÉNEMENT	ÉTAT BUZZER	ÉTAT CLIGNOTEUR	ÉTAT LED ET SORTIE SIGNAL
Bouton d'arrêt enfoncé	Éteint	Éteint	Led DL9 s'éteint
Intervention photocellule	1 Tonalité	Éteint	Led DL7-8 s'éteint
Intervention barre palpeuse	2 Tonalités	Éteint	Led DL9-10 s'éteint
Panne d'une sécurité ou sécurité enclenchée pendant une durée prolongée	Éteint	Éteint	Led DL1 clignote 250 ms ON/OFF
Alarme provenant de barre palpeuse	2 Tonalités toutes les 5 s pendant 1 minute (Renouvelée par l'actionnement d'une commande)	Clignote pendant 1 minute	Aucune led associée
Échec alarme d'autotest photocellule	4 Tonalités toutes les 5 s pendant 1 minute (Renouvelée par l'actionnement d'une commande)	Éteint	Aucune led associée
Blocage fonctionnel exécuté par smartphone	Éteint	Éteint	Led DL12 allumée fixe en vert.
Réalisation de cycles définis	6 Tonalités toutes les 5 s (Renouvelée par l'actionnement d'une commande)	Éteint	Pas de led associées
Économie d'énergie activée par smartphone	Éteint	Éteint	La led bleue clignote une fois toutes les 5 s

DEFAUT	SOLUTION
Après avoir effectué les différents raccordements et avoir allumé le courant, toutes les leds sont éteintes.	Sur la carte, des fusibles à réarmement automatique interviennent en cas de court-circuit en interrompant la sortie qui leur est affectée. En cas de dépannage, il est conseillé de débrancher tous les connecteurs amovibles et de les brancher un par un afin d'identifier plus facilement la cause du Par usine. Vérifier l'intégrité de fusible F1. En cas de fusible en panne en utiliser uniquement de valeur adéquate: F1 = T 5A
Le moteur ouvre et ferme, mais n'a pas de force et se déplace lentement.	Vérifier le réglage des trimmers TORQUE et LOW-SPEED.
Le portail effectue l'ouverture, mais ne se referme pas après le temps configuré.	S'assurer que le trimmer TCA est habilité avec la LED DL11 allumée. Si le contact B.I.O. est toujours enfoncé => vérifier l'état de l'horloge connectée à l'entrée B.I.O. Si l'autotest de la photocellule est négatif => vérifier les connexions entre le tableau et la/le photocellule(s).
Le portail ne s'ouvre pas et ne se referme pas en actionnant les différents boutons START, RADIO, OPEN et CLOSE.	Contact stop, barre palpeuse ou photocellule avec DIP 4 OFF en panne => Réparer ou remplacer le contact en panne. Si l'autotest de la photocellule est négatif => vérifier les connexions entre le tableau et la/le photocellule(s).
La serrure électrique ne fonctionne pas.	S'assurer d'avoir activé le DIP 8 sur ON. Vérifiez le câble.
Le buzzer émet 2 longs sons et le portail ne fonctionne pas	Barre palpeuse avec résistance 8,2 KΩ. Retirez la résistance ou configurez l'entrée EDGE avec l'application RIB GATE
La télécommande ne fonctionne pas. Led DL12 allumé en rouge	Absence de module radio dans le connecteur J5 ou module radio défectueux.

OPTIONS

Pour les branchements et les données techniques des accessoires, se conformer aux livrets d'instruction correspondants.

FIT SLIM EN12978 - EN13849-2



PHOTOCELLES MURALES PAIRE DE POTEAUX POUR FIT SLIM

Les photocellules FIT SLIM ont la fonction de synchronisme dans le courant à C.A. et les gammes de 20 m.

Plusieurs paires sont appliqués, rapprochés les uns des autres grâce au circuit synchronisé.

Ajouter le **TRANSMETTEUR TX SLIM SYNCRO**

s'il existe plus de deux paires de photocellules (jusqu'à 4).

code ACG8032B
code ACG8065

code ACG8029B

SAIL

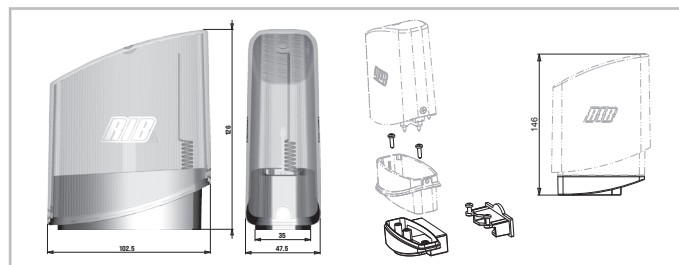

SAIL orange avec panneau clignotant intégré
SAIL blanc avec panneau clignotant intégré
SUPPORT LATÉRAL SAIL

code ACG7072
code ACG7078
code ACG8054

VERTIGO

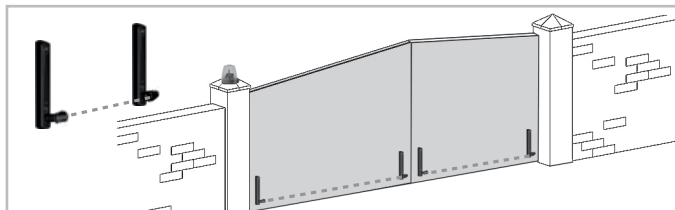

PHOTOCELLES POUR REMPLACER LA BARRE PALPEUSE
VERTIGO 8 cod. ACG8044 - VERTIGO 10 cod. ACG8045

NOVA - NOVA WIRELESS



PHOTOCELLES NOVA - portée 25 m

PHOTOCELLES NOVA WIRELESS - portée 25 m - durée batteries 3 années

PAIRE DE POTEAUX pour NOVA

code ACG8046

code ACG8047

code ACG8039

SERRURE ELECTRIQUE



Serrure Horizontale - droite vue externe - 12Vac
 Serrure Horizontale - gauche vue externe - 12Vac
 Serrure Verticale - 12Vac

code ACG8660
 code ACG8670
 code ACG8650

VERROU MECANIQUE



Pour le verrouillage au sol du premier vantail

code ACG5000

EMETTEUR RADIO SUN



SUN 2CH
 SUN CLONE 2CH
 SUN-PRO 2CH

cod. ACG6052
 cod. ACG6056
 cod. ACG6210

SUN 4CH
 SUN CLONE 4CH
 SUN-PRO 4CH

cod. ACG6054
 cod. ACG6058
 cod. ACG6214

MODULE RADIO 433MHZ

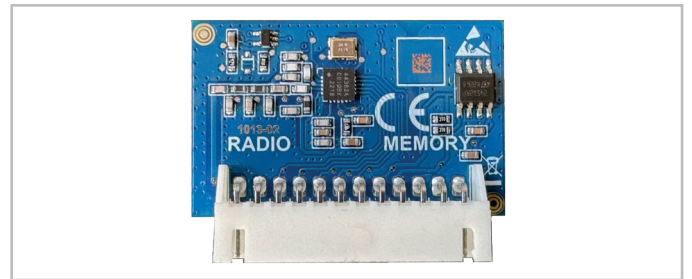

cod. ACG8069

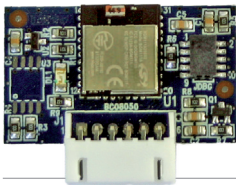

APP8050 Carte APP
 pour gérer le tableau de contrôle via
 Bluetooth 4.2



APP8054 Carte APP+
 pour gérer le tableau de contrôle via
 Bluetooth 4.2

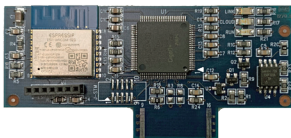

**APP8064 Module Wi-Fi pour Carte
 APP+**
 pour gérer le tableau de contrôle via
 un réseau Wi-Fi local (WLAN)

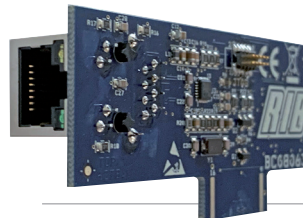

APP8066 Module RJ45 pour Carte APP+
 pour gérer le tableau de contrôle via
 un réseau de données local (LAN)



**APP8060 Module d'horloge pour Carte
 APP+**
 pour gérer le tableau de contrôle
 comme contrôle d'accès

TECHNICAL FEATURES

KING EVO is a series of linear irreversible operators, suitable for opening gates with a leaf length of up to 5 metres (Fig.1).

The KING EVO operators use mechanical stoppers, thus avoiding the need for electrical limit switches.

On reaching the travel limit, the motor continues to operate for a few seconds, until the timer of the control unit cuts in.

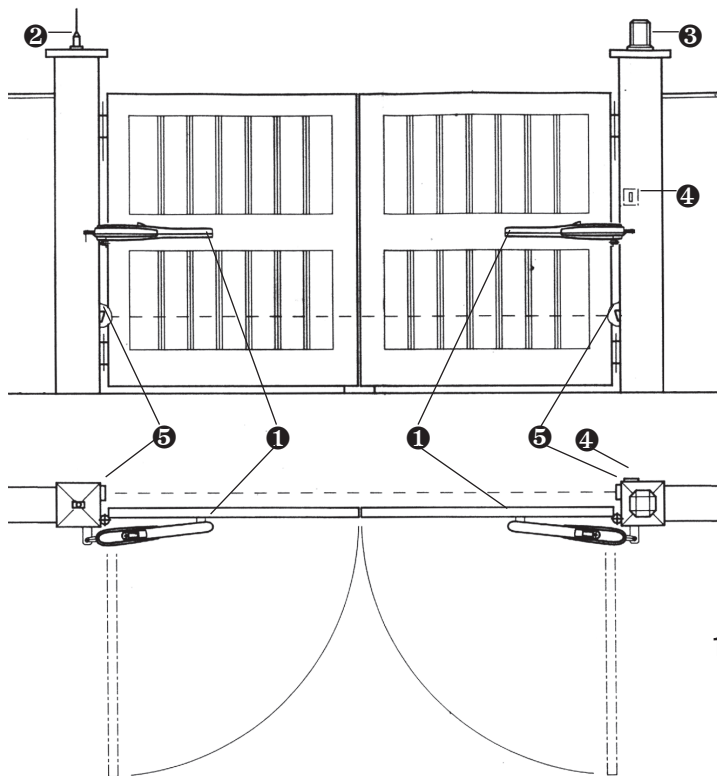

- 1 - KING EVO operator
- 2 - Tuned aerial
- 3 - Flashing lamp
- 4 - Key selector
- 5 - Photoelectric cells (external)

TECHNICAL DATA		KING EVO	KING EVO L	KING EVO LS
Max. leaf length	m	4	5	7
Max. leaf weight	kg	400	500	700
Max. travel	mm	368*	498*	
Average opening time	s.	20÷25	26÷33	
Operating speed	m/s.	0,0125		
EEC Power supply		230V~ 50Hz		
Thrust force	N	2.570		3.950
Motor capacity	W	255		296
Power absorbed	A	1,13		1,28
Capacitor	µF	6,3		8
Power supply		220V~ 60Hz		
Thrust force	N	2540		3.910
Motor capacity	W	252		290
Power absorbed	A	1,1		1,24
Capacitor	µF	6,3		8
Power supply		120V~ 60Hz		
Thrust force	N	2.027		3.080
Motor capacity	W	261		214
Power absorbed	A	2,18		1,92
Capacitor	µF	25		35
Normative cycles 230V	n°	17 - 20s/2s	10 - 26s/2s	9 - 26s/2s
Normative cycles 220V	n°	19 - 20s/2s	10 - 26s/2s	9 - 26s/2s
Normative cycles 120V	n°	15 - 20s/2s	8 - 26s/2s	7 - 20s/2s
Daily operations suggested	n°	150		
Service		60%		
Guaranteed consecutive cycles	n°	30/19s	20/26s	18/26s
Grease		Bechem - RHUS 550		
Weight of electroreducer	kg	12,5	13,3	
Noise	db	<70		
Operating Temperature **	°C	-10 ÷ +55		
Protection	IP	44		

* With incorporated mechanical stop that cuts in during opening. - If the mechanical stop is used during closing (optional), the maximum travel is reduced by 40 mm.

** KING EVO ICE and KING EVO ICE L = -30 ÷ +55 °C

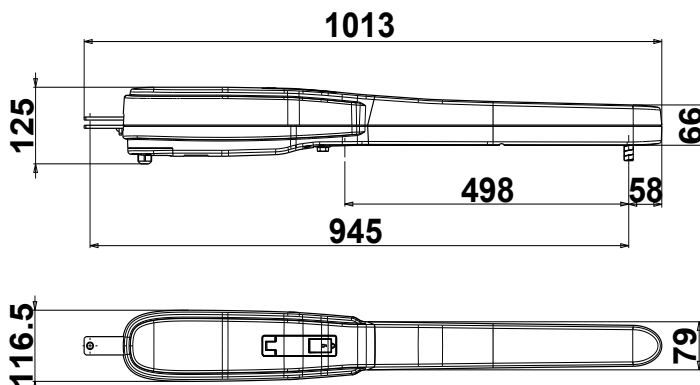
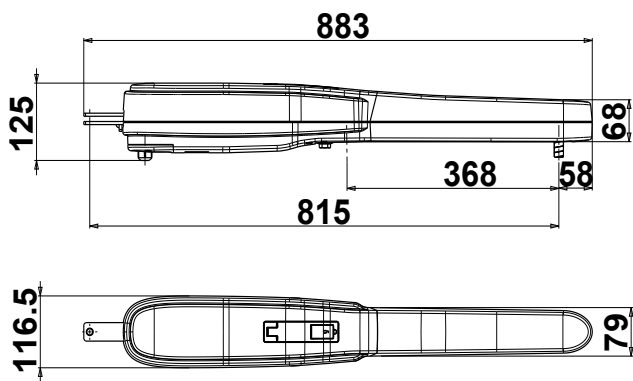

Measurements in mm

PRE-INSTALLATION CHECKS

The leaf must be fixed firmly on the hinges to the pillars, must not be flexible during the movement and must move without frictions.

Before the installation of KING EVO, verify all dimensions etc.

There's no need for any modification, if the gate is like that shown in Fig. 1.

Gate features must be uniformed with the standards and laws in force. The gate can be automated only if it is in a good condition and its conditions comply with the BS EN 12604 norm.

- The gate leaf does not have to have a pedestrian opening. In the opposite case it is necessary to take the appropriate steps, in accordance with BS EN 12453 norm (for instance; by preventing the operation of the motor when the pedestrian opening is opened, by installing a safety microswitch connected with the control panel).

- No mechanical stop shall be on top of the gate, since mechanical stops are not safe enough.

Parts to install according to BS EN 12453 standard			
COMMAND TYPE	USE OF THE SHUTTER		
	Skilled persons (out of public area*)	Skilled persons (public area)	Not skilled persons
Hold-to-run operation	A	B	Not possible
Impulsive - in sight (e.g. push-button)	C or E	C or E	C and D, or E
impulsive - out of sight (e.g. remote)	C or E	C and D, or E	C and D, or E
automatic	C and D, or E	C and D, or E	C and D, or E

* a typical example are those doors which do not have access to any public way
 A: Hold-to-run operation made by push-button ex: code ACG2013
 B: Hold-to-run operation made by key selector ex: code ACG1010
 C: Adjustable power of the motor or photocells to respect impact forces as indicated in Annex A
 D: Safety strips and/or other additional devices to reduce the probability of contact with the door.
 E: Devices installed in such a way that a person can not be touched by the door.

FIXING THE ACTUATOR ATTACHMENT TO THE COLUMN

To obtain a correct movement of the leaf gate it is necessary to respect the measures (to see the TABLES of the measures).

COLUMN ATTACHMENT FOR KING EVO OPERATOR (code BA10151)

If the column is in iron, the attack can be screwed directly using four metric screws M8. If the column is in concrete, the attack can be fixed with four expansion screws Ø 8 mm (Fig. 2-3).

In the case you have a wall parallel with the open gate, you must provide a niche in which to place the operator.

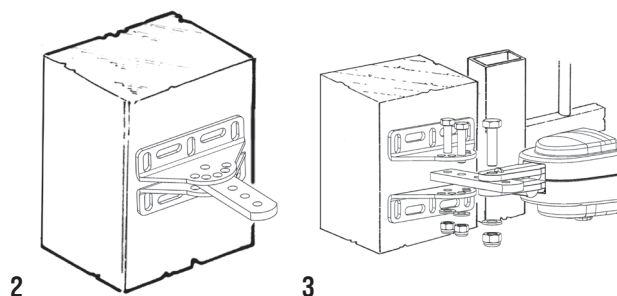

COLUMN ATTACHMENT FOR KING EVO L OPERATOR (code BA10153)

To obtain a correct movement of the leaf gate it is necessary to respect the measures. If there is an iron pillar you can weld the attachment directly. If there is a cement pillar, you can use the fixing plate as in Fig. 5 which is fastened with 4 Fischer-screws of Ø 8 mm.

There is also the possibility to cement the attachment welding an anchor at its base Fig. 6. Naturally you have to respect predetermined fixing measures.

Afterwards you must weld the other actuator's attachment to the gate (Fig. 8).

In the case you have a wall parallel with the open gate, you must provide a niche in which to place the operator.

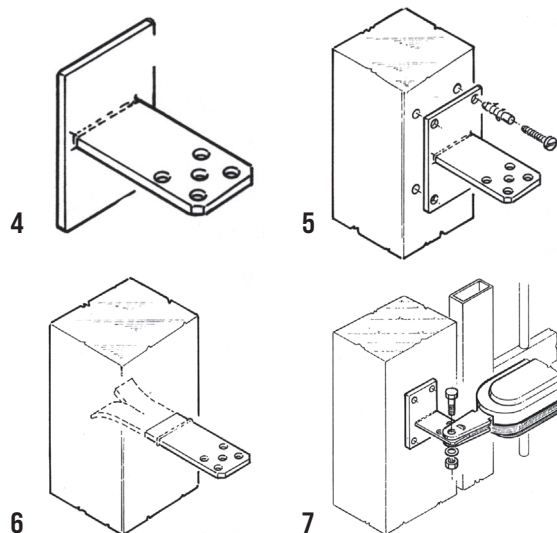

FIXING THE OPERATOR ATTACHMENT TO THE GATE (to see the TABLES of the measures).

Before inserting the pin into the gate attachment, grease thoroughly.

Weld the base at the right height (Fig. 8).

Fix the KING EVO and try several times to open and to close the gate, controlling that the operator does not touch the moving gate.

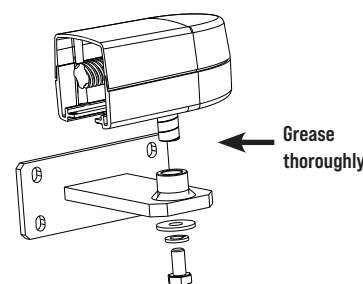

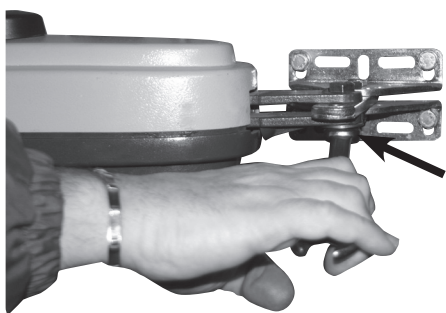

YES !

Make sure to fasten the bolt that fixes the piston to the bracket enabling that this one can easily rotate.

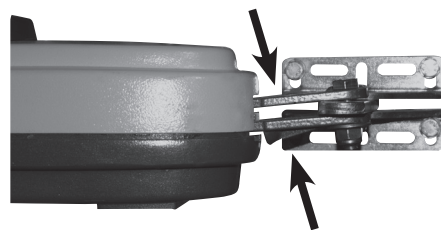

NO !

The piston must not change its height during the different phases of the movement.

KING EVO - RESPECT THE MEASURES FOR A CORRECT INSTALLATION

Respect the height 55 and make sure that the piston is in horizontal position

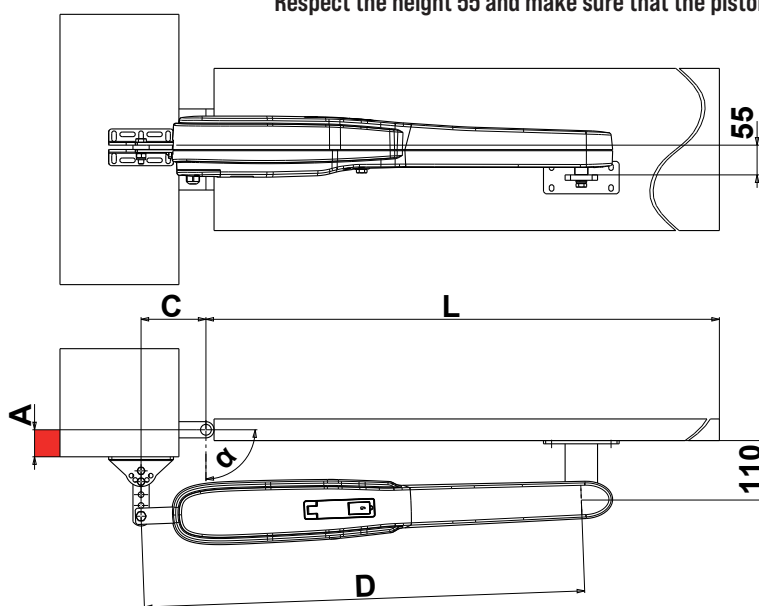

9

KING EVO with 1 mechanical stopper					
A max	α max	C	D	T max sec	COL
0÷20	110°	120	815	24	S1-X
20÷40				26	
40÷60				27	
60÷100	105°			29	S1-Y
100÷120				30	
120÷140				100°	31

KING EVO with 2 chanical stoppers					
A max	α max	C	D	T max sec	COL
0÷20	110°	120	775	24	S1-X
20÷40				26	
40÷60				27	
60÷100	105°			26	S2-Y
100÷120				27	S3-Y
120÷140				28	

COL - Column attachment KING EVO

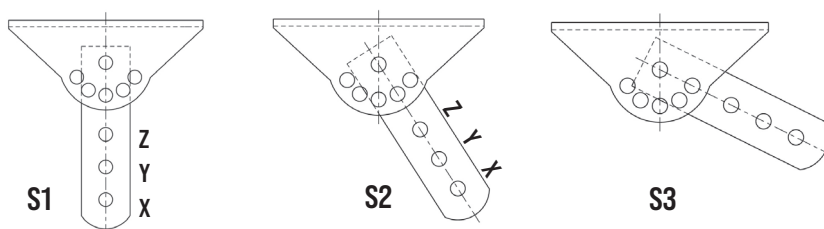

KING EVO L - RESPECT THE MEASURES FOR A CORRECT INSTALLATION

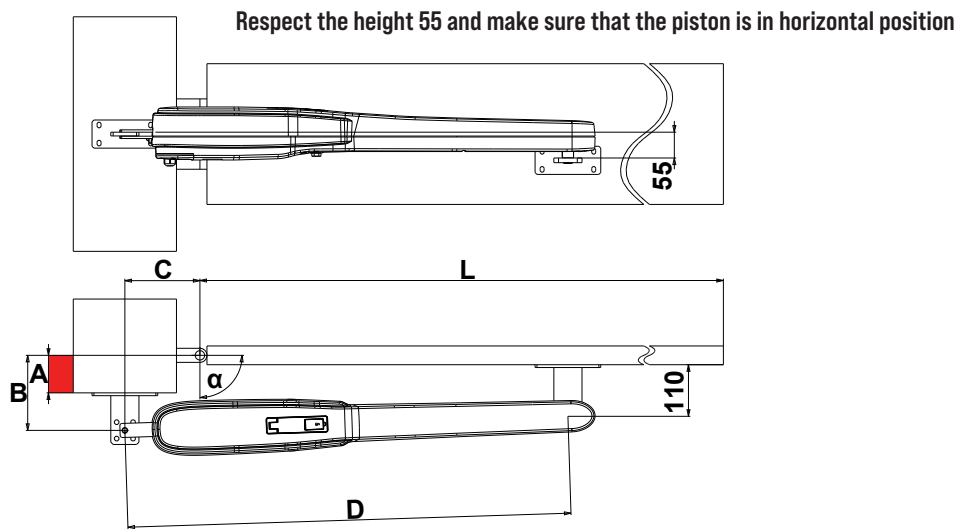

10

KING EVO L with 1 mechanical stopper					
A _{max}	α _{max}	B	C	D	T _{max sec}
0	140°	120	240	945	38
0÷100	115°	170	160		33
100÷140	110°	200			35
140÷180	105°	250			38

KING EVO L with 2 mechanical stoppers					
A _{max}	α _{max}	B	C	D	T _{max sec}
0÷100	115°	170	160	905	33
100÷140	110°	200			35
140÷180	105°	250			38

* In the case of leaf longer than 2,5 metres, an electric lock must be fitted to ensure efficient closing.
If the pillar is too large, and it is not possible to adjust the actuator respecting the measure (B), you must make a niche in the pillar or you have to move the gate to the edge of the pillar.

OUTSIDE OPENING with 2 STOPPERS

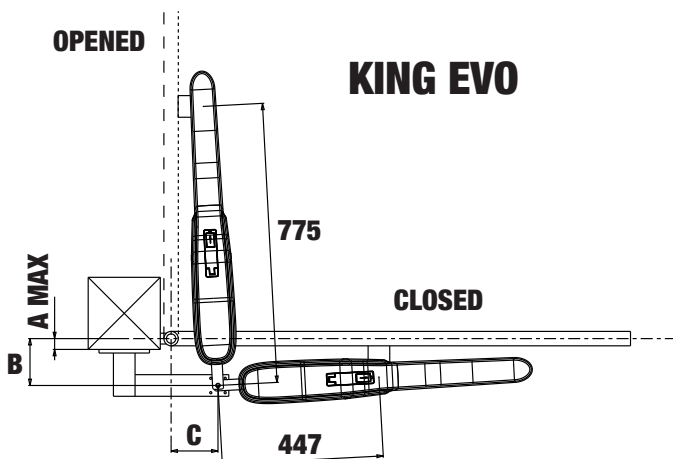

OUTSIDE OPENING with 2 STOPPERS

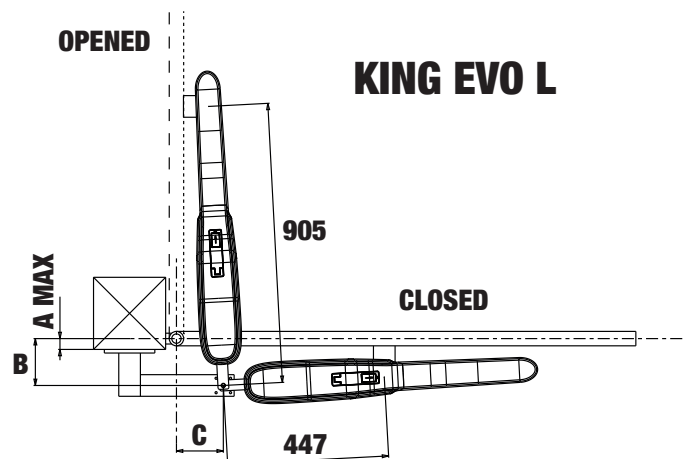

MECHANICAL STOPPER - OPTIONAL

Code ACG4810

Optional mechanical stopper to stop closing, if the gate is not fitted with a floor stop (Fig. 11).

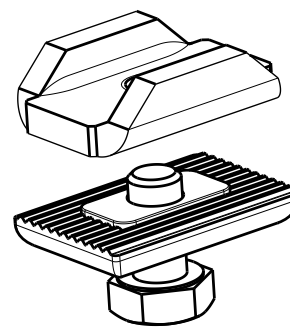

12

MECHANICAL STOPPER ADJUSTMENT

To adjust the stoppers you have to follow the scheme (Fig. 12).

To set the opening limit it's enough to fix the stopper (A) in the needed position by tightening the 8mA screw with a n.13 key.

To obtain the desired closing limit you must adjust the stopper (B) (OPTIONAL) in the needed position and tighten it as for stopper (A).

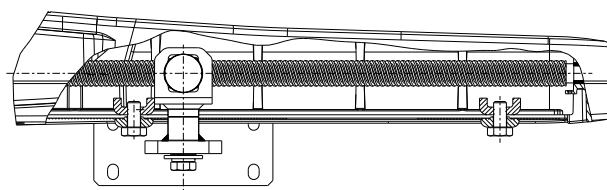

12

EMERGENCY RELEASE

To move the gate manually it is necessary to release the operator inserting the special key and turning it in the clockwise sense (Fig. 14).

In order to carry out the manual operation of the gate leaf the followings must be checked:

- That the gate is endowed with appropriate handles;
- That these appropriate handles are placed so to avoid safety risks for the operator;
- That the physical effort necessary to move the gate leaf should not be higher than 225 N, for doors/gates for private dwellings, and, 390N for doors/gates for commercial and industrial sites (values indicated in 5.3.5 of the EN 12453 norm).

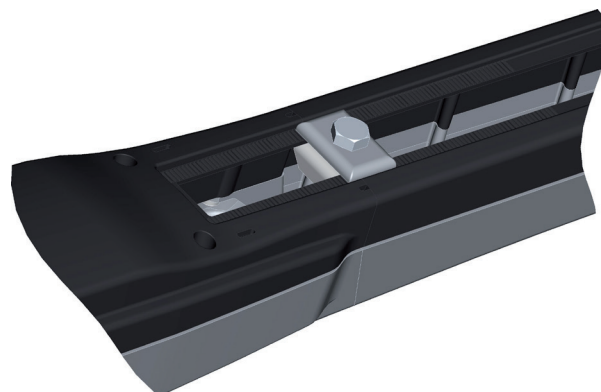

13

ELECTRICAL SAFETY DEVICES

The installation must be installed according to the current regulations and laws.

It is recommended that the following electronic control units be used:

- B2 for 1 or 2 single-phase KING EVO.

For connections and technical data of accessories refer to the appropriate booklets.

CONNECTION TO THE POWER SUPPLY

In single-phase KING EVO units, wires BROWN/BLUE/BLACK of the motor must be connected respectively to terminals V-U-W of the control panel.

To connect the motor wires, use the mammoth terminal block supplied.

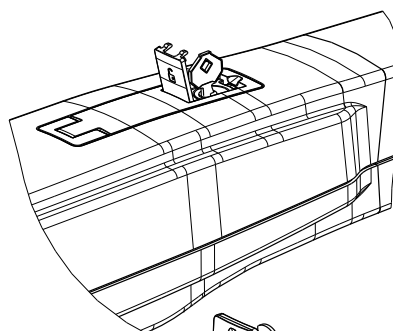

WARNING!

The length of connection cables from the motors to the control panel unit must not exceed 15 m.

The wire section of the motor power supply must be 2.5 mm², whilst that of the accessories must be 0,75 mm².

FORCE ADJUSTMENT

Single-phase KING EVO require a B2 electronic control panel, equipped with electronic force regulator.

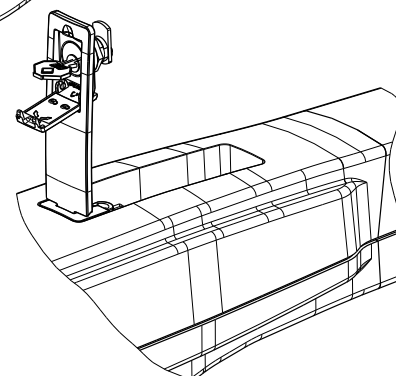

14

MAINTENANCE



To be undertaken only by specialized staff after disconnecting power supply.

Lubricate the hinges and check the oil level and thrust force generated by the operator on the gate once a year.

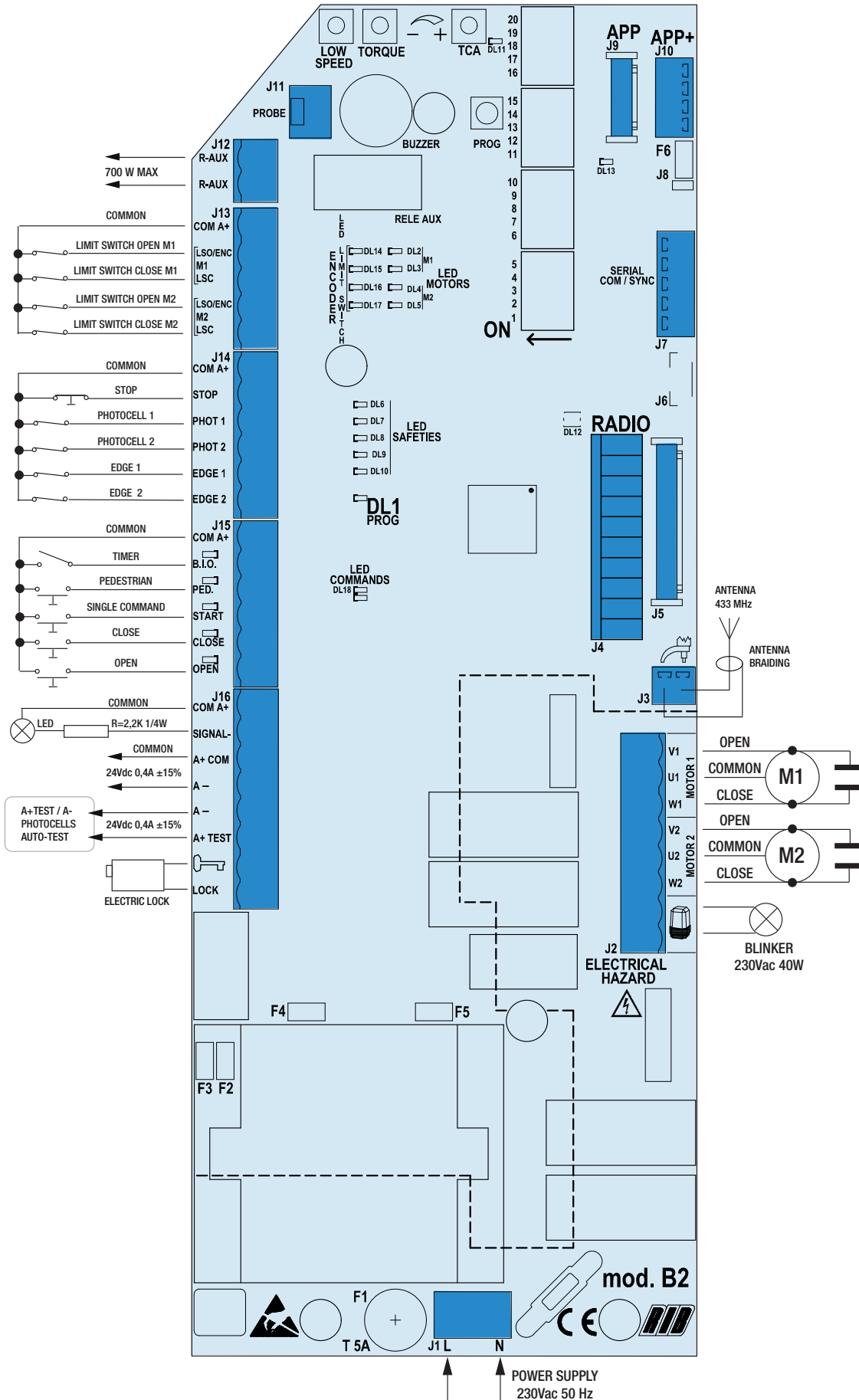
Lubricate the nut screw with silicon grease every two years.



POINT A - CONTROL PANEL FEATURES

J1	N-L	Main power supply 230 Vac 50/60 Hz (120V/60Hz upon request)
J2	U1	MOTOR 1 COMMON CONNECTION
	V1 - W1	MOTOR 1 PHASES AND CAPACITOR CONNECTIONS
	U2	MOTOR 2 COMMON CONNECTION
	V2 - W2	MOTOR 2 PHASES AND CAPACITOR CONNECTIONS
J3		Flashing light (max 40 W)
		Radio Antenna 433MHz
J4	RADIO	Connector for radio receiver RIB, 24 Vdc supply
J5	RADIO	Connector for radio module AC68069
J6		reserved
J7	SERIAL COM/SYNC	Connector for serial connection
J8		RS485 termination of J10
J9	APP	Connector for APP Card
J10	APP+	Connector for APP+ card
J11	PROBE	Terminal block to connect the heater sensor only for operators KING EVO ICE and KING EVO ICE
J12	R-AUX	Auxiliary relay contact (NO) Max 700 W
J13	COM A+	Common contacts / Positive 24 Vdc
	LSO M1/ENC	Opening limit switch M1
	LSC M1	Closing limit switch M1
	LSO M2/ENC	Opening limit switch M2
	LSC M2	Closing limit switch M2
J14	COM A+	Common contacts / Positive 24 Vdc
	STOP	STOP impulse contact (NC)
	PHOT 1	Photocells contact 1 (NC)
	PHOT 2	Photocells contact 2 (NC)
	EDGE 1	Edge 1 contact (NC)
	EDGE 2	Edge 2 contact (NC)
J15	COM A+	Common contacts / Positive 24 Vdc
	B.I.O.	Contact (NO) dedicated to a clock
	PED.	Pedestrian opening contact (NO)
	START	Single pulse contact (NO)
	CLOSE	Closing impulse contact (NO)
	OPEN	Opening impulse contact (NO)
J16	COM A+	Common contacts / Positive 24 Vdc
	SIGNAL -	Gate open state (24 Vdc 3 W max)
	A+ COM	+ 24Vdc accessories power supply
	A -	- 24Vdc accessories power supply
	A+ TEST	+ 24Vdc photocells self-test power supply
		LOCK
	PROG	Programming button
	TCA	Trimmer for automatic closing time adjustment (DISABLED BY FACTORY AND DL11 LED OFF)
	TORQUE	Electronic torque regulator
	LOW SPEED	Electronic regulator for low speed on approach motor (See chart 1)
F1	T 5A	Motors protection fuse

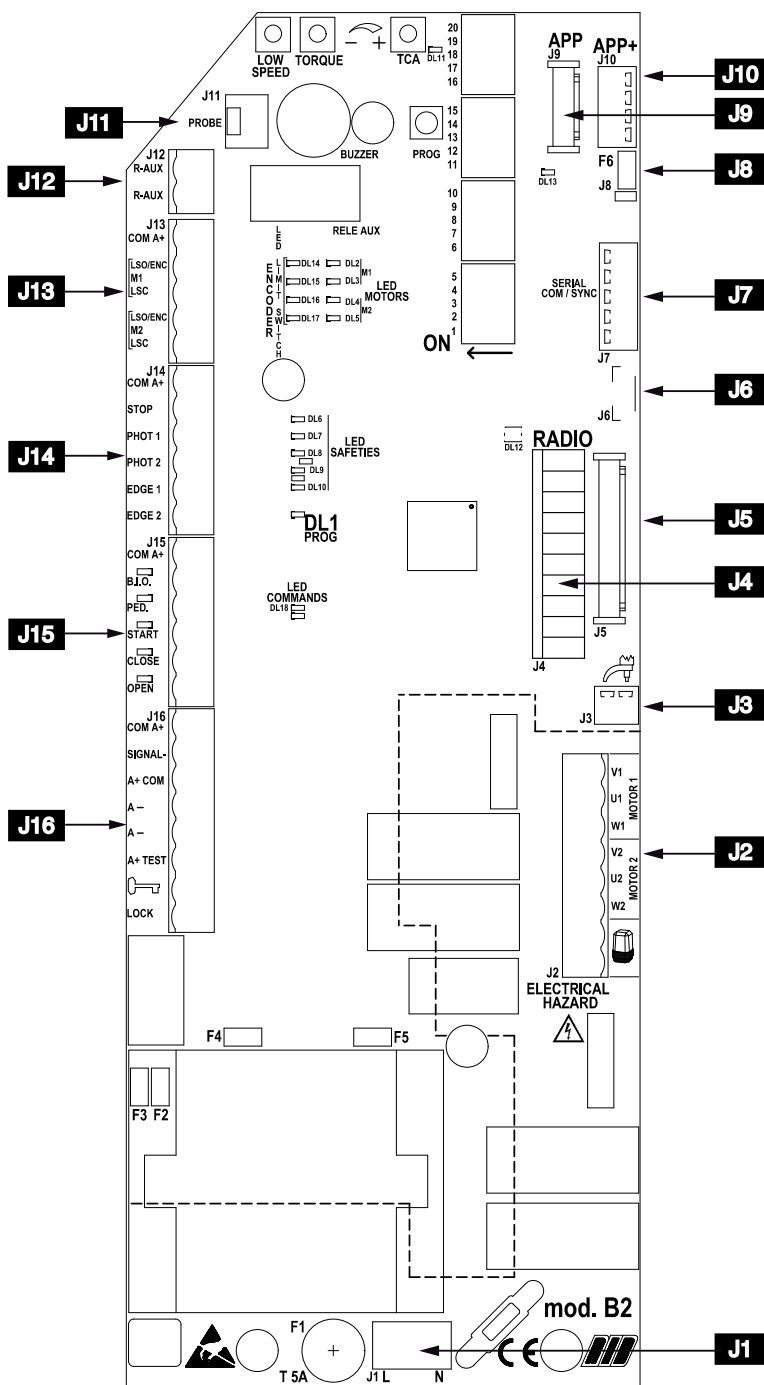

Manuali online interattivi
 Manuels interactifs en ligne
 Interactive online manuals
 Interaktive Online-Handbücher
 Manuales interactivos en línea.

POINT B - SETTINGS

DIP 1	(ON) MOTORS ROTATION DIRECTION CHECK (SEE POINT C)
DIP 2	(ON) - SETTING THE TIMES (POINT D)
DIP 2-1	SETTING THE PEDESTRIAN OPENING TIMES (POINT E)
DIP 1-2	SAVE/DELETE RADIO CONTROL CODES FOR TOTAL OPENING (POINT F)
DIP 1-3	SAVE/DELETE RADIO CODES FOR PEDESTRIAN OPENING (POINT G)
DIP 1-2-3	SAVE/DELETE RADIO CODES FOR RELAY R-AUX COMMAND (POINT H)
DIP 3	(ON) - REMOTE PROGRAMMING OF REMOTE CONTROLS DEACTIVATED
DIP 4	Photocells always active (OFF) - Photocells active only during closing (ON)
DIP 5	Pre-blinking (ON) - Normal blinking (OFF)
DIP 6	Single pulse command (START) and RADIO - step-by-step (ON) - automatic (OFF)
DIP 7	Photocells AUTO-TEST activation (ON-activated) (page 76).
DIP 8	Electric lock activation (ON-activated)
DIP 9	Electric lock pulse release (ON-activated)
DIP 10	Motors manual release facilitation (ON-activated)
DIP 11	Electric lock pulse engagement (ON-activated)
DIP 12	Selection of 1 or 2 motor operation (by factory OFF 2 motors)
DIP 13	Activate the radio system SUN (ON) - SUN-PRO (OFF)
DIP 14	Timed operation (OFF) - Operation with limit switches (ON)
DIP 15	Slowdown (ON - activated)
DIP 16	Contactors management (ON - activated)
DIP 17	Encoder management (ON - activated)

TYPE OF MOTOR	CODE	DIP 18	DIP 19	DIP 20
KING EVO	AA14050	OFF	ON	OFF
KING EVO L	AA14070			
KING EVO LS	AA14070S			
KING EVO ICE	AA14060			
KING EVO L ICE	AA14075	ON	OFF	ON
KING EVO 120V	AA14052			
KING EVO L 120V	AA14072			

TORQUE TRIMMER - Electronic regulator for motor torque

Adjustment of motor torque is carried out using the TORQUE Trimmer which varies the output voltage to the head/s of the motor/s (turn clockwise to increase torque).

This torque control is activated after 2 s from any manoeuvre begging, whereas the motor is turned on at full power to guarantee the starting at the manoeuvre begging.

PAY ATTENTION: IF THE TORQUE TRIMMER SETTING IS CHANGED, IT IS PREFERABLE TO REPEAT THE TIME PROGRAMMING.

LOW SPEED TRIMMER - Electronic regulator for low speed on approach

Adjustment of low speed is carried out using the LOW SPEED Trimmer which varies the output voltage to the head/s of the motor/s (turn clockwise to increase speed). Adjustment is carried out to establish the correct speed at the completion of opening and closing, depending on the structure of the gate, or if there is any light friction that could compromise the correct working of the system. The low speed is activated (**DIP 15 ON**) when the gate leaf is 0.50-0.60 meters away from the complete close or open position.

TCA TRIMMER - AUTOMATIC CLOSING pause time regulator for TOTAL or PEDESTRIAN openings by factory NOT ACTIVATED and LED DL11 OFF

(trimmer fully rotated counterclockwise)

This trimmer makes it possible to adjust the pause time for total or pedestrian automatic closing. Only with gate completely open (total) or partially open (pedestrian) and LED DL11 ON (trimmer rotated clockwise to activate the feature).

The pause time (for a totally opened gate) can be adjusted from a minimum of 2 s up to a maximum of 2 minutes.

The pause time (for gate open with PED. control) can be adjusted from a minimum of 2 s to a maximum of 30 seconds.

Ex: With TCA trimmer setted halfway, you will have 1 minute pause after the total opening and 15 s of pause after the pedestrian opening prior to have the auto-close of the gate.

R-AUX - AUXILIARY RELAY CONTACT (NO)

By factory this relay is set as courtesy light (max 700 W - 3 A - 230 Vac) to operate 3 minutes at each command, with time renewed at each command.

You can activate the R-AUX contact by TRANSMITTER by performing the memorization procedure described in point H.

LED WARNING

DL1	PROG programming activated	(red)
DL2	M1 - gate opening	(green)
DL3	M1 - gate closing	(red)
DL4	M2 - gate opening	(green)
DL5	M2 - gate closing	(red)
DL6	STOP command (NC)	(red)
DL7	PHOTO 1 contact (NC)	(red)
DL8	PHOTO 2 contact (NC)	(red)
DL9	EDGE 1 contact (NC)	(red)
DL10	EDGE 2 contact (NC)	(red)
DL11	TCA - automatic closure time enabled	(red)
DL12	Remotes programming enabled	(red/green)
DL13	Card managed by APP	(blue)
DL14	Opening limit switch LSO M1/ENC	(red)
DL15	Closing limit switch LSC M1	(red)
DL16	Opening limit switch LSO M2/ENC	(red)
DL17	Closing limit switch LSC M2	(red)
DL18	PROG and RADIO (on MOLEX connector) commands	(green)
B.I.0	Clock command (NO)	(green)
PED.	Pedestrian command (NO)	(green)
START	Single impulse command (NO)	(green)
CLOSE	CLOSE command (NO)	(green)
OPEN	OPEN command (NO)	(green)

C - MOTOR/S ROTATIONAL DIRECTION CONTROL

- 1 - Unlock the operators with the Manual Release - swing open the leaves about halfway and lock again the operators.
- 2 - Turn **DIP 1 to ON** position The red LED DL1 starts blinking.
- 3 - Press the PROG button and hold it - When GREEN LEDS DL2 and DL4 are on, the gate leaves are opening (with a phase shift of 2 s). Check the leaves swinging and the opening mechanical stopper position (movement is now performed in "man present" mode, open-close-open-etc.).
If any of the leaf closes instead of opening, release PROG button, turn OFF the main power and reverse the two phase wires (V1/2 and W1/2) of the relevant motor/s.
- 4 - Press the PROG button and hold it to CLOSE completely the gate. When RED LEDS DL5 and DL3 are on, the gate leaves are closing (with a phase shift of 2 s). Check leaves swinging and the closing mechanical stopper position.
- 5 - After 2 s motor starting and for the next 10 s motor working, the torque controls automatically activated. Set the motor torque by the TORQUE Trimmer/s which varies the output voltage to the motor/s (turn clockwise to increase the torque).
- 6 - After other 10 s motor working, the low speed controls automatically activated (**DIP 15 ON**).
Set the motor low speed by the LOW SPEED Trimmer to select the gate leaf low speed in approaching.
- 7 - Close completely the gate.
- 8 - Turn **DIP 1 to OFF** position, LED DL1 turns OFF.

During Point C procedure, safety devices (photocells and safetystrip) are not active.

D - TIMES PROGRAMMING

N.B.: DURING PROGRAMMING THE SAFETY DEVICES ARE ACTIVE AND THEIR INTERVENTION STOPS PROGRAMMING (THE DL1 LED FROM FLASHING REMAINS ON FIXED) AND THE BUZZER PLAYS FOR 10 s. TO REPEAT THE PROGRAMMING PROCEDURE POSITION THE DIP 1 AND DIP 2 TO OFF, CLOSE THE GATE THROUGH PROCEDURE «CHECKING THE DIRECTION OF MOTOR ROTATION» AND REPEAT THE PROGRAMMING OF THE CHOICE.

N.B.: The deceleration is automatically determined during the times programming, and is activated about 50÷60 cm before the end of opening or end of closing.

- FOR 2 MOTORS - DIP 12 OFF

- 1 - The gate must be completely closed.
- 2 - Set **DIP 2 to ON** => LED DL1 will flash briefly.
- 3 - Press the PROG./RADIO/OPEN/START button => M1 opens.
- 4 - Reached the mechanical stopper in opening => after 1 s press the PROG./RADIO/OPEN/START button to stop M1 and open M2.
- 5 - When the mechanical opening stopper has been reached => after 1 s press the PROG./RADIO/OPEN/START button => M2 stops.
- 6 - Press the PROG./RADIO/OPEN/START button => M2 closes.

7 - After a few seconds press the PROG./RADIO/OPEN/START button => M1 closes and determine the phase displacement between M2 and M1.

At the same time the LED DL1 will stop flashing, signaling the exit from the programming procedure.

From this moment the safety devices or other gate commands will work normally (inversions, stops, alarms, etc.).

8 - When the time is over, the gate stops.

9 - **AT THE END OF PROGRAMMING, RESET THE DIP 2 to OFF POSITION.**

- FOR 1 MOTOR - DIP 12 ON

1 - The gate must be completely closed.

2 - Set **DIP 2 to ON** => LED DL1 will flash briefly.

3 - Press the PROG./RADIO/OPEN/START button => M1 opens.

4 - When the mechanical opening stopper is reached, after 1 s press the PROG./RADIO/OPEN/START button => M1 stops.

5 - Press the PROG./RADIO/OPEN/START button => M1 closes.

At the same time the led DL1 will stop flashing signaling the exit from the programming procedure.

From this moment the safety devices or other gate commands will work normally (inversions, stops, alarms, etc.).

6 - When the time count is over, the gate stops.

7 - **AT THE END OF PROGRAMMING, RESET THE DIP 2 to OFF POSITION.**

E - PEDESTRIAN OPENING

The gate must be fully closed.

1 - Turn **DIP 2 to ON** position => the LED DL1 starts blinking quickly.

2 - Immediately, turn also **DIP 1 to ON** position, the LED DL1 starts blinking slowly.

3 - **Press the pedestrian pushbutton (COM A+/PED.)**, motor M1 opens

4 - When the motor M1 leaf is opened enough for the pedestrian crossing, press the pedestrian pushbutton to stop the travel (thus defining the opening stroke of motor M1).

5 - **Press the pedestrian pushbutton (COM A+/PED.)**, M1 closes.

6 - Turn **DIP 1 to OFF** position.

7 - Turn **DIP 2 to OFF** position.

F - RADIO CODES PROGRAMMING PROCEDURE FOR TOTAL OPENING

(1000 CODES MAX) - with radio module ACG8069

ATTENTION: before storing the radio codes, use **DIP 13** to select which transmitters to use:

DIP 13 OFF: SUN-PRO variable code transmitters can be memorized:

SUN-PRO 2CH 2-channel - red keys and white led cod. ACG6210

SUN-PRO 4CH 4-channel - red keys and white led cod. ACG6214

DIP 13 ON (by factory): You can store transmitters with fixed code SUN:

SUN 2CH 2-channel - blue keys and white led cod. ACG6052

SUN 4CH 4-channel - blue keys and white led cod. ACG6054

SUN CLONE 2CH 2-channel - blue keys and yellow led cod. ACG6056

SUN CLONE 4CH 4-channel - blue keys and yellow led cod. ACG6058

ATTENTION: it is not possible to memorize at the same time transmitters with fixed code and transmitters with variable code.

Programming can be done only when the gate is stationary.

1 - First set **DIP 1 to ON** and then **DIP 2 to ON**. The LED DL12 flashes red for 10 s.

2 - Press the TRANSMITTER button (usually channel A) within the allotted 10 s. If the remote is memorized properly LED DL12 blinks green and a buzzer tone confirms the correct memorization. The 10 s for programming the codes are automatically renewed, with LED DL12 which flashes red, in order to store the next transmitter.

3 - To finish programming, wait 10 s, or press the PROG button briefly. LED DL12 stops flashing.

4 - Re-set **DIP 1 to OFF** and **DIP 2 to OFF**.

REMOTE PROGRAMMING NEW REMOTE CONTROLS DEDICATED TO TOTAL OPENING

1 - Press the button on the valid remote control dedicated to fully opening the gate 3 times in rapid succession. The buzzer will sound once for 1 second and the flasher will flash for 4 seconds to signal the activation of the procedure.

2 - Immediately then press the same button once on the new remote control(s) you want to register. The buzzer will sound 1 time to confirm the registration of each new remote control. Wait 4 seconds for the procedure to exit. The flasher will turn off.

If you do not want to use this function, set DIP 3 to ON to deactivate it.

ALL RADIO CODES FOR TOTAL OPENING CANCELLATION PROCEDURE

Cancellations can only be performed when gate is stationary.

1 - Set **DIP 1 to ON** and then **DIP 2 to ON**.

2 - LED DL12 flashes red for 10 s.

3 - Press and hold the PROG button for 5 s. Memory cancellation is indicated by two green flashes of LED DL12 and 2 tones of the buzzer.

4 - LED DL12 flashes red again for 10 seconds and you can add new codes as shown above.

5 - Re-set **DIP 1 to OFF** and **DIP 2 to OFF**.

RADIO CODES MEMORY FULL INDICATOR (FOR TOTAL OPENING)

Indication is visible only when gate is stationary.

1 - Set **DIP 1 to ON** and then **DIP 2 to ON**.

2 - The LED DL12 flashes green 6 times when the memory is full (1000 codes). Now LED DL12 blinks red for 10 s enabling possible cancellation of all codes.

3 - Re-set **DIP 1 to OFF** and **DIP 2 to OFF**.

G - RADIO CODES PROGRAMMING PROCEDURE FOR PEDESTRIAN OPENING

(1000 CODES MAX) - with radio module ACG8069

Programming can be done only when the gate is stationary.

1 - Set **DIP 1 to ON** and then **DIP 3 to ON**. DL12 flashes green for 10 s.

2 - Press the transmitter button (usually channel B) within the allotted 10 s. If the transmitter is properly memorized LED DL12 blinks red and the buzzer emits a tone. The 10 s are automatically renewed (DL12 flashes green) in order to memorize next transmitter.

3 - To finish programming wait 10 s, or press the PROG button briefly. The LED DL12 stops flashing.

4 - Reset **DIP 1 to OFF** and **DIP 3 to OFF**.

REMOTE PROGRAMMING NEW REMOTE CONTROLS DEDICATED TO PEDESTRIAN OPENING

1 - Press the button on the valid remote control dedicated to pedestrian opening of the gate 3 times in rapid succession. The buzzer will sound 2 times for 1 second and the flasher will flash for 4 seconds to signal the activation of the procedure.

2 - Immediately then press the same button once on the new remote control(s) you want to register. The buzzer will sound 1 time to confirm the registration of each new remote control. Wait 4 seconds for the procedure to exit. The flasher will turn off.

If you do not want to use this function, set DIP 3 to ON to deactivate it.

ALL RADIO CODES FOR PEDESTRIAN OPENING CANCELLATION PROCEDURE

Cancellation can only be performed when the gate is stationary.

1 - Set **DIP 1 to ON** and then **DIP 3 to ON**. LED DL12 flashes green for 10 s.

2 - Press and hold the PROG button for 5 s. Memory cancellation is indicated by two red flashes of LED DL12 and two tones of the buzzer.

3 - The red LED DL12 remains active and you can add new codes as shown above.

4 - Reset **DIP 1 to OFF** and **DIP 3 to OFF**.

RADIO CODES MEMORY FULL INDICATOR (FOR PEDESTRIAN OPENING)

Indication is visible only when gate is stationary.

1 - Set **DIP 1 to ON** and then **DIP 3 to ON**.

2 - LED DL12 flashes green 6 times if the memory is full (1000 codes). LED DL12 blinks red for 10 s enabling possible cancellation of codes.

3 - Set **DIP 1 to OFF** and **DIP 3 to OFF**.

H - PROGRAMMING RADIO CODES FOR R-AUX RELAY

(1000 CODES MAX) - with radio module ACG8069

* Remote control management can be enabled only by the RIB GATE app.

R-AUX normally works as a courtesy light for 3 minutes.

Through the RIB GATE app it is possible to configure the operation of this relay as desired.

Programming can be done only when the gate is stationary.

1 - Set **DIP 1 to ON**, **DIP 2 to ON** and then **DIP 3 to ON**. DL12 flashes orange for 10 s.

2 - Press the transmitter button (usually channel C) within the allotted 10 s. If the transmitter is properly memorized LED DL12 blinks green and the buzzer emits a tone. The 10 s are automatically renewed (DL12 flashes orange) in order to memorize next transmitter.

3 - To finish programming wait 10 s, or press the PROG button briefly. The LED DL12 stops flashing.

4 - Reset **DIP 1, 2, 3 to OFF**.

REMOTE PROGRAMMING NEW REMOTE CONTROLS DEDICATED TO THE R-AUX RELAY

1 - Press the button on the valid remote control dedicated to pedestrian opening of the gate 3 times in rapid succession. The buzzer will sound 3 times for 1 second and the flasher will flash for 4 seconds to signal the activation of the procedure.

2 - Immediately then press the same button once on the new remote control(s) you want to register. The buzzer will sound 1 time to confirm the registration of each new remote control. Wait 4 seconds for the procedure to exit. The flasher will turn off.
If you do not want to use this function, set DIP 3 to ON to deactivate it.

RADIO CODES CANCELLATION PROCEDURE (FOR R-AUX RELAY)

Cancellation can only be performed when the gate is stationary.

- 1 - Set **DIP 1 to ON**, **DIP 2 to ON** and then **DIP 3 to ON**. LED DL12 flashes green for 10 s.
- 2 - During these 10 s press and hold the PROG button for 5 s. Memory cancellation is indicated by two green flashes of LED DL12 and two tones of the buzzer.
- 3 - LED DL12 blinks orange again for 10 s and you can add new codes as shown above.
- 4 - Re-Set **DIP 1, 2, 3 to OFF**.

RADIO CODES MEMORY FULL INDICATOR (FOR R-AUX RELAY)

Indication is visible only when gate is stationary.

- 1 - Set **DIP 1 to ON**, **DIP 2 to ON** and then **DIP 3 to ON**.
- 2 - LED DL12 flashes green 6 times if the memory is full (1000 codes). LED DL12 blinks red for 10 s enabling possible cancellation of codes.
- 3 - Re-Set **DIP 1, 2, 3 to OFF**.

FUNCTIONING OF CONTROL ACCESSORIES

STEP-BY-STEP BUTTON (COM A+/START)

- DIP 6 ON =>** It cyclically performs the commands open-stop-close-stop-open etc.
- DIP 6 OFF =>** Opens the gate when closed. There is no effect if activated while opening. If activated when gate is open, the gate closes. If activated while closing, the gate re-opens.

OPEN BUTTON (COM A+/OPEN)

The button controls the opening movement when the gate is stationary. If activated while closing, it re-opens the gate.

B.I.O. BUTTON - OPENS WITH CLOCK FEATURE (COM A+/B.I.O.)

This function is useful during peak hours, when vehicle traffic is slow (e.g. entry/exit of workers, emergencies in parking or residential areas and, temporarily, for moving operations). By connecting a switch and/or a daily/weekly clock to COM A+/B.I.O., you can open and keep the automation open for as long as the switch is pressed or the clock remains active. When the gate is open, all the commands are ignored.
Releasing the switch or at the end of the set time, the automation closes immediately.

CLOSE BUTTON (COM A+/CLOSE)

Controls the closing movement when the gate is stationary.

TRANSMITTER

- DIP 6 ON =>** It cyclically performs the commands open-stop-close-stop-open etc.
- DIP 6 OFF =>** Opens the gate when closed. There is no effect if activated while opening. If activated when gate is open, the gate closes. If activated while closing, the gate reopens.

PEDESTRIAN OPEN BUTTON (COM A+/PED.)

Partial opening and closing control.

During pedestrian opening, pausing or closing, you can control the opening of any command linked to the B2 board.

With **DIP 6** you can choose the operation mode of the pedestrian push button.

- DIP 6 ON =>** It cyclically performs the commands open-stop-close-stop-open etc.
- DIP 6 OFF =>** Opens the gate when closed. There is no effect if activated while opening. If activated when gate is open, the gate closes. If activated while closing, the gate reopens.

ELECTRIC LOCK (COM A+/LOCK-)

Set **DIP 8 to ON** to enable control of the electric lock when opening.

PULSE TO RELEASE THE ELECTRIC LOCK IN OPENING

Set **DIP 9 to ON** to enable the electric lock pulse release when opening (provided **DIP 8** is ON).
If a command to open the gate is given when the gate is closed, the closing movement is performed for 0.5 s and the electric lock is simultaneously activated (followed by a 0.5 second pause and then the opening of the gate).

MOTORS MANUAL RELEASE FACILITATION

Set **DIP 10 to ON** to enable easy manual release. As gate is closed a reverse motion with a fixed time of 0.2 s occurs to facilitate the motor manual release.

PULSE TO ENGAGE THE ELECTRIC LOCK IN CLOSURE

Set **DIP 11 to ON** to enable the pulse engagement of the electric lock when closing. Upon closing, motors are activated for 1 s at full voltage to ensure lock engagement.

OPERATION OF SAFETY ACCESSORIES

PHOTOCELLS (COM A+/PHOT 1, COM A+/PHOT 2)

NOTE: the transit through the photocells is signaled by a buzzer tone

- DIP 4 OFF =>** if an obstacle is placed in range of the photocells when the gate is closed, the gate does not open. During operation, photocells work when opening (by starting the opening movement only after the obstacle is removed) and closing (by starting the reverse movement only after the obstacle is removed).
- DIP 4 ON =>** if an obstacle is placed in range of the photocells when the gate is closed and the command to open is given, the gate opens (the photocells do not work while opening). Photocells work only during closing (with reverse motion restored after a second, even if they are still engaged).

ATTENTION: In case the receiver led remains lit, malfunctioning of the main supply is suspected.

It is advisable to connect electrically to earth the columns or the photocells stands to the terminal A -, to shield the photocells from external noise.

Be careful not to short circuit the system when the supply phases are inverted!

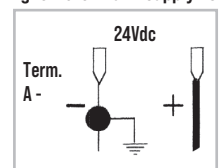

PHOTOCELLS MONITORING (A+ TEST A-) as required by EN12453 par. 5.1.2

Connect the photocells to A+ TEST/A- and set DIP 7 to ON.

The monitoring consists of a functional test of the photocell run before every movement.

The gate movement is therefore permitted only if the photocells have passed the functional test.

CAUTION: MONITORING OF THE PHOTOCELLS INPUTS (PHOTO 1/PHOTO 2) CAN BE ACTIVATED WITH DIP 7 ON OR DEACTIVATED WITH DIP 7 OFF.

WARNING: If the AUTOTEST feature is enabled and only one photocell is connected, a jumper must be made between the PHOT 1 and PHOT 2 terminals. If the jumper is not made, the AUTOTEST fails and the gate will not move.

PHOTOCELL AUTOTEST ALARM (DIP 7 ON)

If the photocell fails the monitoring test, an alarm is displayed by the blinker lighting up and gate movement is not allowed. Normal operation can be restored only by repairing the photocell and pressing one of the controls.

EDGES (SAFETY STRIPS) (COM A+/EDGE 1, COM A+/EDGE 2)

If engaged when closing, EDGE 1 reverses the motion in opening. If edge remains engaged, it doesn't permit the closing.

If engaged during opening, EDGE 2 reverses the motion in closing. If edge remains engaged, it doesn't permit the opening.

If edges are not used, jump the terminals COM A+/EDGE1/EDGE2.

EDGE ALARM

Flasher and buzzer are activated with 2 tones every 5 seconds for one minute.

EDGE MONITORING (as required by EN12453 par. 5.1.2)

Using the APP card and the RIB GATE App, it is possible to enable monitoring of mechanical edges (NC with 8K2 resistance) and resistive edges (NO with 8K2 resistance).

STOP BUTTON (COM A+/STOP)

The STOP button stops the gate during any operation.

If held when the gate is fully open (or partially when using the pedestrian control) automatic closing is temporarily deactivated (if activated by the TCA trimmer and LED DL11 on). It is therefore necessary to use a new command to make it close.

The automatic closing function is reactivated on the next cycle (if activated by the TCA trimmer and LED DL11 ON).

FUNCTIONING IN HOLD-TO-RUN MODE WHEN THE SAFETY DEVICES ARE FAILING

If one of the safety edges fails or remains engaged for more than 5 s, or if one of the photocells fails or remain engaged for more than 60 seconds, the OPEN, CLOSE, START and PED. commands will work only in hold-to-run mode.

The signal that this mode has been activated is given by the blinking of the programming led DL1.

The radio commands and the automatic closing will be excluded, since their use in this mode is not allowed by the norms.

Once the failing safety device is repaired, in automatic after 1 s, all standard commands

functioning again so radio commands and the automatic closing will be enabled again.

Note 1: during this functioning in hold-to-run mode, in case of damage to the safety strips (or photocells) the photocells (or safety strips) still work by interrupting the operation in progress.

Note 2: the stop command is not to be considered a safety command that can be bypassed in this mode. Therefore, when pressed or damaged, it will not allow any movement of the gate.

The hold-to-run mode is only an emergency operation which must be activated for a very short period and with the complete installation at sight so to have a secure and safe control of the system. As soon as possible however, the failing safety devices must be repaired and activated.

VISUAL AND SOUND ALARMS

BLINKER

Connect the flashing light to the blinker output. Use flashing lights ACG7072 of 40 W maximum.

PRE-BLINKING

DIP 5 OFF => motor and blinker start simultaneously.

DIP 5 ON => blinker starts 3 seconds before the motor.

BUZZER

It has the task to signal the intervention of the security, the anomalies and the memorization and cancellation of the radio codes.

SIGNAL - 24Vdc GATE OPEN WARNING LIGHT (COM A+/SIGNAL-)

Signals when the gate is open, partially open or not closed completely. It turns OFF only when the gate is completely closed.

During opening, it flashes slowly.

When the gate is stationary or opened, it is permanently on.

During closing, it flashes quickly

N.B.: Max 3 W. If warning lights are in excess, the control panel processes will be endangered with possible stop of all operations.

OPERATION AFTER A BLACK-OUT

When the power supply comes back the DL1 led turns on and remains on for all the time the gate stays open. The led will turn OFF only once the gate is completely opened or closed.

It is recommended to fully open the gate. Let the gate close by itself or with automatic closing, or wait until the blinker stops flashing before commanding it to close.

This will allow the gate to realign. If, motors were released and moved from the normal position when closed during the blackout, the first movement after power returns must be complete.

If the black out occurs when the gate is still moving or when the gate is open and the first command sent after the black out is a closing command, the closing of the gate will be carried out with a total delay between the two gate leaves. Therefore, first the leaf M2 will close completely; once it is OFF, M1 will start closing. This separate movement of the two gate leaves is done to avoid their incorrect overlapping.

HEATER ONLY FOR KING ICE and KING EVO ICE

The in-built thermal sensor of the KING EVO ICE motor can be connected to the terminal block J11 on the B2 control board. For the connection details please refer to the KING EVO ICE Instruction Manual.

The probe for motor heating is a device intended to be used in extremely cold environment (up to -30°C) to avoid motor freezing.

Such device activates automatically when the gate is steady (the position being irrelevant, provided it is not moving) at a ambient temperature motor inferior to 10°C (found from the sensor of temperature PROBE).

The work of the heater is indicated by both the DL6 and DL7 leds for the motor number 1, and by the DL4 and DL5 leds for the motor number 2.

When the motor is running the heating system is inoperative.

On elapsing of 10 s delay from gate stop, the heating system gets activated (in case the environment temperature in the motor area is below 10°C).

Upon achieving a 20°C temperature the heating system deactivates, maintaining a constant environment temperature.

PROBE TECHNICAL DATA

Operation voltage	5 Vdc
Resistance	10 KΩ ±2% (at 25°C)
Working temperature	-30 ÷ +55°C

TECHNICAL SPECIFICATIONS

- Temperature range	-10 ÷ + 55°C
- Humidity	< 95% without condensation
- Power supply voltage	230 V o 120 V~ ±10%
- Frequency	50/60 Hz
- Maximum absorption	45 mA
- Power supply microinterruptions	100 ms
- Maximum power SIGNAL output	24 Vdc 3W
- Maximum load of blinker output	40 W with resistive charge
- Current available for photocells and accessories	500 mA 24 Vdc
- Current available on radio connector	200 mA 24 Vdc

TECHNICAL RADIO SPECIFICATIONS (model B2-CRX)

- Reception frequency	433,92 MHz
- Impedence	52 Ω
- Sensitivity	>1 μV
- Feedback control	PLL
- Memory storage (codes)	1000

- All the inputs must be used as clean contacts because the power supply is generated internally (safe voltage) in the card and it is set in a way to guarantee the use of the double insulation and reinforced in relation to parts with hazardous voltage.

- Any external circuits connected to the outputs of the control board, must be carried out to make sure the double or reinforced insulation is used in relation to parts with hazardous voltage.

- All the inputs are run by a programmed integrated circuit which carries out a self-check at the beginning of each operation.

TROUBLE SHOOTING

Update the firmware of the panel using the APP card and the RIB GATE app.

After having carried out all connections, by carefully following the layout and having positioned the gate in intermediate position, check the correct ignition of red LEDS DL6, DL7, DL8, DL9 and DL10.

In case of no ignition of the LEDS, always with gate in intermediate position, check the following and replace any faulty components.

DL6	OFF	Stop button malfunction (if Stop is not connected, perform the jump between COM A+ and STOP).
DL7 or DL8	OFF	Faulty photocells (In case the edge is not connected, carry out jumper between COM A+ and PHOTO 1/PHOTO 2)
DL9 or DL10	OFF	Faulty safety edge (In case the edge is not connected, carry out jumper between COM A+ and EDGE 1/EDGE 2)

During functioning with personnel present, with **DIP 1 to ON**, check that during opening of M1 and M2 the green DL2 and DL4 LEDS switch on and that during closing of M1 and M2 the red DL3 and DL5 LEDS switch on.

Or else, reverse the wires of the motor.

DL12	OFF	the radio module is working correctly.
	ON	the radio module is missing or faulty or not recognized after a power surge.
DL13 blue	ON	Some functions are enabled via smartphone, so via smartphone check the card functions as the daps/trimmers status may not be true.

On the board there are resettable fuses which intervene in the event of a short circuit, interrupting the output assigned to them.

In the event of troubleshooting, it is advisable to disconnect all the removable connectors and insert them one at a time in order to more easily identify the cause of the fault.

TABLE SUMMARISING VISUAL AND SOUND ALARMS SIGNALS DURING PROGRAMMING SEQUENCE

EVENT	BUZZER STATUS	FLASHER STATUS	DL1 LED STATUS
DIP 1 ON (hold-to-run mode) Or failure of a safety device	OFF	OFF	Flashes ON/OFF 250 ms
DIP 2 ON (full stroke programming)	OFF	OFF	Flashes ON/OFF 500 ms
DIP 2 ON > DIP 1 ON (pedestrian stroke programming)	OFF	OFF	Flashes ON/OFF 500 ms
Programming sequence stopped due to intervention of a safety device	10 s tone with 2 s pause	OFF	On steady
EVENT	BUZZER STATUS	FLASHER STATUS	DL12 LED STATUS
No transmitter code entered	OFF	OFF	Flashes red/green
DIP 1 ON > DIP 2 ON - transmitter code programming for full opening	OFF	OFF	Flashes red for 10 s
DIP 1 ON > DIP 3 ON - transmitter code programming for pedestrian opening	OFF	OFF	Flashes green for 10 s
DIP 1 ON > DIP 2 ON > DIP 3 ON - transmitter code programming for R-AUX relay	OFF	OFF	Flashes orange for 10 s
Correct transmitter codes programming for full opening and R-AUX relay	1 Tone	OFF	Turns green once
Correct transmitter codes programming for pedestrian opening	1 Tone	OFF	Turns red once
Remote control code not present in memory	OFF	OFF	Red flash
Memory saturated by remote control codes (1000 codes saved)	OFF	OFF	Runs 6 green flashes
Radio code deletion for full opening, pedestrian opening, R-AUX relay	2 Tones	OFF	Runs 2 green flashes
WARNING SIGNALS DURING OPERATION			
EVENT	BUZZER STATUS	FLASHER STATUS	LED STATUS AND SIGNAL OUTPUT
Stop button pressed	OFF	OFF	Led DL6 turns OFF
Photocell intervention	1 Tone	OFF	Led DL7-8 turns OFF
Edge intervention	2 Tones	OFF	Led DL9-10 turns OFF
Failure of a safety device or safety device engaged for too long	OFF	OFF	Led DL1 flashes ON/OFF 250 ms
Running with emergency batteries (24 vdc)	OFF	Flashes during movement	Signal output flashes ON/OFF twice for 250 ms followed by a pause of 2 s
Alarm from edge	2 Tones every 5 s for 1 minute (It is renewed by giving a command)	Flashes for 1 minute	No led combined
Failed photocells auto-test alarm	4 Tones every 5 s for 1 minute (It is renewed by giving a command)	OFF	No led combined
Functional block activated by smartphone	OFF	OFF	Led DL12 is steady on green.
Achievement of set cycles	6 Tones every 5 s (It is renewed by giving a command)	OFF	No leds matched
Energy saving activated by smartphone	OFF	OFF	Blue led flashes once every 5 s

FAULT	SOLUTION
After having carried out the various connections and having supplied voltage, all the LEDS are switched OFF.	On the board there are resettable fuses which intervene in the event of a short circuit, interrupting the output assigned to them. In the event of troubleshooting, it is advisable to disconnect all the removable connectors and insert them one at a time in order to more easily identify the cause of the fault. Check the integrity of fuse F1. If the fuse is blown, use only a suitable replacement. F1 = T 5A MOTOR PROTECTION FUSE
The motor opens and closes, but it has no strength and moves slowly.	Check trimmers TORQUE and LOW-SPEED adjustment.
The gate opens but does not close after the time set.	Make sure that the TCA trimmer is activated with LED DL6 ON. B.I.O. contact always on => check the status of the clock connected to B.I.O.. Photocells Auto-test failed => check the connections between the control panel and the photocells.
The gate does not open or close by activating the various START, RADIO, OPEN and CLOSE buttons.	Stop, Edge or Photocell with DIP 4 OFF contact fault => Fix or replace the faulty contact. Photocells Auto-test failed => check the connections between the control panel and the photocells.
The electric lock does not work.	Ensure to have enabled DIP 8 to ON. Check the cable.
The buzzer emits 2 long tones and the gate does not move	Safety edge with 8,2 KΩ resistor. Remove the resistor or configure the EDGE input via the RIB GATE app
The remote control does not work. Led DL12 lit red	Lack of radio module in connector J5 or faulty radio module.

ACCESSORIES

For the connections and the technical data of the optional equipments follow the relevant handbooks.

FIT SLIM EN12978 - EN13849-2



PHOTOCELLS for the wall-installation
PAIR OF COLUMNS FOR FIT SLIM

code ACG8032B
code ACG8065

FIT SLIM photoeye cells have synchronism function in AC current and ranges of 20 m.
You can fit many couples close together thanks to the synchronising circuit.
Add the **SYNCRO TRANSMITTER TX SLIM SYNCRO** code ACG8029B for more than 2 photoeye cells couples (up to 4).

SAIL

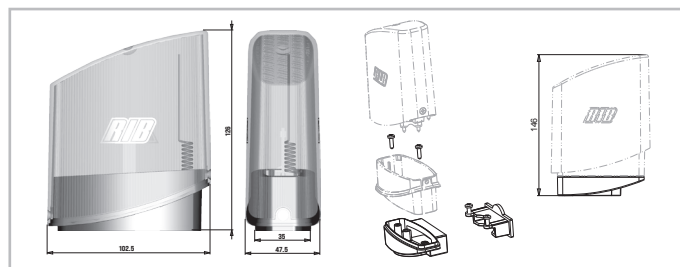

SAIL orange with built-in flashing board
SAIL white with built-in flashing board
SAIL LATERAL SUPPORT

code ACG7072
code ACG7078
code ACG8054

VERTIGO

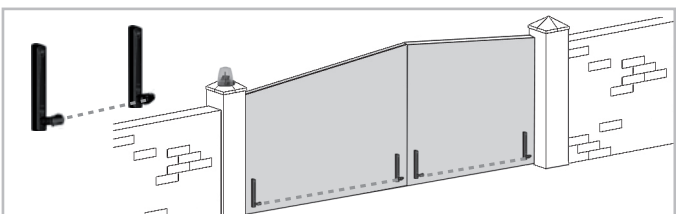

PHOTOCELLS SUBSTITUTING THE SAFETY STRIP
VERTIGO 8 cod. ACG8044 - VERTIGO 10 cod. ACG8045

NOVA - NOVA WIRELESS



PHOTOCELLS NOVA - range 25 m
PHOTOCELLS NOVA WIRELESS - range 25 m - 3 years batteries life
PAIR OF COLUMNS for NOVA

code ACG8046
code ACG8047
code ACG8039

ELECTRIC LOCK



Horizontal lock - right external view - 12Vac
Horizontal lock - left external view - 12Vac
Vertical lock - 12Vac

code ACG8660
code ACG8670
code ACG8650

MECHANICAL BOLT



For 2-leaf gates to latch closed gate to the ground.

code ACG5000

RADIO TRANSMITTER SUN



SUN 2CH cod. ACG6052
SUN CLONE 2CH cod. ACG6056
SUN-PRO 2CH cod. ACG6210

SUN 4CH cod. ACG6054
SUN CLONE 4CH cod. ACG6058
SUN-PRO 4CH cod. ACG6214

RADIO MODULE 433MHZ

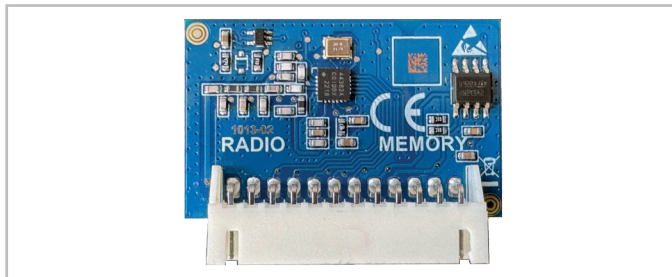

code ACG8069

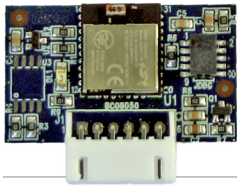

APP8050 APP card
to manage the control panel using
Bluetooth 4.2 transmission



APP8054 APP+ card
to manage the control panel using
Bluetooth 4.2 transmission

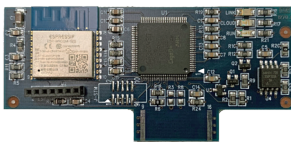

APP8064 Wi-Fi module for APP+ card
to manage the control panel using the
local Wi-Fi network (WLAN)

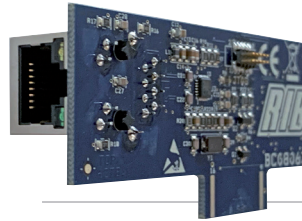

APP8066 RJ45 module for APP+ card
to manage the control panel using the
local network (LAN)



APP8060 Clock module for APP+ card
to add access control features to the
control panel



TECHNISCHE EIGENSCHAFTEN

KING EVO ist eine Serie von selbsthemmenden Antrieben mit elektrischer Rutschkupplung die für Drehtore mit den Torflügel bis zu 5 m verwendbar sind (Fig. 1).
 Nach Erreichen des Endanschlags bleibt der Motor noch einige S lang bis zum Ausschalten durch die Zeitschaltuhr der Steuerzentrale in Betrieb.

TECHNISCHE EIGENSCHAFTEN		KING EVO	KING EVO L	KING EVO LS
Max. Torflügelweite	m	4	5	7
Max. Torgewicht	kg	400	500	700
Max. Hub	mm	368*	498*	
Öffnungszeit ca.	s.	20÷25	26÷33	
Laufgeschwindigkeit	m/s.	0,0125		
Max. Schubkraft	N	2570		3950
Stromspannung und Frequenz		230V~ 50Hz		
Motorleistung	W	255	296	
Stromaufnahme	A	1,13	1,28	
Kondensator	µF	6,3		8
Normative Zyklen	n°	17 - 20s/2s	10 - 26s/2s	9 - 26s/2s
Max. tägliche Zyklen	n°	150		
Service		60%		
Garantierte kontinuierliche Zyklen	n°	30/19s	20/26s	18/26s
Schmiere		Bechem - RHUS 550		
Motorgewicht	kg	12,5	13,3	
Geräusch	db	<70		
Betriebstemperatur **	°C	-10 ÷ +55		
Schutzartklasse	IP	44		

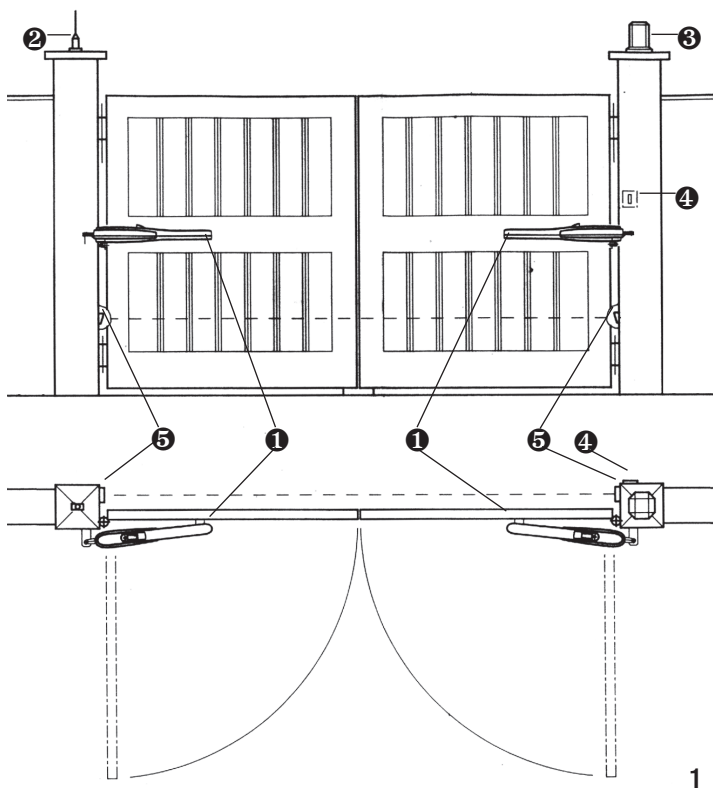

- 1 - E-Torantrieb KING EVO
- 2 - Antenne
- 3 - Blinkleuchte
- 4 - Schlüsselschalter
- 5 - Photozelle Toraussenseitig

* Mit eingebautem mechanischen Anschlag, der während der Öffnung anspricht. Wird auch der optionale mechanische Anschlag benutzt, der während des Schließens anspricht, so reduziert sich der maximale Zughub um 40 mm.

** KING EVO ICE und KING EVO ICE L = -30 ÷ +55 °C

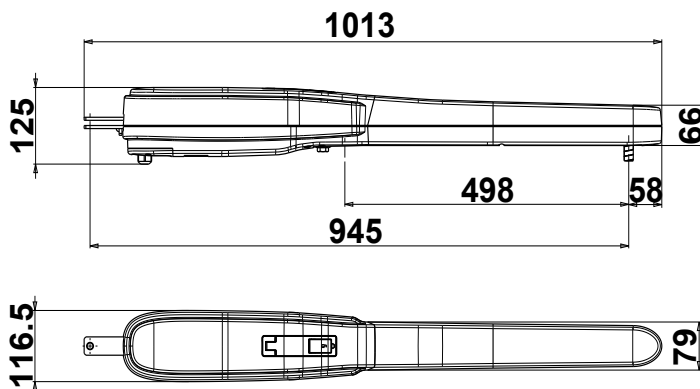
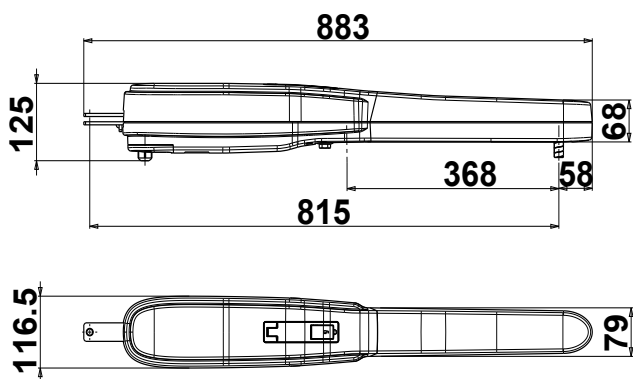

Abmessungen in mm

PRÜFUNG VON DER MONTAGE

Das Flügeltor muß fest an der Angelpunkten der Träger fixiert sein, darf sich während der Bewegung nicht biegen und ohne Reibung bewegen.

Bevor KING EVO montiert wird ist es besser alle Hindernisse, die bei der Montage auftreten können festzustellen.

Bei einem Tor wie in Abbildung 1 müssen keine Veränderungen vorgenommen werden.

Es ist erforderlich, die Charakteristiken des Tors an die geltenden Normen und Gesetze anzupassen.

Das Tor kann nur automatisch Angeschlossen werden, wenn es in einem einwandfreien Zustand ist und der EN12604 entspricht.

- Das Tor welches keine Gehfluegelfunktion hat, in diesem Fall ist es erforderlich das Tor mit der norm EN12453 in Einklang zu bringen (z.B. das in Bewegung setzen des Motors per Handsender, wenn der Gehfluegel geoeffnet ist. Das zu verhindern koennen sie einen Endschalter anschliessen der beim oeffnen des Gehfluegel andere automatische funktionen ausser Kraft setzt).

- Es dürfen keine mechanischen Anschläge über dem Tor vorhanden sein, da diese nicht ausreichend sicher sind.

Komponenten zur Installation nach der Norm EN 12453			
BEFEHLSTYP	ANWENDUNG DER SCHLIESSUNG		
	Erfahrene Personen (außerhalb des öffentlichen Bereichs*)	Erfahrene Personen (öffentlicher Bereich)	Nicht fachkundige Personen
Gedrückt halten	A	B	nicht möglich
Impulsiv - in Sicht (z.B. Wandtaster)	C oder E	C oder E	C und D, oder E
impulsiv - außer Sichtweite (z.B. Fernbedienung)	C oder E	C und D, oder E	C und D, oder E
automatisch	C und D, oder E	C und D, oder E	C und D, oder E

* Ein typisches Beispiel sind jene Türen, die keinen öffentlichen Zugang haben
 A: Gedrückt halten Befehl, wie mit Wandtaster z.B: Kode ACG2013
 B: Gedrückt halten Befehl, wie mit Schlüsselschalter z.B: Kode ACG1010
 C: Einstellung der Motor- oder Fotozellenkraft zur Einhaltung der Aufprallkräfte, wie in Anhang A angegeben.
 D: Kontakteleiste und /oder andere zusätzliche Geräte, um die Wahrscheinlichkeit eines Kontakts mit der Tür zu verringern
 E: Geräte, die so installiert sind, dass eine Person nicht von der Tür berührt werden kann.

BEFESTIGUNG DES ANTRIEBES AUF DIE SÄULE

Um KING EVO zu montieren, müssen einige Maße beachtet werden, damit eine richtige Bewegung des Torflügels gegeben ist. (die TABELLEN der Masse sehen).

HALTERUNG PFEILER FÜR OPERATOR KING EVO

(code BA10151)

Wenn die Spalte im Eisen ist, kann der Angriff geschraubt werden direkt mit vier Schrauben M8.

Wenn die Spalte im Beton ist, kann der Angriff mit vier dem Expansion Schrauben Ø 8 Millimeter geregelt werden (Fig. 2-3).

Im Falle, es existiert eine Maurer, die parallel zum Tor im OFFenen Zustand läuft, ist es notwendig eine Wandvertiefung zu schaffen, um Platz für den Motorantrieb zu haben.

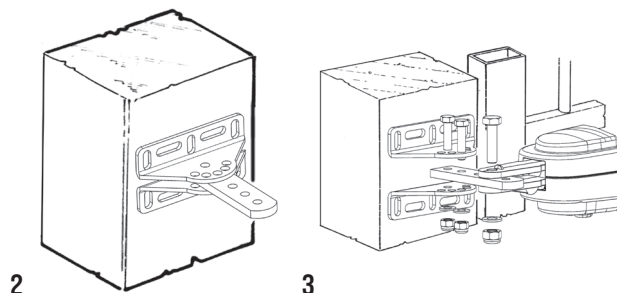

HALTERUNG PFEILER FÜR OPERATOR KING EVO

(code BA10153)

Falls der Torträger aus Eisen ist, kann man die Verankerung direkt anschweißen.

Bei einem Torträger aus Zement bedient man sich einer Platte wie in Abb. 5, die man mit 4 Fischer-Dübel Ø 8 mm anschraubt.

Man kann die Verankerung auch in den Träger einmauern.

Dazu schweißt man am Sockel einem Haken an (wie in Abb. 6).

Nacher wird auf den Torflügel der Anschluß für die Förderschnecke geschweißt.

Die vorgesehenen Maße sind natürlich zu beachten (Abb. 7).

Im Falle, es existiert eine Maurer, die parallel zum Tor im OFFenen Zustand läuft, ist es notwendig eine Wandvertiefung zu schaffen, um Platz für den Motorantrieb zu haben.

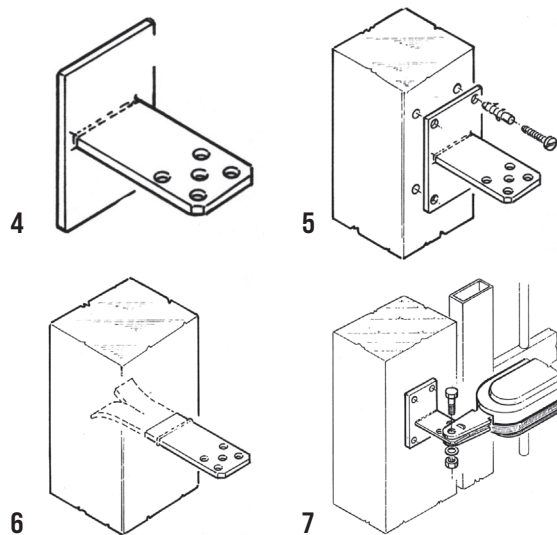

BEFESTIGUNG DES ANTRIEBES AUF DAS TORFÜGEL

(die TABELLEN der Masse sehen).

Schmieren sorgfältig, bevor die Zapfen in dem Sockel stecken.

Schweißen Sie den Sockel in der richtigen Höhe (Abb. 8) an.

Befestigen Sie KING EVO und versuchen Sie mehrere Male zu öffnen und zu schließen, Kontrollieren Sie dabei, daß das Profil der Schraubenabdeckung das Tor in Bewegung nicht berührt.

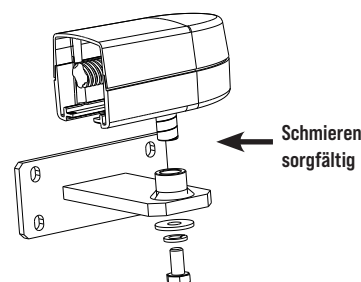



JA !

Achten Sie darauf den Bolzen der den Betrieb an die Halterung festhält gut anzuziehen, so daß es für derselbe möglich ist frei drehen zu können.

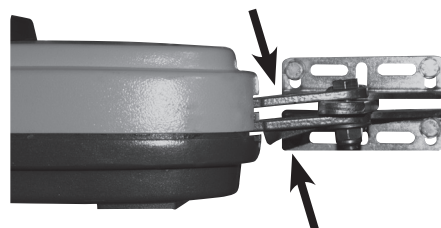

NEIN !

Der Betrieb muss während die verschiedenen Bewegungsstadien nie seine Höhe ändern.

KING EVO - BEACHTEN SIE DIE MASSNAHMEN FÜR EINE RICHTIGE INSTALLATION

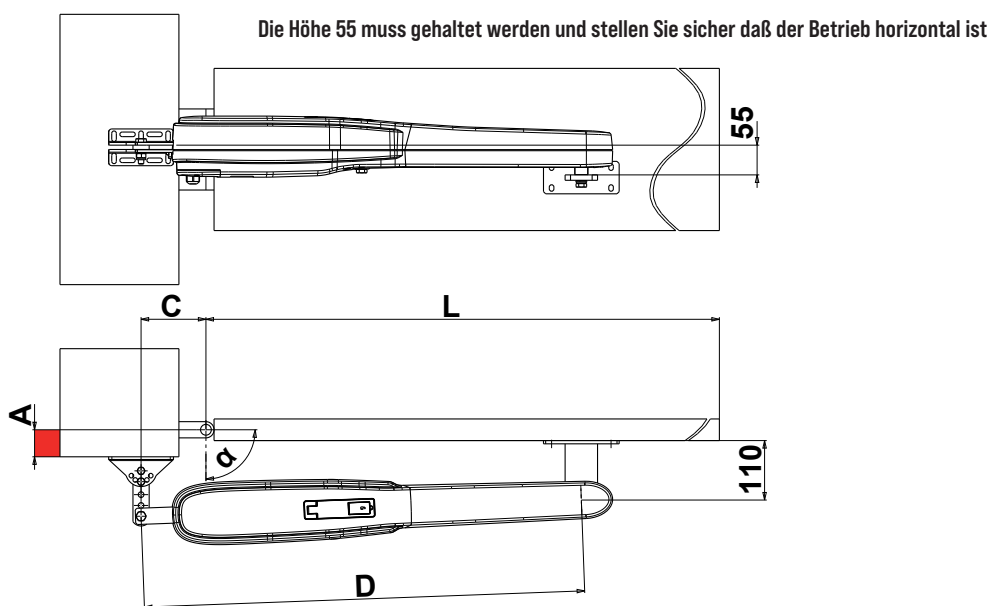

9

KING EVO mit 1 Mechanische sperrvorrichtung					
A max	α max	C	D	T max sec	COL
0÷20	110°	120	815	24	S1-X
20÷40				26	
40÷60				27	
60÷100	105°			29	S1-Y
100÷120				30	
120÷140	100°			31	

KING EVO mit 2 Mechanische sperrvorrichtungen					
A max	α max	C	D	T max sec	COL
0÷20	110°	120	775	24	S1-X
20÷40				26	
40÷60				27	
60÷100	105°			26	S2-Y
100÷120				27	S3-Y
120÷140	100°			28	

COL - Halterung Pfeiler KING EVO

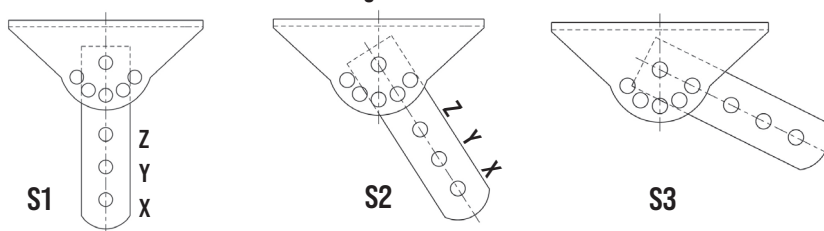

KING EVO L - BEACHTEN SIE DIE MASSNAHMEN FÜR EINE RICHTIGE INSTALLATION

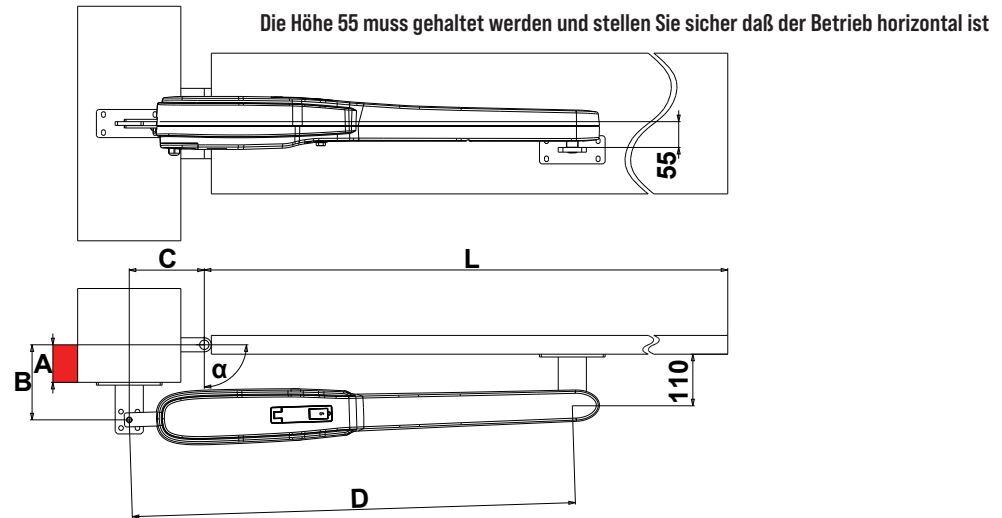

10

KING EVO L mit 1 Mechanische sperrvorrichtung					
A _{max}	α _{max}	B	C	D	T _{max sec}
0	140°	120	240	945	38
0÷100	115°	170	160		33
100÷140	110°	200			35
140÷180	105°	250			38

KING EVO L mit 2 Mechanische sperrvorrichtungen					
A _{max}	α _{max}	B	C	D	T _{max sec}
0÷100	115°	170	160	905	33
100÷140	110°	200			35
140÷180	105°	250			38

* Ab Flügelmaß von 2,5 Metern muß ein elektrisches Schloß zur Gewährleistung einer wirkungsvollen Schließung angebracht werden.
 Falls der Torantrieb nicht mit dem richtigen Maß [B] montiert werden kann, da der Torträger zu breit ist, muß man in der Säule eine Wandvertiefung schaffen oder das Tor an den Rand versetzen.

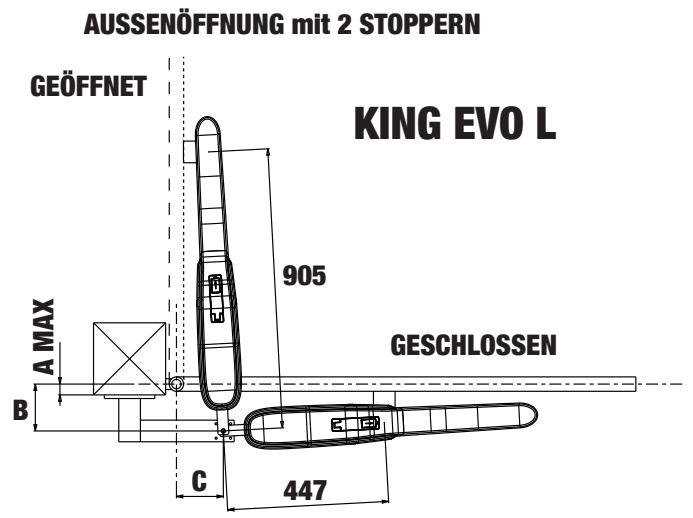
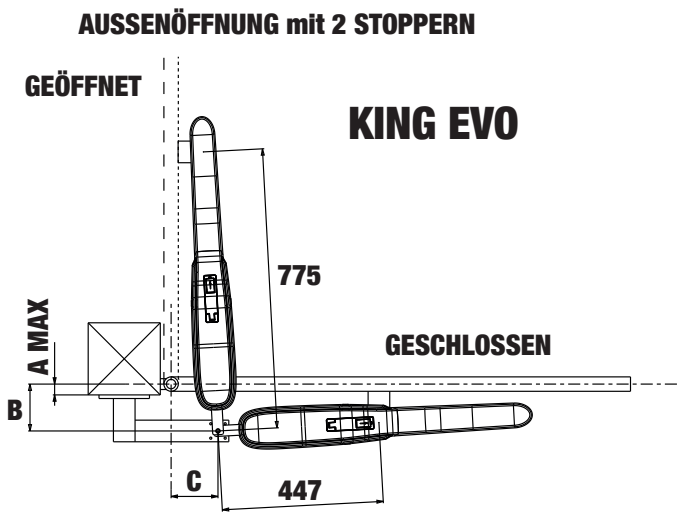

MECHANISCHE SPERRVORRICHTUNG - OPTIONEN

Kode ACG4810

Als Zubehör eine mechanische Sperrvorrichtung, die das Gittertor beim Schließen anhält, falls keine Feststellvorrichtung auf dem Boden vorhanden ist (Abb. 11).

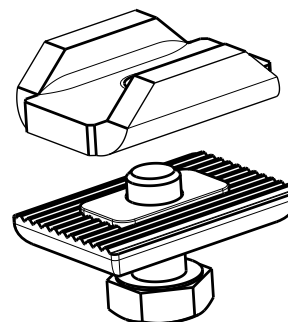

11

EINSTELLUNG DES MECHANISCHEN ENDSCHALTERS

Um die Endschalter einzustellen, müssen Sie wie in der Abbildung handeln (Abb. 12).
Um die erwünschte OFFnungsweite einzustellen, genügt es, die Endschalter (A) zu verstellen und sie mit Hilfe eines Imbusschlüssels an der Mutterschraube festzuziehen.
Um die erwünschte Schliessweite einzustellen, müssen Sie die Endschalter (B) verstellen.

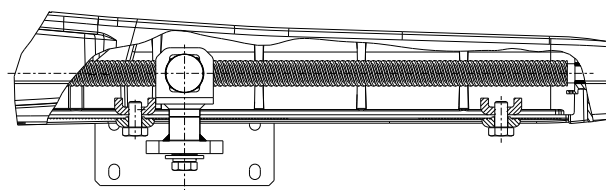

12

NOTENTRIEGLUNG

Um das Tor des Modells KING EVO manuell zu bedienen, müssen Sie den dafür vorgesehenen Schlußel in das Schloß stecken und ihn entgegen dem Uhrzeigersinn drehen (Abb. 14).

Um das Tor manuell richtig zu prüfen müssen folgende Punkte beachtet werden:

- Das Tor muss einen geeigneten Griff haben.
- Dieser Griff muss so angebracht sein das er kein Risiko ist beim Test.
- Daß die physische notwendige Kraft um das Tor-Blatt zu bewegen nicht höher als 225N ist, für Tore bei privaten Wohnungen, und 390N für Tore für kommerzielle und industrielle Situationen (Werte nach 5.3.5 vom EN 12453 Norm).

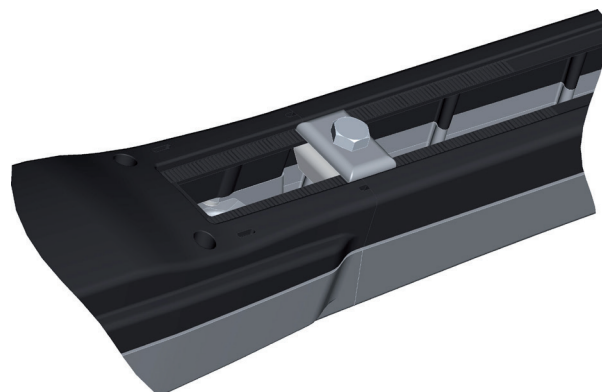

13

ELEKTRISCHE SICHERHEITEN

Die Installation muß nach den aktuellen Gesetznormen installiert werden.

Es wird die Verwendung folgender elektronischer Steuertafeln empfohlen:

- B2 für KING EVO mit 1 oder 2 Einphasenmotoren.

Für die Anschlüsse und technische Daten der Zubehörteilen verweisen wir auf die entsprechenden Bedienungshandbücher.

STROMANSCHLUSS

Bei den KING EVO Einphasen-Modellen sind die Kabels BRAUN/BLAU/SCHWARZ des Antrieb mit den Klemmen V-U-W der Steuertafel zu verbinden.

Verwenden Sie zum Anschließen der Motorkabel den mitgelieferten Mammut-Klemmblock.

ACHTUNG !

Die Verbindungskabel vom Motor zum Steuergerät dürfen nicht länger als 15 m sein.

Der Querschnitt der Zuleitungen zum Motor muss mindestens 2,5 mm² betragen.

Der Querschnitt der Zuleitung für Zusatzgeräte muss mindestens 0,75 mm² betragen.

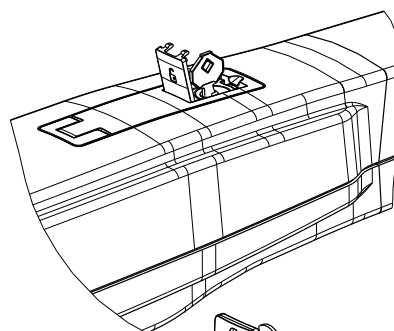

EINSTELLUNG DER KRAFT

Die KING EVO Einphasen-Modelle benötigen eine elektronische Steuerung des Typs B2, die mit einem Schubkraftregler ausgerüstet sind.

WARTUNG

Die Wartungsarbeit nur durch spezialisierten Fachleuten nach der Ausschliessung der Spannung auszuführen.

Einmal jährlich sind die Angelzapfen zu schmieren und die vom Getriebemotor ausgeübte Antriebskraft.

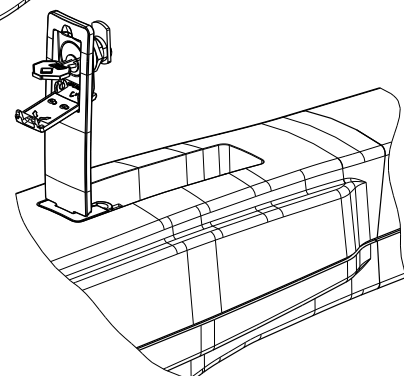

Es wird empfohlen, alle zwei Jahre die Schnecke mit Silikonfett zu schmieren.

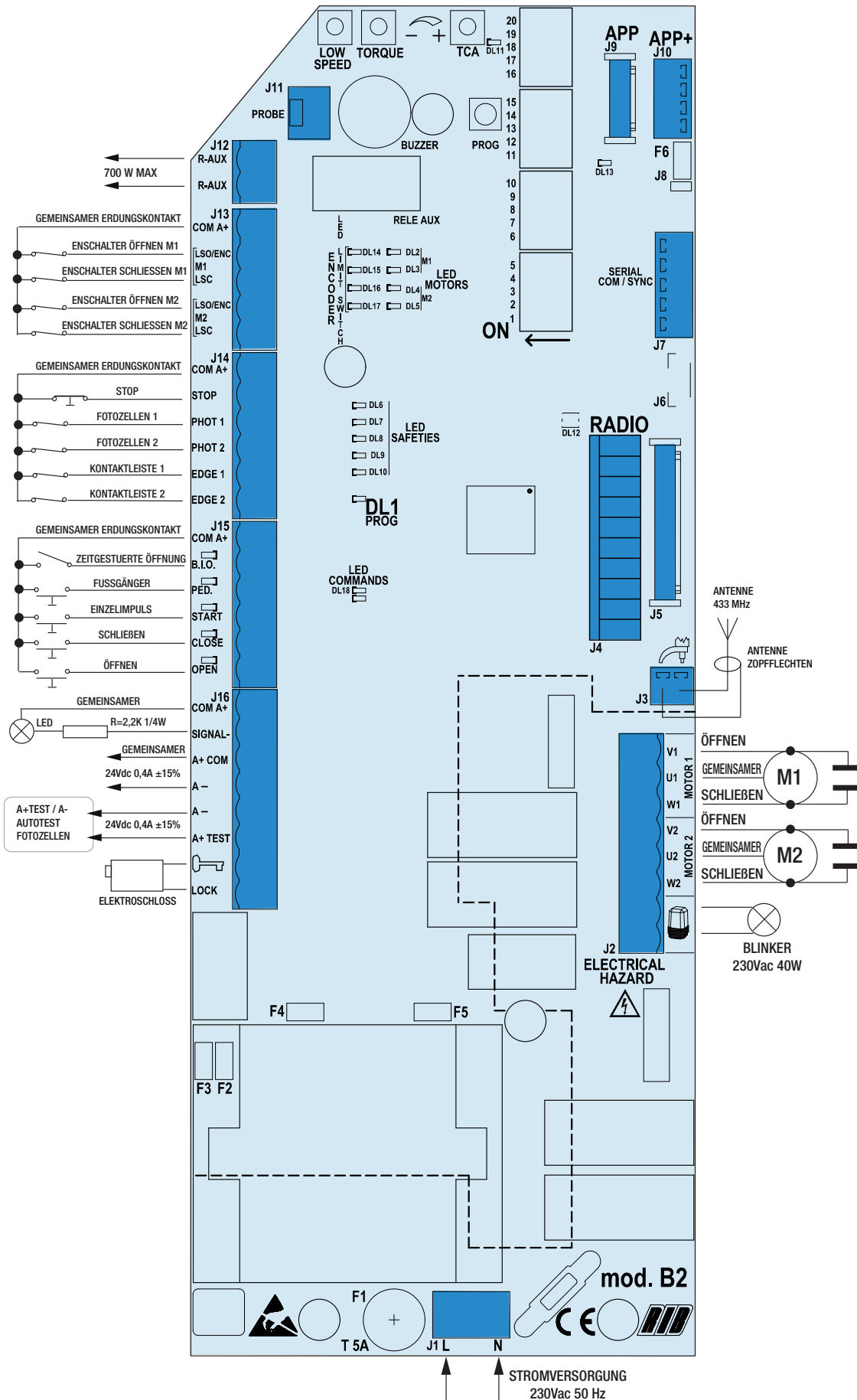

14



A - VERBINDUNGEN

J1	N-L	Speisung 230 V WS 50/60 Hz (120V/60Hz auf Anfrage)	
J2	U1	GEMEINSCHAFTSANSCHLUSS MOTOR 1	
	V1 - W1	ANSCHLUSS WENDEGETRIEBE UND KONDENSATOR MOTOR 1	
J2	U2	GEMEINSCHAFTSANSCHLUSS MOTOR 2	
	V2 - W2	ANSCHLUSS WENDEGETRIEBE UND KONDENSATOR MOTOR 2	
J3		Blinker (max. 40 W)	
		Radioantenne 433 MHz	
J4	RADIO	Verbinder für Radioempfänger RIB Steckverbindung mit Speisung zu 24Vdc	
J5	RADIO	Verbinder für Radio-Modul ACG8069	
J6		reserviert	
J7	SERIAL COM/SYNC	Anschluss für serielle Verbindung	
J8		RS485-Terminierung von J10	
J9	APP	Anschluss für APP Karte	
J10	APP+	Anschluss für APP+ Karte	
J11	PROBE	Klemmbrett für Anbindung zum eingebauten Erwärmungsfühler, nur für System KING EVO ICE und KING EVO ICE	
J12	R-AUX	Hilfsrelaiskontakt (NO) Max 700 W	
J13	COM A+	Gemeinsame erdungskontakte / Positive 24 Vdc	
	LSO M1/ENC	Endschalter öffnen M1	
	LSC M1	Endschalter schließen M1	
	LSO M2/ENC	Endschalter öffnen M2	
	LSC M2	Endschalter schließen M2	
J14	COM A+	Gemeinsame erdungskontakte / Positive 24 Vdc	
	STOP	Stop-Impuls-Kontakt (NS)	
	PHOT 1	Fotозellen-Kontakt 1 (NS)	
	PHOT 2	Fotозellen-Kontakt 2 (NS)	
	EDGE 1	Rippen-Kontakt 1 (NS)	
	EDGE 2	Rippen-Kontakt 2 (NS)	
J15	COM A+	Gemeinsame erdungskontakte / Positive 24 Vdc	
	B.I.O.	Uhr-Kontakt (NO)	
	PED.	Kontakt Befehl Öffnung für den Fußgängerdurchgang (NO)	
	START	Einzel-Impuls-Kontakt (NO)	
	CLOSE	Schließung-Impuls-Kontakt (NO)	
	OPEN	Öffnungs-Impuls-Kontakt (NO)	
J16	COM A+	Gemeinsame erdungskontakte / Positive 24 Vdc	
	SIGNAL -	Kontrollanzeigelampe Tor OFFen (24Vdc 3W max)	
	A+ COM	Positive Ladung für die Speisung der Zubehöre zu 24Vdc	
	A -	Negative Ladung für die Speisung der Zubehöre zu 24Vdc	
	A+ TEST	Positive Ladung für die Speisung für Fotозellen Selbstkontrolle	
		LOCK	Anschluss zu Elektroschloss-Riegelung (MAX 15W 12V)
	PROG	Programmierungstaste	
TCA	Trimmer automatische schliessung vollständig oder Teilweise - Ab Werk: NICHT ZUGELASSEN und LED DL11 AUSGESCHALTET		
TORQUE	Elektronischer Kraftregler		
LOW SPEED	Elektronischer Langsamlaufregler in Anlehnung an DIP 15 ON		
F1	T 5A	Sicherung Motorschutz	

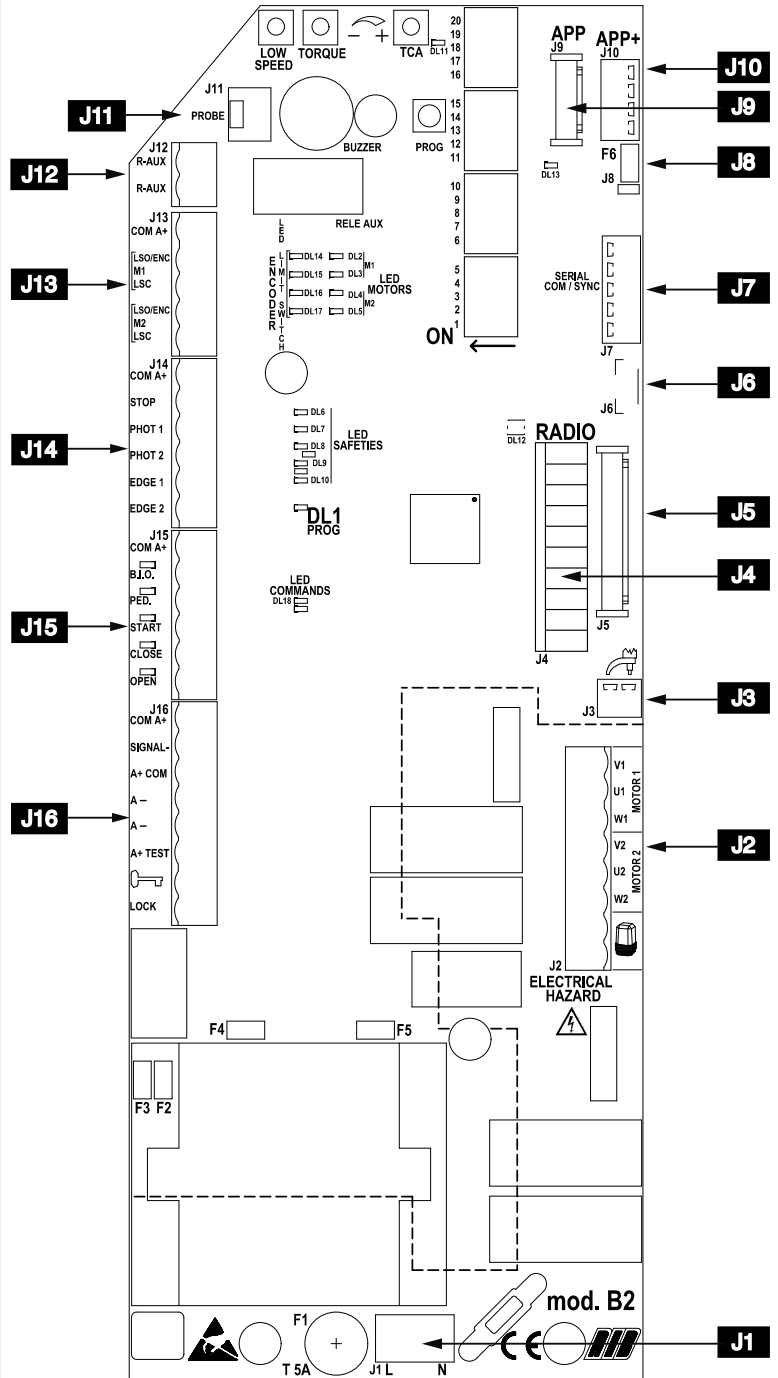

Interaktive Online-Handbücher

B - BETRIEBSMIKROSCHALTER

DIP 1	(ON) KONTROLLE MOTOR /EN-DREHRICHTUNG (PUNKT C)
DIP 2	(ON) PROGRAMMIERUNG DER ZEITEN (PUNKT D)
DIP 2-1	PROGRAMMIERUNG DER FUSSGÄNGERZONEN-ÖFFNUNGSZEITEN (PUNKT E)
DIP 1-2	SPEICHERUNG/LÖSCHUNG FUNKCODES FÜR STEUERUNG GESAMTÖFFNUNG (DIP 1 AUF ON GEFOLGT VON DIP 2 AUF ON) (PUNKT F)
DIP 1-3	SPEICHERUNG/LÖSCHUNG FUNKCODES STEUERUNG FUSSGÄNGERÖFFNUNG (DIP 1 AUF ON GEFOLGT VON DIP 3 AUF ON) (PUNKT G)
DIP 1-2-3	SPEICHERUNG/LÖSCHUNG DER FUNKCODES FÜR BEFEHL R-AUX (PUNKT H)
DIP 3	(ON) – FERNPROGRAMMIERUNG DER FERNBEDIENUNGEN DEAKTIVIERT
DIP 4	Fotozellen immer aktiv (OFF) - Fotozellen nur bei Schließung aktiv (ON)
DIP 5	Vorblinken (ON) - Normales Blinken (OFF)
DIP 6	Befehl Einzelimpuls START und RADIO - Schritteinzelbefehl (ON) - automatisch (OFF)
DIP 7	Freigabe TEST Selbstkontrolle der Fotozellen (ON-aktiviert) (Abb.76)
DIP 8	Freigabe elektrische Verriegelung (ON-aktiviert)
DIP 9	Hub um das Elektroschloss zu lösen (ON-aktiviert)
DIP 10	HILFE, UM DIE MOTOREN MANUELL ZU ENTRIEGELN (ON-aktiviert)
DIP 11	Hub zum Verriegeln des Elektroschlusses (ON-aktiviert)
DIP 12	Wahlweiser Betrieb mit 1 oder 2 Motoren (Ab Werk: OFF 2 Motoren)
DIP 13	Aktivieren Sie das Funksystem SUN (ON) - SUN-PRO (OFF)
DIP 14	Zeitgesteuerter Betrieb (OFF) - Betrieb mit Endschalter (ON)
DIP 15	Verlangsamung (ON - aktiviert)
DIP 16	Schützeverwaltung (ON - aktiviert)
DIP 17	Encoderverwaltung (ON - aktiviert)

MOTORTYP	KODE	DIP 18	DIP 19	DIP 20
KING EVO	AA14050	OFF	ON	OFF
KING EVO L	AA14070			
KING EVO LS	AA14070S			
KING EVO ICE	AA14060			
KING EVO L ICE	AA14075			
KING EVO 120V	AA14052	ON	OFF	ON
KING EVO L 120V	AA14072			

TRIMMER TORQUE - ELEKTRONISCHER KRAFTREGLER

Die Einstellung der Kraft erfolgt mit dem Trimmer TORQUE. Er dient zur Änderung der Ausgangsspannung an den Motorleitern (bei Umdrehung im Uhrzeigersinn wird dem Motor mehr Kraft zugeführt).

Jene Kraft wird 3 S nach Beginn jeder Steuerung aufgenommen.

Dieses dient dazu, um dem Motor beim Start den größtmöglichen Antrieb zu geben.

ANMERKUNG: WENN DIESER TRIMMER IM ANSCHLUSS AN DIE PROGRAMMIERUNG EINGESTELLT WIRD, KANN ES VORKOMMEN, DASS DIE VERLANGSAMUNG GEGENÜBER DER VORHERGEHENDEN FRÜHER ODER SPÄTER ERFOLGT. DAHER SOLLTEN BEI ERNEUTER EINSTELLUNG DES TRIMMERS AUCH DIE ZEITEN NEU PROGRAMMIERT WERDEN.

TRIMMER LOW SPEED - Langsamlaufregler nur bei Schließung

Die Einstellung des Langsamlaufes erfolgt über den Trimmer LOW SP durch Spannungsregulierung der Motoren (im Uhrzeigersinn drehend wird die Geschwindigkeit erhöht). Diese Einstellung reguliert die korrekte Geschwindigkeit am Ende der Öffnung und der Schließung je nach Torstruktur oder beim Auftreten von leichter Reibung, die die korrekte Funktionsweise des Systems beeinträchtigen könnten.

TRIMMER TCA - AUTOMATISCHER SCHLIESSZEIT-Pausenzeit-Regler für TOTAL- oder FUSSGÄNGER-Öffnungen

Ab Werk: NICHT ZUGELASSEN und LED DL6 AUSGESCHALTET

(trimmer vollständig im Uhrzeigersinn gedreht)

Dieser Trimmer ermöglicht es, die Pausenzeit für das automatische Schließen des gesamten oder des Fußgängers einzustellen. Nur bei komplett geöffnetem (gesamt) oder teilweise geöffnetem Tor (Fußgänger) und LED DL11 ON (Trimmer im Uhrzeigersinn gedreht, um die Funktion zu aktivieren).

Die Pausenzeit (für ein vollständig geöffnetes Tor) kann von minimal 2 s bis maximal 2 Minuten eingestellt werden.

Die Pausenzeit (für Toröffnung mit PED. Steuerung) kann von minimal 2 s bis maximal 30 S eingestellt werden.

Bsp.: Wenn der TCA-Trimmer auf die Hälfte eingestellt ist, haben Sie nach der vollständigen Öffnung eine Pause von 1 Minute und nach dem Öffnen des Fußgängers eine Pause von 15 s, bevor Sie das Tor automatisch schließen.

R-AUX - ZUSATZRELAISKONTAKT (NO)

Standardmäßig ist dieses Relais als Hilfslicht (max. 700 W - 3 A - 230 VAC) eingestellt, um bei jedem Befehl 3 Minuten zu arbeiten, wobei die Zeit bei jedem Befehl erneuert wird.

Sie können den R-AUX-Kontakt durch SENDER aktivieren, indem Sie den in Punkt G beschriebenen Speichervorgang ausführen.

LEDANZEIGEN

DL1	Programmierung aktiviert	(Rot)
DL2	Tor in Öffnung M1	(Grün)
DL3	Tor in Schließung M1	(Rot)
DL4	Tor in Öffnung M2	(Grün)
DL5	Tor in Schließung M2	(Rot)
DL6	STOPP Befehl (NS)	(Rot)
DL7	Kontakt Fotozellen PHOTO 1 (NS)	(Rot)
DL8	Kontakt Fotozellen PHOTO 2 (NS)	(Rot)
DL9	Kontakt Kontaktleiste EDGE 1 (NS)	(Rot)
DL10	Kontakt Kontaktleiste EDGE 2 (NS)	(Rot)
DL11	TCA - Zeitangabe automatische Schließung	(Rot)
DL12	Programmierung Funkcodes	(Rot/Grün)
DL13	Karte verwaltet von APP	(Blau)
DL14	Endschalter öffnen LSO M1/ENC	(Rot)
DL15	Endschalter schließen LSC M1	(Rot)
DL16	Endschalter öffnen LSO M2/ENC	(Rot)
DL17	Endschalter schließen LSC M2	(Rot)
DL18	PROG- und RADIO-Befehle (am MOLEX-Anschluss)	(Grün)
B.I.O	Uhr Befehl (NO)	(Grün)
PED.	Fußgänger Öffnungsbefehl (NO)	(Grün)
START	Einzelimpulsbefehl (NO)	(Grün)
CLOSE	Befehl Schließen (NO)	(Grün)
OPEN	Befehl Öffnung (NO)	(Grün)

C - KONTROLLE DER MOTORENDREHRICHTUNG

Diese Kontrolle soll den Installateur während der Inbetriebsetzung der Anlage oder bei den eventuellen anschließenden Kontrollen unterstützen.

- Das Tor mit der manuellen Entblockungsvorrichtung auf Halblaufposition einstellen.
 - DIP 1 auf ON** stellen. Das rote LED DL1 blinkt.
 - Die Taste PROG drücken und eingedrückt halten => DIE GRÜNEN LEDES DL2 und DL4 schalten ein, das Tor muss sich mit einer festen Phasenverschiebung der Flügel von 2 s öffnen (die Bewegung Öffnen-Stoppen-Schließen-Stoppen-Öffnen-usw. erfolgt mit der "TOTMANNEINRICHTUNG"). Die Flügelbewegung nachchecken und die Position der Öffnungsendanschläge einstellen. Falls einer, oder beide Motore schliessen, anstatt öffnen, die Taste PROG freigeben und beide Wendegetriebe (V1/2 und W1/2) von Motor/en umsteuern.
 - Die Taste PROG drücken und eingedrückt halten, bis das Tor kpl. zu ist. Die roten LEDs DL5 und DL3 blinken, als die Flügel schliessen (mit einer Phasenverschiebung von 2 s). Die Bewegung der Flügel checken und die Position der mechanischen Endanschläge einstellen.
 - Nach einer Betriebszeit von 2 s und bis zu 10 S während der Öffnung oder Schließung, wird automatisch die elektronische Kraft ausgelöst, indem man den Trimmer TORQUE einstellt (um mehr Kraft zu haben, den Trimmer uhrweise drehen).
 - Nach einer fortlaufenden Betriebszeit von 10 S in Öffnung oder Schließung wird automatisch die Verlangsamung ausgelöst (wenn **DIP 15 auf ON**); die gewünschte Geschwindigkeit wählen und durch Einwirken auf den Trimmer LOW SPEED die Verlangsamung einstellen.
 - Das Tor kpl. schliessen.
 - DIP 1 auf OFF** stellen. Das rote LED DL1 schaltet aus.
- N.B.: Die Photozellen und die Profile sind nicht aktiv.**

D - PROGRAMMIERUNG DER ZEITEN

ANMERKUNG: DIE SICHERHEITSVORRICHTUNGEN SIND WÄHREND DER PROGRAMMIERUNG AKTIV UND IHR EINGREIFEN UNTERBRICHT DIE PROGRAMMIERUNG (LED DL1 GEHT VON BLINKEND AUF FESTSTEHEND EINGESCHALTET ÜBER) UND DER BUZZER SPIELT 10 s. ZWECKS WIEDERHOLUNG DER PROGRAMMIERUNG DIP 1 UND 2 AUF OFF STELLEN, DAS TOR MIT DEM VERFAHREN "KONTROLLE DER MOTORENDREHRICHTUNG" SCHLIESSEN UND DIE GEWÄHLTE PROGRAMMIERUNG WIEDERHOLEN.

ANMERKUNG: Die Verlangsamung wird während der Programmierungsphase der Zeiten automatisch vom Steuergehäuse und ca. 50-60 cm vor Erreichung der mechanischen Öffnungs- und Schließungsendanschläge bestimmt.

- FÜR 2 MOTOREN - DIP 12 OFF

- 1 - Das Tor muss vollständig geschlossen sein.
 - 2 - **DIP 2 auf ON** stellen => LED DL1 blinkt kurz auf.
 - 3 - Drücken Sie die Taste PROG./RADIO/OPEN/START => M1 öffnet sich.
 - 4 - Den mechanischen Anschlag beim Öffnen erreichen => Nach 1 Sekunde drücken Sie die Taste PROG./RADIO/OPEN/START, um M1 zu stoppen und M2 zu öffnen.
 - 5 - Wenn der mechanische Öffnungsanschlag erreicht ist => nach 1 Sekunde drücken Sie die Taste PROG./RADIO/OPEN/START => M2 stoppt.
 - 6 - Drücken Sie die Taste PROG./RADIO/OPEN/START => M2 schließt.
 - 7 - Drücken Sie nach einigen S die Taste PROG./RADIO/OPEN/START => M1 schließt und ermittelt die Phasenverschiebung zwischen M2 und M1.
- Gleichzeitig hört die LED DL1 auf zu blinken und signalisiert damit den Programmiervorgang.
Ab diesem Zeitpunkt funktionieren die Sicherheitsvorrichtungen oder andere Torbefehle normal (Inversionen, Stopps, Alarmer usw.).
- 8 - Wenn die Zeit vorbei ist, stoppt das Tor.
 - 9 - **NACH DEM PROGRAMMIERSTART DIE DIP 2 to OFF-POSITION ZURÜCKSETZEN.**

- FÜR 1 MOTOR - DIP 12 ON

- 1 - Das Tor muss vollständig geschlossen sein.
 - 2 - **DIP 2 auf ON** stellen => LED DL1 blinkt kurz auf.
 - 3 - Drücken Sie die Taste PROG./RADIO/OPEN/START => M1 öffnet sich.
 - 4 - Wenn der mechanische Öffnungsanschlag erreicht ist, nach 1 Sekunde die Taste PROG./RADIO/OPEN/START drücken => M1 stoppt.
 - 5 - Drücken Sie die Taste PROG./RADIO/OPEN/START => M1 schließt.
- Gleichzeitig hört die LED DL1 auf zu blinken und signalisiert das Verlassen des Programmiervorgangs.
Ab diesem Zeitpunkt funktionieren die Sicherheitsvorrichtungen oder andere Torbefehle normal (Inversionen, Stopps, Alarmer usw.).
- 6 - Wenn die Zeit abgelaufen ist, stoppt das Tor.
 - 7 - **AM ENDE DER PROGRAMMIERUNG DIE DIP 2 to OFF-POSITION ZURÜCKSETZEN.**

E - FUSSGÄNGERÖFFNUNG

Das Tor muss vollständig geschlossen sein.

- 1 - **DIP 2 auf ON** stellen => die LED DL1 beginnt schnell zu blinken.
- 2 - Sofort **DIP 1 auf ON** stellen, die LED DL1 beginnt langsam zu blinken.
- 3 - Drücken Sie den Fußtaster (COM A+/PED.), Motor M1 öffnet sich
- 4 - Wenn der Flügel des Motors M1 genug für den Fußgängerübergang geöffnet ist, drücken Sie den Fußgängertaster, um die Fahrt anzuhalten (wodurch der Öffnungshub des Motors M1 definiert wird).
- 5 - Drücken Sie den Fußtaster (COM A+/PED.), M1 schließt.
- 6 - **DIP 1 auf OFF** stellen.
- 7 - Drehen Sie **DIP 2** in die Position OFF.

F - PROGRAMMIERUNG FUNKCODES (FÜR GESAMTÖFFNUNG)

(1000 CODES MAX) - MIT RADIO-MODUL ACG8069

ACHTUNG: Bevor Sie die Funkcodes speichern, wählen Sie mit **DIP 13** aus, welche Sender verwendet werden sollen:

DIP 13 OFF: Die SUN-PRO Variablencodesender können gespeichert werden:

SUN-PRO 2CH 2-Kanal - rote Tasten und weiße LED - Kode ACG6210

SUN-PRO 4CH 4-Kanal - rote Tasten und weiße LED - Kode ACG6214

DIP 13 ON (Ab Werk) : Sie können Sender mit festem Code SUN speichern:

SUN 2CH 2-Kanal - blaue Tasten und weiße LED - Kode ACG6052

SUN 4CH 4-Kanal - blaue Tasten und weiße LED - Kode ACG6054

SUN CLONE 2CH 2-Kanal - blaue Tasten und gelbe LED - Kode ACG6056

SUN CLONE 4CH 4-Kanal - blaue Tasten und gelbe LED - Kode ACG6058

ACHTUNG: Es ist nicht möglich, Sender mit festem Code und Sender mit variablem Code gleichzeitig zu speichern.

Die Programmierung kann nur bei stehendem Tor erfolgen.

- 1 - **DIP 1 auf ON** und anschließend **DIP 2 auf ON** stellen. Die LED DL12 blinkt rote für 10 s.
- 2 - Die Fernsteuerungs-Taste (normalerweise Kanal A) innerhalb der vorgeschriebenen Zeit von 10 s drücken. Wenn die Fernsteuerung korrekt programmiert worden ist, die LED DL12 blinkt Grün und des Summers Fragen 2 Töne. Die 10 s für die Programmierung der Codes werden automatisch erneuert, mit der LED DL12, die rot blinkt, um den nächsten Sender zu speichern.
- 3 - Um die Programmierung zu beenden, warten Sie 10 s oder drücken Sie kurz die Taste PROG. Die LED DL12 hört auf zu blinken.
- 4 - Erneut **DIP 1 und DIP 2 auf OFF** stellen.

- 5 - Ende des Programmiervorgangs.

FERNBEDIENUNG NEUE FERNBEDIENUNGEN FÜR DIE VOLLSTÄNDIGE ÖFFNUNG

- 1 - Drücken Sie auf der gültigen Fernbedienung dreimal schnell hintereinander die Taste für die vollständige Öffnung des Tors. Der Summer ertönt einmal 1 Sekunde lang und der Blinker blinkt 4 Sekunden lang, um die Aktivierung des Verfahrens zu signalisieren.
 - 2 - Drücken Sie sofort die gleiche Taste einmal auf der/den neuen Fernbedienung(en), die Sie registrieren möchten. Der Summer ertönt einmal, um die Registrierung jeder neuen Fernbedienung zu bestätigen. Warten Sie 4 Sekunden, bis der Vorgang beendet ist. Der Blinker wird ausgeschaltet.
- Wenn Sie diese Funktion nicht nutzen möchten, stellen Sie **DIP 3** auf ON, um sie zu deaktivieren.

ALLE FUNKCODES (FÜR GESAMTÖFFNUNG) - STORNIERUNGSVERFAHREN

Stornierungen können nur bei stillstehendem Tor durchgeführt werden.

- 1 - **DIP 1 auf ON** und anschließend **DIP 2 auf ON** stellen.
- 2 - Die LED DL12 blinkt rote für 10 s.
- 3 - Die Taste PROG 5 s lang gedrückt halten. Die Speicherlöschung wird durch zwei grüne Blinksignale der LED DL12 und 2 Signaltöne des Summers angezeigt.
- 4 - LED DL12 blinkt für 10 s erneut rot und Sie können wie oben gezeigt neue Codes hinzufügen.
- 5 - Erneut **DIP 1 und DIP 2 auf OFF** stellen.
- 6 - Ende des Programmiervorgangs.

FUNKCODESPEICHER VOLLANZEIGE (FÜR GESAMTÖFFNUNG)

Die Anzeige ist nur sichtbar, wenn das Tor steht.

Diese Anzeige erhält man nur bei geschlossenem Tor.

- 1 - **DIP 1 auf ON** und anschließend **DIP 2 auf ON** stellen.
- 2 - Die LED DL12 blinkt grüne 6mal und zeigt den vollen Speicher an (1000 vorhandene Codes). Jetzt blinkt die LED DL12 für 10 s rot, um eine mögliche Löschung aller Codes zu ermöglichen.
- 3 - Erneut **DIP 1 und DIP 2 auf OFF** stellen.
- 4 - Ende des Vorgangs.

G - PROGRAMMIERUNG FUNKCODES (FÜR DIE FUSSGÄNGER-ÖFFNUNG)

(1000 CODES MAX) - MIT RADIO-MODUL ACG8069

Die Programmierung kann nur bei stehendem Tor erfolgen.

- 1 - **DIP 1 auf ON** und anschließend **DIP 3 auf ON** stellen. Die LED DL12 blinkt grün für 10 s.
- 2 - Die Fernsteuerungs-Taste (normalerweise Kanal B) innerhalb der vorgeschriebenen Zeit von 10 s drücken. Wenn die Fernsteuerung korrekt programmiert worden ist, die LED DL12 blinkt rot und des Summers Fragen 1 Töne. Die 10 s Programmierzeit der Codes verlängert sich automatisch, damit die nächste Fernbedienung programmiert werden kann.
- 3 - Um die Programmierung abzuschließen, 10 s abwarten oder die Taste PROG drücken. Die LED DL12 erlischt.
- 4 - Erneut **DIP 1 und DIP 3 auf OFF** stellen.
- 5 - Ende des Programmiervorgangs.

FERNBEDIENUNG NEUE FERNBEDIENUNGEN FÜR DIE FUSSGÄNGERÖFFNUNG

- 1 - Drücken Sie auf der gültigen Fernbedienung dreimal schnell hintereinander die Taste für die Fußgängeröffnung des Tors. Der Summer ertönt 2 Mal für 1 Sekunde und der Blinker blinkt 4 Sekunden lang, um die Aktivierung des Verfahrens zu signalisieren.
 - 2 - Drücken Sie sofort die gleiche Taste einmal auf der/den neuen Fernbedienung(en), die Sie registrieren möchten. Der Summer ertönt einmal, um die Registrierung jeder neuen Fernbedienung zu bestätigen. Warten Sie 4 Sekunden, bis der Vorgang beendet ist. Der Blinker wird ausgeschaltet.
- Wenn Sie diese Funktion nicht nutzen möchten, stellen Sie **DIP 3** auf ON, um sie zu deaktivieren.

VORGEHEN ZUR VOLLSTÄNDIGEN LÖSCHUNG DER FUNKCODES

(FÜR FUSSGÄNGER-ÖFFNUNG)

Stornierungen können nur bei stillstehendem Tor durchgeführt werden.

- 1 - **DIP 1 auf ON** und anschließend **DIP 3 auf ON** stellen. Die LED DL12 blinkt grüne für 10 s.
- 2 - Die Taste PROG 5 s lang gedrückt halten. Die Speicherlöschung wird durch zwei rote Blinksignale der LED DL12 und zwei Signaltöne des Summers angezeigt.
- 3 - Die LED DL12 bleibt rote aktiv und es ist jetzt möglich, neue Codes wie oben beschrieben einzugeben.
- 4 - Erneut **DIP 1 und DIP 3 auf OFF** stellen.
- 5 - Ende des Programmiervorgangs.

ANZEIGE "SPEICHERKAPAZITÄT ERSCHÖPFT" (FÜR DIE FUSSGÄNGER-ÖFFNUNG)

Die Anzeige ist nur sichtbar, wenn das Tor steht.

- 1 - **DIP 1 auf ON** und anschließend **DIP 3 auf ON** stellen.
- 2 - Die LED DL12 blinkt grüne 6mal und zeigt den vollen Speicher an (1000 vorhandene Codes). Die LED DL12 blinkt 10 s lang rot, um eine mögliche Löschung der Codes zu ermöglichen.
- 3 - Erneut **DIP 1 und DIP 3 auf OFF** stellen.

4 - Ende des Vorgangs.

H - PROGRAMMIERUNG FUNKCODES (FÜR R-AUX-RELAIS)

(1000 CODES MAX) - MIT RADIO-MODUL AC68069

* Die Fernsteuerungsverwaltung kann nur mit der RIB GATE-App aktiviert werden.

R-AUX arbeitet normalerweise 3 Minuten lang als Zusatzbeleuchtung.

Über die RIB GATE-App kann der Betrieb dieses Relais wie gewünscht konfiguriert werden.

Die Programmierung kann nur bei stehendem Tor erfolgen.

1 - Stellen Sie **DIP 1 auf ON, DIP 2 auf ON und DIP 3 auf ON**. Die LED DL12 blinkt orange für 10 s.

2 - Die Fernsteuerungs-Taste (normalerweise Kanal C) innerhalb der vorgeschriebenen Zeit von 10 s drücken. Wenn die Fernsteuerung korrekt programmiert worden ist, die LED DL12 blinkt grüne und des Summers Fragen 1 Töne. Die 10 s Programmierzeit der Codes verlängert sich automatisch (LED DL12 blinkt orange), damit die nächste Fernbedienung programmiert werden kann.

3 - Um die Programmierung abzuschließen, 10 s abwarten oder die Taste PROG drücken. Die LED DL12 erlischt.

4 - Stellen Sie **DIP 1, 2 und 3 auf OFF** zurück.

5 - Ende des Programmiervorgangs.

VORGEHEN ZUR VOLLSTÄNDIGEN LÖSCHUNG DER FUNKCODES (FÜR DIE R-AUX RELAIS)

Stornierungen können nur bei stillstehendem Tor durchgeführt werden.

1 - Stellen Sie **DIP 1 auf ON, DIP 2 auf ON und DIP 3 auf ON**. Die LED DL12 blinkt grüne für 10 s.

2 - Während dieser 10 s drücken und halten Sie die PROG-Taste für 5 s. Die Speicherlöschung wird durch zwei grüne Blinksignale der LED DL12 und zwei Signaltöne des Summers angezeigt

3 - Die LED DL12 blinkt erneut für 10 s orange und Sie können wie oben gezeigt neue Codes hinzufügen.

4 - Stellen Sie **DIP 1, 2 und 3 auf OFF** zurück.

5 - Ende des Programmiervorgangs.

ANZEIGE "SPEICHERKAPAZITÄT ERSCHÖPFT" (FÜR R-AUX RELAIS)

Die Anzeige ist nur sichtbar, wenn das Tor steht.

1 - Stellen Sie **DIP 1 auf ON, DIP 2 auf ON und DIP 3 auf ON**.

2 - Die LED DL12 blinkt grüne 6mal und zeigt den vollen Speicher an (1000 vorhandene Codes).

Die LED DL12 blinkt 10 s lang rot, um eine mögliche Löschung der Codes zu ermöglichen.

3 - Stellen Sie **DIP 1, 2 und 3 auf OFF** zurück.

4 - Ende des Vorgangs.

FUNKTIONSWEISE DER STEUERUNGSZUSATZEINRICHTUNGEN

STEUERTASTE FÜR SCHRITTWEISEN BETRIEB (COM A+/START)

DIP 6 ON => führt einen Befehl der Steuerreihe Öffnen-Stopp-Schließen-Stopp-Öffnen usw. aus.

DIP 6 OFF => sorgt die für die Öffnung des geschlossenen Tors. Reagiert nicht, wird die Taste während der Öffnungsbewegung gedrückt. Wird die Taste bei OFFenem Tor gedrückt so wird das Tor geschlossen, drückt man sie bei geschlossenem Tor, führt das zur Öffnung.

ÖFFNUNGS-TASTE (COM A+/OPEN)

Bei stillstehendem Tor steuert diese Taste die Öffnungsfunktion an, wird sie während des Schließvorganges gedrückt, so wird das Tor wieder geöffnet.

B.I.O.-TASTE - ÖFFNET MIT UHRFUNKTION (COM A+/B.I.O.)

Diese Funktion ist besonders zur Stoßzeit nützlich, wenn der Verkehrsfluss langsam ist (zum Beispiel bei Schichtwechsel, Notfälle im Wohn- oder Parkplatzbereich und vorübergehend bei Umzügen).

Durch Anschluss eines Schalter und /oder einer Uhr mit Tages/Wocheneinstellung (anstatt der oder parallel zur Öffnungstaste "COM A+/B.I.O."), kann das Tor in der Automateinstellung OFFen gehalten werden, bis der Schalter gedrückt wird oder die eingestellte Uhrzeit erreicht wurde.

Wenn das Tor geöffnet ist, werden alle Befehle ignoriert.

Nach dem Loslassen des Schaltkontaktes oder nach Ablauf der eingestellten Zeit schließt das Tor sofort.

SCHLIESSUNGS-TASTE (COM A+/CLOSE)

Führt bei stillstehendem OFFenem Tor zur Schließung.

FERNSTEUERUNG

DIP 6 ON => führt einen Befehl der Steuerreihe Öffnen-Stopp-Schließen-Stopp-Öffnen usw. aus.

DIP 6 OFF => sorgt die für die Öffnung des geschlossenen Tors. Reagiert nicht, wird die Taste

während der Öffnungsbewegung gedrückt. Wird die Taste bei OFFenem Tor gedrückt so wird das Tor geschlossen, drückt man sie bei geschlossenem Tor, führt das zur Öffnung.

TASTE ZUR FUSSGÄNGER-ÖFFNUNG (COM A+/PED.)

Befehl für eine teilweise Öffnung mit nachfolgender Schließung.

Während der Öffnung der Pause oder der Schließung der Fußgänger-Öffnung, kann die Öffnung mit jedem mit dem Steckverbinder B2 verbundenem Befehl geöffnet werden.

Über **DIP 6** kann man die Funktionsweise der Taste zur Fußgänger-Öffnung wählen.

DIP 6 ON => führt einen Befehl der Steuerreihe Öffnen-Stopp-Schließen-Stopp-Öffnen usw. aus.

DIP 6 OFF => sorgt die für die Öffnung des geschlossenen Tors. Reagiert nicht, wird die Taste während der Öffnungsbewegung gedrückt. Wird die Taste bei OFFenem Tor gedrückt so wird das Tor geschlossen, drückt man sie bei geschlossenem Tor, führt das zur Öffnung.

ELEKTRISCHE VERRIEGELUNG (COM A+/LOCK-)

DIP 8 ON => um den Befehl für die elektrische Verriegelung während der Öffnung zu aktivieren.

IMPULS, UM DAS ELEKTROSPERR ZU ÖFFNEN

DIP 9 ON => um die Freigabe der elektrischen Verriegelung während der Öffnung zu aktivieren (dabei muss **DIP 8 auf ON** stehen).

Wird bei geschlossenem Tor ein Öffnungsbefehl gegeben, so führt das Tor für 0,5s eine Schließbewegung aus und gleichzeitig wird die elektrische Verriegelung aktiviert (gefolgt von einer Pause von 0,5s und der Öffnung des Tors).

HILFE, UM DIE MOTOREN MANUELL ZU ENTRIEGELN

DIP 10 ON => um eine einfache manuelle Freigabe zu ermöglichen. Wenn das Tor geschlossen ist, erfolgt eine Rückwärtsbewegung mit einer festen Zeit von 0,2 s, um die manuelle Freigabe des Motors zu erleichtern.

IMPULS, DAS ELEKTROSCLOSS IM VERSCHLUSS ZU ENGAGIEREN

DIP 11 ON => um die Freigabe der elektrischen Verriegelung während der Schließung zu aktivieren. Nach vollständiger Schließung laufen die Motoren bei voller Spannung für 1s um die elektrische Verriegelung zu garantieren.

FUNKTIONSWEISE DER SICHERHEITZUBEHÖRTEILE

FOTOZELLE (COM A+/PHOT 1, COM A+/PHOT 2)

HINWEIS: Der Durchgang durch die Fotозellen wird mit einem Summertone signalisiert

DIP 4 OFF => Kommt bei geschlossenem Tor ein Hindernis in den Wirkkreis der Fotozelle, so öffnet sich das Tor nicht. Während der Funktion des Tors wirken die Fotozellen sowohl bei der Öffnung (mit Wiederherstellung der Öffnungsbewegung nach einer halben Sekunde) als auch bei der Schließung (mit Wiederherstellung der Öffnungsbewegung nach einer Sekunde).

DIP 4 ON => Kommt bei geschlossenem Tor ein Hindernis in den Wirkkreis der Fotozelle und erfolgt der Öffnungsbefehl, so öffnet sich das Tor (während der Öffnungsphase erfolgt keine Ansteuerung durch die Fotozellen). Die Fotozellen wirken nur in der Schließungsphase (mit Wiederherstellung der Torumsteuerung nach einer Sekunde, auch wenn die Fotozellen in Funktion bleiben).

ACHTUNG: Wenn das Empfänger Led eingeschaltet bleibt, ist es möglich, dass Störungen im Speisungsnetz vorhanden sind.

Zum Schutz der Fotozellen vor Störungseinflüssen, empfehlen wir die elektrische Verbindung der Fotozellen der Tragsäulen/ Tragstangen an Klemme A -.

Bitte darauf achten, dass kein Kurzschluss entsteht, wenn die Speisungsfasen invertiert sind!

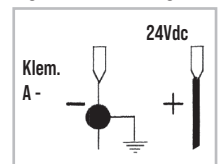

ÜBERWACHUNG DER FOTOZELLEN (A+ TEST/A-) gemäß EN12453 Abs. 5.1.2

Schließen Sie die Lichtschranken an A+ TEST/A- an und stellen Sie DIP 7 auf ON.

Die Überwachung besteht aus einem Funktionstest der Fotozelle vor jeder Bewegung.

Die Torbewegung ist daher nur erlaubt, wenn die Fotozellen den Funktionstest bestanden haben.

ACHTUNG: DIE ÜBERWACHUNG DES FOTOZELLEN-EINGANGS (PHOTO 1/PHOTO 2) KANN MIT DIP 7 AUF ON AKTIVIERT ODER MIT DIP 7 AUF OFF DESAKTIVIERT WERDEN.

WARNING: Wenn die AUTOTEST-Funktion aktiviert und nur eine Fotozelle angeschlossen ist, muss eine Brücke zwischen den Klemmen PHOT 1 und PHOT 2 hergestellt werden. Wenn der Jumper nicht gemacht wird, schlägt der AUTOTEST fehl und das Gate bewegt sich nicht.

SELBSTTEST-ALARM FOTOZELLEN (DIP 7 ON)

Wenn die Fotozelle den Überwachungstest nicht besteht, wird ein Alarm angezeigt, wenn der

Blinker aufleuchtet und die Torbewegung nicht erlaubt ist. Der normale Betrieb kann nur durch Reparatur der Fotozelle und Drücken eines der Befehle wiederhergestellt werden.

EDGE (KONTAKTLEISTE) (COM A+/EDGE 1, COM A+/EDGE 2)

EDGE 1 Wenn eingeschaltet, kehrt diese Funktion die Bewegung während einer Öffnung in eine Schließbewegung um. Bleibt die Kontaktleiste in Eingriff, ist das Schließen nicht möglich.

EDGE 2 Wenn eingeschaltet, kehrt diese Funktion die Bewegung während einer Schließung in eine Öffnungsbewegung um. Bleibt die Kontaktleiste in Eingriff, ist das Öffnen nicht möglich.

Wenn diese Funktion nicht benötigt wird, sind die COM A+/EDGE 1/EDGE 2-Klemmen zu überbrücken.

EDGE ALARM

Blinker und Summer werden alle 5 s für eine Minute mit 2 Tönen aktiviert.

ÜBERWACHUNG DER EDGE (KONTAKTLEISTE) (gemäß EN12453 Abs. 5.1.2)

Über die APP-Karte und die RIB GATE App ist es möglich, die Überwachung mechanischer (NC mit 8K2 Widerstand) und resistiver (NO mit 8K2 Widerstand) Kontaktleisten zu aktivieren.

STOPP-TASTE (COM A+/STOP)

Das Drücken der Stopp-Taste führt bei jedem Zustand des Tors zu dessen Stillstand.

Wird sie bei vollständig geöffneten Tor gedrückt (oder bei Fußgänger-Öffnung), wird vorübergehend die automatische Schließfunktion unterbrochen (wenn diese über den Trimmer TCA aktiviert wurde und die LED DL11 leuchtet). Es muss daher ein erneuter Schließbefehl gegeben werden.

Beim anschließenden Bewegungszyklus wird die automatische Schließfunktion wieder aktiviert (wenn diese über den Trimmer TCA aktiviert wurde und die LED DL11 leuchtet).

FUNKTIONIERT IM "BEFEHL GEDRÜCKT GEHALTEN"-MODUS WENN DIE SICHERHEITSVORRICHTUNGEN FEHLGESCHLAGEN SIND

Wenn eine der Kontaktleisten ist defekt oder diese arbeitet länger als 5 s, oder wenn eine der Fotozellen defekt ist oder für mehr als 60 s arbeitet, die OPEN, CLOSE, START und PED.- Befehle funktionieren nur im "BEFEHL GEDRÜCKT GEHALTEN"-MODUS.

Die Aktivierung dieser Meldefunktion wird durch die Programmier-LED DL1 blinkt gegeben.

Dieser Vorgang darf geöffnet oder geschlossen werden nur durch Halten der Tasten steuern. Die Funksteuerung und automatische Schließung sind ausgeschlossen, weil ihr Betrieb nicht an die Regeln erlaubt.

Nach der Wiederherstellung der Sicherheit, ist nach einer Sekunde automatisch in automatische Funktion oder Schritt für Schritt restauriert, und damit auch die Fernbedienung und das automatische Schließen wieder möglich.

Anmerkung 1: Während dieses Vorgangs mit "Befehl gedrückt gehalten"-modus, im fall eines ausfalls der Kontaktleisten (oder Fotozellen) der Fotozellen (oder Kontaktleisten) funktionieren noch, Unterbrechung des Betriebs im Gange.

Anmerkung 2: Die Stoppen-Taste ist nicht als Sicherheitseinrichtung in diesem Modus anzusehen; so wenn gedrückt oder kaputt, erlauben Sie keines Manöver.

Die "Befehl gedrückt gehalten"-modus ist nur eine Not-Bedienung und die, für kurze Zeit und mit der Visuell-Sicherheit der Autatismum-Bewegung gemacht wird sein. So bald wie möglich, muss der Fehler Schutz, für den ordnungsgemäßen Betrieb, wiederhergestellt werden sein.

VISUELLEN UND AKUSTISCHEN ALARMEN

BLINKLICHT

Verbinden Sie das Blinklicht mit dem Blinkerausgang.

Verwenden Sie Blinklichter AC67072 von maximal 40 W.

FUNKTION VORBLINKEN

DIP 5 OFF => Motor und Blinker starten gleichzeitig.

DIP 5 ON => Blinker startet 3 S vor dem Motor.

SUMMER

Es hat die Aufgabe, das Eingreifen der Sicherheit, die Anomalien und das Speichern und Löschen der Funkcodes zu signalisieren.

SIGNAL - 24Vdc ANZEIGELEUCHTE TOR GEÖFFNET (COM A+/SIGNAL-)

Signalisiert, wenn das Tor OFFen, teilweise OFFen oder nicht vollständig geschlossen ist. Es wird nur ausgeschaltet, wenn das Tor vollständig geschlossen ist.

Während des Öffnens blinkt es langsam.

Wenn das Tor stationär oder geöffnet ist, ist es permanent an.

Während des Schließens blinkt es schnell.

ZU BEACHTEN: Max 3 W. Wenn die Kontrollleuchten zu groß sind, sind die Prozesse der Zentrale gefährdet, mit dem möglichen Stopp aller Vorgänge.

FUNKTIONSWEISE NACH STROMAUSFALL

Nach der Rückkehr der Netzspannung LED DL1 sich einschaltet und bleibt die ganze Zeit.

LED DL1 sich abschaltet zum Erreichen der kompletten Öffnung oder Schließung des Tores.

Sobald die Stromversorgung wiederhergestellt ist, wird empfohlen, das Tor vollständig zu öffnen.

Das Tor sollte sich dann selbständig schließen bei automatischer Schließung oder warten, bis der Blinker nicht mehr blinkt, um dann den Schließbefehl zu erteilen.

Dieser Vorgang dient zur Ausrichtung des Tores.

Bleiben während des Stromausfalles die Motoren blockiert und werden von ihrer normalen Schließposition entfernt, muss nach Wiederherstellung der Stromversorgung ein kompletter Bewegungszyklus ausgeführt werden.

Wenn der Stromausfall tritt während der Bewegung, oder mit geöffnet Tor, und der erste Befehl die Schließbefehl ist, wird die Schließung mit der gesamten Phasenverschiebung den Türen so, zuerst M2 schließt und nach Ausschaltung M1 schließt.

Die separate Bewegung der zwei Motoren verhindert die Überlappung der Türen.

HEIZGERÄT NUR FÜR KING ICE UND KING EVO ICE

Dank dem Verbinder J11 kann man einen schon eingebauten Fühler nur beim System KING ICE anbinden. Für die Anschlüsse bitte lesen Sie die Bedienungsanweisungen vom System KING ICE. Die Sonde für die Motoraufheizung ist eine Vorrichtung, die geeignet ist für besonders hartes und kaltes Klima (bis zu -30°C), dies um eine Blockierung des Motors zu verhindern. Diese Vorrichtung aktiviert sich automatisch bei Stillstand des Tores (ohne Einfluss auf die Position, vorausgesetzt ist jedoch der Arrest) dies bei einer für den Motor idealen Temperatur unter 10°C (ermittelt durch den Temperaturmesser PROBE).

Der Betrieb von Erwärmungsphase im Motor wird von Anzündung der Led DL2-DL3 für Motor Nr. 1 bemerkbar, von Led DL4-DL5 für Motor Nr. 2.

Bei Motorausübung wird die Aufheizung für den Motor ausgeschaltet.

Das Aufheizen des Motors erfolgt jedoch erst nach 10 s des Arrestes (dies nur bei einer Motorentemperatur, die unter 10°C liegt).

Ist die Temperatur von 20°C erreicht, erlöscht der Aufheizer und behält die konstante Temperatur bei.

TECHNISCHE EIGENSCHAFTEN

Funktionsspannung	5 Vdc
Resistenz	10 KΩ ±2% (a 25°C)
Betriebstemperatur	-30 ÷ +55°C

TECHNISCHE EIGENSCHAFTEN

- Temperaturbereich	-10 ÷ +55°C
- Feuchtigkeit	< 95% ohne Kondensierung
- Speisespannung	230 V o 120 V ~ ±10%
- Frequenz	50/60 Hz
- Maximale Aufnahme der Schaltkarte	45 mA
- kurze Stromunterbrechungen	100 ms
- Maximaler Leistungs-SIGNAL-Ausgang	24 Vdc 3W
- Höchstbelastung am Blinker-Ausgang	40 W mit induktionsfreier Belastung
- Verfügbarer Strom für Fotozellen und Zubehörteile	500 mA 24 Vdc
- Verfügbarer Strom an der Funkgerätesteckverbindung	200 mA 24 Vdc

TECHNISCHE DATEN FUNKGERÄT (nur B2-CRX)

- Empfangsfrequenz	433,92 MHz
- Impedanz	52 Ω
- Empfindlichkeit	>1 µV
- Kontrolle Rückkoppelung	PLL
- Gespeicherte Codes	1000

- Alle Eingänge müssen als (wie) saubere Kontakte benutzt werden, da die Speisung im Inneren der Schaltkarte (sichere Spannung) erzeugt wird und so vorgesehen ist, dass eine Beachtung der doppelten oder verstärkten Isolierung gegenüber den Teilen mit gefährlicher Spannung garantiert werden kann.

- Es müssen eventuelle an den Ausgängen der Steuereinheit angeschlossene Außenschaltkreise ausgeführt werden, damit die doppelte oder verstärkte Isolierung gegenüber den Teilen mit gefährlicher Spannung garantiert werden kann.

- Alle Eingänge werden von einem programmierten integrierten Schaltkreis, der bei jedem Start eines Laufes eine Selbstkontrolle vornimmt, verwaltet.

LÖSUNG VON PROBLEMEN

Aktualisieren Sie die Panel-Firmware mithilfe der APP-Karte und der RIB GATE-App.

Nachdem alle Verbindungen sorgfältig dem Schema folgend ausgeführt wurden und das Tor auf die mittlere Position gestellt wurde, das korrekte Einschalten der rot LEDs DL6, DL7, DL8, DL9 und DL10 kontrollieren.

Im Fall, dass sich ein LED, mit dem Tor immer noch in mittlerer Position, nicht einschaltet, wie folgt überprüfen und eventuelle, beschädigte Komponenten ersetzen.

DL6 AUS Stopp-Taste defekt (falls die Stopp-Taste nicht verbunden ist, eine Überbrückung zwischen COM A+ und STOP anlegen).

DL7 oder DL8 AUS Fotozellen beschädigt (Falls die Rippe nicht angeschlossen ist einen Überbrückungsdraht zwischen COM A+ und PHOTO 1/PHOTO 2 legen)

DL9 oder DL10 AUS Kontaktleisten Schaden (Falls die Rippe nicht angeschlossen ist einen Überbrückungsdraht zwischen COM A+ und EDGE 1/EDGE 2 legen)

Während der Totmannfunktion mit **DIP 1 auf ON** gestellt überprüfen, dass sich während der Öffnung von M1 und M2 die grünen LEDs DL2 und DL4 einschalten und dass bei der Schließung von M1 und M2 die roten LEDs DL3 und DL5 aufleuchten.

Im gegenteiligen fall die Anschlüsse des betreffenden Motors invertieren.

DL12 AUS Das Funkmodul funktioniert einwandfrei.

AUF Das Funkmodul fehlt oder ist defekt oder wird nach einer Spannungsüberlastung nicht erkannt.

DL13 blau AUF Einige Funktionen sind über das Smartphone aktiviert. Überprüfen Sie daher per Smartphone die Kartenfunktionen, da der DIP / TRIMMER-Status möglicherweise nicht zutrifft.

Auf der Platine befinden sich selbstrückstellende Sicherungen, die im Kurzschlussfall eingreifen und den ihnen zugeordneten Ausgang unterbrechen.

Bei der Fehlerbehebung ist es ratsam, alle lösbaren Steckverbinder abzutrennen und nacheinander zu stecken, um die Fehlerursache leichter erkennen zu können.

ÜBERSICHTSTABELLE DER VISUELLEN UND AKUSTISCHEN ALARMEN SIGNALISIERUNGEN WÄHREND DER PROGRAMMIERPHASE

EREIGNIS	STATUS BUZZER	STATUS BLINKLEUCHE	STATUS LED DL 1
DIP 1 ON ("befehl gedrückt gehalten"-modus) oder defekt einer sicherheitsvorrichtung	Abgeschaltet	Abgeschaltet	Blinkt 250 ms ON/OFF
DIP 2 ON (laufprogrammierung ganz)	Abgeschaltet	Abgeschaltet	Blinkt 500 ms ON/OFF
DIP 2 ON > DIP 1 ON (laufprogrammierung fussgänger)	Abgeschaltet	Abgeschaltet	Blinkt 500 ms ON/OFF
programmierverfahren unterbrochen wegen auslösung einer sicherheitsvorrichtung	10 s Ton mit 2 s Pause	Abgeschaltet	Fix aufleuchtend
EREIGNIS	STATUS BUZZER	STATUS BLINKLEUCHE	STATUS LED DL12
Kein funkcode eingegeben	Abgeschaltet	Abgeschaltet	BLINKT ROT/GRÜN
DIP 1 ON > DIP 2 ON Programmierung funkcodes vollöffnung	Abgeschaltet	Abgeschaltet	Blinkt rot für 10 s
DIP 1 ON > DIP 3 ON Programmierung funkcodes fussgänger	Abgeschaltet	Abgeschaltet	Blinkt grün für 10 s
DIP 1 ON > DIP 2 ON > DIP 3 ON Programmierung funkcodes R-AUX relais	Abgeschaltet	Abgeschaltet	Blinkt orange für 10 s
Bestätigte Programmierung Funkcodes vollöffnung und R-AUX relais	1 Töne	Abgeschaltet	Leuchtet 1 mal grün auf
Bestätigte Programmierung Funkcodes fussgänger	1 Töne	Abgeschaltet	Leuchtet 1 mal rot auf
Funkcode nicht im speicher vorhanden	Abgeschaltet	Abgeschaltet	Leuchtet 1 mal rot auf
Speicher der Funkcodes voll (1000 gespeicherte codes)	Abgeschaltet	Abgeschaltet	Blinkt 6 mal grün
Löschung der Funkcodes für vollöffnung, fussgängeröffnung, R-AUX relais	2 Töne	Abgeschaltet	Blinkt 2 mal grün
SIGNALISIERUNGEN WÄHREND DES BETRIEBS			
EREIGNIS	STATUS BUZZER	STATUS BLINKLEUCHE	LEDZUSTAND UND AUSGANGSSIGNAL
Stoptaste eingedrückt	Abgeschaltet	Abgeschaltet	LED DL6 schaltet sich ab
Eingriff des Photozelle	1 Tön	Abgeschaltet	LED DL7-8 schaltet sich ab
Eingriff des Kontaktleiste	2 Töne	Abgeschaltet	LED DL9-10 schaltet sich ab
Defekt einer sicherheitsvorrichtung oder sicherheitsvorrichtung für eine längere zeit belegt	Abgeschaltet	Abgeschaltet	LED DL1 blinkt 250 ms ON/OFF
Alarm von Kontaktleiste	2 Töne alle 5 s für 1 Minute (Es wird verlängert, indem man einen Befehl erteilt)	BLINKT FÜR 1 MINUTE	Keine kombinierte LED
Alarm selbsttest fehlgeschlagen	4 Töne alle 5 s für 1 Minute (Es wird verlängert, indem man einen Befehl erteilt)	Abgeschaltet	Keine kombinierte LED
Funktionsblock aktiviert von Smartphone	Abgeschaltet	Abgeschaltet	LED DL12 LEUCHTET FIX GRÜN AUF
Erreichung von set-zyklen	6 Töne alle 5 s (Es wird verlängert, indem man einen Befehl erteilt)	Abgeschaltet	keine übereinstimmenden LEDs
Energiesparen aktiviert durch Smartphone	Abgeschaltet	Abgeschaltet	Blaue LED blinkt einmal alle 5 s

FEHLER	LÖSUNG
Nachdem die verschiedenen Verbindungen gelegt sind und Strom angelegt wurde, sind alle LEDs ausgeschaltet.	Auf der Platine befinden sich selbstrückstellende Sicherungen, die im Kurzschlussfall eingreifen und den ihnen zugeordneten Ausgang unterbrechen. Bei der Fehlerbehebung ist es ratsam, alle lösbaren Steckverbinder abzutrennen und nacheinander zu stecken, um die Fehlerursache leichter erkennen zu können. Die Integrität der Schmelzsicherungen F1 überprüfen. Falls die Schmelzsicherung unterbrochen ist nur eine angemessenen Werts benutzen F1 = T 5A.
Der Motor öffnet und schließt, aber hat keine Antriebskraft und bewegt sich langsam.	Regulierung der Trimmer TORQUE und LOW-SPEED überprüfen.
Das Tor führt die Öffnung aus, schließt aber nicht nach der Zeit, die eingestellt ist.	Kontrollieren, dass der Trimmer TCA aktiviert ist und die LED DL6 leuchtet. Taste OPEN immer eingeschaltet => die Taste des OPEN-Befehls ersetzen. Fotозellen Auto-Test fehlgeschlagen => Überprüfen Sie die Verbindungen zwischen dem Bedienfeld und den Fotозellen.
Das Tor öffnet und schließt beim Betätigen der verschiedenen START, RADIO, OPEN und CLOSE Tasten nicht.	Kontakt der Stop, Kontakteleiste oder Photozelle bei DIP 4 OFF defekt => Reparieren oder ersetzen Sie den fehlerhaften Kontakt. Fotозellen Auto-Test fehlgeschlagen => Überprüfen Sie die Verbindungen zwischen dem Bedienfeld und den Fotозellen.
Das elektrische Schloss funktioniert nicht.	Vergewissern, dass DIP 8 auf ON gestellt ist. Überprüfen Sie das Kabel.
Der Summer gibt 2 lange Töne ab und das Tor bewegt sich nicht.	Kontakteleiste mit 8,2 KΩ Widerstand. Entfernen Sie den Widerstand oder konfigurieren Sie den EDGE-Eingang über die RIB GATE-App
Die Fernbedienung funktioniert nicht. LED DL12 leuchtet rot Fehlendes.	Fehlendes Funkmodul im Stecker J5 oder defektes Funkmodul.

OPTIONEN

Für die Anschlüsse und die technischen Daten der Zubehöre verweisen wir auf die entsprechenden Betriebsanleitungen.

FIT SLIM EN12978 - EN13849-2



WANDFOTOZELLEN

EIN PAAR FOTOZELLEN-STAENDER FÜR FIT SLIM

FIT SLIM Fotозellen haben Synchronismusfunktion im Wechselstrom Strom und Strecken 20m.

Dank einer Synchronisierereinrichtung sind mehrere sich gegenseitig annähernde Paare möglich.

Bei mehr als 2 Fotозellenpaare (bis 4), den SENDER SYNCRO TX SLIM SYNCRO

Kode ACG8029B

Kode ACG8032B

Kode ACG8065

VERTIGO

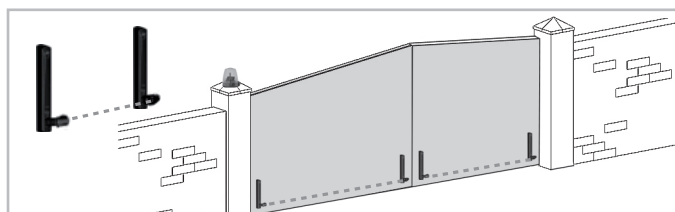

FOTOZELLE ERSETZT DIE SCHALTLEISTEN

VERTIGO 8 Kode ACG8044 - VERTIGO 10 Kode ACG8045

SAIL

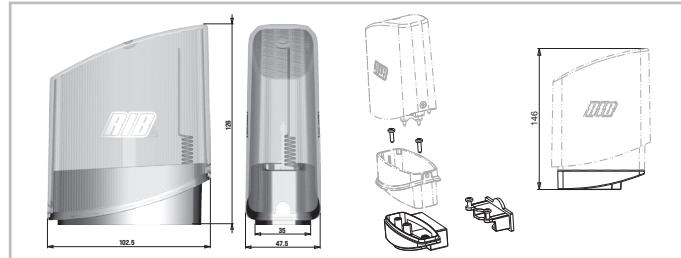

SAIL orange mit eingebauter intermittierender Karte

SAIL weiß mit eingebauter intermittierender Karte

SEITENUNTERSTÜTZUNG SAIL

Kode ACG7072

Kode ACG7078

Kode ACG8054

NOVA - NOVA WIRELESS



FOTOZELLEN NOVA - Reichweite 25 m

FOTOZELLEN NOVA WIRELESS - Reichweite 25 m - Batterienlebenslauf 3 Jahre

Kode ACG8047

DOPPEL SÄULEN für NOVA

Kode ACG8046

Kode ACG8039

ELEKTRO-SCHLOSS



Horizontal-Schloss - rechts extern12Vac
 Horizontal-Schloss - links extern12Vac
 Vertikal-Schloss - 12Vac

Kode ACG8660
 Kode ACG8670
 Kode ACG8650

MECHANISCHER RIEGEL



Fuer zwei Fluegel, zur Verriegelung am Boden.

Kode ACG5000

FERNSENDER SUN



SUN 2CH
 SUN CLONE 2CH
 SUN-PRO 2CH

Kode ACG6052
 Kode ACG6056
 Kode ACG6210

SUN 4CH
 SUN CLONE 4CH
 SUN-PRO 4CH

Kode ACG6054
 Kode ACG6058
 Kode ACG6214

RADIO-MODUL 433MHz

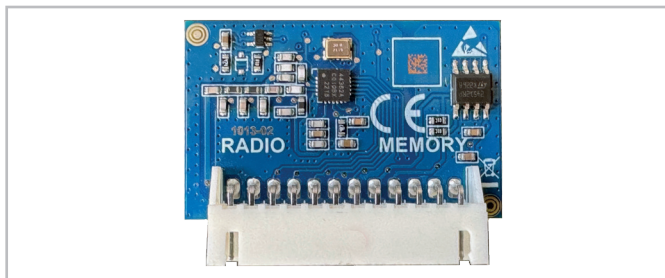

Kode ACG8069

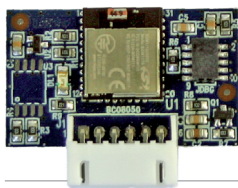

APP8050 APP-Karte
 um das Steuerung mit Bluetooth
 4.2-Übertragung zu verwalten



APP8054 APP+-Karte
 um das Steuerung mit Bluetooth
 4.2-Übertragung zu verwalten

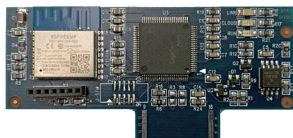

APP8064 WLAN-Modul für APP+-Karte
 Verwalten des Steuerung über das
 lokale Wi-Fi-Netzwerk (WLAN)

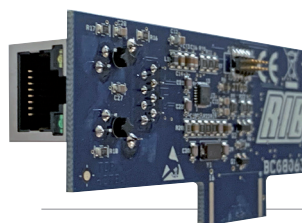

APP8066 RJ45-Modul für APP+-Karte
 Verwalten der Steuerung über das
 lokale Netzwerk (LAN)



APP8060 Uhrenmodul für APP+-Karte
 um Zugriff auf das Steuerungen
 hinzuzufügen

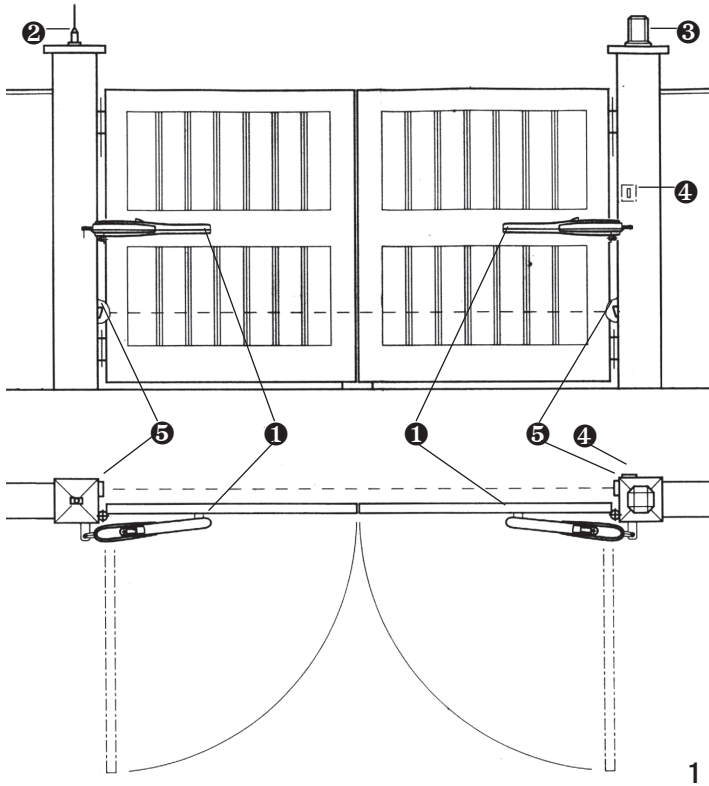

- 1 - Operador KING EVO
- 2 - Antena de radio
- 3 - Intermitente
- 4 - Interruptor de llave
- 5 - Fotocélulas externas

CARACTERÍSTICAS TÉCNICAS

KING EVO es un tipo de operador irreversible, con una fricción eléctrica, utilizados para desplazar cancelas con batientes de hojas con una longitud de hasta 5 m (Fig. 1). La serie KING EVO ha sido concebida para funcionar sin finales de carrera eléctricos sino sólo mecánicos.

Al llegar al tope, el motor funciona todavía por algunos s, hasta que interviene el timer de funcionamiento de la central de mandos.

CARACTERÍSTICAS TÉCNICAS		KING EVO	KING EVO L	KING EVO LS
Longitud máxima de la anta	m	4	5	7
Peso máximo de la anta	kg	400	500	700
Corrido max de arrastre	mm	368*	498*	
Tiempo de abertura	s	20÷25	26÷33	
Velocidad de arrastre	m/s	0,0125		
Fuerza max de empuje	N	2570		3950
Alimentación e frecuencia		230V~ 50Hz		
Potencia motor	W	255		296
Absorción	A	1,13		1,28
Condensador	µF	6,3		8
Ciclos normativos	n°	17 - 20s/2s	10 - 26s/2s	9 - 26s/2s
Ciclos diarios sugeridos	n°	150		
Servicio		60%		
Ciclos garantizados	n°	30/19s	20/26s	18/26s
Engrase		Bechem - RHUS 550		
Peso motor	kg	12,5	13,3	
Nivel de ruido	db	<70		
Temperatura de trabajo **	°C	-10 ÷ +55		
Nivel de protección	IP	44		

* Con el final de carrera incorporado que interviene durante la abertura. Si se utiliza también el final de carrera que interviene durante el cierre, opcional, la carrera máxima de remolque se reduce de 40 mm.

** KING EVO ICE y KING EVO ICE L = -30 ÷ +55°C

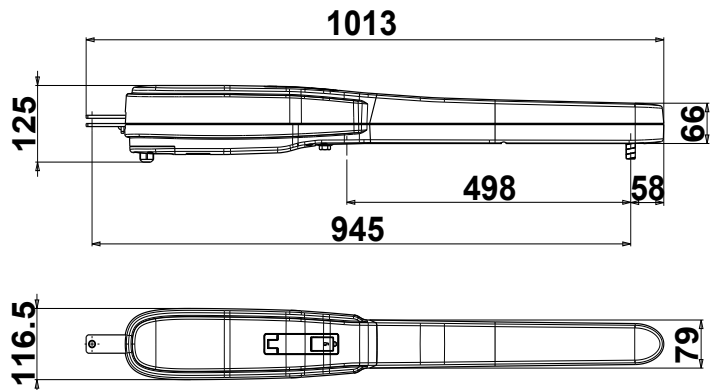
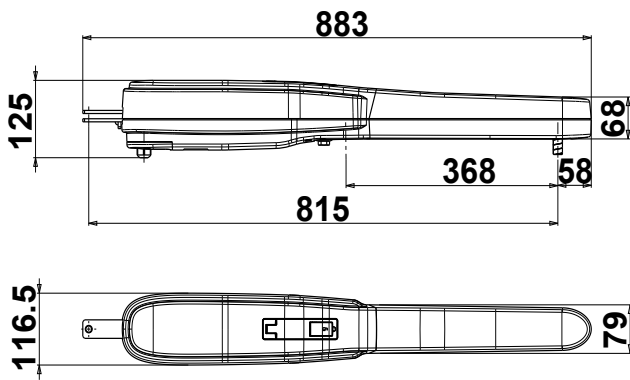

Mesures en mm

CONTROLES DE LA PRE-INSTALACIÓN

La puerta de batiente debe fijarse sólidamente a las bisagras de las columnas y no debe balancearse durante el movimiento.

Antes de proceder a la instalación de KING EVO, es prudente verificar todos los espacios necesarios para emplazarlo. Si la cancela se presenta como en la Fig. 1, no hace falta efectuar ninguna modificación.

N.B. Es obligatorio adecuar las características de la cancela a las normas y leyes vigentes.

La puerta puede ser automatizada sólo si se encuentra en buen estado y responde a la norma EN 12604.

- La puerta no tiene que tener puertas peatonales. De lo contrario se tendrán que tomar las oportunas precauciones de acuerdo con el punto 6.5.1 de la EN12453 (por ejemplo impedir el movimiento del motor cuando la puertecilla está abierta, gracias a un microinterruptor debidamente conectado a la central).

- No hay que generar puntos donde se pueda quedar atrapado (por ejemplo entre la puerta de la cancela y la verja).

Las columnas de la verja tienen que llevar en su parte superior unas guías anti-desarrillamiento para evitar desenganches involuntarios.

- No tiene que haber topes mecánicos por encima de la verja porque no son suficientemente seguros.

FIJACIÓN DEL ENGANCHE DEL MOTOR A LA COLUMNA

Instalando el KING EVO es necesario respetar algunas medidas par obtener un correcto desplazamiento de la puerta (véase los CUADROS de las medidas).

ENGANCHE COLUMNA PARA KING EVO

(cód. BA10151)

Si la columna es de hierro, el ataque se puede atornillar directamente usando cuatro tornillos M8.

Si la columna es de concreto, el ataque se puede fijar con cuatro tornillos de expansión de Ø 8 mm (fig. 2-3).

En el caso de que la pared se encuentre paralela a la cancela cuando ésta se encuentra abierta, puede que sea necesario crear una encajadura para el operador.

ENGANCHE COLUMNA PARA KING EVO L

(cód. BA10153)

Si la columna es de hierro se le puede soldar directamente el enganche.

Si la columna es de cemento se utiliza una plancha como en la Fig. 5 y se la fija con cuatro tornillos de expansión de Ø 8 mm.

Otra alternativa es la de encementar el enganche en la columna soldándole en la base una grapa como en la Fig. 6.

Continuando con la instalación se tiene que soldar en la puerta el enganche para el arrastre de la cancela, observando naturalmente las cuotas previstas (Fig. 7).

En el caso de que la pared se encuentre paralela a la cancela cuando ésta se encuentra abierta, puede que sea necesario crear una encajadura para el operador.

FIJACIÓN DEL ENGANCHE DEL MOTOR A LA CANCELA

(véase los CUADROS de las medidas).

Antes de introducir el pernio del motor en el ataque de la puerta, engrasar bien.

Soldar el enganche a la altura justa (Fig. 8).

Instalar el KING EVO probando a cerrar y abrir controlando que el operador no roce la cancela en movimiento.

Componentes a instalar según la norma EN 12453			
TIPO DE MANDO	USO DEL CIERRE		
	Personas expertas (fuera de un área pública*)	Personas expertas (área pública)	Personas no expertas
mantenido	A	B	non posivel
impulsivo - a la vista (por ejemplo, botón)	C o E	C o E	C e D, o E
impulsivo: no a la vista (p.e.: mando a distancia remoto)	C o E	C e D, o E	C e D, o E
automatico	C e D, o E	C e D, o E	C e D, o E

*ejemplo típico son los cierres que no tienen acceso a la calle pública.
 A: Comando con acción mantenida, a través del pulsador de mando p.e.: cod. ACG2013
 B: Comando con acción mantenida, a través del selector de llave. p.e.: cod. ACG1010
 C: Regulacion de la fuerza del motor o fotocélulas para respetar las fuerzas de impacto como se indica en el Anexo A
 D: Bandas de seguridas como cód. ACG3010 y/o otros dispositivos adicionales para reducir la probabilidad de contacto con la puerta.
 E: Dispositivos instalados de tal manera que una persona no pueda ser tocada por la puerta.

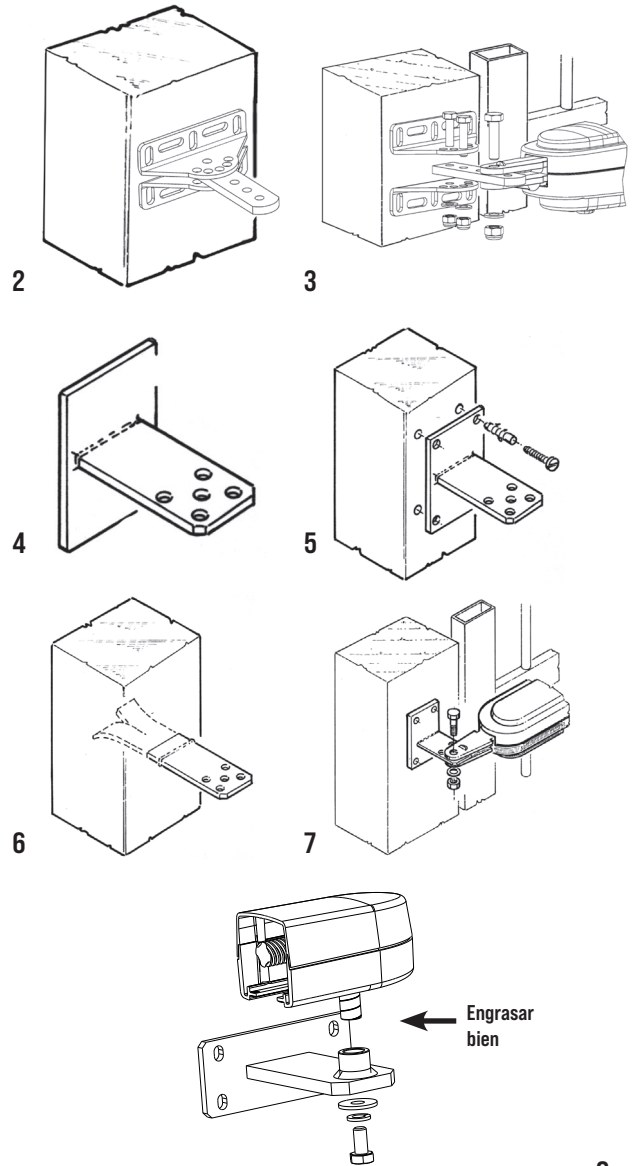

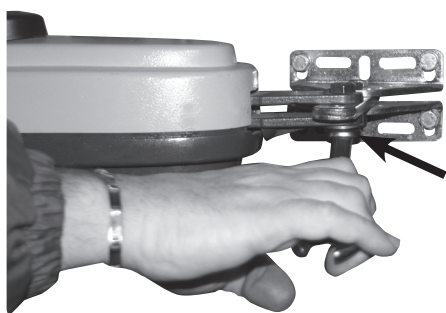

SI!

Asegurarse de apretar el perno que fija el operador a la estufa permitiendo que la misma pueda girar libremente.

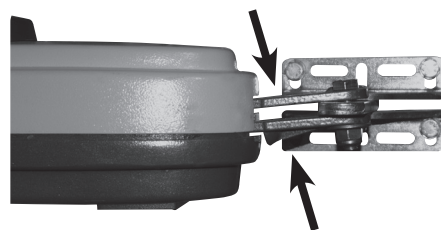

NO!

El operador no debe cambiar la altura en las diferentes fases del movimiento.

KING EVO - MEDIDAS A RESPETAR PARA UNA INSTALACIÓN CORRECTA

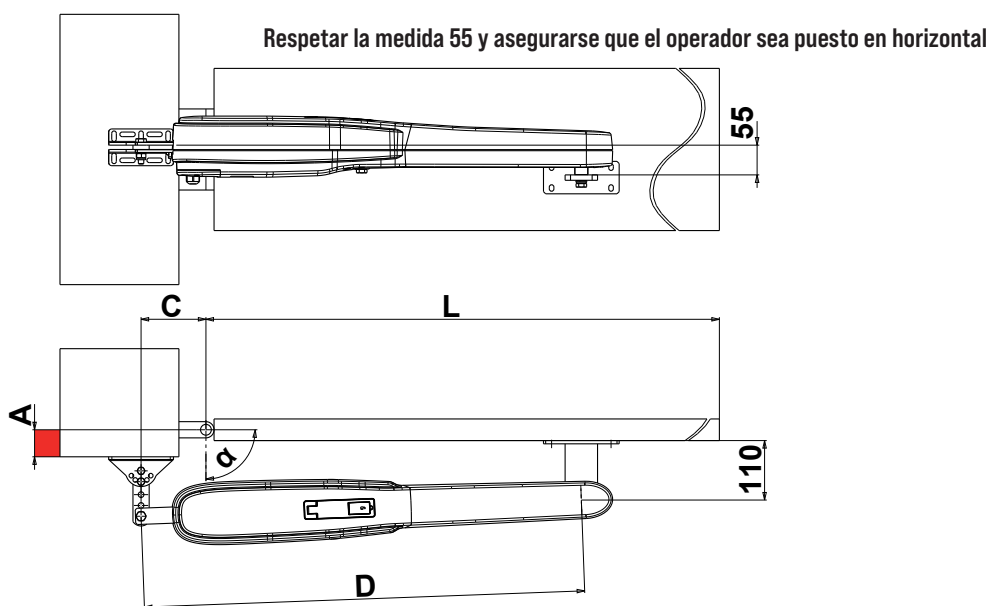

KING EVO con 1 final de carrera					
A max	α max	C	D	T max sec	COL
0÷20	110°	120	815	24	S1-X
20÷40				26	
40÷60				27	
60÷100	105°			29	S1-Y
100÷120				30	
120÷140				100°	

KING EVO con 2 final de carrera					
A max	α max	C	D	T max sec	COL
0÷20	110°	120	775	24	S1-X
20÷40				26	
40÷60				27	
60÷100	105°			26	S2-Y
100÷120				27	
120÷140				100°	

COL - Enganche columna KING EVO

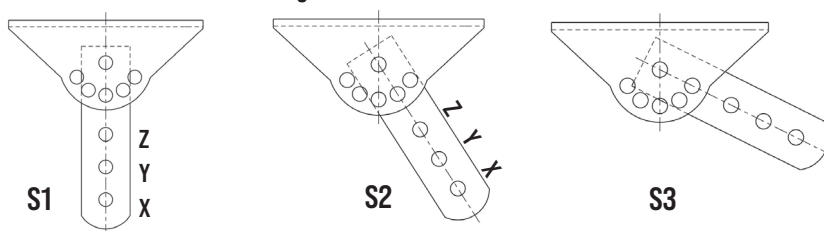

KING EVO L - MEDIDAS A RESPETAR PARA UNA INSTALACIÓN CORRECTA

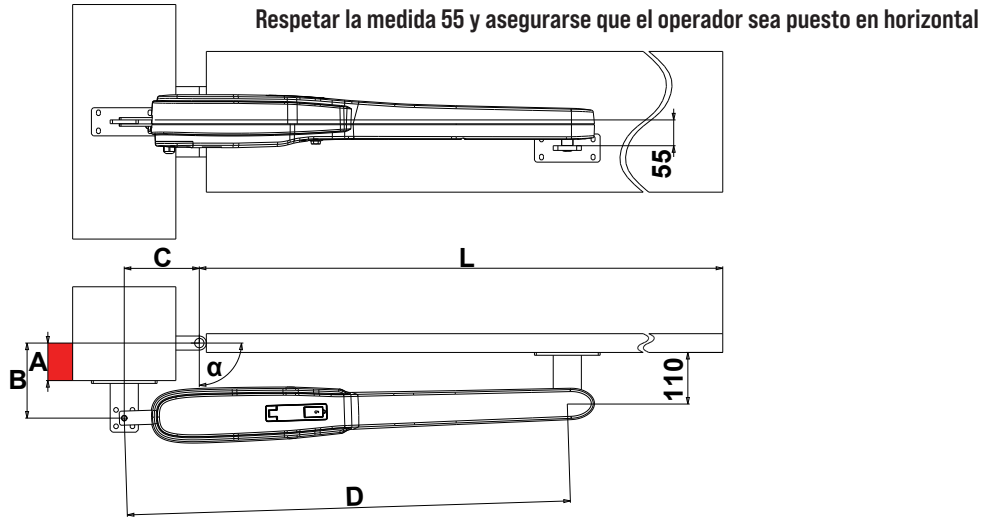

10

KING EVO L con 1 final de carrera					
A max	α max	B	C	D	T max sec
0	140°	120	240	945	38
0÷100	115°	170	160		33
100÷140	110°	200			35
140÷180	105°	250			38

KING EVO L con 2 final de carrera					
A max	α max	B	C	D	T max sec
0÷100	115°	170	160	905	33
100÷140	110°	200			35
140÷180	105°	250			38

* Además, a los 2,5 metros de longitud de la puerta tiene que colocarse una electrocerradura para asegurarse un eficaz cierre.

En el caso de que el pilar fuera demasiado ancho y no fuese posible instalar el electroreductor respetando la medida (B), es indispensable crear una encajadura en el pilar o desplazar la cancela hacia la esquina.

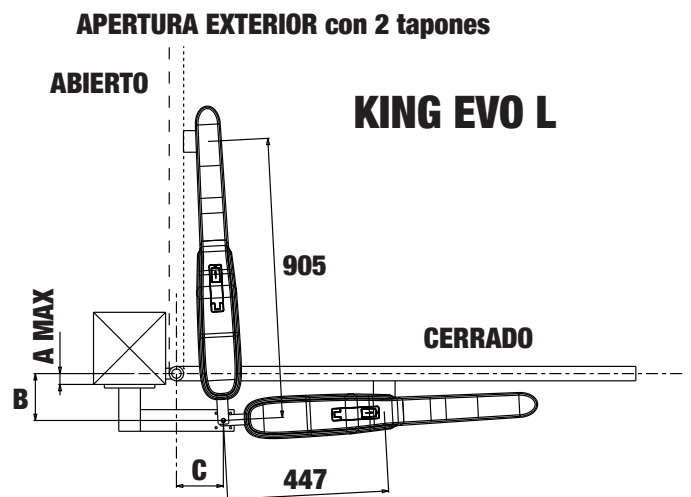
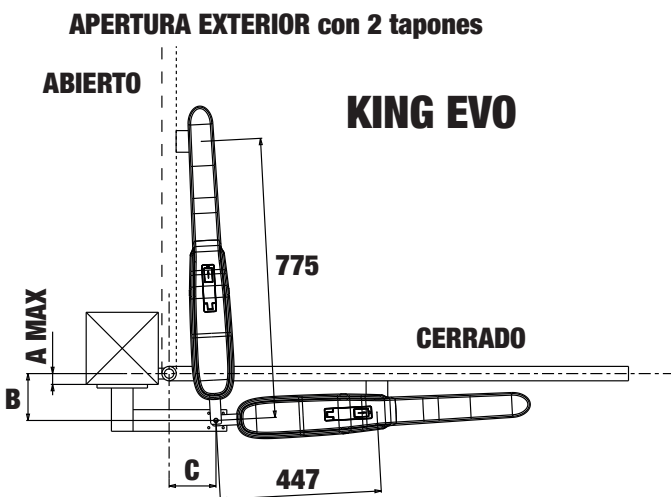

FINAL DE CARRERA

Cód. ACG4810

El final de carrera opcional para detener el cierre en caso de que la cancela no tenga un seguro de tierra (Fig. 11).

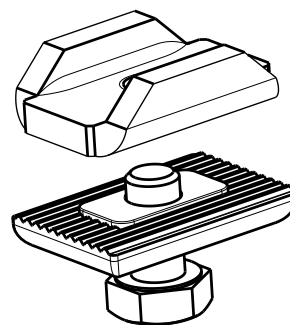

11

AJUSTE DE LOS FINALES DE CARRERA MECÁNICOS

Para posicionar los seguros se tiene que operar como en el esquema (Fig. 12).

Para poder obtener la abertura deseada es suficiente mover el seguro (A) y bloquearlo con una llave fija n° 13.

Para poder obtener el cierre deseado se tendrá que mover el seguro (B) [OPCIONAL] y bloquearlo con una llave fija n° 13.

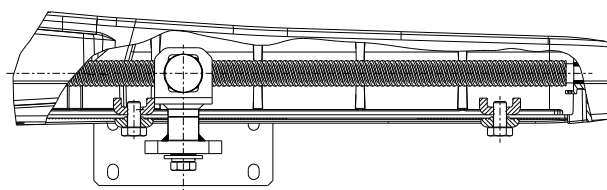

12

DESBLOQUEO DE URGENCIA

En el caso de falta de corriente, para poder operar la cancela manualmente es suficiente introducir la respectiva llave y girarla en sentido horario (Fig. 14).

Para poder realizar en modo seguro el desplazamiento manual de la puerta hay que controlar que:

- Las manillas de la puerta que se han proporcionado sean idóneas;
- Estas manillas no estén posicionadas en modo de crear puntos de peligro durante su utilizzo;
- El esfuerzo manual para mover la puerta no debe superar los 225N para las cancelas colocadas en lugares privados y los 390N para las cancelas colocadas en sitios comerciales e industriales [valores indicados en el punto 5.3.5 de la norma EN 12453].

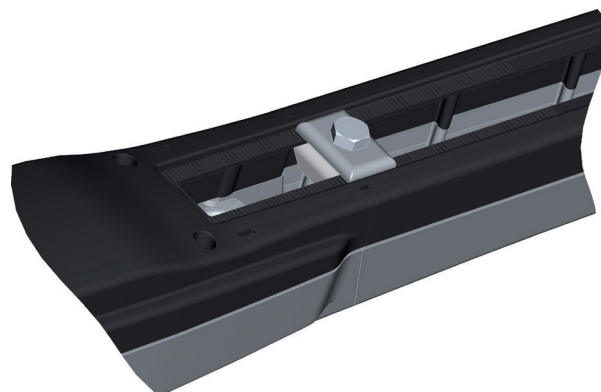

13

PROTECCIONES ELÉCTRICAS

Realizar la instalación de acuerdo a con las normas y las leyes vigentes.

Se aconseja el utilizzo de centrales electrónicas de mando B2 para 1 o 2 KING EVO monofásico.

Para las conexiones y los datos técnicos de los accesorios atenerse a los respectivos manuales.

CONEXIÓN DE LA ALIMENTACIÓN

En los KING EVO monofásicos se tienen que conectar los cables MARRÓN/AZUL/NEGRO del motor respectivamente a los bornes V-U-W del panel de mando.

Para conectar los cables del motor, utilice el bloque de terminales suministrado.

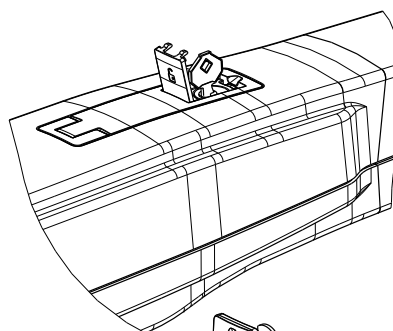

CUIDADO!

La longitud máx. de los cables de conexión desde el motor hasta la central tiene que ser de 15 m máx. con sección de hilo para la alimentación del motor de 2,5 mm², para los accesorios, utilizar una sección de hilo de 0,75 mm².

REGULACIÓN DE LA FUERZA DE EMPUJE

Para los KING EVO monofásicos es necesario utilizar un panel electrónico tipo B2 provisto de regulador de fuerza electrónico.

MANTENIMIENTO

Estas operaciones deben ser efectuadas exclusivamente por personal especializado y con el motor desconectado de la alimentación eléctrica.

Todos los años, engrasar las bisagras y controlar la fuerza de empuje ejercida por el motorreductor sobre la puerta.

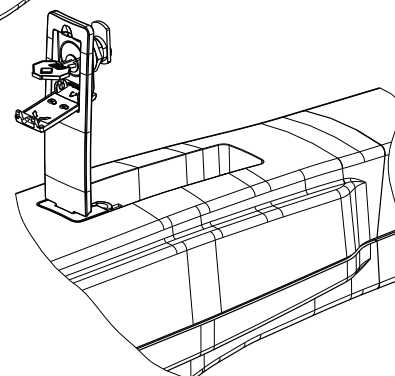

Cada dos años, se aconseja sustituir el aceite y lubricar la tuerca de husillo con grasa de silicona.

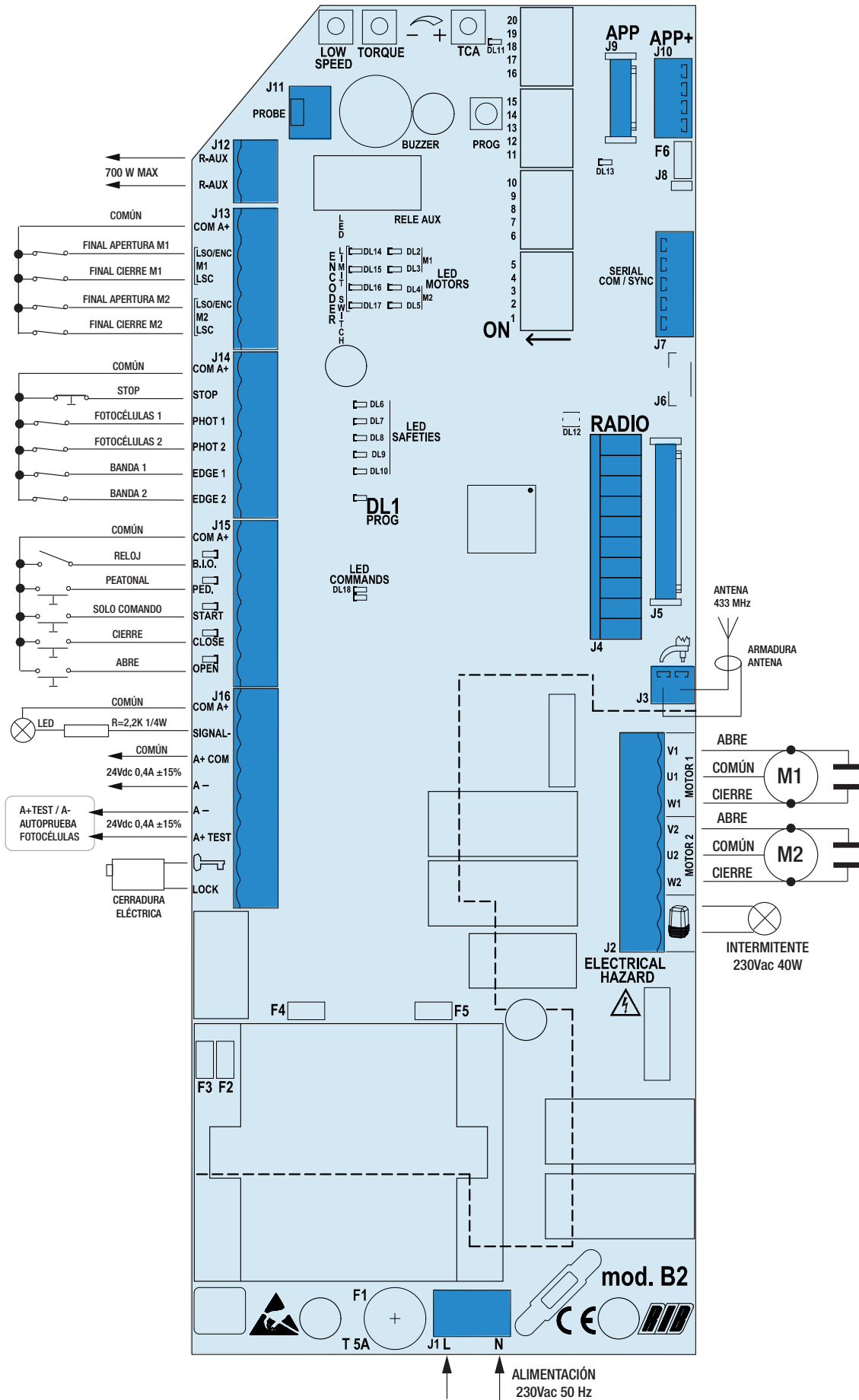

14



A - CONEXIÓN

J1	N - L	Alimentación 230 Vac 50/60 Hz (120 V 60 Hz a pedido)
J2	U1	Conexión común del motor 1
	V1 - W1	Conexión inversores y condensador del motor 1
	U2	Conexión común del motor 2
	V2 - W2	Conexión inversores y condensador del motor 2
J3		Intermitente (máx. 40 W)
		Antenna radio 433 MHz
J4	RADIO	Conector para radio receptor RIB con alimentación de 24Vdc
J5	RADIO	Conector para módulo radio ACG8069
J6		reservado
J7	SERIAL COM/SYNC	Conector para conexión en serie
J8		Terminación RS485 de J10
J9	APP	Conector de tarjeta APP
J10	APP+	Conector de tarjeta APP +
J11	PROBE	Bornera para enlace con sonda de calentamiento incorporada, sólo para operadores KING EVO ICE y KING EVO ICE
J12	R-AUX	Contacto de relé auxiliar (NA) Max 700 W
J13	COM A+	Común de los contactos / Positivo 24 Vdc
	LSO/ENC M1	Final de carrera de apertura M1 / Encoder M1
	LSC M1	Final de carrera de cierre M1
	LSO/ENC M2	Final de carrera de apertura M2 / Encoder M2
	LSC M2	Final de carrera de cierre M2
J14	COM A+	Común de los contactos / Positivo 24 Vdc
	STOP	Contacto para impulsos de stop (NC)
	PHOT 1	Contacto de las fotocélulas 1 (NC)
	PHOT 2	Contacto de las fotocélulas 2 (NC)
	EDGE 1	Contacto banda de seguridad 1 (NC)
	EDGE 2	Contacto banda de seguridad 2 (NC)
J15	COM A+	Común de los contactos / Positivo 24 Vdc
	B.I.O.	Contacto dedicado a un reloj (NA)
	PED.	Contacto del mando apertura peatonal (NA)
	START	Contacto para impulsos individuales (NA)
	CLOSE	Contacto para impulsos de cierre (NA)
	OPEN	Contacto para impulsos de apertura (NA)
J16	COM A+	Común de los contactos / Positivo 24 Vdc
	SIGNAL -	Indicador luminoso de cancela abierta (24Vdc 3W máx)
	A+ COM	Positivo 24 Vdc / Común de los contactos
	A -	Negativo 24Vdc para alimentación accesorios
	A+ TEST	Positivo 24Vdc para alimentación autotest fotocélulas
		LOCK
F1	PROG	Botón para la programación
	TCA	Trimmer de reglamento del tiempo de espera antes de tener del cierre automático (De fábrica NO HABILITADO y LED DL11 APAGADO)
	TORQUE	Trimmer de reglamento de la fuerza
	LOW SPEED	Trimmer de reglamento de la velocidad lenta
	T 5A	Fusible para la protección de los motores

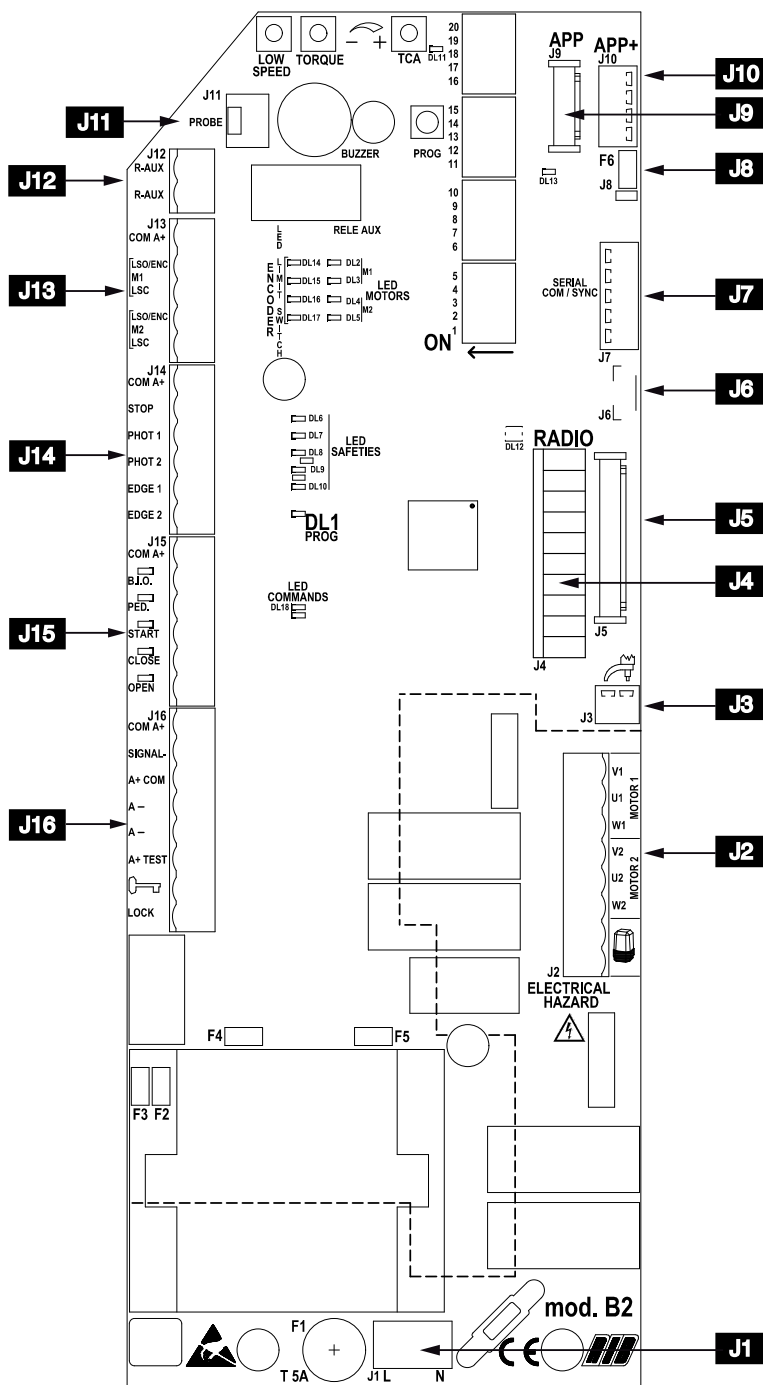

Manuali online interattivi
 Manuels interactifs en ligne
 Interactive online manuals
 Interaktive Online-Handbücher
 Manuales interactivos en línea.

B - MICROINTERRUPTORES DE GESTIÓN

- DIP 1 (ON) CONTROL SENTIDO DE ROTACIÓN DEL / DE LOS MOTOR/ES (PUNTO C)
- DIP 2 (ON) PROGRAMACIÓN DE TIEMPOS (PUNTO D)
- DIP 2-1 PROGRAMACIÓN DE LOS TIEMPOS DE APERTURA PEATONAL (PUNTO E)
- DIP 1-2 MEMORIZACIÓN/CANCELACIÓN CÓDIGOS DE RADIO PARA MANDO DE APERTURA TOTAL (DIP 1 ON seguido de DIP 2 ON) (PUNTO F)
- DIP 1-3 MEMORIZACIÓN/CANCELACIÓN CÓDIGOS DE RADIO PARA MANDO DE APERTURA PEATONAL (DIP 1 ON seguido de DIP 3 ON) (PUNTO G)
- DIP 1-2-3 MEMORIZACIÓN/CANCELACIÓN DE LOS CÓDIGOS DE RADIO PARA MANDO DE RELÉ R-AUX (SOLO MODELO CRX) (PUNTO H)
- DIP 3 (ON) - PROGRAMACIÓN REMOTA DE MANDOS A DISTANCIA DESACTIVADA
- DIP 4 Fococélulas siempre activas (OFF) - Fococélulas activas solo en cierre (ON)
- DIP 5 Preintermitencia (ON) - Intermitencia normal (OFF)
- DIP 6 Mando impulso individual START y RADIO - paso paso (ON) - automático (OFF)
- DIP 7 Habilitación TEST monitorización fotocélula (ON- activado) [pag. 76].
- DIP 8 Habilitación cerradura eléctrica (ON-activado)
- DIP 9 Habilitación golpe de desenganche de la cerradura eléctrica (ON-activada)
- DIP 10 Habilitación desbloqueo facilitado (ON-activada)
- DIP 11 Habilitación golpe de enganche de la cerradura eléctrica (ON- activado)
- DIP 12 Selección funcionamiento con 1 o 2 motores (De fábrica OFF 2 motores)
- DIP 13 Habilitar el sistema de radio SUN (ON) - SUN-PRO (OFF)
- DIP 14 Funcionamiento temporizado (OFF) - Funcionamiento con finales de carrera (ON)
- DIP 15 Desaceleración (ON - activado)
- DIP 16 Gestión de los contactores (ON - activado)
- DIP 17 Gestión del codificador (activado - activado)

TIPOLOGÍA DEL MOTOR	CÓDIGO	DIP 18	DIP 19	DIP 20
KING EVO	AA14050			
KING EVO L	AA14070			
KING EVO LS	AA14070S	OFF	ON	OFF
KING EVO ICE	AA14060			
KING EVO L ICE	AA14075			
KING EVO 120V	AA14052	ON	OFF	ON
KING EVO L 120V	AA14072			

TRIMMER TORQUE - Regulador de la fuerza

La regulación de la fuerza se realiza rotando el Trimmer TORQUE, el cual sirve para variar la tensión de salida hacia las cabezas del motor (girando en sentido horario aumenta la fuerza del motor).

Dicha fuerza se incluye automáticamente pasados 3 s desde el inicio de cada maniobra.

Esto sirve para dar el máximo estado inicial de arranque al motor en el momento de partida.

NOTA: SI EL TRIMMER SE REGULA LUEGO DE HABER EJECUTADO EL PROCEDIMIENTO DE PROGRAMACIÓN, ES POSIBLE QUE LA MEDIDA DE INICIO DE DESACELERACIÓN SUFRA VARIACIONES (DE MÁS O DE MENOS RESPECTO A LA ANTERIOR), POR LO TANTO SI SE EJECUTA UNA NUEVA REGULACIÓN DEL TRIMMER, SE SUGIERE VOLVER A REALIZAR LA PROGRAMACIÓN DE LOS TIEMPOS.

TRIMMER LOW SP - Regulador de la velocidad lenta en acercamiento

La regulación de la velocidad lenta se realiza actuando sobre el Trimmer LOW SP mediante el cual se modifica la tensión de salida a los extremos del/ de los motor/es (girándolo en sentido horario se aumenta la velocidad). La regulación se realiza para determinar la correcta velocidad de final de apertura y final de cierre, en base a la estructura de la cancela, o en presencia de rozamientos leves, que podrían comprometer el correcto funcionamiento del sistema.

TRIMMER TCA - Regulador del tiempo de espera cierre automatico total o peatonal

De fábrica, NO HABILITADO y LED DL11 APAGADO

(trimmer girado completamente en sentido antihorario)

Con este trimmer es posible realizar la regulación del tiempo de espera antes de que se produzca el cierre automático total o peatonal. Se obtiene solo con la puerta completamente abierta (total) o parcialmente abierta (peatonal) y el led DL11 encendido (con trimmer girado en sentido horario para habilitar la función).

El tiempo de pausa (para puerta totalmente abierta) se puede ajustar de un mínimo de 2 s a un máximo de 2 minutos.

El tiempo de pausa (para puerta abierta con control peatonal) se puede ajustar de un mínimo de 2 s a un máximo de 30 s.

Ej.: con el trimmer TCA de media carrera, tendrá una pausa de 1 minuto después de la apertura total y 15 s de pausa después de la apertura peatonal antes de tener el cierre automático de

la puerta.

R-AUX - CONTACTO DE RELE AUXILIAR (NA)

De fábrica, este relé se configura como luz de cortesía (máx. 700 W - 3 A - 230 Vca) para operar 3 minutos en cada comando, con renovación de tiempo en cada comando.

Puede activar el contacto R-AUX por control remoto realizando el procedimiento de memorización descrito en el punto H.

SEÑALIZACIONES LED

DL1	programación activada	[rojo]
DL2	cancela en apertura M1	[verde]
DL3	cancela en cierre M1	[rojo]
DL4	cancela en apertura M2	[verde]
DL5	cancela en cierre M2	[rojo]
DL6	mando de parada STOP (NC)	[rojo]
DL7	contacto fotocélulas PHOTO 1 (NC)	[rojo]
DL8	contacto fotocélulas PHOTO 2 (NC)	[rojo]
DL9	contacto banda de seguridad EDGE 1 (NC)	[rojo]
DL10	contacto banda de seguridad EDGE 2 (NC)	[rojo]
DL11	TCA - tiempo de cierre automático activado	[rojo]
DL12	programación códigos de radio	[bicolor]
DL13	Cuadro administrado por APP	[azul]
DL14	Final de carrera de apertura LSO M1/ENC	[rojo]
DL15	Final de carrera de cierre LSC M1	[rojo]
DL16	Final de carrera de apertura LSO M2/ENC	[rojo]
DL17	Final de carrera de cierre LSC M2	[rojo]
DL18	Mando PROG y RADIO en MOLEX (NA)	[verde]
B.I.O.	Mando reloj (NA)	[verde]
PED.	Mando de apertura peatonal (NA)	[verde]
START	Mando de impulso unico (NA)	[verde]
CLOSE	Mando de cierre (NA)	[verde]
OPEN	Mando de apertura (NA)	[verde]

C - CONTROL DEL SENTIDO DE ROTACIÓN DE LOS MOTORES

Este control tiene la tarea de ayudar al instalador durante la puesta en marcha de la instalación, o para eventuales controles sucesivos.

- 1 - Accionar el desbloqueo manual y posicionar las hojas de la puerta a mitad del recorrido.
 - 2 - Colocar el DIP 1 en ON => el LED ROJO DL1 comienza a parpadear.
 - 3 - Apretar y mantener presionado el botón PROG (el movimiento se realiza en forma «hombre presente», es decir; abre-stop-cierra-stop-abre-etc.) => LOS LED VERDES DL2 y DL4 se encienden y las puertas de la cancela deberán abrirse con un desfase fijo de dos s. Averiguar el movimiento de las hojas y la posición de los topes mecánicos.
Si uno, o ambos los motores cierran en vez de abrir, soltar el botón e invertir los cables (V1/2 y W1/2) del o de los motores afectados.
 - 4 - Apretar y mantener presionado el botón PROG => las puertas de la cancela deberán cerrar completamente. Cuando se encienden LOS LED ROJOS DL5 y DL3, las hojas se están cerrando (con un desfase de 2 s). Averiguar el movimiento de las hojas y la posición de los topes mecánicos.
 - 5 - Luego de 2 s pero dentro del los 10 s de trabajo en apertura o en cierre, se pone en marcha automáticamente la fuerza electrónica; la regulación de la fuerza electrónica se puede tener actuando sobre el trimmer TORQUE (girar el trimmer en sentido orario para aumentar la fuerza).
 - 6 - Después de 10 s de trabajo consecutivos en apertura o en cierre, se pone en marcha automáticamente la desaceleración (si DIP 15 está en ON), ejecutar la regulación de la velocidad desacelerada actuando sobre el trimmer LOW SPEED, eligiendo la velocidad deseada.
 - 7 - Pulsar el botón PROG y cerrar las dos puertas totalmente, disponiéndose a la programación de tiempos.
 - 8 - Al final del control reposicionar DIP 1 en OFF. El led rojo DL1 se apaga.
- Nota:** Durante este control las fotocélulas y las costas no son activas.

D - PROGRAMACIÓN DE LOS TIEMPOS

NOTA: DURANTE LA PROGRAMACIÓN LOS DISPOSITIVOS DE SEGURIDAD ESTÁN ACTIVOS Y SU INTERVENCIÓN DETIENE LA PROGRAMACIÓN (EL LED DL1 DE INTERMITENTE PASA A ENCENDIDO FIJO) Y EL ZUMBADOR JUEGA POR 10 S. PARA REPETIR LA PROGRAMACIÓN POSICIONAR LOS DIP 1 y DIP 2 en OFF , CERRAR LA CANCELA MEDIANTE EL PROCEDIMIENTO "CONTROL DEL SENTIDO DE ROTACIÓN DE LOS MOTORES" Y REPETIR LA PROGRAMACIÓN ELEGIDA.

NOTA: La desaceleración es determinada automáticamente por la central en fase de

programación de tiempos, y se activa a 50-60 cm. aproximadamente antes de alcanzar el tope del recorrido mecánico de apertura o cierre.

- PARA 2 MOTORES - DIP 12 OFF

- 1 - La puerta debe estar completamente cerrada.
- 2 - Configure **DIP 2 en ON** => LED DL1 parpadeará brevemente.
- 3 - Presione el botón PROG./RADIO/OPEN/START => M1 se abre.
- 4 - Llegó al tope mecánico en la apertura => después de 1 segundo, presione el botón PROG./RADIO/OPEN/START para detener M1 y abrir M2.
- 5 - Cuando se alcanza el tope mecánico de apertura => después de 1 segundo, presione el botón PROG./RADIO/OPEN/START => M2 se detiene.
- 6 - Presione el botón PROG./RADIO/OPEN/START => M2 se cierra.
- 7 - Después de unos s, presione el botón PROG./RADIO/OPEN/START => M1 se cierra y determina el desplazamiento de fase entre M2 y M1.

Al mismo tiempo, el LED DL1 dejará de parpadear, indicando la salida del procedimiento de programación.

A partir de este momento, los dispositivos de seguridad u otros comandos de la puerta funcionarán normalmente (inversiones, paradas, alarmas, etc.).

- 8 - Cuando el tiempo se acaba, la puerta se detiene.
- 9 - AL FINAL DE LA PROGRAMACIÓN, REAJUSTE EL **DIP 2 EN OFF**.

- PARA 1 MOTOR - DIP 12 ON

- 1 - La puerta debe estar completamente cerrada.
- 2 - Configure **DIP 2 en ON** => LED DL1 parpadeará brevemente.
- 3 - Presione el botón PROG./RADIO/OPEN/START => M1 se abre.
- 4 - Cuando se alcanza el tope mecánico de apertura, después de 1 segundo, presione el botón PROG./RADIO/OPEN/START => M1 se detiene.
- 5 - Presione el botón PROG./RADIO/OPEN/START => M1 se cierra.

Al mismo tiempo, el led DL1 dejará de parpadear para indicar la salida del procedimiento de programación.

A partir de este momento, los dispositivos de seguridad u otros comandos de la puerta funcionarán normalmente (inversiones, paradas, alarmas, etc.).

- 6 - Cuando termina el tiempo, la puerta se detiene.
- 7 - AL FINAL DE LA PROGRAMACIÓN, REAJUSTE EL **DIP 2 EN OFF**.

E - APERTURA PEATONAL

Con cancela cerrada:

- 1 - Colocar primero el **DIP 2 en ON** (el led DL1 parpadea rápidamente) y luego el **DIP 1 en ON** (el led DL1 parpadea lentamente)
- 2 - Presionar el botón peatonal (COM A+/PED.) => Puerta 1 abre.
- 3 - Presionar el botón peatonal para detener la corrida (definiendo así la apertura de la puerta)
- 4 - Presionar el botón peatonal para iniciar el cierre.
- 5 - Al alcanzar el cierre reposicionar los **DIP 1 y DIP 2 en OFF**.

F - PROGRAMACIÓN DE LOS CÓDIGOS DE RADIO APERTURA TOTAL (1000 CODIGOS MÁXIMO)

ATENCIÓN: antes de guardar los controles remotos, use **DIP 13** para seleccionar qué controles remotos usar:

DIP 13 OFF : los controles remotos del código variable SUN-PRO se pueden memorizar:

SUN-PRO 2CH de 2 canales- teclas rojas y LED blanco	cod. ACG6210
SUN-PRO 4CH de 4 canales - teclas rojas y LED blanco	cod. ACG6214

DIP 13 ON (De fábrica): Puede almacenar los controles remotos con el código fijo SUN:

SUN 2CH de 2 canales - teclas azules y LED blanco	cod. ACG6052
SUN 4CH de 4 canales - teclas azules y LED blanco	cod. ACG6054
SUN CLONE 2CH de 2 canales - teclas azules y LED amarillo	cod. ACG6056
SUN CLONE 4CH de 4 canales - teclas azules y LED amarillo	cod. ACG6058

ATENCIÓN: no es posible memorizar al mismo tiempo controles remotos con código fijo y controles remotos con código variable.

La programación puede llevarse a cabo únicamente con la cancela detenida.

- 1 - Coloque el **DIP 1 en ON** y, sucesivamente, el **DIP 2 en ON**. El led DL12 parpadea rojo durante 10 s.
- 2 - Dentro de los 10 s presione la tecla del mando a distancia (normalmente el canal A). Si el mando a distancia se memoriza correctamente, el led DL12 emite un parpadeo verde y un tono de BUZZER confirma la memorización correcta. Los 10 s del tiempo de programación de los códigos se renuevan automáticamente para poder memorizar el mando a distancia sucesivo.
- 3 - Para terminar la programación deje transcurrir 10 s o presione por un instante el pulsador PROG. El led DL12 deja de parpadear.
- 4 - Vuelva a colocar el **DIP 1 en OFF** y el **DIP 2 en OFF**

PROGRAMACIÓN A DISTANCIA NUEVOS MANDO A DISTANCIA DEDICADOS A LA APERTURA TOTAL

- 1 - Pulse el botón del mando a distancia válido dedicado a la apertura total de la cancela 3 veces seguidas rápidamente. El timbre sonará una vez durante 1 segundo y la luz intermitente parpadeará durante 4 segundos para señalar la activación del procedimiento.
- 2 - Inmediatamente presione el mismo botón una vez en el nuevo control remoto que desea registrar. El timbre sonará 1 vez para confirmar el registro de cada nuevo control remoto. Espere 4 segundos para que finalice el procedimiento. La luz intermitente se apagará. Si no desea utilizar esta función, configure el **DIP 3 en ON** para desactivarla.

PROCEDIMIENTO CANCELACIÓN DE TODOS LOS CÓDIGOS DE RADIO DEDICADOS A LA APERTURA TOTAL

La cancelación puede llevarse a cabo únicamente con la cancela detenida.

- 1 - Coloque el **DIP 1 en ON** y, sucesivamente, el **DIP 2 en ON**
- 2 - El led DL12 parpadea rojo durante 10 s.
- 3 - Dentro de los 10 s presione y mantenga presionado el pulsador PROG durante 5 s. La cancelación de la memoria se señala mediante dos intermitencias verde del led DL12 y dos tonos de BUZZER. El led DL12 parpadea rojo durante 10 s y es posible introducir nuevos códigos siguiendo los procedimientos arriba descritos.
- 4 - Vuelva a colocar el **DIP 1 en OFF** y el **DIP 2 en OFF**

SEÑALIZACIÓN DE MEMORIA SATURADA POR LOS CÓDIGOS DE RADIO DEDICADOS A LA APERTURA TOTAL

La señalización se puede obtener únicamente con la cancela detenida.

- 1 - Coloque el **DIP 1 en ON** y, sucesivamente, el **DIP 2 en ON**
- 2 - El led DL12 parpadea verde 6 veces indicando la condición de memoria saturada (1000 códigos presentes). Sucesivamente, el led DL12 parpadea rojo durante 10 s, permitiendo una posible cancelación de todos los códigos.
- 3 - Vuelva a colocar el **DIP 1 en OFF** y el **DIP 2 en OFF**

G - PROGRAMACIÓN DE LOS CÓDIGOS DE RADIO DE APERTURA PEATONAL (1000 CODIGOS MÁXIMO)

La programación puede llevarse a cabo únicamente con la cancela detenida.

- 1 - Coloque el **DIP 1 en ON** y, sucesivamente, el **DIP 3 en ON**. El led DL12 parpadea verde durante 10 s.
- 2 - Presione la tecla del mando a distancia (normalmente el canal B) dentro de los 10 s programados. Si el mando a distancia se memoriza correctamente, el led DL12 emite un parpadeo rojo y un tono de BUZZER confirma la memorización correcta. El tiempo de 10 s de programación de los códigos se renueva automáticamente para poder memorizar el mando a distancia sucesivo.
- 3 - Para terminar la programación deje transcurrir 10 s o presione por un instante el pulsador PROG. El led DL12 de programación deja de parpadear
- 4 - Vuelva a colocar el **DIP 1 en OFF** y el **DIP 3 en OFF**

PROGRAMACIÓN A DISTANCIA NUEVOS MANDO A DISTANCIA DEDICADOS A LA APERTURA PEATONAL

- 1 - Pulse el botón del mando a distancia válido dedicado a la apertura peatonal de la cancela 3 veces seguidas. El timbre sonará 2 veces durante 1 segundo y la luz intermitente parpadeará durante 4 segundos para señalar la activación del procedimiento.
- 2 - Inmediatamente presione el mismo botón una vez en el nuevo control remoto que desea registrar. El timbre sonará 1 vez para confirmar el registro de cada nuevo control remoto. Espere 4 segundos para que finalice el procedimiento. La luz intermitente se apagará. Si no desea utilizar esta función, configure el **DIP 3 en ON** para desactivarla.

PROCEDIMIENTO DE CANCELACIÓN DE TODOS LOS CÓDIGOS DE RADIO DEDICADOS A LA APERTURA PEATONAL

La cancelación puede llevarse a cabo únicamente con la cancela detenida.

- 1 - Coloque el **DIP 1 en ON** y, sucesivamente, el **DIP 3 en ON**. El led DL12 parpadea rojo durante 10 s.
- 2 - Dentro de los 10 s presione y mantenga presionado el pulsador PROG durante 5 s. La cancelación de la memoria se señala mediante dos intermitencias verde del led DL12 y dos tonos de BUZZER.
- 3 - El led DL12 de programación permanece activo y dentro de los 10 s es posible introducir nuevos códigos siguiendo los procedimientos arriba descritos.
- 4 - Vuelva a colocar el **DIP 1 en OFF** y el **DIP 3 en OFF**

SEÑALIZACIÓN DE MEMORIA SATURADA CÓDIGOS DE RADIO DEDICADOS A LA APERTURA PEATONAL

La señalización se puede obtener únicamente con la cancela detenida.

- 1 - Coloque el **DIP 1 en ON** y, sucesivamente, el **DIP 3 en ON**
- 2 - El led verde DL10 parpadea 6 veces indicando la condición de memoria saturada (1000 códigos presentes). Sucesivamente, el led DL12 permanece activo por 10 s, permitiendo una posible cancelación de todos los códigos.

4 - Vuelva a colocar el **DIP 1 en OFF** y el **DIP 3 en OFF**

H - PROGRAMACIÓN DE LOS CÓDIGOS DE RADIO PARA RELÉ R-AUX (1000 CÓDIGOS MÁXIMO)

* La gestión del control remoto solo se puede activar con la aplicación RIB GATE.

R-AUX normalmente funciona como una luz de cortesía durante 3 minutos.

A través de la aplicación RIB GATE es posible configurar la operación de este relé como se desee.

La programación puede llevarse a cabo únicamente con la cancela detenida.

- 1 - Coloque el **DIP 1 en ON**, **DIP 2 en ON** y, sucesivamente, el **DIP 3 en ON**. El led DL12 parpadea naranja durante 10 s.
- 2 - Presione la tecla del mando a distancia (normalmente el canal C) dentro de los 10 s programados. Si el mando a distancia se memoriza correctamente, el led DL12 emite un parpadeo verde y un tono de BUZZER confirma la memorización correcta. El tiempo de 10 s de programación de los códigos se renueva automáticamente con el led DL12 que parpadea naranja durante 10 s para poder memorizar el mando a distancia sucesivo.
- 3 - Para terminar la programación deje transcurrir 10 s o presione por un instante el pulsador PROG. El led DL12 deja de parpadear.
- 4 - Vuelva a colocar el **DIP 1, 2 y 3 en OFF**

PROGRAMACIÓN REMOTA NUEVOS MANDO A DISTANCIA DEDICADOS AL RELÉ R-AUX

- 1 - Pulse el botón del mando a distancia válido dedicado a la apertura peatonal de la cancela 3 veces seguidas. El timbre sonará 3 veces durante 1 segundo y la luz intermitente parpadeará durante 4 segundos para señalar la activación del procedimiento.
- 2 - Inmediatamente presione el mismo botón una vez en el nuevo control remoto que desea registrar. El timbre sonará 1 vez para confirmar el registro de cada nuevo control remoto. Espere 4 segundos para que finalice el procedimiento. La luz intermitente se apagará. Si no desea utilizar esta función, configure el DIP 3 en ON para desactivarla.

PROCEDIMIENTO DE CANCELACIÓN DE TODOS LOS CÓDIGOS DE RADIO DEDICADOS AL RELÉ R-AUX

La cancelación puede llevarse a cabo únicamente con la cancela detenida.

- 1 - Colocar el **DIP 1 en ON**, **DIP 2 en ON** y, sucesivamente, el **DIP 3 en ON**. El led DL12 parpadea naranja durante 10 s.
- 2 - Dentro de los 10 s presione y mantenga presionado el pulsador PROG durante 5 s. La cancelación de la memoria se señala mediante dos intermitencias verde del led DL12 y dos tonos de BUZZER.
- 3 - El led DL12 parpadea naranja y durante 10 s es posible introducir nuevos códigos siguiendo los procedimientos arriba descritos.
- 4 - Vuelva a colocar el **DIP 1, 2 y 3 en OFF**

SEÑALIZACIÓN DE MEMORIA SATURADA CÓDIGOS DE RADIO DEDICADOS AL RELÉ R-AUX

La señalización se puede obtener únicamente con la cancela detenida.

- 1 - Coloque el **DIP 1 en ON**, **DIP 2 en ON** y, sucesivamente, el **DIP 3 en ON**
- 2 - El led DL12 parpadea naranja 6 veces indicando la condición de memoria saturada (1000 códigos presentes). Sucesivamente, el led DL12 permanece activo por 10 s, permitiendo una posible cancelación de todos los códigos.
- 4 - Vuelva a colocar el **DIP 1, 2 y 3 en OFF**

FUNCIONAMIENTO ACCESORIOS DE MANDO

PULSADOR DE MANDO PASO-PASO (COM A+/START)

DIP 6 ON => Ejecute un mando cíclico de órdenes abre-stop-cierra-stop-abre etc.

DIP 6 OFF => Ejecute la apertura con cancela cerrada. Si se acciona durante el movimiento de apertura, no tiene efecto. Si se acciona con la cancela abierta, la cierra y, si se acciona durante el cierre, la vuelve a abrir.

PULSADOR DE APERTURA (COM A+/OPEN)

Con la cancela detenida, el pulsador ordena el mando de apertura. Si se lo acciona durante el cierre, vuelve a abrir la cancela.

PULSADOR B.I.O. DE APERTURA CON RELOJ

La Función Reloj es útil durante las horas pico, cuando el tráfico vehicular es lento (por ej. entrada/salida de trabajadores, emergencias en zonas residenciales o zonas de aparcamientos y, temporalmente, por mudanzas).

Conectando un interruptor y/o un reloj de tipo diario/semanal (en el lugar o en paralelo al pulsador de apertura N.O. "COM A+/B.I.O.") es posible abrir y mantener abierta la automatización hasta que el interruptor es presionado o el reloj permanece activo.

Con la automatización abierta se inhiben todos los mandos.

Liberando el interruptor, o cuando expira la hora configurada, se obtendrá el cierre inmediato de la automatización.

PULSADOR DE CIERRE (COM A+/CLOSE)

Con la cancela detenida, ordena el movimiento de cierre.

MANDO A DISTANCIA

DIP 6 ON => Ejecute un mando cíclico de órdenes abre-stop-cierra-stop-abre etc.

DIP 6 OFF => Ejecute la apertura con cancela cerrada. Si se acciona durante el movimiento de apertura, no tiene efecto. Si se acciona con la cancela abierta, la cierra y, si se acciona durante el cierre, la vuelve a abrir.

PULSADOR DE APERTURA PEATONAL (COM A+/PED.)

Mando dedicado a una apertura parcial y a su cierre.

Durante la apertura, la pausa o el cierre peatonal, es posible ordenar la apertura desde cualquier mando conectado a la tarjeta B2.

Mediante el DIP6 es posible elegir la modalidad de funcionamiento del pulsador de mando peatonal.

DIP 6 ON => Ejecute un mando cíclico de órdenes abre-stop-cierra-stop-abre etc.

DIP 6 OFF => Ejecute la apertura con cancela cerrada. Si se acciona durante el movimiento de apertura, no tiene efecto. Si se acciona con la cancela abierta, la cierra y, si se acciona durante el cierre, la vuelve a abrir.

CERRADURA ELÉCTRICA (COM A+/LOCK-)

Coloque el **DIP 8 en ON** para habilitar el mando de la cerradura eléctrica en apertura.

GOLPE DE DESENGANCHE DE LA CERRADURA ELÉCTRICA EN APERTURA

Coloque el **DIP 9 en ON** para habilitar el golpe de desenganche de la cerradura eléctrica en apertura (bajo la condición de que **DIP 8 esté en ON**).

Con la cancela cerrada, si se presiona un mando de apertura, la cancela durante 0,5s ejecuta la maniobra de cierre y, contemporáneamente, se activa la cerradura eléctrica (seguida por 0,5s de pausa y por la apertura de la cancela).

FACILITACIÓN DESBLOQUEO MANUAL DE LOS MOTORES

Coloque el **DIP 10 en ON** para habilitar la facilitación del desbloqueo manual (bajo la condición de que el **DIP 10 esté en ON**); una vez que el cierre se produjo, se ejecutará una maniobra de inversión con un tiempo fijo de 0,2s para facilitar el desbloqueo manual.

GOLPE DE DESENGANCHE DE LA CERRADURA ELÉCTRICA

Coloque el **DIP 11 en ON** para habilitar el golpe de desenganche de la cerradura eléctrica en cierre. Una vez que se produjo el cierre, se gestionan por 1s los motores a plena tensión para garantizar el enganche de la cerradura.

FUNCIONAMIENTO ACCESORIOS DE SEGURIDAD

FOTOCÉLULA (COM A+/PHOT 1, COM A+/PHOT 2)

NOTA: el tránsito delante de las fotocélulas está señalado por un tono de buzzer

DIP 4 OFF => Con la cancela cerrada, si se interpone un obstáculo delante del rayo de las fotocélulas, la cancela no abre. Durante el funcionamiento las fotocélulas intervienen tanto en apertura (restableciendo el movimiento de apertura sólo después de que las fotocélulas se liberan), como en cierre (restableciendo el movimiento inverso sólo después de que las fotocélulas se liberan).

DIP 4 ON => Con la cancela cerrada, si se interpone un obstáculo delante del rayo de las fotocélulas y se ordena la apertura, la cancela se abre (durante la apertura las fotocélulas no intervendrán). Las fotocélulas intervendrán solo en fase de cierre (con restablecimiento del movimiento inverso después de un segundo aún cuando las mismas estén ocupadas).

ATENCIÓN: Si el Led del receptor queda encendido, es posible que sea debido a interferencias en la red de alimentación.

Aconsejamos conectar eléctricamente en tierra las columnas o las columnas de soporte a los contactos A- para proteger las fotocélulas contra las interferencias.

Poner atención a no causar cortos circuitos cuando las polaridades de alimentación están invertidas!

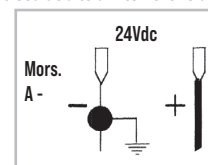

MONITORIZACIÓN FOTOCÉLULAS (A+TEST/A-) según lo requerido por EN12453 par. 5.1.2

Conecte las fotocélulas a A+ TEST/A- y coloque el DIP 7 en ON.

La monitorización consiste en una prueba funcional de la fotocélula, realizada antes de cada maniobra.

La maniobra se autoriza solo si la/s fotocélula/s han superado la prueba funcional.

ATENCIÓN: LA MONITORIZACIÓN DE LAS ENTRADAS FOTOCÉLULAS (PHOT 1/PHOT 2) PUEDE SER HABILITADA CON EL DIP 7 EN ON, O DESHABILITADA CON EL DIP 7 EN OFF.

ADVERTENCIA: Si la función AUTOTEST está activada y solo se conecta una fotocélula, se debe

hacer un puente entre los terminales PHOT 1 y PHOT 2. Si el puente no se ejecuta, la autopruueba falla y la puerta no se moverá.

ALARMA DE AUTOTEST FOTOCÉLULAS (DIP 7 ON)

En cada comando, si la monitorización de la fotocélula dio resultado negativo, se activa una alarma por el BUZZER que emite 4 tonos cada 5 s. En esta condición, la puerta permanece estacionaria.

Solo reparando la fotocélula y presionando uno de los mandos habilitados es posible restablecer el normal funcionamiento.

EDGE (Banda de seguridad) (COM A+/EDGE 1, COM A+/EDGE 2)

Durante el cierre, si EDGE 1 está ocupado, invierte el movimiento en apertura. Si el banda de seguridad permanece presionado, no permite la cerradura.

Durante la apertura, si EDGE 2 está ocupado, invierte el movimiento en cierre. Si el banda de seguridad permanece presionado, no permite la apertura.

Si no están utilizados, puente los bornes COM A+/EDGE 1/EDGE 2.

ALARMA Banda de seguridad

La luz intermitente y el BUZZER se activan con 2 tonos cada 5 s durante un minuto.

MONITOREO DE LAS BANDAS DE SEGURIDAD (según lo requerido por EN12453 par. 5.1.2)

A través de la tarjeta APP y la App RIB GATE es posible habilitar la monitorización de bordes mecánicos (NC con resistencia 8K2) y resistivos (NO con resistencia 8K2).

PULSADOR DE STOP (COM A+/STOP)

Durante cualquier operación el pulsador de STOP ejecuta la detención de la cancela.

Si se presiona con la cancela totalmente abierta (o parcialmente utilizando el mando peatonal) se excluye temporalmente el cierre automático (si está habilitado mediante el trimmer TCA y el led DL11 encendido). Por consiguiente, es necesario dar una nueva orden para volverla a cerrar. En el ciclo sucesivo, la función de cierre automático es reactivada (si habilitada mediante trimmer TCA y led DL11 encendido)

FUNCIONAMIENTO A HOMBRE PRESENTE EN CASO DE AVERÍAS CON LOS ACCESORIOS DE SEGURIDAD

Si el banda de seguridad está estropeado o se queda apretado por mas de 5 s, o, si la fotocélula se estropea o se queda empuñada por mas de 60 s, los comandos OPEN, CLOSE, START y el PED, funcionarán solo con mando mantenido presionado.

El signal de activación de este funcionamiento será indicado por el LED DL1 de programación que relampaguea.

El comando radio y el cierre automático serán excluidos porque estas formas de funcionamientos no son permitidas por las normas.

Una vez que los accesorios de seguridad serán reparados o vuelven a funcionar correctamente, después de 1 segundo, el comando radio y el cierre automático pondrán funcionar como programado.

Nota 1: durante el funcionamiento a hombre presente, en caso de averías con las perfiles sensibles (o fotocélulas) las fotocélulas (o perfiles sensibles) trabajo mediante la interrupción de la operación en curso.

Nota 2: El pulsador de stop no es considerado una seguridad que se puede bypassar en este funcionamiento, y por lo tanto, si viene apretado o se rompe, no permite algún movimiento del portón.

La maniobra con mando mantenido presionado es exclusivamente una maniobra de emergencia y por lo tanto, se debe utilizar por un tiempo muy corto y con la seguridad visiva sobre el movimiento del sistema. No apenas posible, se deberá que reparar los accesorios de seguridad por un correcto funcionamiento.

ALARMAS VISUALES Y ACÚSTICAS

INTERMITENTE

Nota: Este panel electrónico puede alimentar SÓLO INTERMITENTES CON CIRCUITO INTERMITENTE (AC67072) de 40 W máximo.

FUNCIÓN PRE-INTERMITENCIA

DIP 5 OFF => el motor y el intermitente arrancan contemporáneamente.

DIP 5 ON => el intermitente arranca 3 s antes que el motor.

BUZZER

Tiene la tarea de señalar la intervención de la seguridad, las anomalías y la memorización y cancelación de los códigos de radio.

SIGNAL - INDICADOR DE CANCELTA ABIERTA (COM A+/SIGNAL-)

Cumple la función de señalar los estados de cancela abierta, parcialmente abierta o no del todo cerrada. Se apaga solo cuando la cancela está completamente cerrada.

Durante la apertura parpadea lentamente.

Cuando la puerta está estacionaria o abierta, está permanentemente encendida.

Durante el cierre, parpadea rápidamente.

NOTA: Máx. 3 W. Si se excede con las lámparas, la lógica del cuadro electrónico resultará comprometida con posible bloqueo de las operaciones.

FUNCIONAMIENTO DESPUÉS DE UN APAGÓN

Cuando regresa la tensión de red, el led DL1 se enciende y queda encendido para todo el tiempo en que la puerta queda abierta. Se apagará una vez que la puerta llega en posición de apertura o de cierre completo.

Se recomienda abrir completamente la cancela. Deje que la cancela se cierre por sí sola con el cierre automático o aguarde a que el intermitente deje de parpadear antes de dar una orden de cierre.

Esta operación permitirá que la cancela se realinee. De hecho, si durante el apagón los motores han sido desbloqueados y desplazados de su posición de cierre normal, la primer maniobra, cuando vuelve la alimentación, debe ser completa.

Si el apagón ocurre cuando la puerta está en movimiento, o cuando la puerta está abierta, el primer comando recibido será el de cierre. El cierre de las dos hojas se hará con el desfase total entre las dos hoja, y por lo tanto, primero será el Motor 2 - M2 a cerrar. Una vez que M2 se ha apagado, el Motor 1 - M1 cerrará. Este movimiento distinto de los dos motores evitará la sobreposición de las 2 hojas.

CALENTADOR SOLO PARA KING ICE y KING EVO ICE

Gracias al conector J11 es posible enlazar una sonda presente sólo con el operador KING EVO ICE. Para los enlaces léanse las instrucciones de KING EVO ICE.

La sonda de calentamiento motor es un mecanismo utilizado en climas muy rígidos (hasta -30°C), para evitar el bloqueo del motor por hielo. Este mecanismo se activa de manera automática cuando la barrera no funciona (no es importante en que posición, pero tiene que ser parada), con una temperatura ambiente motor bajo de 10°C (relevada por el sensor de temperatura PROBE).

El funcionamiento del calentamiento del/de los motor/es se nota por el encenderse de los led DL2-DL3 para M1, y DL4-DL5 para M2.

Cuando el motor funciona el calentador ya no funciona. Sólo después de 10 segundos con barrera parada va a funcionar el calentador (la temperatura ambiente motor tiene que estar debajo de 10°C). Cuando la temperatura ambiente motor alcanza los 20°C el calentador se apaga, y las condiciones de ambiente se paran así constantes.

CARACTERÍSTICAS TÉCNICAS PROBE

Tensión de funcionamiento	5 Vdc
Resistencia	10K±2% (con 25°C)
Temperatura de trabajo	-30°C/+55°C.

CARACTERÍSTICAS TÉCNICAS

- Rango de temperatura	-10 ÷ + 55°C
- Humedad	< 95% sin condensación
- Tensión de alimentación	230 V o 120 V~ ±10%
- Frecuencia	50/60 Hz
- Absorción máxima tarjeta	45 mA
- Microinterrupción de red	100 ms
- Potencia máxima indicador cancela abierta	3 W (equivalente a una bombilla de 3W o 5 led con resistencia en serie de 2,2 KΩ)
- Carga máxima a la salida intermitente	40 W con carga resistente
- Corriente disponible para fotocélulas y accesorios	500 mA 24 Vdc
- Corriente disponible en conector radio	200 mA 24 Vdc

CARACTERÍSTICAS TÉCNICAS DE RADIO (modelo B2-CRX)

- Frecuencia de recepción	433,92 MHz
- Impedancia	52 Ω
- Sensibilidad	>1 μV
- Control de retroacción	PLL
- Códigos memorizables	1000

- Todos los ingresos deber ser utilizados como contactos limpios porque la alimentación se genera internamente (tensión segura) en la tarjeta y está dispuesta de modo tal de garantizar el respeto de aislamiento doble o reforzado respecto de las partes de tensión peligrosa.

- Deben realizarse eventuales circuitos externos conectados a las salidas de la central para garantizar el aislamiento doble o reforzado respecto de las partes de tensión peligrosa.

- Todos los ingresos son administrados por un circuito integrado programado que realiza un

autocontrol en cada puesta en marcha.

RESOLUCIÓN DE PROBLEMAS

Actualice el firmware del panel utilizando la tarjeta APP y la aplicación RIB GATE.

Después de haber efectuado todas las conexiones siguiendo atentamente el esquema y haber posicionado el portón en posición intermedia, verifique el correcto encendido de los led rojos DL6, DL7, DL8, DL9 y DL10.

En caso de falta de encendido de los led, siempre con el portón en posición intermedia, verifique lo que sigue y sustituya eventuales componentes averiados.

DL6 apagado Mando de Stop averiado (en caso de que el Stop no está conectado, realice un puente entre COM A+ y STOP)

DL7 o DL8 apagado Fotocélulas averiadas (En caso que las fotocélulas no estan conectadas, realice el puente entre COM A+ y PHOTO 1/PHOTO 2)

DL9 o DL10 apagado Bandas de seguridad averiados (En caso que las bandas de seguridad no estan conectadas, realice el puente entre COM A+ y EDGE 1/EDGE 2)

Durante el funcionamiento con hombre presente, con **DIP 1 en ON**, verifique que durante la apertura de M1 y M2 se enciendan los led verdes DL2 y DL4 y que durante el cierre de M1 y M2 se enciendan los led rojos DL3 y DL5. De lo contrario, invierta los cables del motor interesado.

LED DL12 apagado El módulo de radio funciona correctamente.

encendido El módulo de radio falta o está defectuoso o no se reconoce después de una subida de tensión.

DL13 azul encendido Algunas funciones están habilitadas a través de un teléfono inteligente, luego verifique el estado de la tarjeta a través delo SMARTPHONE ya que el estado de los DIP/TRIMMER puede no ser cierto.

En el cuadro hay fusibles autorreinciadores que intervienen en caso de cortocircuito que interrumpa la salida que se les asigna.

En el caso de que se detecte una falla, se recomienda desconectar todos los conectores extraíbles e insertarlos uno a la vez para identificar más fácilmente la causa de la falla.

TABLA SINÓPTICA DE LAS ALARMAS VISUALES Y ACÚSTICAS SEÑALIZACIONES EN FASE DE PROGRAMACIÓN

EVENTO	ESTADO DE BUZZER	ESTADO DE L'INTERMITENTE	ESTADO LED DL1
DIP 1 ON (modo persona presente) O bien avería de un seguro (modo funciona siempre)	Apagado	Apagado	Parpadea 250 ms ON/OFF
DIP 2 ON (programación carrera total)	Apagado	Apagado	Parpadea 500 ms ON/OFF
DIP 2 ON > DIP 1 ON (programación carrera peatonal)	Apagado	Apagado	Parpadea 500 ms ON/OFF
Procedimiento de programación interrumpido por la intervención de una seguridad	Tono de 10 s con pausa de 2 s.	Apagado	Encendido fijo
EVENTO	ESTADO DE BUZZER	ESTADO DE L'INTERMITENTE	ESTADO LED DL12
Ningún código de radio insertado	Apagado	Apagado	Parpadea rojo/verde
DIP 1 ON > DIP 2 ON programación códigos radio por apertura total	Apagado	Apagado	Parpadea rojo por 10 s
DIP 1 ON > DIP 3 ON programación códigos radio por apertura peatonal	Apagado	Apagado	Parpadea verde por 10 s
DIP 1 ON > DIP 2 ON > DIP 3 ON programación códigos radio por R-AUX	Apagado	Apagado	Parpadea naranja por 10 s
Programación correcta códigos de radio por apertura total y R-AUX	1 Tono	Apagado	Se enciende de verde una vez
Programación correcta códigos de radio por apertura peatonal	1 Tono	Apagado	Se enciende de rojo una vez
Código radio no presente en memoria	Apagado	Apagado	Flash rojo
Memoria saturada por códigos de radio (1000 códigos memorizados)	Apagado	Apagado	Realiza 6 parpadeos verdes
Anulación códigos radio de apertura total, peatonal y R-AUX	2 Tonos	Apagado	Realiza 2 parpadeos verdes
SEÑALIZACIONES DURANTE EL FUNCIONAMIENTO			
EVENTO	ESTADO DE BUZZER	ESTADO DE L'INTERMITENTE	ESTADO LED Y SALIDA DE SEÑAL
Interrutor de parada presionado	Apagado	Apagado	Led DL6 se apaga
Intervención de fotocélula	1 Tono	Apagado	Led DL7-8 se apaga
Intervención de banda de seguridad	2 Tonos	Apagado	Led DL9-10 se apaga
Avería en un seguro o seguro comprometido por un tiempo prolongado	Apagado	Apagado	Led DL1 parpadea 250 ms ON/OFF
Alarmas de banda de seguridad	2 Tonos cada 5 s por 1 minuto (Se renueva dando un mando)	Parpadea por 1 minuto	Ningún led unido
Alarma de autopruueba fotocélulas fallida	4 Tonos cada 5 s por 1 minuto (Se renueva dando un mando)	Apagado	Ningún led unido
Bloque funcional realizado por smartphone	Apagado	Apagado	Led DL12 encendido verde fijo
Los ciclos establecidos han sido alcanzados	6 Tonos cada 5 s (Se renueva dando un mando)	Apagado	No led emparejados
Ahorro de energía activado por smartphone	Apagado	Apagado	El led azul parpadea una vez cada 5 s

DEFECTO	SOLUCIÓN
Después de haber efectuado varias conexiones y haber dado tensión, todos los led están apagados.	En el cuadro hay fusibles autorreincendiadores que intervienen en caso de cortocircuito que interrumpa la salida que se les asigna. En el caso de que se detecte una falla, se recomienda desconectar todos los conectores extraíbles e insertarlos uno a la vez para identificar más fácilmente la causa de la falla. Verifique la integridad de los fusibles F1. En caso de fusible interrumpido use solo de valor adecuado F1 = T 5A FUSIBLE DE PROTECCIÓN DE MOTORES
El motor abre y cierra, pero no tiene fuerza y se mueve lentamente.	Verifique regulación trimmers TORQUE y LOW-SPEED.
El portón ejecuta la apertura, pero no cierra después del tiempo configurado.	Asegúrese de que el trimmer TCA esté habilitado con el led DL6 encendido. Pulsador OPEN siempre activo, sustituya el pulsador OPEN Autotest de la fotocélula fallido => verifique las conexiones entre el cuadro electrónico y las fotocélulas .
El portón no abre y no cierra accionando los pulsadores START, RADIO, OPEN y CLOSE.	Contacto de stop, de banda de seguridad o de fotocélula con DIP 4 OFF averiado => Arregle o sustituya el correspondiente contacto. Autotest de la fotocélula fallido => verifique las conexiones entre el cuadro electrónico y las fotocélulas .
El cierre eléctrico no funciona.	Asegúrese de haber habilitado el DIP 8 en ON . Verifique el cable.
El buzzer emite 2 tonos largos y la puerta no se mueve.	Perfile sensible con resistencia 8,2 KΩ. Elimine la resistencia o configure la entrada EDGE a través de la aplicación RIB GATE
El mando a distancia no funciona. Led DL12 encendido rojo	Falta de módulo de radio en el conector J5 o módulo de radio defectuoso.

OPCIONALES

Para las conexiones y datos técnicos de los accesorios, consultar los manuales respectivos.

FIT SLIM EN12978 - EN13849-2



FOTOCÉLULAS PARA PARED PAR DE COLUMNAS PARA FIT SLIM

cód. ACG8032B
cód. ACG8065

Las fotocélulas FIT SLIM tienen una función de sincronización en corriente alterna y portada de 20 metros.

Pueden ser aplicadas más parejas de fotocélulas cercanas gracias al circuito de sincronización.

Añadir el **TRANSMISOR TX SLIM SYNCRO** para sincronizar hasta 4 parejas de fotocélulas.

cód. ACG8029B

VERTIGO

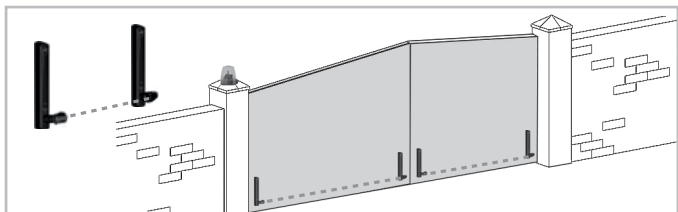

FOTOCÉLULAS PARA REEMPLAZAR A LA COSTA
VERTIGO 8 cód. ACG8044 - VERTIGO 10 cód. ACG8045

SAIL

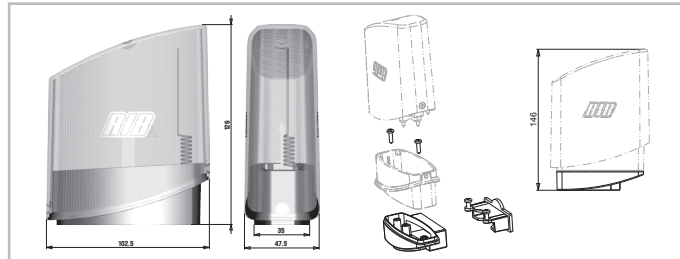

SAIL naranja con tablero intermitente incorporado
SAIL blanco con tablero intermitente incorporado
SOPORTE LATERAL SAIL

cód. ACG7072
cód. ACG7078
cód. ACG8054

NOVA - NOVA WIRELESS



FOTOCÉLULAS NOVA - alcance 25 m
FOTOCÉLULAS NOVA WIRELESS - alcance 25 m - duración baterías 3 años
PAR DE COLUMNAS para NOVA

cód. ACG8046
cód. ACG8047
cód. ACG8039

CERRADURA ELÉCTRICA



Cerradura Horizontal - izquierda vista externa - 12Vac
 Serratura Verticale - 12Vac
 Cerradura Vertical - 12Vac

cód. ACG8670
 cód. ACG8650
 cód. ACG8650

PESTILLO MECANICO



Pestillo mecanico para cancelas de 2 hojas.

cód. ACG5000

TELEMANDO SUN



SUN 2CH
 SUN CLONE 2CH
 SUN-PRO 2CH

cód. ACG6052
 cód. ACG6056
 cód. ACG6210

SUN 4CH
 SUN CLONE 4CH
 SUN-PRO 4CH

cód. ACG6054
 cód. ACG6058
 cód. ACG6214

MÓDULO RADIO 433MHZ

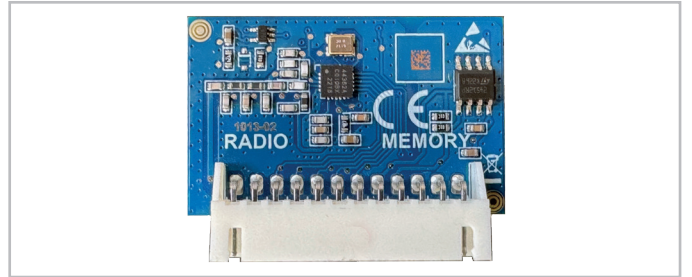

cod. ACG8069

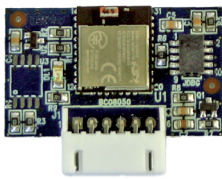

APP8050 Tarjeta APP
 para administrar la unidad de control
 a través de Bluetooth 4.2



APP8054 Tarjeta APP+
 para administrar la unidad de control
 a través de Bluetooth 4.2

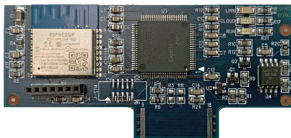

APP8064 Módulo wi-fi para Tarjeta APP+
 para administrar el panel de control a
 través de una red Wi-Fi local (WLAN)

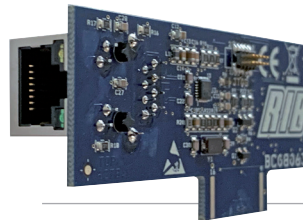

APP8066 Módulo RJ45 para Tarjeta APP+
 para administrar el panel de control a
 través de una red local (LAN)



APP8060 Módulo de reloj para Tarjeta APP+
 para administrar el panel de control
 como control de acceso

COLLEGAMENTI FOTOCELLULE - CONNEXIONS PHOTOCELLULE - PHOTOCELLS CONNECTIONS FOTZELLEN VERBINDUNGEN - CONEXIONES FOTOCÉLULAS

2 fotocellule FIT SLIM, FIT SYNCRO con autotest
 2 photocellules FIT SLIM, FIT SYNCRO avec autotest
 2 photocells FIT SLIM, FIT SYNCRO with self-test
 2 Fotozellen FIT SLIM, FIT SYNCRO mit Selbstkontrolle
 2 fotocélulas FIT SLIM, FIT SYNCRO con autotest

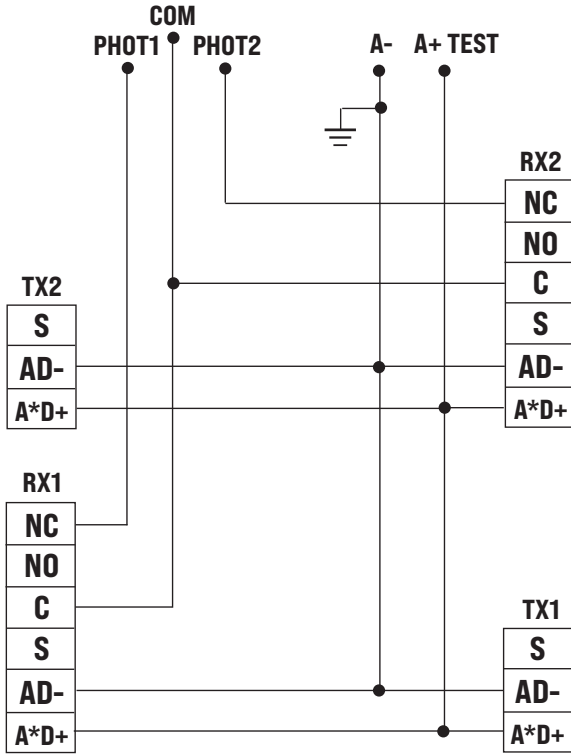

4 fotocellule FIT SLIM / FIT SYNCRO con autotest e sincronizzatore del segnale infrarosso
 4 photocellules FIT SLIM / FIT SYNCRO avec autotest et synchroniseur de signal infrarouge
 4 FIT SLIM / FIT SYNCRO photocells with self-test and infrared signal synchronizer
 4 FIT SLIM / FIT SYNCRO Fotozellen mit Selbstkontrolle und Infrarotsignal-Synchronisator
 4 fotocélulas FIT SLIM / FIT SYNCRO con autotest y sincronizador de señal infrarroja

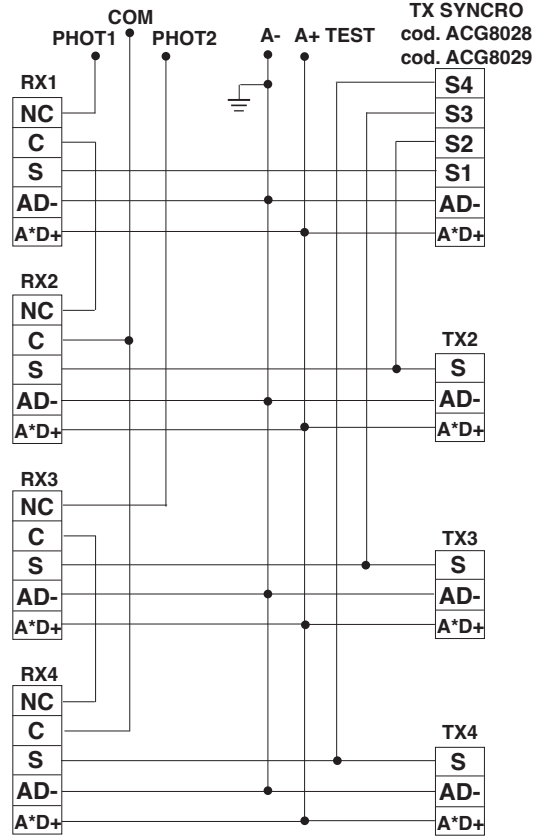

2 fotocellule F97P, F97I con autotest
 2 photocellules F97P, F97I avec autotest
 2 photocells F97P, F97I with self-test
 2 Fotozellen F97P, F97I mit Selbstkontrolle
 2 fotocélulas F97P, F97I con autotest

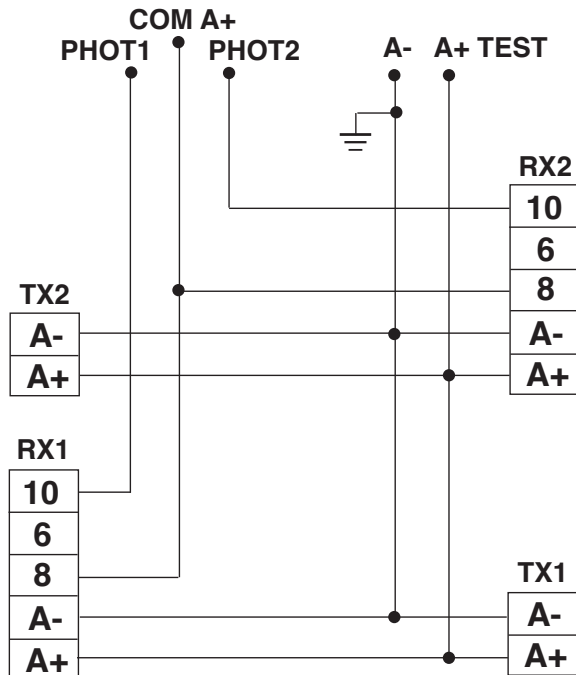

2 fotocellule FIT METAL con autotest
 2 photocellules FIT METAL avec autotest
 2 photocells FIT METAL with self-test
 2 Fotozellen FIT METAL mit Selbstkontrolle
 2 fotocélulas FIT METAL con autotest

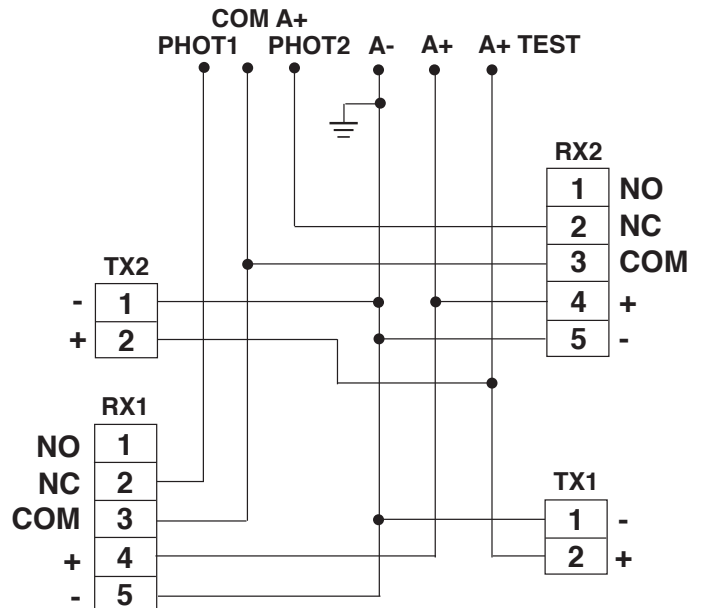

COLLEGAMENTI FOTOCELLULE - CONNEXIONS PHOTOCELLULE - PHOTOCELLS CONNECTIONS FOTUZELLEN VERBINDUNGEN - CONEXIONES FOTOCÉLULAS

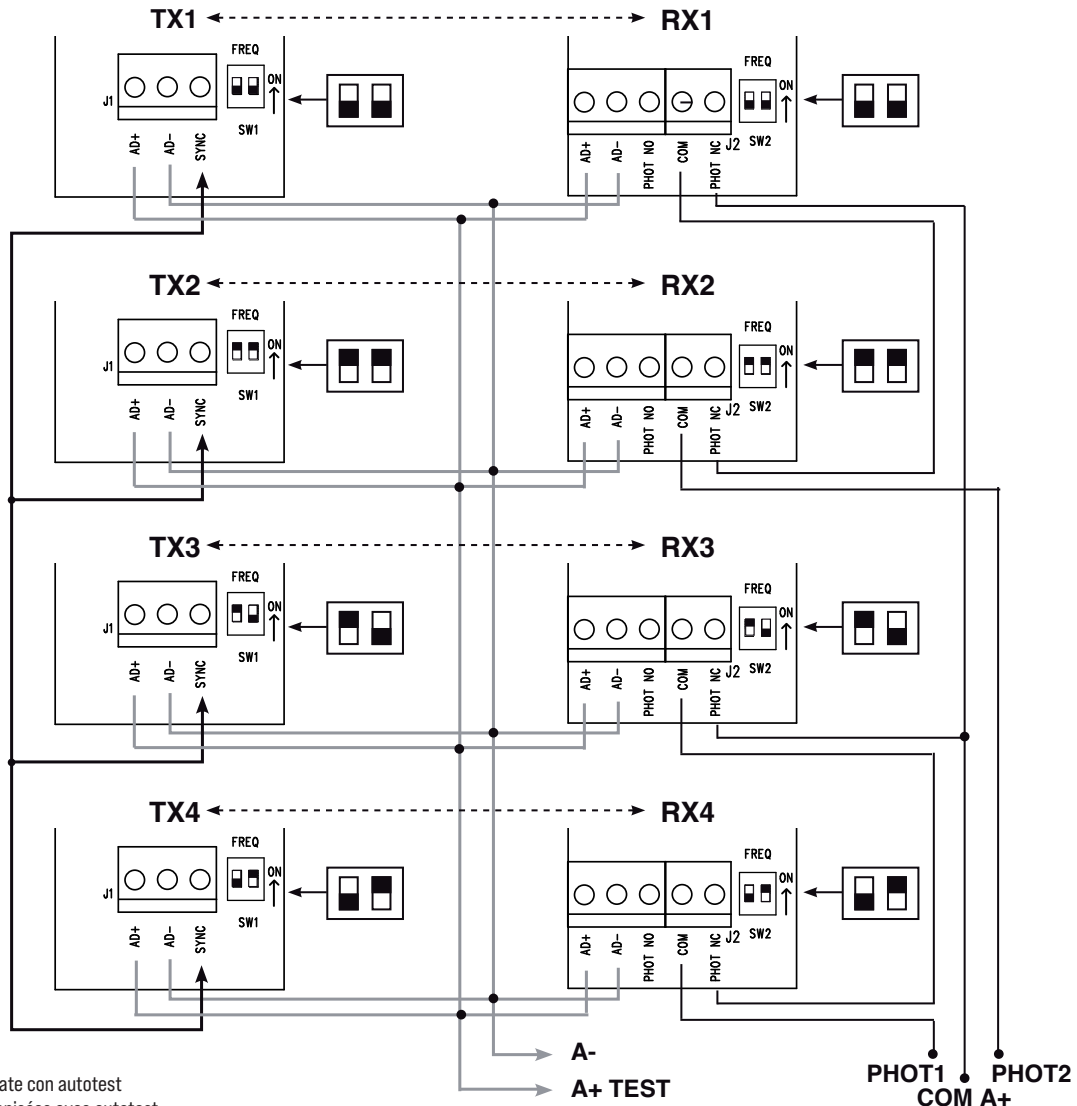

4 fotocellule NOVA sincronizzate con autotest
 4 photoceelles NOVA synchronisées avec autotest
 4 NOVA photocells synchronized with self-test
 4 NOVA Photozellen synchronisiert mit Selbstkontrolle
 4 fotocélulas NOVA sincronizadas con autotest



Dopo aver eseguito questi collegamenti, attivare la funzione di autotest come richiesto da EN12453:2022 punto 5.1.2 posizionando il DIP 7 su ON.

Après avoir effectué ces connexions, activez la fonction d'autotest comme requis par EN12453:2022 point 5.1.2 en réglant le DIP 7 sur ON.

After making these connections, activate the self-test function as required by EN12453:2022 point 5.1.2 by setting DIP 7 to ON.

Nachdem Sie diese Verbindungen hergestellt haben, aktivieren Sie die Selbsttestfunktion gemäß EN12453:2022 Punkt 5.1.2, indem Sie DIP 7 auf ON stellen.

Después de realizar estas conexiones, active la función de autocomprobación según lo exige EN12453:2022 punto 5.1.2 poniendo el DIP 7 en ON.

Se si attiva la funzione AUTOTEST e si collega una sola fotocellula, si deve fare un ponticello tra i morsetti PHOT 1 e PHOT 2. Se il ponticello non viene eseguito, l'autotest fallisce ed il cancello non si muoverà.

Si la fonction AUTOTEST est activée et qu'une seule photoceelle est connectée, un cavalier doit être créé entre les bornes PHOT 1 et PHOT 2. Si le cavalier n'est pas exécuté, l'autotest échoue et le portail ne bouge pas.

If the AUTOTEST feature is enabled and only one photocell is connected, a jumper must be made between the PHOT 1 and PHOT 2 terminals. If the jumper is not made, the AUTOTEST fails and the gate will not move.

Wenn die AUTOTEST-Funktion aktiviert und nur eine Fotozelle angeschlossen ist, muss eine Brücke zwischen den Klemmen PHOT 1 und PHOT 2 hergestellt werden. Wenn der Jumper nicht gemacht wird, schlägt der AUTOTEST fehl und das Gate bewegt sich nicht.

Si la función AUTOTEST está activada y solo se conecta una fotocélula, se debe hacer un puente entre los terminales PHOT 1 y PHOT 2. Si el puente no se ejecuta, la autoprueba falla y la puerta no se moverá.

KING EVO - KING EVO ICE

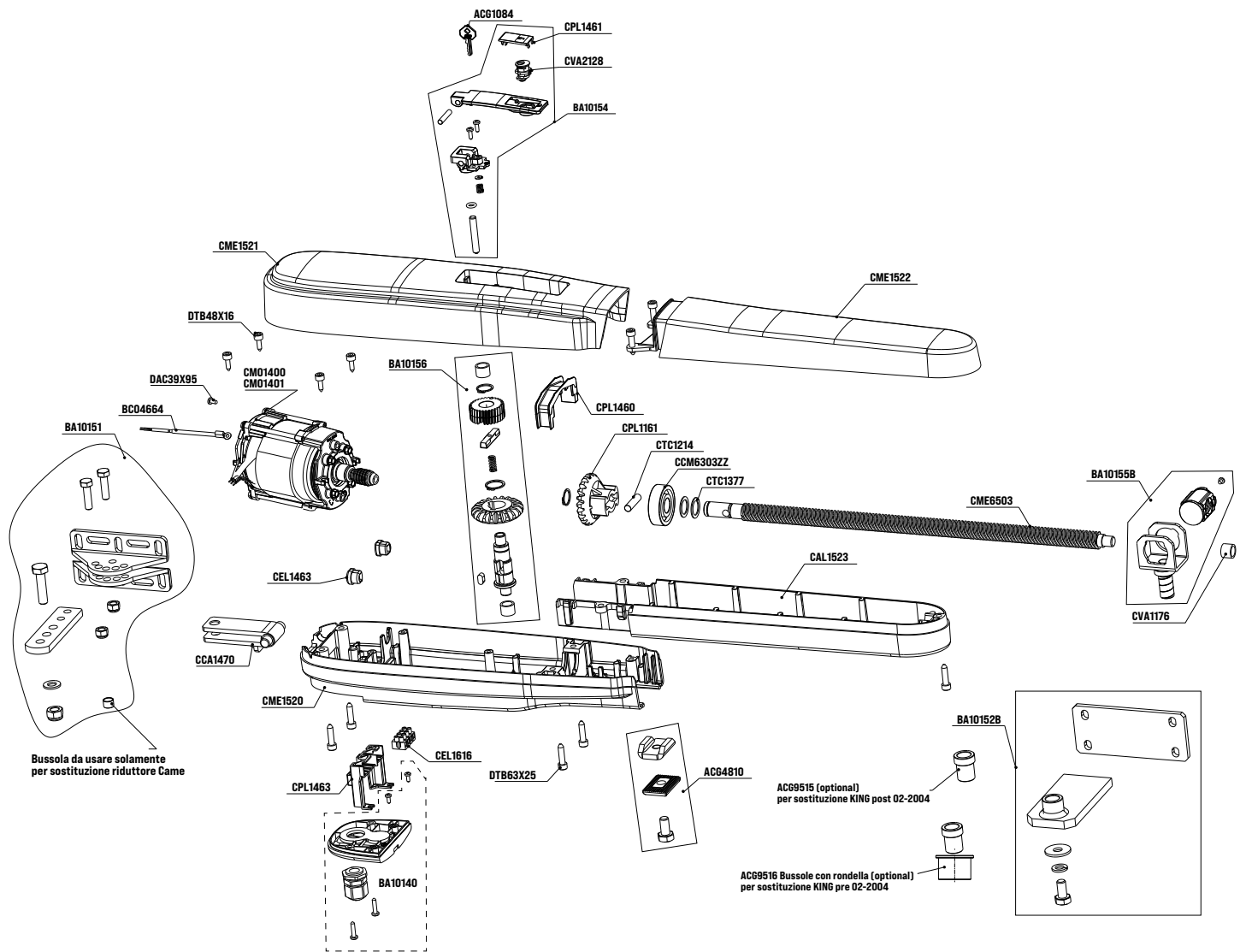

Codice	Denominazione Particolare	CCA1470	FORCELLA POST.KING EVO N01100	CPL1161	INGR. CONICO KING/EVO
ACG1084	Chiave di sblocco	CCM6303ZZ	CUSCINETTO 6303ZZ JBL25/VCD	CPL1460	CANALIZZATORE ACQUA KING EVO
ACG4810	Gruppo Fermo meccanico di chiusura OPT	CEL1379	COND.25µF 450V C/CAV	CPL1461	COPERCHIETTO SBLOCCO
BA10140	GRUPPO COPERCHIO+PRESSACAVO	CEL1384	COND.6,3µF 450V C/CAV	CPL1462	COPERCHIO PRESSACAVI KING EVO
BA10151	Conf. attacchi post. KING EVO	CEL1463	BLOCCA CAVO SR6P3-4 RAPID/R50	CPL1463	SUPPORTO MAMMUT KING EVO
BA10152B	Conf. attacchi ant.	CEL1616	MORS-MAMMUT 4 POLI OK431/04 FV	CTC1214	SPINA CIL. 8X32 NON TEMPRATA
BA10154	Gruppo sblocco	CME1520	SEMIG.INF.POST.KING EVO NOIR100	CTC1377	ANELLI DI SPESSOR.17X24 SP 1
BA10155B	Gruppo chocciola	CME1521	SEMIGUS.SUP.POST.KING EVO 9006	CVA2128	CILINDRO DI SBLOCCO
BA10156	Gruppo traino	CME1522	SEMIGUS.SUP.ANT.KING EVO 9006R	DAC39X95	VITE AUT.TC.CR. 3.9X9.5 7981
BCO4664	Probe	CME6503	VITE MADRE KING EVO	DTB48X16	VITE TCEI 4.8X16
CAL1523	SEMIG.INF.ANT.KING EVO NOIR100	CMO1400	MOTORE KING EVO 230V/50-60HZ	DTB63X25	VITE TCEI 6,3X25 AUT.ZINC.C15
CCA1294	PIATTO X COLON.REGOL.KING/PRIN	CMO1401	MOTORE KING EVO 120V 60HZ	DTM10X40I	VITE TE 10X40 INOX UNI 5737

KING EVO L - KING EVO L ICE - KING EVO L SUPER

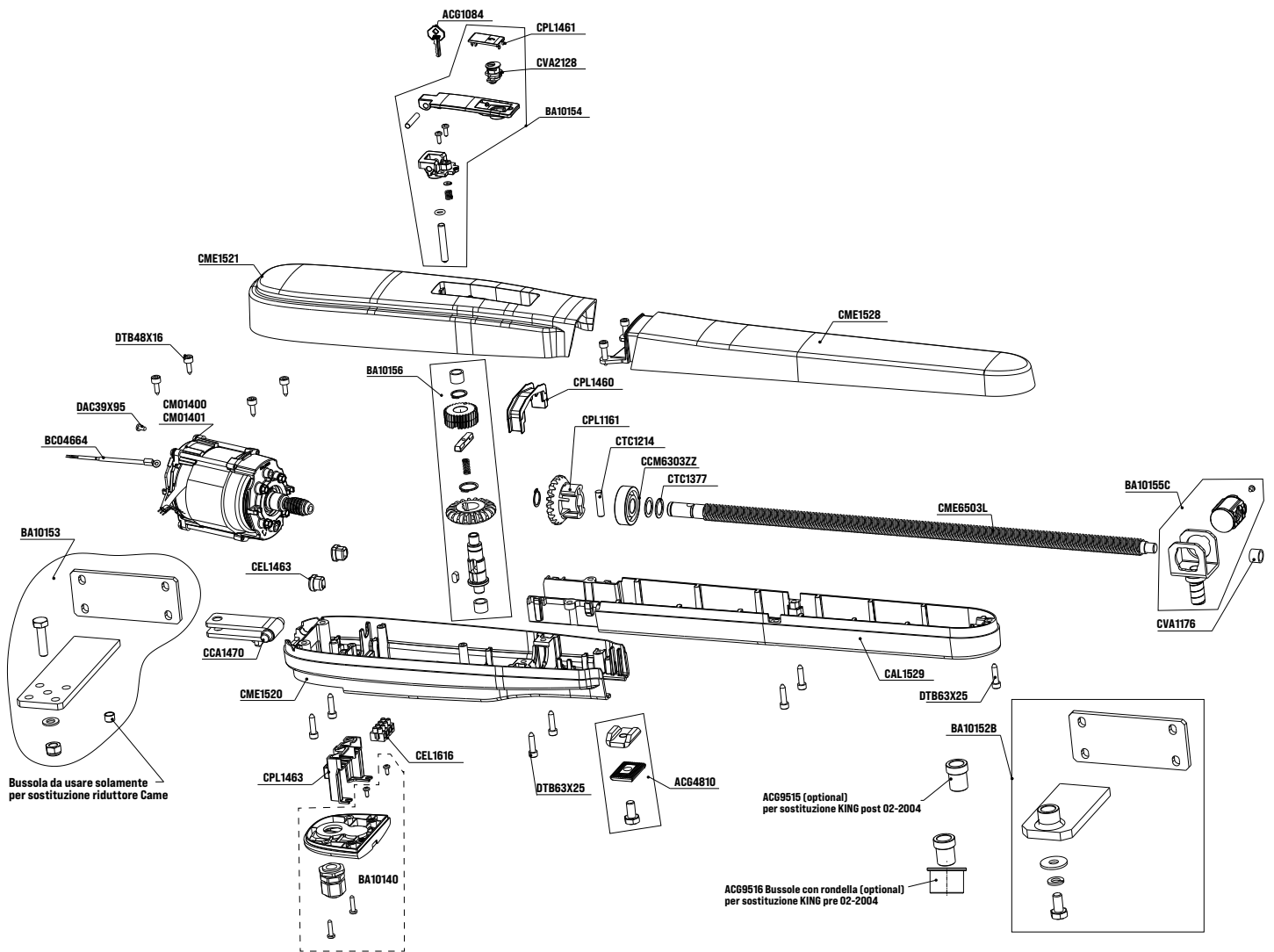

Codice	Denominazione Particolare	CCM6303ZZ	CUSCINETTO 6303ZZ JBL25/VCD	CPL1161	INGR. CONICO KING/EVO
ACG1084	Chiave di sblocco	CEL1379	COND.25µF 450V C/CAV KING EVO L	CPL1460	CANALIZZATORE ACQUA KING EVO
ACG4810	Gruppo Fermo meccanico di chiusura OPT	CEL1384	COND.6,3µF 450V C/CAV KING EVO L	CPL1461	COPERCHIETTO SBLOCCO
BA10140	GRUPPO COPERCHIO+PRESSACAVO	CEL1385	COND.8µF 450V C/CAV KING EVO L SUPER	CPL1462	COPERCHIO PRESSACAVI KING EVO
BA10152B	Conf. attacchi ant.	CEL1463	BLOCCA CAVO SR6P3-4 RAPID/R50	CPL1463	SUPPORTO MAMMUT KING EVO
BA10153	Conf. attacchi post. KING EVO L	CEL1616	MORS-MAMMUT 4 POLI OK431/04 FV	CTC1214	SPINA CIL. 8X32 NON TEMPRATA
BA10154	Gruppo sblocco	CME1520	SEMIG.INF.POST.KING EVO NOIR100	CTC1377	ANELLI DI SPESSOR.17X24 SP 1
BA10155C	Gruppo chiocciola KING EVO L	CME1521	SEMIGUS.SUP.POST.KING EVO 9006	CVA2128	CILINDRO DI SBLOCCO
BA10156	Gruppo traino	CME1528	SEMIG.SUP.ANT.KING EVO L R9006	DAC39X95	VITE AUT.TC.CR. 3.9X9.5 7981
BC04664	Probe	CME6503L	VITE MADRE LUNGA KING EVO	DTB48X16	VITE TCEI 4.8X16
CAL1529	SEMIG.INF.ANT.KIEVO L NOIR 100	CM01400	MOTORE KING EVO 230V 50-60HZ	DTB63X25	VITE TCEI 6,3X25 AUT.ZINC.C15
CCA1470	FORCELLA POST.KING EVO NOI100	CM01401	MOTORE KING EVO 120V 60HZ	DTM10X40I	VITE TE 10X40 INOX UNI 5737

Dichiarazione di incorporazione per le quasi-macchine - Direttiva Macchine 2006/42/CE, Allegato II., B
Déclaration d'incorporation pour les quasi-machines - Directive Machines 2006/42/CE, Annexe II, B
Declaration of incorporation for partly completed machinery - Machinery Directive 2006/42/EC, Annex II., B
UK Declaration of Conformity - Supply of Machinery (Safety) Regulations 2008
Einbauerklärung für unvollständige Maschinen - Maschinenrichtlinie 2006/42/EG, Anhang II, B
Declaración de incorporación de una cuasi máquina - Directiva de Máquinas 2006/42/CE, Anexo II, B

R.I.B. S.r.l. - Via Matteotti, 162 - 25014 Castenedolo - Brescia - Italy
Tel. ++39.030.2135811 - www.ribind.it - ribind@ribind.it

Apparecchio modello : Modèle d'appareil : Apparatus model : Vorrichtung Modell : Modelo de aparato :	KING EVO B2-CRX	Oggetto della dichiarazione : Objet de la déclaration : Object of the declaration : Gegenstand der Erklärung : Objeto de la declaración :	
--	--------------------------------------	---	---

I seguenti requisiti essenziali della Direttiva Macchine (2006/42/CE) sono applicati e rispettati:

- La documentazione tecnica pertinente è stata compilata in conformità alla parte B dell'allegato VII; tale documentazione, o parti di essa, sarà trasmessa per posta o per via elettronica, in risposta ad una richiesta motivata da parte delle autorità nazionali competenti.
- Questa quasi-macchina è conforme alle disposizioni delle seguenti altre direttive CE: **Direttive 2014/30/UE, 2014/35/UE e 2014/53/UE**
- Sono stati applicati e rispettati tutti i requisiti essenziali pertinenti di cui all'allegato I della direttiva UE 2006/42/CE mediante il rispetto delle norme armonizzate applicate che conferiscono presunzione di conformità ai requisiti essenziali specifici delle Direttive applicabili da esse coperti.

⚠️ Altri requisiti e altre Direttive UE possono essere applicabili ai prodotti oggetto di questa dichiarazione.

Les exigences essentielles suivantes de la Directive Machines (2006/42/CE) sont appliquées et satisfaites:

- La documentation technique pertinente est constituée conformément à la partie B de l'annexe VII; ces documents, ou des parties de celui-ci, seront envoyés par la poste ou par voie électronique, en réponse à une demande motivée des autorités nationales compétentes.
- Cette quasi-machine est en conformité avec les dispositions des autres directives CE suivantes: **Directives 2014/30/UE, 2014/35/UE et 2014/53/UE**
- Les exigences essentielles pertinentes indiquées dans l'annexe I de la Directive UE 2006/42/CE ont été appliquées, au moyen du respect des normes harmonisées donnant présomption de conformité aux exigences essentielles pertinentes spécifiques des Directives

Européennes, couvertes par de telles normes ou parties de celles-ci.

⚠️ On peut appliquer d'autres exigences et d'autres Directives Européennes aux produits couverts par cette déclaration.

The following essential requirements of the Machinery Directive (2006/42/EC) and UK Supply of Machinery (Safety) Regulations 2008 are abided by and applied:

- The relevant technical documentation is compiled in accordance with Part B of Annex VII; such documentation, or parts of it, will be sent by post or by electronic means, in response to a motivated request received from the qualified national authorities.
- This almost complete-machinery is conformed with the provisions of these others EC directives: **Directives 2014/30/UE, 2014/35/UE and 2014/53/UE** and UK **Electromagnetic Compatibility Regulations 2016, Electrical Equipment (Safety) Regulations 2016, Radio Equipment Regulations 2017**
- All relevant essential requirements as given in Annex I of the EU Directive 2006/42/EC have been applied to the product. Compliance with the cited harmonized standards provides presumption of conformity with the specified essential requirements of the Directive covered by those Standards or parts thereof.

⚠️ Other requirements and other EU/UK Directives may be applicable to the products falling within the scope of this Declaration

Die folgenden grundlegenden Anforderungen der Maschinenrichtlinie (2006/42/CE) angewendet werden und erfüllt:

- Die technischen Unterlagen gemäß Teil B des Anhangs VII zusammengestellt; Unterlagen, oder Teile davon, werden per Post oder auf elektronischem Wege übermittelt werden, in Reaktion auf

einen begründeten Antrag bei den zuständigen nationalen Behörden.

· Diese unvollständige Maschine in Übereinstimmung mit den Bestimmungen der folgenden anderen CE-Richtlinien: **Richtlinien 2014/30/UE, 2014/35/UE und 2014/53/UE**

· Alle grundlegenden Anforderungen, gemäß Anhang I der Richtlinie UE 2006/42 /CE, angewendet wurden. Die Übereinstimmung mit den genannten harmonisierten Normen sieht die Vermutung der Übereinstimmung mit den festgelegten grundlegenden Anforderungen der Richtlinie vor, die unter diese Normen oder Teile davon fallen.

⚠️ Weitere Anforderungen und andere EU-Richtlinien können für Produkte dieser Erklärung unterliegen angewendet werden.

Los siguientes requisitos esenciales de la Directiva de Máquinas (2006/42/CE) se cumplen y aplican:

- La documentación técnica correspondiente se elaborará de acuerdo con la Parte B del Anexo VII; dicha documentación, o partes de ésta, será enviada por correo o por medios electrónicos, en respuesta a una solicitud motivada de las autoridades nacionales competentes.
- Esta cuasi-máquina está conforme con las disposiciones de las siguientes otras directivas de la CE: **Directivas 2014/30/UE, 2014/35/UE y 2014/53/UE**

· Se han aplicado y se ha cumplido con todos los requisitos esenciales pertinentes del Anexo I de la Directiva de la UE 2006/42/CE mediante el cumplimiento de las normas armonizadas aplicadas que dan presunción de conformidad con los requisitos esenciales específicos de las directivas aplicables cubiertos por ellas.

⚠️ Otros requisitos y otras Directivas de la UE pueden ser aplicables a los productos cubiertos por esta norma.

L'oggetto della dichiarazione di cui sopra è conforme alla pertinente normativa di armonizzazione dell'Unione:

L'objet de la déclaration décrit ci-dessus est en conformité avec la législation d'harmonisation de l'Union:

The object of the declaration described above is in conformity with the relevant Union harmonisation legislation:

Die Aufgabe der Erklärung oben beschrieben, ist in Übereinstimmung mit den einschlägigen EU-Harmonisierungsvorschriften:

El objeto de la declaración descrita anteriormente es conforme con la legislación de armonización de la Unión pertinente:

BS EN 12453:2022
 BS EN 12635:2009
 BS EN 12978:2025
 BS EN 13241:2016
 BS EN 13849-1:2023 PL¹ CAT2

BS EN 13849-2:2013
 ETSI EN 300 220-1 v3.1.1:2017
 ETSI EN 300 220-3-1 v2.1.1:2016
 BS EN 301 489-1 V2.2.3:2019
 BS EN 301 489-3 V2.3.2:2023

BS EN 55014-1:2023
 BS EN 55014-2:2024
 BS EN 60335-1/A16:2024
 BS EN 60335-2-103:2023
 BS EN 60529:1992+A2:2013

BS EN 61000-3-2/A2:2024
 BS EN 61000-3-3/A2:2024
 BS EN 61000-6-1:2019
 BS EN 61000-6-2:2019
 BS EN 61000-6-3:2023

BS EN 61000-6-4:2022

- Il presente prodotto non può funzionare in modo indipendente ed è destinato ad essere incorporato in un impianto costituito da ulteriori elementi. Rientra perciò nell'Art. 6 paragrafo 2 della Direttiva 2006/42/CE (Macchine) e successive modifiche, per cui segnaliamo il divieto di messa in servizio prima che l'impianto sia stato dichiarato conforme alle disposizioni della Direttiva.
- Le présent dispositif ne peut fonctionner de manière indépendante, étant prévu pour être intégré à une installation constituée d'autres éléments. Aussi rentre-t-il dans le champ d'application de l'art. 6, paragraphe 2 de la Directive machines 2006/42/CEE et de ses modifications successives. Sa mise en service est interdite avant que l'installation ait été déclarée conforme aux dispositions prévues par la Directive.
- This product can not work alone and was designed to be fitted into a system made up of various other elements. Hence, it falls within Article 6, Paragraph 2 of the EC-Directive 2006/42 (Machines) and following modifications, to which respect we point out the ban on its putting into service before being found compliant with what is provided by the Directive.
- Dieses Produkt kann nicht allein funktionieren und wurde konstruiert, um in einen von anderen Bestandteilen zusammengesetzten System eingebaut zu werden. Das Produkt fällt deswegen unter Artikel 6, Paragraph 2 der EWG-Richtlinie 2006/42 (Maschinen) und folgenden.
- Este producto no puede funcionar de manera independiente y se tiene que incorporar en una instalación compuesta por otros elementos. Está incluido por lo tanto en el Art. 6 párrafo 2 de la Disposición 2006/42/CEE (Maquinaria) y sus siguientes modificaciones, por lo cual destacamos que está prohibido poner la instalación en marcha antes de que esté declarada conforme a la citada Disposición.



[Bosio Stefano - Legal Representative]

Castenedolo, 01-03-2025



AUTOMATISMI PER CANCELLI
 AUTOMATIC ENTRY SYSTEMS

**COMPANY WITH
 QUALITY SYSTEM
 CERTIFIED BY DNV
 ISO 9001**