

# ISTRUZIONI SEMPLIFICATE PER R50 CON B2-CRX

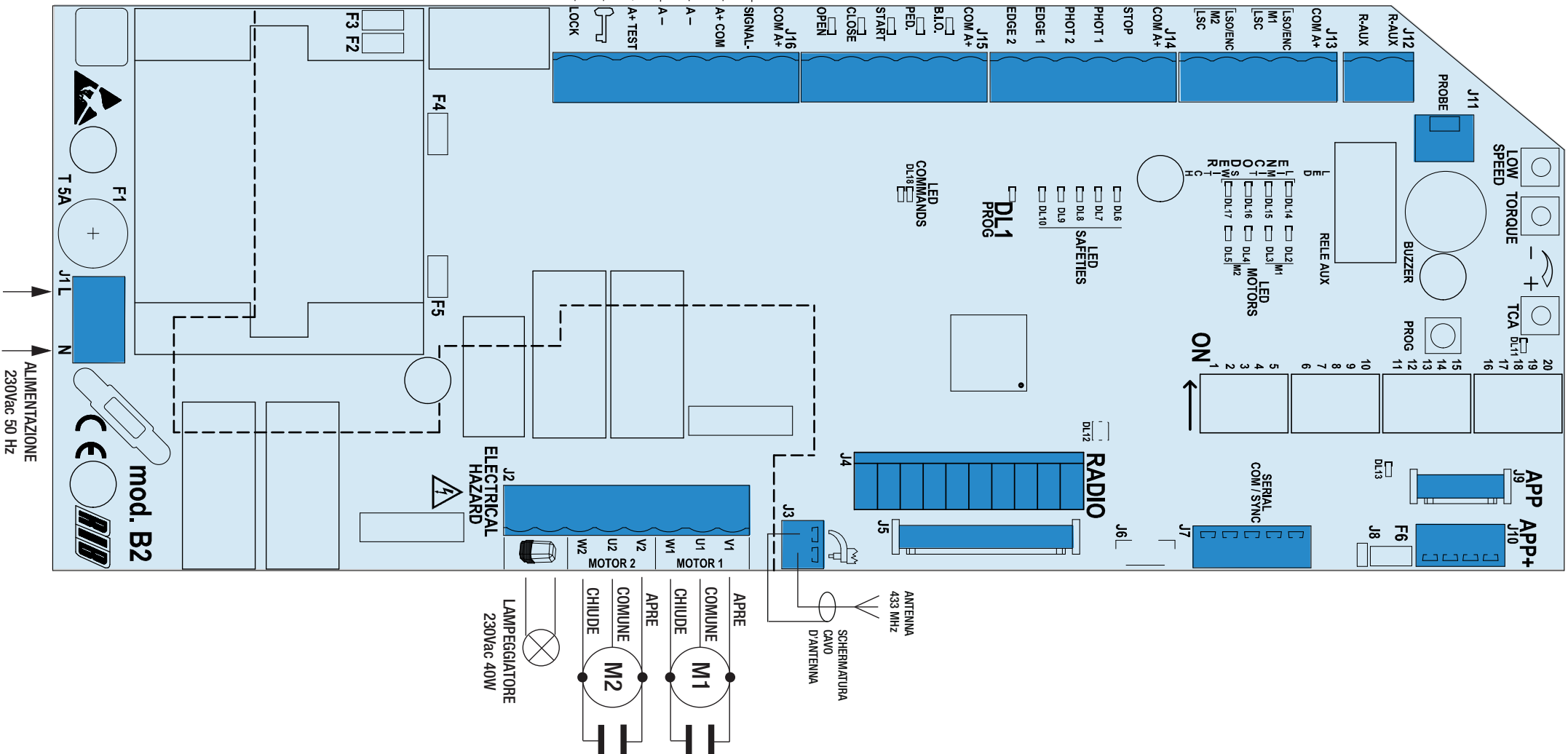

## 1a FASE (Regolazioni e controlli)

- 1 - Con l'anta a metà corsa, fissare l'R50 in punta all'anta. L'R50 deve avere le ruote poggiate a terra.
- 2 - Rimuovere dal timone dell'R50 la spina elastica B che libera la molla che spinge le ruote sul terreno con una pressione regolabile registrando le ghiere C.
- 3 - Chiudendo manualmente il cancello, le ruote si dovrebbero orientare in modo tale da percorrere l'arco di movimento dell'anta battente. Bloccare i dadi di regolazione dell'inclinazione del timone.
- 4 - Utilizzando l'apposita leva dell'R50, sollevare le ruote dal terreno.

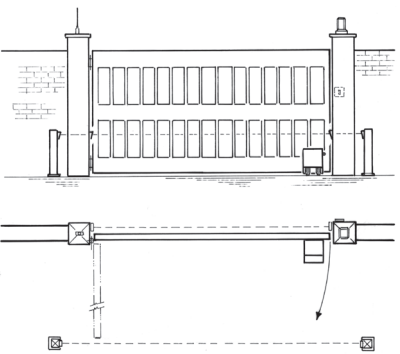
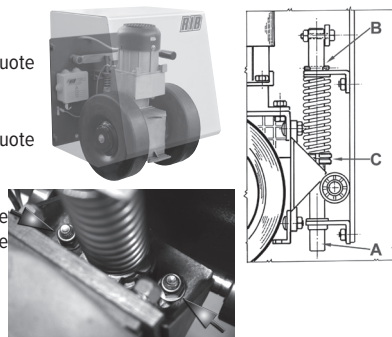

- 5 - Posizionare e regolare i fincorsa elettrici sulla colonna del cancello in modo tale che vengano premuti muovendo l'anta manualmente in posizione di apertura e di chiusura completa.
- 6 - Mettere le ante in posizione intermedia, quindi riabbassare le ruote.

- 7 - Posizionare i microinterruttori **DIP 1-2-3-4-5-6-7-12-14-16-17-18** su OFF e i **DIP 13-15-19-20** su ON (con elettroserratura mettere anche **dip 8-9-10-11** su ON)



- 8 - Mettere il **DIP 1** su ON. Il Led DL1 lampeggia.

- 9 - Premere PROG e tenerlo premuto. I led DL2 e DL4 si accendono. **M1** e poi **M2** devono aprire finché PROG resta premuto.

Dopo 3 secondi e fino a 10 secondi ruotare il trimmer TORQUE in senso orario per aumentare la forza (se necessario).

Dopo 10 secondi entra in funzione la velocità lenta. Agire sul trimmer LOW SPEED per regolarla.

- 10 - Rilasciare PROG. Se necessario, invertire V con W del/dei motore/i che chiude/ono per ristabilire il corretto senso di movimento.

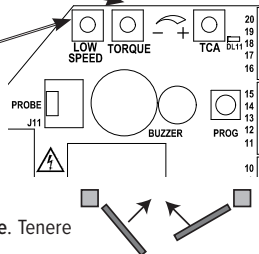

- 11 - Premere PROG e tenerlo premuto. I led DL5 e DL3 si accendono. **M2** e poi **M1** si devono chiudere. Tenere premuto PROG fino a che la chiusura è completa.

- 12 - Mettere il **DIP 1** su OFF. Il led DL1 smette di lampeggiare

## 2a FASE (Programmazione dei tempi di apertura totale)

**N.B.: DURANTE LA PROGRAMMAZIONE LE SICUREZZE SONO ATTIVE ED IL LORO INTERVENTO FERMA LA PROGRAMMAZIONE (IL LED DL1 DA LAMPEGGIANTE RIMANE ACCESO FISSO). PER RIPETERE LA PROGRAMMAZIONE POSIZIONARE I DIP 1 E 2 SU OFF, CHIUDERE IL CANCELLO TRAMITE PROCEDURA "Regolazioni e controlli" E RIPETERE LA PROGRAMMAZIONE SCELTA.**

- 1 - Il cancello deve essere completamente chiuso.
- 2 - Mettete il **DIP 2** su ON => Il led DL1 emetterà dei lampeggi brevi.
- 3 - Premete il pulsante PROG./RADIO/OPEN/START => M1 apre.  
Quando viene premuto il fincorsa di apertura LSO M1, M1 si ferma e si apre M2.  
Quando viene premuto il fincorsa di apertura LSO M2, M2 si ferma.
- 4 - Premete il pulsante PROG./RADIO/OPEN/START => M2 chiude.
- 5 - Dopo qualche secondo premete il pulsante PROG./RADIO/OPEN/START => M1 chiude determinando la sfasamento fra M2 e M1.  
Quando i fincorsa di chiusura LSC M2 e LSC M1 vengono premuti, i motori si spengono.  
Nello stesso istante il led DL1 smetterà di lampeggiare segnalando l'uscita dalla procedura di apprendimento.  
Da questo momento le sicurezze o altri comandi del cancello funzioneranno normalmente (inversioni, stop, allarmi, ecc...).
- 6 - **A FINE PROGRAMMAZIONE RIMETTERE IL DIP 2 SU OFF.**

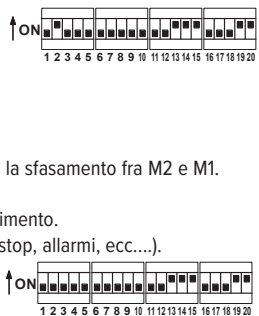

## 3a FASE Programmazione del telecomando

La programmazione dei telecomandi può essere eseguita solo a cancello fermo.

- 1 - Posizionare prima il **DIP 1** su ON e poi il **DIP 2** su ON. Il led DL12 lampeggia rosso per 10 secondi.
- 2 - Entro questi 10 secondi premere il pulsante del telecomando (normalmente il canale A). Se il telecomando viene correttamente memorizzato il led DL12 si accende verde ed un tono di buzzer conferma la corretta memorizzazione. I 10 secondi per la programmazione dei codici si rinnovano automaticamente con led DL12 che lampeggia rosso per poter memorizzare il telecomando successivo.
- 3 - Per terminare la programmazione lasciare trascorrere 10 sec., oppure premere per un attimo il pulsante PROG. Il led DL12 smette di lampeggiare.
- 4 - Riposizionare **DIP 1** e **DIP 2** su OFF.

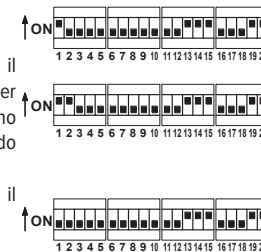

## 4a FASE (Programmazione dei tempi di apertura pedonale)

A cancello chiuso:

- 1 - Mettere prima il **DIP 2** su ON (il led DL1 lampeggia velocemente) e dopo il **DIP 1** su ON (il led DL1 lampeggia lentamente).
- 2 - Premere il pulsante pedonale (COM A+/PED.) => M1 apre.
- 3 - Premere il pulsante pedonale (COM A+/PED.) per fermare M1 nel punto desiderato.
- 4 - Premere il pulsante pedonale (COM A+/PED.) per chiudere M1.
- 5 - Al raggiungimento della chiusura rimettere i **DIP 1** e **2** su OFF.

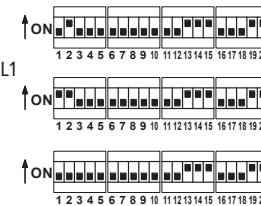

## 5a FASE Personalizzare la configurazione

È possibile modificare la configurazione spostando i vari microinterruttori

- DIP 4** Fotocellule sempre attive (OFF) - Fotocellule attive solo in chiusura (ON)
- DIP 5** Prelampeggio (ON) - Lampeggio normale (OFF)
- DIP 6** Comando impulso singolo START e RADIO - passo-passo (ON) - automatico (OFF)
- DIP 7** Abilitazione TEST monitoraggio fotocellule (ON-attivato).
- DIP 8** Abilitazione serratura elettrica (ON-attivato)
- DIP 9** Colpo di sgancio serratura elettrica (ON-attivata)
- DIP 10** Facilitazione sblocco manuale dei motori (ON-attivata)
- DIP 11** Colpo di aggancio serratura elettrica (ON-attivato)
- DIP 12** Selezione funzionamento con 1 o 2 motori (di default OFF 2 motori)
- DIP 13** Abilitazione sistema radio SUN/MOON (ON) - SUN-PRO (OFF)
- DIP 14** Funzionamento a tempo (OFF) - Funzionamento con fincorsa (ON)
- DIP 15** Rallentamento (ON - attivato)
- DIP 16** Gestione teleruttori (ON - attivato)
- DIP 17** Gestione encoder (ON - attivato)



**DIP 18** su OFF e **DIP 19-20** su ON per R50

**ATTENZIONE :** Installate la scheda APP (o la scheda APP+ con i suoi moduli) e utilizzate il vostro smartphone con la App RIB GATE per usufruire di tutte le funzioni avanzate che il quadro B2 può offrirvi.



# INSTRUCCIONES SIMPLIFICADAS PARA R50 CON B2-CRX

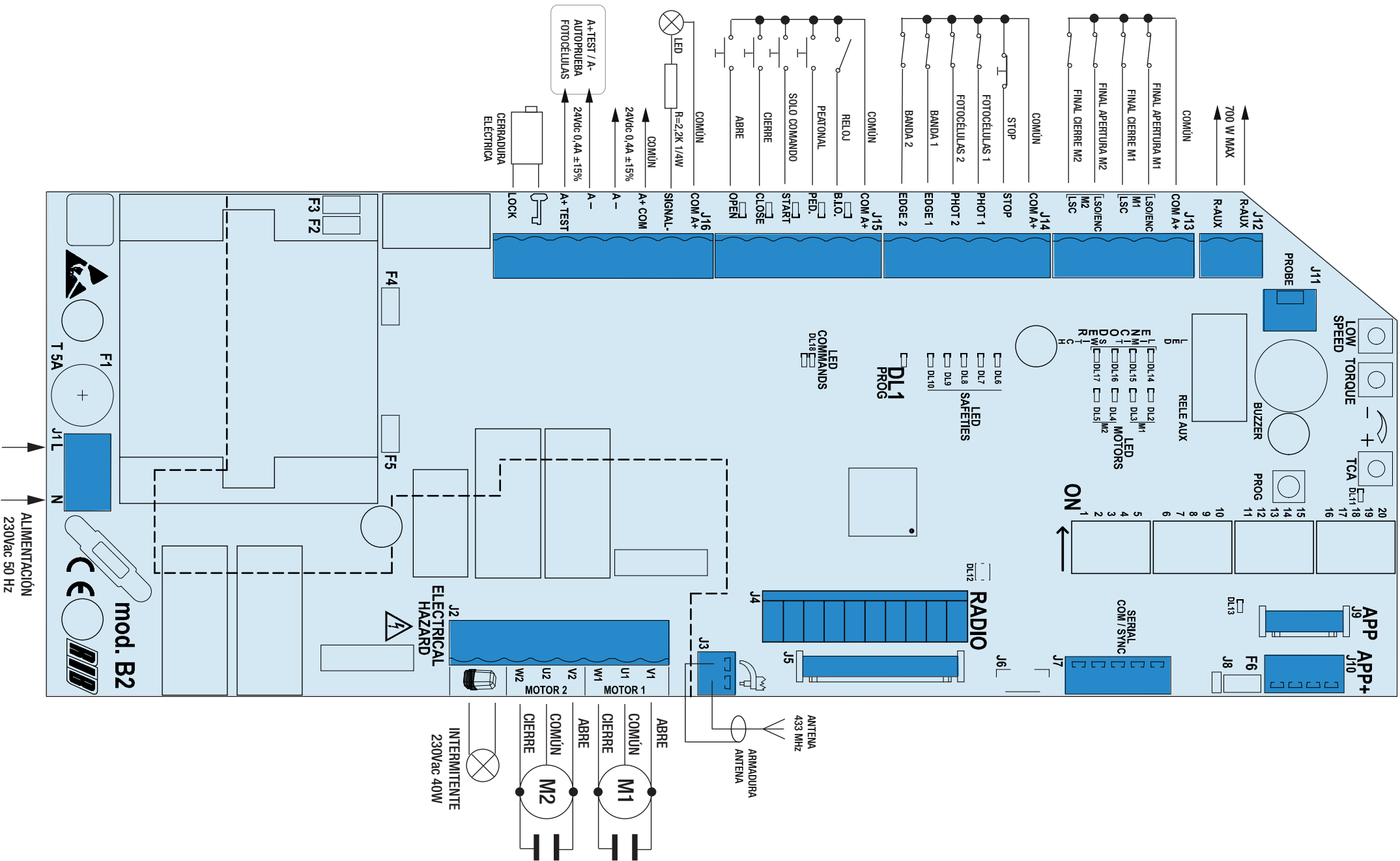

## 1ª FASE (Regulaciones y controles)

- 1 - Con la hoja a mitad de recorrido, fijar el R50 en la punta de la hoja. El R50 debe tener las ruedas apoyadas en el suelo.
- 2 - Retirar del timón del R50 el pasador elástico B que suelta el resorte que empuja las ruedas por el suelo con una presión regulable ajustando los casquillos C.
- 3 - Cerrando manualmente la cancela, las ruedas se deberían orientar de manera que recorrieran el arco de movimiento de la hoja batiente. Bloquear las tuercas de regulación de la inclinación del motor.

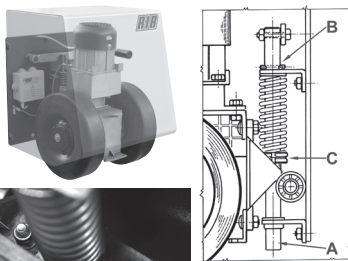

- 4 - Utilizando la palanca del R50, levantar las ruedas del suelo.
- 5 - Colocar y regular los finales de carrera eléctricos en la columna de la cancela para que se presionen moviendo la hoja manualmente en las posiciones de apertura y cierre completo.
- 6 - Colocar las hojas en posición intermedia, a continuación, volver a bajar las ruedas.



- 7 - Colocar los microinterruptores **DIP 1-2-3-4-5-6-7-12-14-16-17-18** en OFF y el **dip 13-15-19-20** ON (con cerradura eléctrica colocar también los **dip 8-9-10-11** en ON)

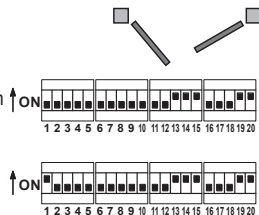

- 8 - Colocar el **DIP 1** en posición ON. El led DL1 parpadea.

- 9 - Pulsar PROG y mantenerlo presionado. El led DL2 y DL4 se encienden. **M1 y sucesivamente M2 deben abrirse** hasta tanto PROG permanezca presionado.

Pasados 10 segundos la velocidad lenta se pone en funcionamiento. Después de 3 segundos y hasta 10 segundos girar el trimmer TORQUE en sentido horario para aumentar la fuerza (de ser necesario) Después de 10 segundos la velocidad baja comienza a funcionar. Girar el trimmer LOW SPEED para regularla.

- 10 - Liberar el pulsador PROG. De ser necesario, invertir V con W del/ de los motor/es que cierra/n para restablecer el sentido de movimiento correcto.

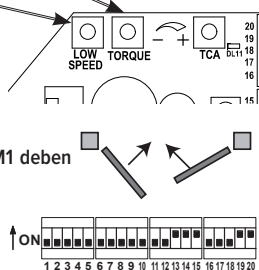

- 11 - Pulsar PROG y mantenerlo presionado. Los led DL5 y DL3 se encienden. **M2 y sucesivamente M1 deben cerrarse**. Mantener presionado PROG hasta que se complete el cierre.

- 12 - Colocar el **DIP 1** en posición OFF. El led DL1 deja de parpadear.

## 2ª FASE (Programación de los tiempos de apertura total)

**NOTA: DURANTE LA PROGRAMACIÓN LOS DISPOSITIVOS DE SEGURIDAD ESTÁN ACTIVOS Y SU INTERVENCIÓN DETIENE LA PROGRAMACIÓN (EL LED DL1 DE INTERMITENTE PASA A ENCENDIDO FIJO). PARA REPETIR LA PROGRAMACIÓN POSICIONAR LOS DIP 1 Y 2 EN OFF, CERRAR LA CANCELA MEDIANTE EL PROCEDIMIENTO "Regulaciones y controles" Y REPETIR LA PROGRAMACIÓN ELEGIDA.**

- 1 - La cancela debe estar completamente cerrada.
- 2 - Ajuste **DIP 2** en ON => LED DL1 parpadeará brevemente.
- 3 - Presione el botón PROG./RADIO/OPEN/START => M1 se abre. Cuando se presiona el interruptor de límite de apertura LSO M1, M1 se detiene y abre M2. Cuando se presiona el interruptor de apertura LSO M2, M2 se detiene.
- 4 - Presione el botón PROG./RADIO/OPEN/START => M2 para cerrar.
- 5 - Después de unos segundos, presione el botón PROG./RADIO/OPEN/START => M1 para cerrar la diferencia de fase entre M2 y M1. Cuando se presionan los interruptores de límite de cierre LSC M2 y LSC M1, los motores se apagan. Al mismo tiempo, el LED DL1 dejará de parpadear, señalando la salida del proceso de aprendizaje.

A partir de este momento, los dispositivos de seguridad u otros comandos de la cancela funcionarán normalmente (inversiones, paradas, alarmas, etc.).

- 6 - **AL FINAL DE LA PROGRAMACIÓN, REPOSICIONAR EL DIP 2 EN OFF.**

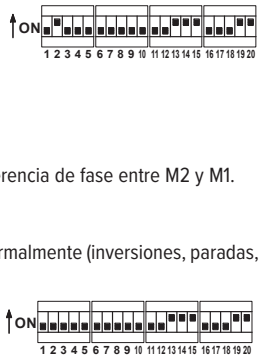

## 3ª FASE Programación del mando a distancia

La programación puede llevarse a cabo únicamente con la cancela cerrada.

- 1 - Coloque el **DIP 1** en ON y, sucesivamente, el **DIP 2** en ON. El led DL12 parpadea rojo durante 10 segundos.
- 2 - Dentro de los 10 segundos presione la tecla del mando a distancia (normalmente el canal A). Si el mando a distancia se memoriza correctamente, el led DL12 emite un parpadeo verde y un tono de BUZZER confirma la memorización correcta. Los 10 segundos del tiempo de programación de los códigos se renuevan automáticamente para poder memorizar el mando a distancia sucesivo.
- 3 - Para terminar la programación deje transcurrir 10 segundos o presione por un instante el pulsador PROG. El led DL12 deja de parpadear.
- 4 - Vuelva a colocar el **DIP 1** en OFF y el **DIP 2** en OFF

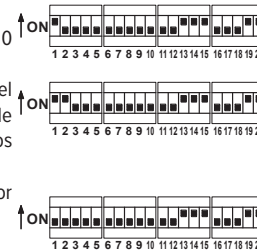

## 4ª FASE (Programación de los tiempos de apertura peatonal)

Con cancela cerrada:

- 1 - Colocar primero el **DIP 2** en ON (el led DL1 parpadea rápidamente) y luego el **DIP 1** en ON (el led DL1 parpadea lentamente)
- 2 - Presionar el botón peatonal (COM A+/PED.) => Cancela 1 abre.
- 3 - Presionar el botón peatonal para detener la corrida (definiendo así la apertura de la cancela1)
- 4 - Presionar el botón peatonal para iniciar el cierre.
- 5 - Al alcanzar el cierre reposicionar los **DIP 1 y 2** en OFF.

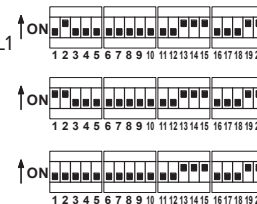

## 5ª FASE Personalizar la configuración

Es posible modificar la configuración cambiando la posición de los distintos microinterruptores.

- DIP 4** Fotocélulas siempre activas (OFF) - Fotocélulas activas solo en cierre (ON)
- DIP 5** Preintermitencia (ON) - Intermitencia normal (OFF)
- DIP 6** Mando impulso individual START y RADIO - paso paso (ON) - automático (OFF)
- DIP 7** Habilitación TEST monitorización fotocélula (ON- activado).
- DIP 8** Habilitación cerradura eléctrica (ON-activado)
- DIP 9** Habilitación golpe de desenganche de la cerradura eléctrica (ON-activada)
- DIP 10** Habilitación desbloqueo facilitado (ON-activada)
- DIP 11** Habilitación golpe de enganche de la cerradura eléctrica (ON- activado)
- DIP 12** Selección funcionamiento con 1 o 2 motores (por defecto OFF 2 motores)
- DIP 13** Habilitar el sistema de radio SUN / MOON (ON) - SUN-PRO (OFF)
- DIP 14** Funcionamiento temporizado (OFF) - Funcionamiento con finales de carrera (ON)
- DIP 15** Desaceleración (ON - activado)
- DIP 16** Gestión del los contactores (ON - activado)
- DIP 17** Gestión del codificador (activado - activado)



**DIP 18 debe permanecer APAGADO y DIP 19-20 ENCENDIDO para R50**

**ATENCIÓN:** Instale la tarjeta APP (o la tarjeta APP + con sus módulos) y use su teléfono inteligente con la aplicación RIB GATE para aprovechar todas las funciones avanzadas que el cuadro B2 puede ofrecerle.





# SIMPLIFIED INSTRUCTIONS FOR R50 WITH B2-CRX

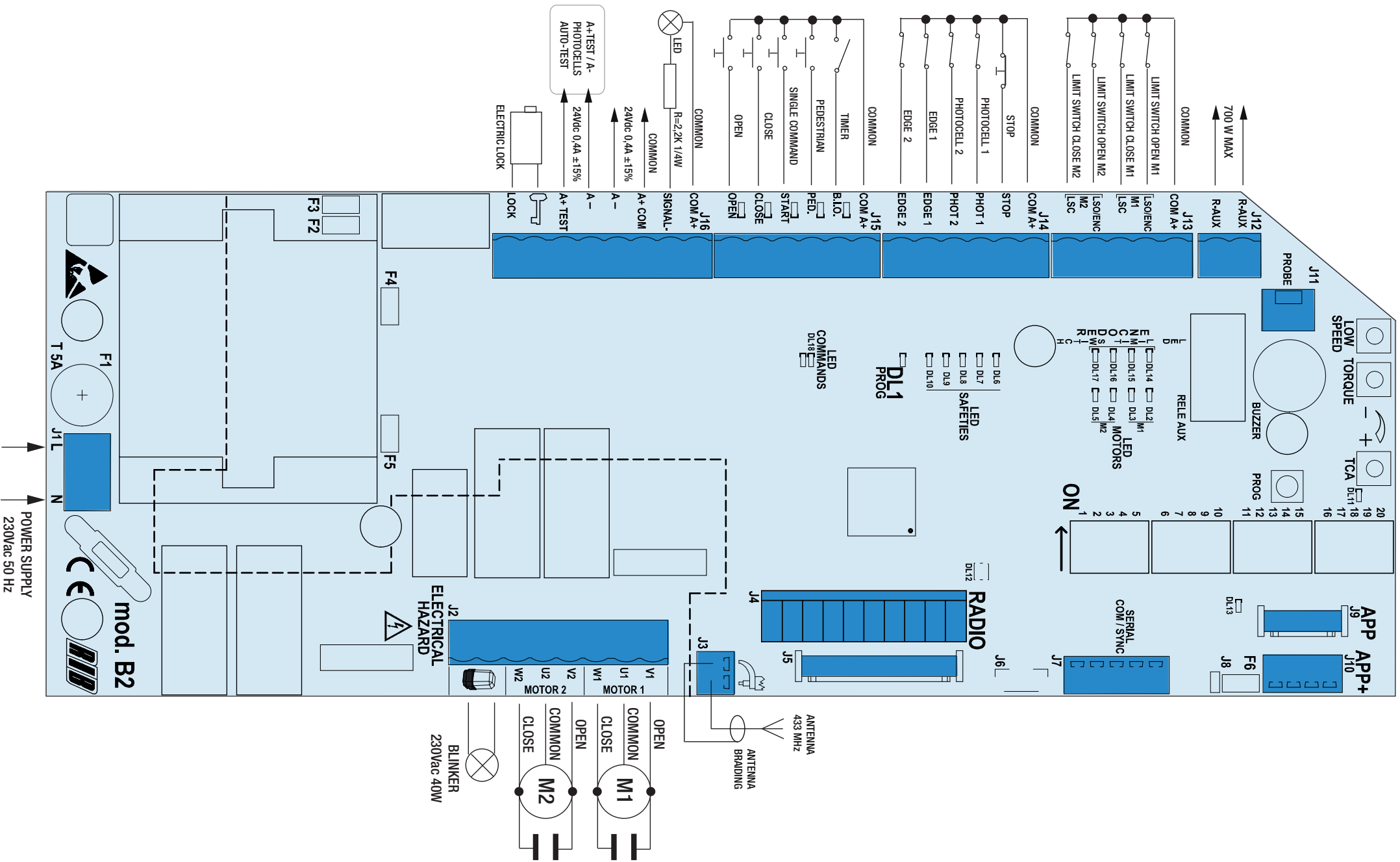

## 1ST PHASE (Adjustments and checks)

1-With the door at the halfway point of the course, fasten the R50 to the top of the door. R50 wheels must touch the ground.

2-Remove the rubber plug B that frees the spring pressing the wheels to the ground from the R50 drawbar with an adjustable pressure by tuning the C ring nuts.

3-Close the gates manually, the wheels should position themselves in such a manner as to follow the motion of the wing door. Block the adjusting nuts from the drawbar slope.

4-Raise the wheels from the ground by using the appropriate R50 lever

5-Position and adjust electric end stops on the gate's column in such a manner as to assure they are pressed down when moving the door manually into a complete opening and closure position.

6-Place the doors in an intermediary position, and lower the wheels once again.

7 - Set the microswitches **DIP 1-2-3-4-5-6-7-12-14-16-17-18** in OFF position and the microswitches **DIP 13-15-19-20** in ON position (in case of an electric lock put microswitches **DIP 8-9-10-11** in ON position too)

8 - Put **DIP 1** on ON. The DL1 LED flashes.

9 - Press the PROG button and hold it. The DL2 and DL4 LEDs turn on. **M1 must open followed by M2 while PROG is pressed.**

After 3 seconds and up to 10 seconds turn the TORQUE trimmer clockwise to increase force (if necessary).

After 10 seconds Low speed starts. Adjust it via the LOW SPEED trimmer.

10 - Release the PROG button. If necessary, reverse V with W of the motor(s) that close to re-establish correct movement direction.

11 - Press the PROG button and hold it. The DL5 and DL3 LEDs turn on. **M2 must close followed by M1.** Keep PROG pressed until the gate has closed completely.

12 - Put **DIP 1** on OFF. The DL1 LED stops flashing

## 2nd PHASE (Programming total opening time)

**ATTENTION: DURING PROGRAMMING THE SAFETY DEVICES ARE ACTIVE AND THEIR INTERVENTION STOPS PROGRAMMING (THE DL1 LED FROM FLASHING REMAINS ON FIXED). TO REPEAT THE PROGRAMMING PROCEDURE POSITION THE DIP 1 AND DIP 2 TO OFF, CLOSE THE GATE THROUGH PROCEDURE Adjustments and checks AND REPEAT THE PROGRAMMING OF THE CHOICE.**

1 - The gate must be completely closed.

2 - Set **DIP 2** to ON => LED DL1 will flash briefly.

3 - Press the PROG./RADIO/OPEN/START button => M1 opens.

When the opening limit switch LSO M1 is pressed, M1 stops and M2 opens.

When the opening limit switch LSO M2 is pressed, M2 stops.

4 - Press the PROG./RADIO/OPEN/START button => M2 closes.

5 - After a few seconds press the PROG./RADIO/OPEN/START button => M1 closes and determine the phase displacement between M2 and M1.

When the LSC M2 and LSC M1 limit switches are pressed, the motors are switched off.

At the same time the LED DL1 will stop flashing, signaling the exit from the programming procedure.

From this moment the safety devices or other gate commands will work normally (inversions, stops, alarms, etc.).

6 - AT THE END OF PROGRAMMING, RESET THE **DIP 2** IN OFF POSITION.

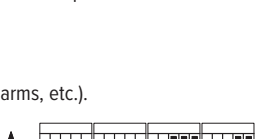
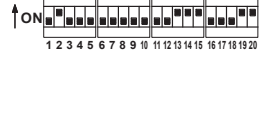
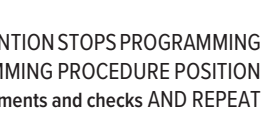
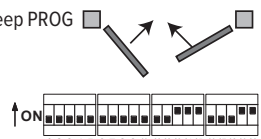
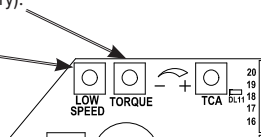
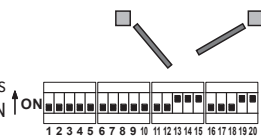
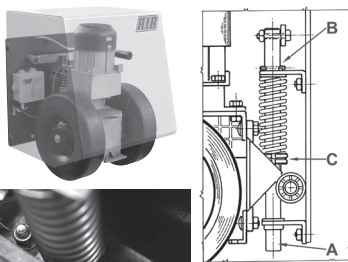

## 3rd PHASE Programming the remote control

Programming can be done only when the gate is stationary.

1 - First set **DIP 1** to ON and then **DIP 2** to ON. The LED DL12 flashes red for 10 seconds.

2 - Press the remote button (usually channel A) within the allotted 10 seconds. If the remote is memorized properly LED DL12 blinks green and a buzzer tone confirms the correct memorization. The 10 seconds for programming the codes are automatically renewed, with LED DL12 which flashes red, in order to store the next transmitter.

3 - To finish programming, wait 10 seconds, or press the PROG button briefly. LED DL12 stops flashing.

4 - Re-set **DIP 1** to OFF and **DIP 2** to OFF.



## 4th PHASE (Programming pedestrian opening times)

The gate must be fully closed.

1 - Turn **DIP 2** to ON position, the LED DL1 starts blinking quickly.

2 - Immediately, turn also **DIP 1** to ON position, the LED DL1 starts blinking slowly.

3 - Press the pedestrian pushbutton (COM A+/PED.), motor M1 opens

4 - When the motor M1 leaf is opened enough for the pedestrian crossing, press the pedestrian pushbutton to stop the travel (thus defining the opening stroke of motor M1).

5 - Press the pedestrian pushbutton (COM A+/PED.), M1 closes.

6 - Turn **DIP 1** and **DIP 2** to OFF position.



## 5th PHASE Customising the configuration

The configuration can be modified by moving the various microswitches

**DIP 4** Photocells always active (OFF) - Photocells active only during closing (ON)

**DIP 5** Pre-blinking (ON) - Normal blinking (OFF)

**DIP 6** Single pulse command (START) and RADIO - step-by-step (ON) - automatic (OFF)

**DIP 7** Photocells AUTO-TEST activation (ON-activated).

**DIP 8** Electric lock activation (ON-activated)

**DIP 9** Electric lock pulse release (ON-activated)

**DIP 10** Motors manual release facilitation (ON-activated)

**DIP 11** Electric lock pulse engagement (ON-activated)

**DIP 12** Selection of 1 or 2 motor operation (default OFF 2 motors)

**DIP 13** Activate the radio system SUN/MOON (ON) - SUN-PRO (OFF)

**DIP 14** Timed operation (OFF) - Operation with limit switches (ON)

**DIP 15** Slowdown (ON - activated)

**DIP 16** Contactors management (ON - activated)

**DIP 17** Encoder management (ON - activated)



**DIP 18 must remain OFF and DIP 19-20 ON for R50 230V**

**ATTENTION: Install the APP card (or the APP+ card with its modules) and use your smartphone with the RIB GATE App to take advantage of all the advanced features that the B2 control board can offer you.**





## 1ère PHASE (Réglages et contrôles)

1 – Quand le vantail est à mi-course, fixer le R50 sur l'extrémité du vantail. Les roues du R50 doivent reposer sur le sol.

2 – Retirer du timon du R50 la goupille élastique B qui libère le ressort qui pousse les roues sur le sol avec une pression qui peut être réglée à l'aide des bagues C.

3 – À la fermeture manuelle du vantail, les roues devraient s'orienter de façon à parcourir l'arc de mouvement du vantail battant. Bloquer les écrous de réglage de l'inclinaison du timon.

4 – À l'aide du levier spécial du R50, soulever les roues du sol.

5 – Positionner et régler les fins de course électriques sur la colonne du portail de façon à ce qu'ils soient enfoncés au moment de déplacer manuellement le vantail en position d'ouverture et de fermeture complète.

6 – Mettre les vantaux en position intermédiaire, ensuite abaisser à nouveau les roues.

7 - Positionner les micro-interrupteurs **DIP 1-2-3-4-5-6-7-12-14-16-17-18** sur OFF et le **dip 13-15-19-20** sur ON (avec une électro-serrure, mettre aussi le **dip 8-9-10-11** sur ON)

8 - Mettre le **DIP 1** sur ON. La led DL1 clignote.

9 - Appuyer sur PROG et maintenir enfoncé. Les leds DL2 et DL4 s'allument. **M1 et ensuite M2 doivent s'ouvrir tant que PROG est enfoncé.**

Après 3 secondes et jusqu'à 10 secondes tourner le potentiomètre TORQUE dans le sens horaire pour augmenter la force (si nécessaire).

Après 10 secondes, la vitesse lente entre en fonction. Agir sur le potentiomètre LOW SPEED pour la régler.

10 - Relâcher PROG. Si nécessaire, inverser V avec W du/des moteur/s qui ferme/nt pour rétablir le sens correct du mouvement.

11 - Appuyer sur PROG et maintenir enfoncé. Les leds DL5 et DL3 s'allument. **M2 et ensuite M1 doivent se fermer.** Maintenir PROG enfoncé jusqu'à ce que la fermeture soit complète.

12 - Mettre le **DIP 1** sur OFF. La led DL1 arrêtera de clignoter.

## 2ème PHASE (Programmation des temps d'ouverture totale)

**NOTE : DURANT LA PROGRAMMATION LES DISPOSITIFS DE SÉCURITÉ SONT ACTIVÉS ET LEUR INTERVENTION ARRÊTE LA PROGRAMMATION (LE VOYANT DEL DL1 QUI CLIGNOTAIT DEMEURE MAINTENANT ALLUMÉE DE MANIÈRE FIXE). POUR RÉPÉTER LA PROGRAMMATION, POSITIONNER LES DIP 1 ET 2 SUR OFF, FERMER LE PORTAIL AU MOYEN DE LA PROCÉDURE "CONTRÔLE DU SENS DE ROTATION DES MOTEURS" ET RÉPÉTER LA PROGRAMMATION CHOISIE.**

1 - La porte doit être complètement fermée.

2 - Réglez **DIP 2** sur ON => La DEL DL1 clignotera brièvement.

3 - Appuyez sur la touche PROG./RADIO/OPEN/START => M1 s'ouvre.

Lorsque le fin de course d'ouverture LSO M1 est enfoncé, M1 s'arrête et M2 s'ouvre.

Lorsque le fin de course d'ouverture LSO M2 est enfoncé, M2 s'arrête.

4 - Appuyez sur la touche PROG./RADIO/OPEN/START => M2 se ferme.

5 - Après quelques secondes, appuyez sur la touche PROG./RADIO/OPEN/START => M1 se ferme et détermine le déphasage entre M2 et M1.

Lorsque les fins de course LSC M2 et LSC M1 sont enfoncés, les moteurs sont désactivés.

Dans le même temps, la LED DL1 cesse de clignoter, signalant la sortie de la procédure de programmation.

À partir de ce moment, les dispositifs de sécurité ou autres commandes de porte fonctionneront normalement (inversions, arrêts, alarmes, etc.).

**6 - EN FIN DE PROGRAMMATION, REINITIALISEZ LE DIP 2 SUR OFF.**

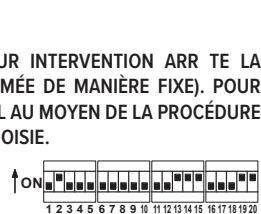
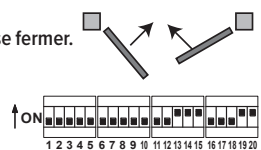
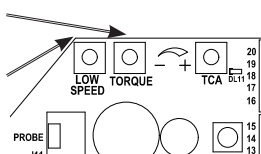
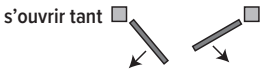
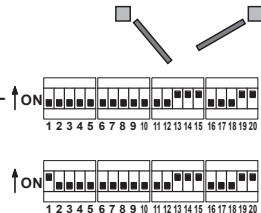
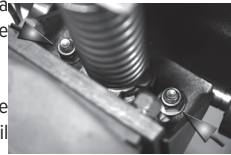
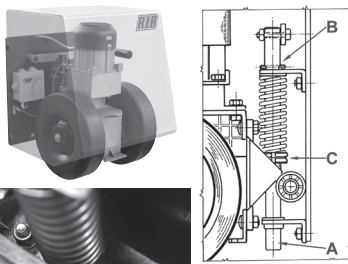

## 3ème PHASE Programmation de la télécommande

La programmation ne peut se faire que lorsque le portail est stationnaire.

1 - Positionner **DIP 1** sur ON, puis **DIP 2** sur ON. La LED DL12 clignote en rouge pendant 10 secondes.

2 - Dans ces 10 secondes, appuyez sur le bouton de la télécommande (normalement le canal A). Si la télécommande est correctement mémorisée, la LED DL12 s'allume en vert et une tonalité du buzzer confirme la mémorisation correcte. Les 10 secondes pour la programmation des codes sont automatiquement renouvelées avec la LED DL12 qui clignote en rouge pour pouvoir mémoriser la télécommande suivante.

3 - Pour terminer la programmation, laissez s'écouler 10 sec, ou bien appuyez pendant un moment sur le bouton PROG. La LED DL12 arrête de clignoter.

4 - Re-positionner **DIP 1** et **DIP 2** sur OFF.

## 4ème PHASE (Programmation des temps d'ouverture piétonnière)

1 - Mettez le **DIP 2** en position ON, le voyant DL1 commence à clignoter rapidement.

2 - Immédiatement, mettez également **DIP 1** en position ON, le voyant DL1 commence à clignoter lentement.

3 - Appuyez sur la touche piéton (COM A+/PED.), le moteur M1 s'ouvre

4 - Appuyez sur la touche piéton (COM A+/PED.), pour arrêter la course d'ouverture du moteur M1.

5 - Appuyez sur la touche piéton (COM A+/PED.), le moteur M1 se ferme.

6 - Tourner **DIP 1** et **DIP 2** en position OFF.

## 5ème PHASE Personnaliser la configuration

Il est possible de modifier la configuration en déplaçant les différents microinterrupteurs

**DIP 4** Photocellules toujours actives (OFF) - Photocellules actives seulement en fermeture (ON)

**DIP 5** Pré-clignotement (ON) - Clignotement normal (OFF)

**DIP 6** Commande impulsif START et RADIO - pas-à-pas (ON) - automatique (OFF)

**DIP 7** Habilitation du TEST de monitoring de la Photocellules

**DIP 8** Habilitation de la serrure électrique (ON-activé)

**DIP 9** Habilitation coup de désenclenchement de la serrure électrique (ON - activé)

**DIP 10** Facilitation du déblocage manuel des moteurs (ON-activé)

**DIP 11** Habilitation coup d'enclenchement de la serrure électrique (ON - activé)

**DIP 12** Sélection fonctionnement à 1 ou 2 moteurs (par défaut OFF 2 moteurs)

**DIP 13** activation système radio SUN/MOON (ON) - SUN-PRO (OFF)

**DIP 14** Fonctionnement avec temps (OFF) - Fonctionnement avec fin de course (ON)

**DIP 15** Ralentissement (ON - activé)

**DIP 16** Gestion du contacteurs (ON - activé)

**DIP 17** Gestion des encodeurs (ON - activé)

Le **DIP 18** doit rester éteint et le **DIP 19-20** allumé pour le R50

**ATTENTION:** Installez la carte APP (ou la carte APP + avec ses modules) et utilisez votre smartphone avec l'application RIB GATE pour tirer parti de toutes les fonctionnalités avancées que le framework B2 peut vous offrir.



# ΑΠΛΟΠΟΙΗΜΕΝΕΣ ΟΔΗΓΙΕΣ ΧΡΗΣΗΣ ΓΙΑ ΤΟ R50 ΜΕ Β2-CRX

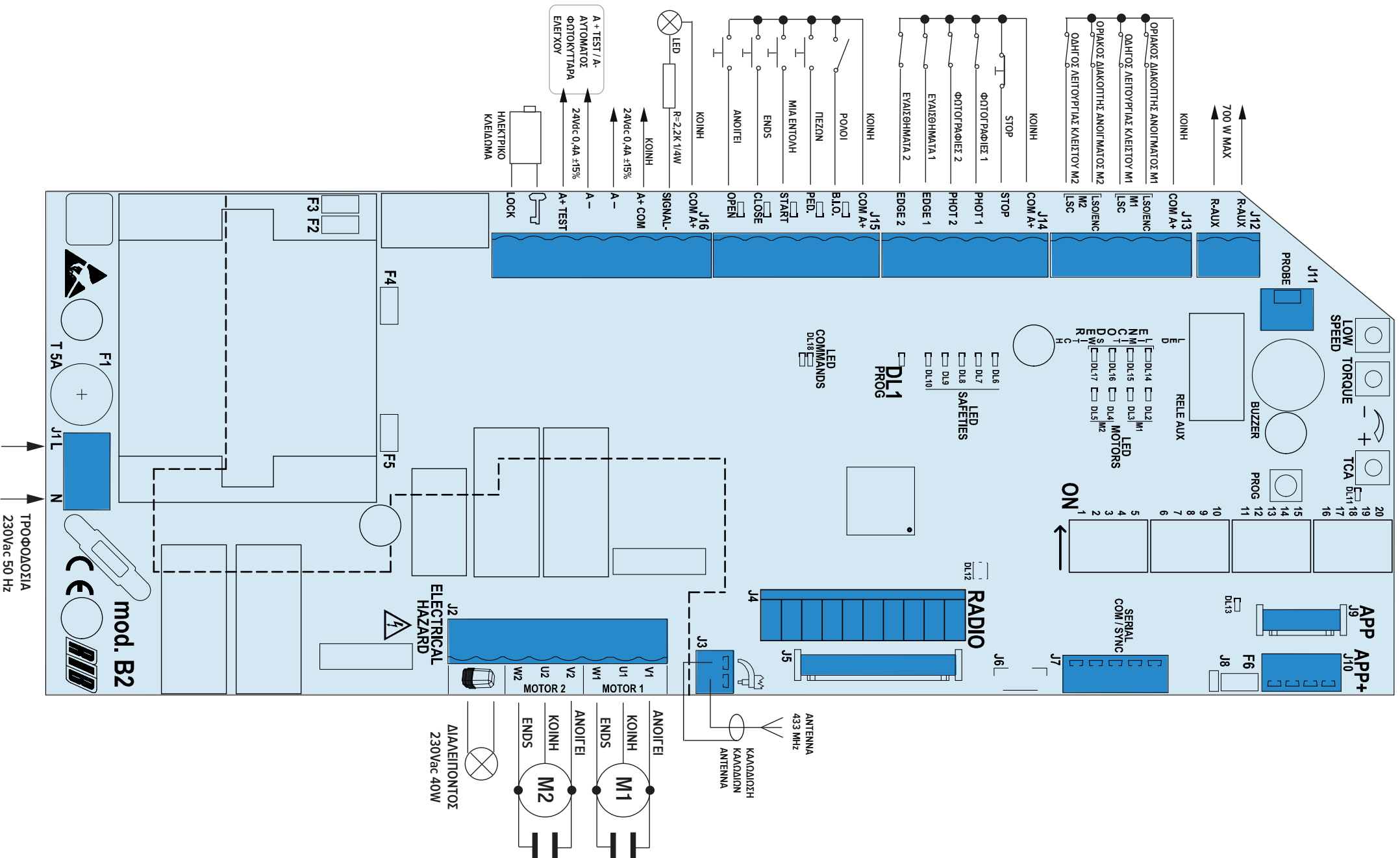



## 1ο ΣΤΑΔΙΟ (Ρυθμίσεις και έλεγχο)

- 1 - Με το φύλλα στα μισά της διαδρομής, στερεώστε το R50 στην άκρη του φύλλου. Το R50 θα πρέπει να έχει τα φύλλα ακουμπισμένα στο έδαφος.
- 2 - Αφαιρέστε από το βολάν του R50 την ελαστική πρίζα B που ελευθερώνει το ελατήριο που ωθεί τους τροχούς στο έδαφος με ρυθμιζόμενη πίεση και ρυθμίζοντας τους δακτυλίους C.
- 3 - Κλείνοντας με το χέρι την πόρτα, οι τροχοί θα πρέπει να κατευθύνονται με τέτοιο τρόπο που να διασχίζουν το τόξο κίνησης του κινούμενου φύλλου. Μπολάρετε τα παξιμάδια ρύθμισης της κλίσης του βολάν.
- 4 - Χρησιμοποιώντας τον αντίστοιχο μοχλό R50, ανασηκώστε τους τροχούς από το έδαφος.
- 5 - Τοποθετήστε και ρυθμίστε τους ηλεκτρικούς αναστολές στην κολώνα της πόρτας με τρόπο ώστε να πιεστούν μετακινώντας το φύλλο με το χέρι.

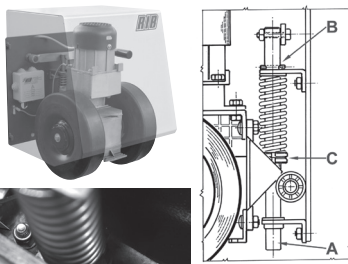

- 6 - Τοποθετήστε τα φύλλα σε ενδιάμεση θέση και στη συνέχεια χαμηλώστε τους τροχούς.

- 7 - Ρυθμίστε τους μικροδιακόπτες **DIP 1-2-3-4-5-6-7-12-14-16-17-18** στο OFF και το **dip 13-15-19-20** στο ON (με ηλεκτρικό κλείσιμο ρυθμίστε επίσης τα **dip 8-9-10-11** στο ON)



- 8 - Ρυθμίστε το **DIP 1** στο ON. Το led DL1 αναβοσβήνει.



- 9 - Πιέστε PROG και κρατήστε το πιεσμένο. Τα led DL2 και DL4 ανάβουν. Ο M1 και μετά ο M2 πρέπει να ανοίξουν εφόσον το PROG παραμένει πιεσμένο.

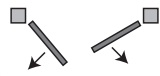

Μετά από 3 δευτερόλεπτα και έως 10 δευτερόλεπτα περιστρέψτε το trimmer TORQUE δεξιόστροφα για να αυξήσετε την ισχύ (εάν είναι απαραίτητο).

Μετά 10 δευτερόλεπτα η αργή ταχύτητα τίθεται σε λειτουργία. Για να ρυθμίσετε την αργή ταχύτητα προχωρήστε σε ρύθμιση του trimmer LOW SPEED.

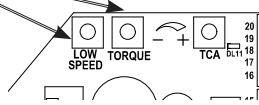

- 10 - Απελευθερώστε το πλήκτρο PROG. Αντιστρέψτε τα V και W του/των κινητήρα/ων που κλείνει/ουν, για να αποκαταστήσετε τη σωστή φορά κίνησης.

- 11 - Πιέστε PROG και κρατήστε το πιεσμένο. Τα led DL5 και DL3 ανάβουν. Ο M2 και έπειτα ο M1 πρέπει να κλείσουν. Κρατήστε πατημένο το PROG έως ότου ολοκληρωθεί πλήρως το κλείσιμο.

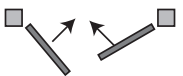

- 12 - Ρυθμίστε το **DIP 1** στο OFF. Το led DL1 παύει να αναβοσβήνει.



## 2ο ΣΤΑΔΙΟ (Προγραμματισμός των χρόνων πλήρους ανοίγματος)

**ΣΗΜ: ΚΑΤΑ ΤΗ ΔΙΑΡΚΕΙΑ ΤΟΥ ΠΡΟΓΡΑΜΜΑΤΙΣΜΟΥ ΤΩΝ ΣΥΣΚΕΥΩΝ ΑΣΦΑΛΕΙΑΣ ΕΙΝΑΙ ΕΝΕΡΓΟΙ ΚΑΙ Η ΔΙΑΚΟΠΗ ΤΟΥΣ ΠΑΡΕΧΕΙ ΠΡΟΓΡΑΜΜΑΤΙΣΜΟΣ (Η ΛΕΥΚΗ ΛΕΙΤΟΥΡΓΙΑ DL1 ΜΠΟΡΕΙ ΝΑ ΕΙΝΑΙ ΣΤΑΘΕΡΗ). ΓΙΑ ΝΑ ΕΠΙΧΕΙΡΗΣΕΤΕ ΤΗΝ ΠΡΟΘΕΣΜΙΑ ΠΡΟΓΡΑΜΜΑΤΙΣΜΟΥ ΘΕΣΤΕ ΤΟ DIP 1 ΚΑΙ DIP 2 ΣΕ ΑΠΕΝΕΡΓΟΠΟΙΗΣΗ, ΚΛΕΙΣΤΕ ΤΗΝ ΠΥΛΗ ΜΕ ΤΗΝ ΔΙΑΔΙΚΑΣΙΑ «Ρυθμίσεις και έλεγχος» ΚΑΙ ΕΠΕΝΕΡΓΑΣΤΕ ΤΟ ΠΡΟΓΡΑΜΜΑΤΙΣΜΟ ΤΗΣ ΕΠΙΛΟΓΗΣ.**

- 1 - Η πύλη πρέπει να είναι εντελώς κλειστή.

- 2 - Ρυθμίστε το **DIP 2** σε ON => Η λυχνία LED DL1 θα αναβοσβήνει σύντομα.

- 3 - Πατήστε το πλήκτρο PROG./RADIO/OPEN/START => M1 ανοίγει.

Όταν πατηθεί ο διακόπτης ορίου ανοίγματος LSO M1, το M1 σταματά και ανοίγει το M2.

Όταν πατηθεί ο διακόπτης ορίου ανοίγματος LSO M2. Το M2 σταματά.

- 4 - Πατήστε το κουμπί PROG./RADIO/OPEN/START => Το M2 κλείνει.

- 5 - Μετά από μερικά δευτερόλεπτα πατήστε το κουμπί PROG./RADIO/OPEN/START => M1 κλείνει και καθορίστε τη μετατόπιση φάσης μεταξύ M2 και M1.

Όταν πατήσετε τους διακόπτες τελικού κλεισίματος LSC M2 και LSC M1, οι κινητήρες απενεργοποιούνται.

Την ίδια στιγμή το LED DL1 θα σταματήσει να αναβοσβήνει, σηματοδοτώντας την έξοδο από τη διαδικασία προγραμματισμού.

Από αυτή τη στιγμή οι διατάξεις ασφαλείας ή άλλες εντολές πύλης θα λειτουργούν κανονικά (αναστροφές, στάσεις, συναγερμοί κλπ.).

- 6 - ΣΤΟ ΤΕΛΟΣ ΤΟΥ ΠΡΟΓΡΑΜΜΑΤΙΣΜΟΥ, Ξαναεπιλέξτε τη θέση DIP 2 σε OFF.



## 3ο ΣΤΑΔΙΟ Προγραμματισμός τηλεχειριστήριου

Ο προγραμματισμός μπορεί να γίνει μόνο όταν η πόρτα είναι ακίνητη.

- 1 - Πρώτα ρυθμίστε το **DIP 1** στο ON και στη συνέχεια το **DIP 2** στο ON. Το LED DL12 αναβοσβήνει με κόκκινο χρώμα για 10 δευτερόλεπτα.



- 2 - Πατήστε το κουμπί πομπός (συνήθως κανάλι A) μέσα στα 10 δευτερόλεπτα που έχετε παραχωρήσει. Εάν το τηλεχειριστήριο αποθηκεύεται σωστά, το LED DL12 αναβοσβήνει πράσινο και ένας ήχος βομβητή επιβεβαιώνει τη σωστή απομνημόνευση. Τα 10 δευτερόλεπτα για τον προγραμματισμό των κωδικών ανανεώνονται αυτόματα, με LED DL12 που αναβοσβήνει με κόκκινο χρώμα, προκειμένου να αποθηκευτεί ο επόμενος πομπός.



- 3 - Για να ολοκληρώσετε τον προγραμματισμό, περιμένετε 10 δευτερόλεπτα ή πιέστε σύντομα το κουμπί PROG. Το LED DL12 σταματά να αναβοσβήνει.



- 4 - Επανατοποθετήστε το **DIP 1** σε OFF και **DIP 2** στο OFF.

## 4ο ΣΤΑΔΙΟ (Προγραμματισμός χρόνου για άνοιγμα διάβασης πεζών)

Η πύλη πρέπει να είναι πλήρως κλειστή.

- 1 - Γυρίστε το **DIP 2** στη θέση ON, η λυχνία LED DL1 αρχίζει να αναβοσβήνει γρήγορα.

- 2 - Αμέσως, γυρίστε επίσης τη θέση **DIP 1** στη θέση ON, η λυχνία LED DL1 αρχίζει να αναβοσβήνει αργά.

- 3 - Πατήστε το πλήκτρο πεζών (COM A+/PED.), Ανοίγει ο κινητήρας M1

- 4 - Όταν το φύλλο κινητήρα M1 είναι αρκετά ανοιχτό για τη διέλευση των πεζών, πατήστε το πλήκτρο πεζών για να σταματήσετε τη διαδρομή (καθορίζοντας έτσι την διαδρομή ανοίγματος του κινητήρα M1)

- 5 - Πατήστε το κουμπί πεζών (COM A+/PED.), Το M1 κλείνει.

- 6 - Γυρίστε το **DIP 1** και το **DIP 2** στη θέση OFF.



## 5ο ΣΤΑΔΙΟ Εξατομίκευση της διαμόρφωσης

Είναι δυνατόν να αλλάξετε την διαμόρφωση μετακινώντας τους διάφορους μικροδιακόπτες



- DIP 4 Φωτοκύτταρα πάντα ενεργά (OFF) - Φωτοκύτταρα ενεργά μόνο κατά το κλείσιμο (ON)

- DIP 5 Προ-αναβοσβήνει (ON) - Κανονική αναβοσβήνει (OFF)

- DIP 6 Ενιαία εντολή παλμού (START) και RADIO - βήμα προς βήμα (ON) - αυτόματα (OFF)

- DIP 7 Φωτοκύτταρα Ενεργοποίηση AUTO-TEST (ON-ενεργοποιημένη)

- DIP 8 Ενεργοποίηση ηλεκτρικής κλειδαριάς (ON-ενεργοποιημένη)

- DIP 9 Ηλεκτρική απελευθέρωση παλμού κλειδώματος (ON-ενεργοποιημένη)

- DIP 10 Διευκόλυνση χειροκίνητης απελευθέρωσης κινητήρων (ON-ενεργοποιημένη)

- DIP 11 Ενεργοποίηση παλμού ηλεκτρικής κλειδώματος (ON-ενεργοποιημένη)

- DIP 12 Επιλογή λειτουργίας 1 ή 2 μοτέρ (εργοστασιακά OFF 2 κινητήρες)

- DIP 13 Ενεργοποίηση του ραδιοσυστήματος SUN/MOON (ON) - SUN-PRO (OFF)

- DIP 14 Χρονική λειτουργία (OFF) - Λειτουργία με τους οριακούς διακόπτες (ON)

- DIP 15 Slowdown (ON - ενεργοποιημένη)

- DIP 16 Διαχείριση επαφών (ON-ενεργοποιημένη)

- DIP 17 Διαχείριση κωδικοποιητή (ON-ενεργοποιημένη)

Το DIP 18 πρέπει να παραμείνει απενεργοποιημένο και το DIP 19-20 ON για το R50

**ΠΡΟΣΟΧΗ:** Εγκαταστήστε την κάρτα APP (ή την κάρτα APP + με τις μονάδες της) και χρησιμοποιήστε το smartphone σας με την εφαρμογή RIB GATE για να επωφεληθείτε από όλες τις προηγμένες λειτουργίες που μπορεί να σας προσφέρει ο πίνακας ελέγχου B2.



# KURZE GEBRAUCHSANWEISUNG FÜR R50 MIT B2-CRX

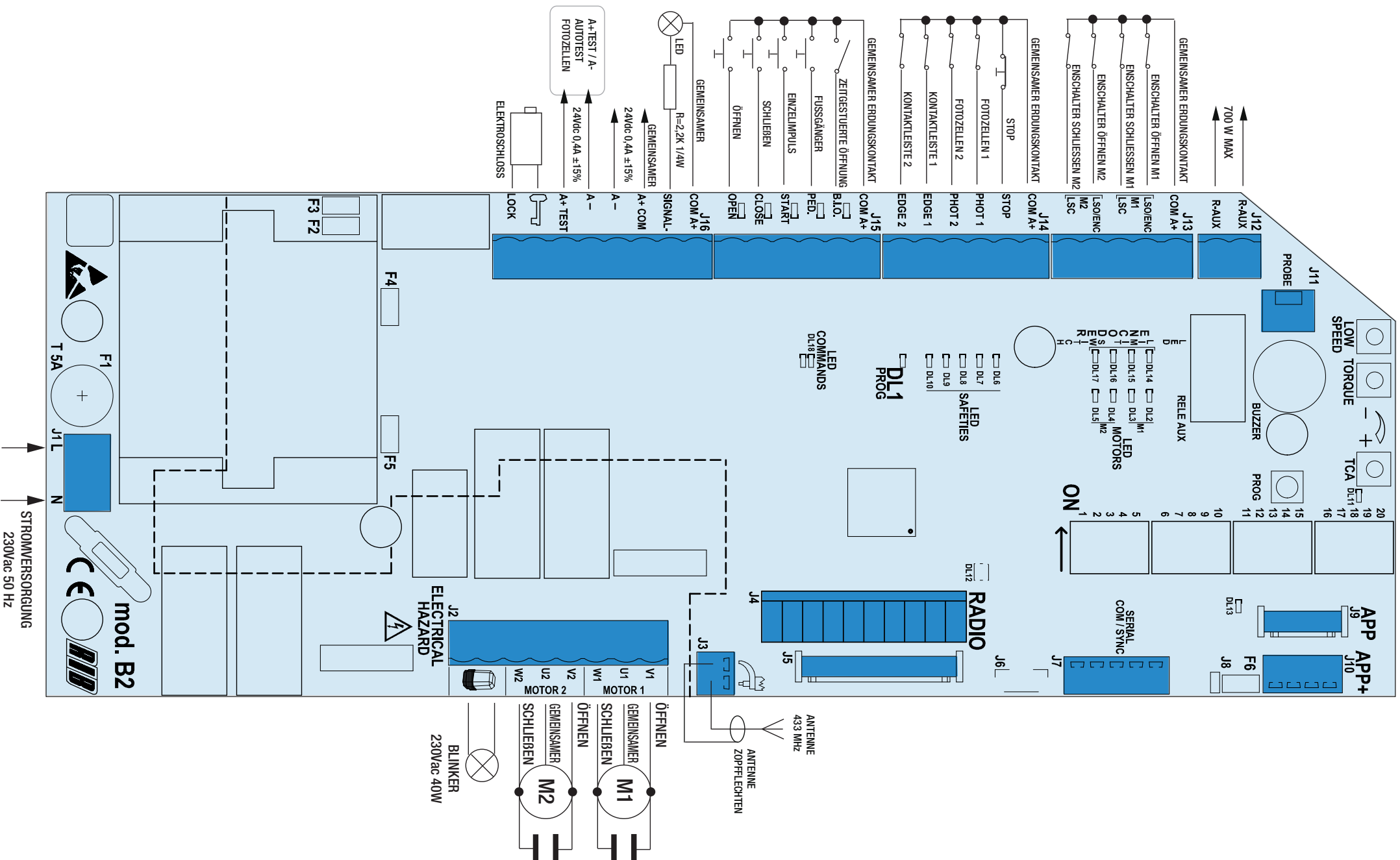

## 1. PHASE (Einstellungen und Kontrollen)

- 1 - Bei zur Hälfte geöffneter Flügeltüre, den R50 an den Eckpunkten der Flügeltüre befestigen. Die Räder der R50 müssen den Boden berühren.
- 2 - Von der Deichsel des R50 den elastischen Stecker B entfernen, der die Feder freigibt, die die Räder auf den Boden drückt und zwar mit einem Druck der durch Registrierung der Nutmutter C reguliert werden kann.
- 3 - Schließt man das Tor von Hand, müssen sich die Räder so ausrichten, dass sie dem Bogen der Drehflügeltüre folgt. Die Regulierungsmutter der Deichselneigung blockieren.

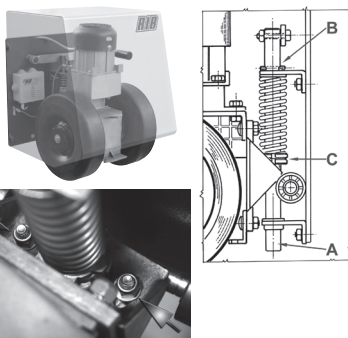

- 4 - Mit dem eigens dazu bestimmten Hebel des R50, die Räder vom Boden anheben.
- 5 - Die elektrischen Endanschläge auf der Säule des Tores positionieren und regulieren, so dass diese gedrückt werden, wenn man das Tor von Hand komplett geöffnet oder geschlossen wird.
- 6 - Die Flügeltüre in die mittlere Position bringen und die Räder senken.

- 7 - Mikroschalter **DIP 1-2-3-4-5-6-7-12-14-16-17-18** auf OFF und **DIP 13-15-19-20** auf ON stellen (mit Elektroschloss auch **DIP 8-9-10-11** auf ON stellen)



- 8 - **DIP 1** auf ON stellen. Led DL1 blinkt.

- 9 - PROG drücken und gedrückt halten. Die Leds DL2 und DL4 leuchten auf. **M1 und dann M2 müssen öffnen**, solange PROG gedrückt bleibt.

Nach 3 Sekunden und bis zu 10 Sekunden, drehen Sie den TORQUE Trimmer im Uhrzeigersinn, um die Kraft zu erhöhen (soweit erforderlich).

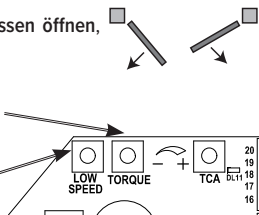

Nach 10 Sekunden beginnt der Schleichgang. Zur Regulierung den Trimmer LOW SPEED betätigen

- 10 - PROG loslassen. V mit W des Motors/der Motoren invertieren, die schließen, um die richtige Bewegungsrichtung wieder herzustellen.

- 11 - PROG drücken und gedrückt halten. Die Leds DL5 und DL3 leuchten auf. **M2 und dann M1 müssen schließen**. PROG gedrückt halten, bis die Schließung komplett ist.

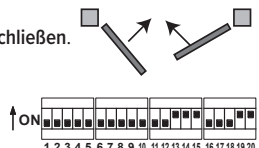

- 12 - **DIP 1** auf OFF stellen. Led DL1 hört auf zu blinken.

## 2. PHASE (Programmierung der Zeiten der Gesamtöffnung)

DIE SICHERHEITSVORRICHTUNGEN SIND WÄHREND DER PROGRAMMIERUNG AKTIV UND IHR EINGREIFEN UNTERBRICHT DIE PROGRAMMIERUNG (LED DL1 GEHT VON BLINKEND AUF FESTSTEHEND EINGESCHALTET ÜBER). ZWECKS WIEDERHOLUNG DER PROGRAMMIERUNG **DIP 1** UND **2** AUF OFF STELLEN, DAS TOR MIT DEM VERFAHREN "Einstellungen und Kontrollen" SCHLIESSEN UND DIE GEWÄHLTE PROGRAMMIERUNG WIEDERHOLEN.

- 1 - Das Tor muss vollständig geschlossen sein.
- 2 - **DIP 2** auf ON stellen => LED DL1 blinkt kurz auf.
- 3 - Drücken Sie die Taste PROG./RADIO/OPEN/START => M1 öffnet sich. Wenn der Öffnungsbegrenzungsschalter LSO M1 gedrückt wird, stoppt M1 und M2 öffnet. Wenn der Öffnungsbegrenzungsschalter LSO M2 gedrückt wird, M2 stoppt.
- 4 - Drücken Sie die Taste PROG./RADIO/OPEN/START => M2 schließt.
- 5 - Drücken Sie nach einigen Sekunden die Taste PROG./RADIO/OPEN/START => M1 schließt und ermittelt die Phasenverschiebung zwischen M2 und M1.

Wenn die Endschalter LSC M2 und LSC M1 gedrückt werden, werden die Motoren ausgeschaltet. Gleichzeitig hört die LED DL1 auf zu blinken und signalisiert damit den Programmiervorgang. Ab diesem Zeitpunkt funktionieren die Sicherheitsvorrichtungen oder andere Torbefehle normal (Inversionen, Stopps, Alarmer usw.).

- 6 - NACH DEM PROGRAMMIERSTART DIE **DIP 2** IN AUS-POSITION ZURÜCKSETZEN.



## 3. PHASE Programmierung der Fernsteuerung

Die Programmierung kann nur bei stehendem Tor erfolgen.

- 1 - **DIP 1** auf ON und anschließend **DIP 2** auf ON stellen. Die LED DL12 blinkt rote für 10 Sekunden.
- 2 - Die Fernsteuerungs-Taste (normalerweise Kanal A) innerhalb der vorgeschriebenen Zeit von 10 Sekunden drücken. Wenn die Fernsteuerung korrekt programmiert worden ist, die LED DL12 blinkt Grün und des Summers Fragen 2 Töne. Die 10 Sekunden für die Programmierung der Codes werden automatisch erneuert, mit der LED DL12, die rot blinkt, um den nächsten Sender zu speichern.
- 3 - Um die Programmierung zu beenden, warten Sie 10 Sekunden oder drücken Sie kurz die Taste PROG. Die LED DL12 hört auf zu blinken.
- 4 - Erneut **DIP 1** und **DIP 2** auf OFF stellen.
- 5 - Ende des Programmiervorgangs.



## 4. PHASE (Programmierung der Zeiten für die Fußgängeröffnung)

Das Tor muss vollständig geschlossen sein.

- 1 - **DIP 2** auf ON stellen => die LED DL1 beginnt schnell zu blinken.
- 2 - Sofort **DIP 1** auf ON stellen, die LED DL1 beginnt langsam zu blinken.
- 3 - Drücken Sie den Fußtaster (COM A +/-PED.), Motor M1 öffnet sich
- 4 - Wenn der Flügel des Motors M1 genug für den Fußgängerübergang geöffnet ist, drücken Sie den Fußgängertaster, um die Fahrt anzuhalten (wodurch der Öffnungshub des Motors M1 definiert wird).
- 5 - Drücken Sie den Fußtaster (COM A+/PED.), M1 schließt.
- 6 - **DIP 1** auf OFF stellen.
- 7 - Drehen Sie **DIP 2** in die Position OFF.



## 5. PHASE Personalisierung der Konfiguration

Durch Verstellen der verschiedenen Mikroschalter kann die Konfiguration verändert werden.

- DIP 4** Fotozellen immer aktiv (OFF) - Fotozellen nur bei Schließung aktiv (ON)
- DIP 5** Vorblinken (ON) - Normales Blinken (OFF)
- DIP 6** Befehl Einzelimpuls START und RADIO - Schritteinzelbefehl (ON) - automatisch (OFF)
- DIP 7** Freigabe TEST Selbstkontrolle der Fotozellen (ON-aktiviert)
- DIP 8** Freigabe elektrische Verriegelung (ON-aktiviert)
- DIP 9** Hub um das Elektroschloss zu lösen (ON-aktiviert)
- DIP 10** HILFE, UM DIE MOTOREN MANUELL ZU ENTRIEGELN (ON-aktiviert)
- DIP 11** Hub zum Verriegeln des Elektroschlusses (ON-aktiviert)
- DIP 12** Wahlweiser Betrieb mit 1 oder 2 Motoren (Standardeinstellung: OFF 2 Motoren)
- DIP 13** Aktivieren Sie das Funksystem SUN / MOON (ON) - SUN-PRO (OFF)
- DIP 14** Zeitgesteuerter Betrieb (OFF) - Betrieb mit Endschalter (ON)
- DIP 15** Verlangsamung (ON - aktiviert)
- DIP 16** Schutzverwaltung (ON - aktiviert)
- DIP 17** Encoderverwaltung (ON - aktiviert)



**DIP 18** muss bei R50 OFF und **DIP 19-20** ON bleiben

**ACHTUNG:** Installieren Sie die APP-Karte (oder die APP+-Karte mit ihren Modulen) und nutzen Sie Ihr Smartphone mit der RIB GATE-App, um alle erweiterten Funktionen des B2-Frameworks zu nutzen.







## 1-я ФАЗА (Элементы регулировки и управления)

1 – Когда створка находится на середине хода, зафиксировать R50 в конечной точки створки. Колёса R50 должны быть установлены на землю.

2 – Снять с руля аппарата R50 гибкий штырь В, который освобождает пружину, приводящую колёса к земле, это давление регулируется, настраивая уплотнительные кольца С.

3 – Закрывая ворота вручную, колёса должны быть направлены так, чтобы повторять дугу движения отворяющейся створки. Блокировать регулирующие гайки наклона руля.

4 – С помощью специального рычага устройства R50, поднять колёса от земли.

5 – Установить и настроить электрические концевые остановы на колонну ворот таким образом, чтобы они нажимались, когда створка открывается вручную в положении полного открытия и закрытия.

6 – Установить створку в промежуточное положение, затем вновь опустить колёса.

7 - Установите DIP-переключатели **1-2-3-4-5-6-7-12-14-16-17-18** в положение OFF и **DIP 13-15-19-20** в положение ON (с электрическим замком, также установите **dip 8 -9-10-11 - ON**)

8 - Установить **DIP 1** в положение ON. Светодиод DL1 мигает.

9 - Снова нажать и удерживать кнопку PROG. Светодиоды DL2 и DL4 загораются. **M1, а затем M2 должны быть открыты до тех пор, пока кнопка PROG остается нажатой.**

Через 3 секунды и до 10 секунд поворачивать триммер регулировки силы TORQUE по часовой стрелке для увеличения мощности (по мере необходимости).

Через 10 секунд включается низкая скорость. Для ее регулировки следует нажать триммер регулировки LOW SPEED (Низкая скорость)

10 - Отпустить кнопку PROG. Изменить направление V и W закрывающих двигателя/двигателей, чтобы восстановить правильное направление движения.

11 - Снова нажать и удерживать кнопку PROG. Светодиоды DL5 и DL3 загораются. **При этом должен погаснуть светодиод M2, а затем M1. Держать нажатой кнопку PROG до полного закрытия.**

12 - Установить **DIP 1** на OFF. Светодиод DL1 перестает медленно мигать

## 2-я ФАЗА (Программирование времени полного открытия)

**Н.В.: ВО ВРЕМЯ ПРОГРАММИРОВАНИЯ УСТРОЙСТВ БЕЗОПАСНОСТИ АКТИВНЫ И ПРОГРАММИРОВАНИЕ ПРОГРАММИРОВАНИЯ ИХ ИНТЕРВЕНТАЦИИ (светодиод DL1 от вспышки ОСТАЕТСЯ НА ФИКСИРОВАННОМ). ПОВТОРИТЬ ПОЛОЖЕНИЕ ПРОГРАММИРОВАНИЯ DIP 1 И 2 ОТКЛЮЧИТЬ, ЗАКРЫТЬ ВРАЩЕНИЕ ЧЕРЕЗ ПРОЦЕДУРА «Элементы регулировки и управления» И ПОВТОРИТЬ ПРОГРАММИРОВАНИЕ ВЫБОРОВ.**

1 - Затвор должен быть полностью закрыт.

2 - Установите **DIP 2** в положение ON => Светодиод DL1 будет кратковременно мигать.

3 - Нажмите кнопку PROG./RADIO/OPEN/START => M1 открывается.

При нажатии концевого выключателя LSO M1 M1 останавливается и открывает M2.

Когда концевой выключатель открытия LSO M2 нажат. M2 останавливается.

4 - Нажмите кнопку PROG./RADIO/OPEN/START => M2, чтобы закрыть.

5 - Через несколько секунд нажмите кнопку PROG./RADIO/OPEN/START => M1, чтобы закрыть разность фаз между M2 и M1.

При нажатии концевых выключателей замыкания LSC M2 и LSC M1 двигатели отключаются.

В то же время светодиод DL1 перестанет мигать, сигнализируя о выходе из процедуры обучения.

С этого момента защитные устройства или другие команды ворот будут работать нормально (инверсии, остановки, сигналы тревоги и т. Д.).

**6 - НА КОНЕЦ ПРОГРАММИРОВАНИЯ, СБРОС DIP 2 ВКЛ ВЫКЛ.**

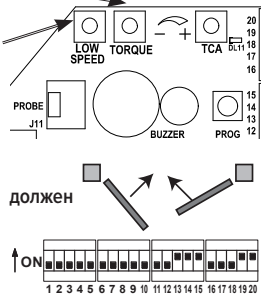
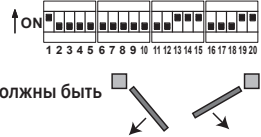
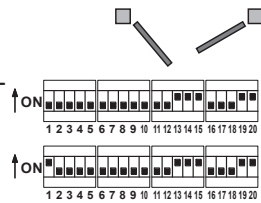
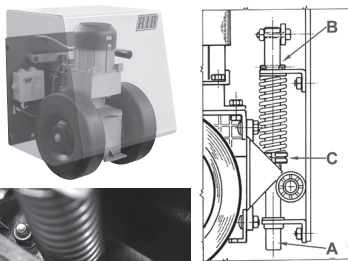

## 3-я ФАЗА Программирование пульта дистанционного управления

Пульт дистанционного управления может быть запрограммирован только тогда, когда ворота неподвижны.

1 - Сначала установите **DIP 1** в положение ON, а затем **DIP 2** в положение ON. Светодиод DL12 мигает красным в течение 10 секунд.

2 - В течение этих 10 секунд нажмите кнопку пульта дистанционного управления (обычно канал А). Если пульт дистанционного управления правильно занесен в память, светодиод DL12 загорается зеленым, а звуковой сигнал подтверждает правильное запоминание. 10 секунд для программирования кодов автоматически обновляются с помощью светодиода DL12, который мигает красным, чтобы сохранить следующий пульт дистанционного управления.

3 - Чтобы закончить программирование, оставьте 10 секунд или нажмите кнопку PROG на мгновение. Светодиод DL12 перестает мигать.

4 - Переместите **DIP 1** и **DIP 2** в положение OFF.

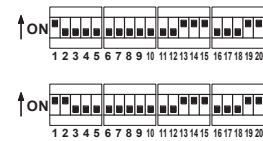

## 4-я ФАЗА (Программирование времени пешеходного открытия)

С закрытыми воротами:

1 - Сначала установите **DIP 2** в положение ON (светодиод DL1 быстро мигает), а после **DIP 1 - ON** (светодиод DL1 медленно мигает).

2 - Нажмите пешеходную кнопку (COM A+/PED.) => M1 разомкнут.

3 - Нажмите кнопку пешехода (COM A+/PED.) Чтобы остановить M1 в нужной точке.

4 - Нажмите кнопку пешехода (COM A+/PED.) Чтобы закрыть M1.

5 - Когда замыкание достигнуто, сбросьте **DIP 1** и **2** в положение OFF.

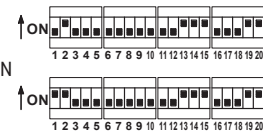

## 5-я ФАЗА Установить персональную конфигурацию

Конфигурацию можно изменить, устанавливая в различное положение микропереключатели

**DIP 4** Фотозащитные элементы всегда активны (OFF) - Фотозащитные элементы активны только при закрытии (ON)

**DIP 5** Предварительное мигание (ON) - Нормальное мигание (OFF)

**DIP 6** Команда одиночного импульса START и RADIO - шаг за шагом (ON) - автоматический (OFF)

**DIP 7** Мониторинг фотозащитных элементов (ON-включено).

**DIP 8** Включение электрического замка (ON-выключено)

**DIP 9** Электрическая блокировка блокировки (ON-активирована)

**DIP 10** Ручное отключение двигателей (ON-выключено)

**DIP 11** Ударопрочный электрический замок (ON-активирован)

**DIP 12** Выбор работы с 1 или 2 двигателями (OFF - 2 двигателя)

**DIP 13** Включить радиосистему SUN/MOON (ON) - SUN-PRO (OFF)

**DIP 14** Временная работа (OFF) - Работа с концевым выключателем (ON)

**DIP 15** Замедление (ON - активировано)

**DIP 16** Управление дистанционным управлением (ON - активировано)

**DIP 17** Управление энкодером (ON - активировано)



**DIP 18 OFF и DIP 19-20 ON для R50**

**ВНИМАНИЕ:** Установите APP-карту (или плату APP+ с ее модулями) и используйте свой смартфон с приложением RIB GATE, чтобы воспользоваться всеми расширенными функциями, которые может предложить вам платформа B2.







## المرحلة الأولى (عمليات الضبط والتحقق)

1- مع الضلفة في منتصف مسارها ثبت R50 على طرف الضلفة. يجب أن يكون R50 بعجلات على الأرض.

2- أزل من دفة R50 الشوكة المرنة B التي تحرك الزنبرك الذي يدفع العجلات على الأرض بضغط يمكن ضبطه بتسجيل الحلقات C.

3- بإغلاق البوابة يدويا، من المفروض أن تنجح العجلات بطريقة تمكن من اجتياز منحني الحركة للضلفة المقابلة. أوقف مكعبات ضبط ميل الدفة.

4- باستخدام الرافعة الخاصة لـ R50 ارفع العجلات عن الأرض.

5- ضع واضبط أدوات نهاية المسار الكهربائية على عامود البوابة بحيث يتم الضغط عليها لتحريك الضلفة يدويا بوضعية الفتح والغلق الكامل.

6- ضع الضلفتين في وضع متوسط. ثم أعد إنزال العجلات.

7- ضبط مفاتيح 1-2-3-4-5-6-7-12-14-16-17-18-19-20 إلى DIP 13-15-19-20 OFF (مع القفل الكهربائي. أيضا تعيين تراجع 8 -9-10-11 إلى ON)

8- اضبط 1 DIP على ON (تشغيل). يومض مؤشر البيان DL1

9- اضغط على زر PROG واستمر في الضغط عليه. تضيء مصابيح DL2 و DL4. يجب فتح M1 ثم M2 أثناء الضغط على زر PROG.

بعد 3 ثوان و 10 ثوانٍ. قم بتقليب أداة الانتهاء TORQUE في اتجاه عقارب الساعة لزيادة القوة (إذا لزم الأمر).

بعد 10 ثوانٍ تبدأ السرعة البطيئة بالعمل. العمل على الانتهاء LOW SPEED لضبطه.

10- حرر زر PROG. وأعكس السلك V بالسلك W للموتور (المواتير) ليتم الغلق وإعادة تأسيس اتجاه حركة صحيح.

11- اضغط على PROG وأمسكه. تضيء مصابيح DL3 و DL5. يجب إغلاق M2 ثم M1. اضغط باستمرار على PROG حتى يكتمل الإغلاق.

12- اضبط 1 DIP على وضع OFF (إيقاف التشغيل). يتوقف مؤشر البيان DL1 عن الوميض.

## المرحلة الثانية (برمجة أوقات إجمالي الفتح)

ملاحظة: أثناء برامجه تعمل أجهزة السلامة بنشاط وتوقف برامج التدخل عن التدخل (LED DL1 من الصمامات المتبقية ثابتة). لتكرار موقف عملية البرمجة 1 DIP و 2 DIP إلى OFF. إغلاق البوابة من خلال الإجراءات «التعديلات والشيكات» وتكرار برمجة الاختيار.

1 - يجب أن تكون البوابة مغلقة بالكامل.

2 - اضبط 2 DIP على ON = سوف يضيء مؤشر LED DL1 لفترة وجيزة.

3 - اضغط على زر PROG./RADIO/OPEN/START = يفتح M1.

عند ضغط مفتاح الفتح M1 LSO. يتوقف M1 ويفتح M2.

عند ضغط مفتاح الفتح M2 LSO. يتوقف M2.

4 - اضغط على الزر PROG./RADIO/OPEN/START = يتم إغلاق M2.

5- بعد بضع ثوانٍ اضغط على الزر PROG./RADIO/OPEN/START = يتم إغلاق M1 وتحديد إراحة الطور بين M1 و M2.

عند الضغط على مفتاحي M1 و M2 LSC. يتم إيقاف تشغيل الحركات.

في الوقت نفسه، سيتوقف مؤشر LED DL1 عن الوميض، مما يشير إلى الخروج من إجراء البرمجة.

من هذه اللحظة، ستعمل أجهزة السلامة أو أوامر البوابة الأخرى بشكل طبيعي (عمليات الانقلاب، والتوقف، والإنذارات، وما إلى ذلك).

6 - في نهاية البرمجة، إعادة تعيين 2 DIP في وضع.

## المرحلة الثالثة. برمجة وحدة التحكم من بعد

يمكن أن تتم البرمجة فقط عندما تكون البوابة ثابتة.

1- قم بتعيين 1 DIP إلى ON أولاً ثم 2 DIP إلى ON. يومض LED DL12 باللون الأحمر لمدة 10 ثوانٍ.

2 - اضغط على زر TRANSMITTER (عادةً ما تكون القناة A) خلال الثواني العشر المخصصة. إذا تم حفظ

جهاز التحكم من بعد بشكل صحيح يومض LED DL12 باللون الأخضر وتؤكد نغمة الجرس على الحفظ الصحيح. يتم تجديد الثواني العشر من برمجة البرمجة تلقائياً. مع إضاءة LED DL12 باللون الأحمر. من أجل تخزين جهاز الإرسال التالي.

3 - لإنهاء البرمجة، انتظر 10 ثوانٍ. أو اضغط على الزر PROG باختصار. LED DL12 يتوقف وامض.

4 - إعادة تعيين 1 DIP إلى OFF و 2 DIP إلى OFF.

## المرحلة الرابعة (برمجة أوقات فتحة المسار)

يجب أن تكون البوابة مغلقة بالكامل.

1 - قم بتشغيل 2 DIP إلى وضع التشغيل. يبدأ LED DL1 في الوميض بسرعة.

2 - على الفور، بدوره أيضا 1 DIP إلى موقف ON. يبدأ LED DL1 وامض ببطء.

3 - اضغط على زر الدفع للمشاة (COM A+/PED). يفتح المحرك M1

4 - عند فتح ورقة المحرك M1 بما فيه الكفاية لعبور المشاة، اضغط على زر pushbeston لإيقاف السفر (وبالتالي خديد فتحة فتح المحرك M1).

5 - اضغط على زر الدفع للمشاة (COM A+/PED). يتم إغلاق M1.

6 - أدر 1 DIP و 2 DIP إلى وضع OFF.

## المرحلة الخامسة. تخصيص التهيئة

يمكن تعديل التهيئة عن طريق تحريك المفاتيح الصغيرة المتعددة

4 DIP: الخلايا الكهروضوئية نشطة دائما (OFF) - الخلايا الكهروضوئية نشطة فقط أثناء الإغلاق (ON)

5 DIP: مسح مسبق (ON) - ميض عادي (OFF)

6 DIP - أمر نبضة واحد (START) و RADIO - خطوة بخطوة (ON) - تلقائي (OFF)

7 DIP الخلايا الكهروضوئية تفعيل الاختيار الذاتي (ON - مفعّل).

8 DIP تفعيل القفل الكهربائي (ON - مفعّل).

9 DIP إطلاق نبض القفل الكهربائي (ON - مفعّل)

10 DIP تسهيلات الإصدار اليدوي للسيارات (ON-مفعّل)

11 DIP إشارات نبضة قفل كهربائية (ON - مفعّل)

12 DIP اختيار تشغيل محرك واحد أو محركين (افتراضي إيقاف 2 محرك)

13 DIP تنشيط نظام الراديو (OFF SUN-PRO / ON SUN / MOON)

14 DIP العملية المحددة (OFF) - التشغيل مع مفاتيح الحد (ON)

15 DIP حركة بطيئة (ON - مفعّل)

16 DIP إدارة المقاولين (ON - مفعّل)

17 DIP إدارة التشفير (ON - مفعّل)

يجب أن تبقى OFF 18 DIP و ON 19-20 DIP لـ R50

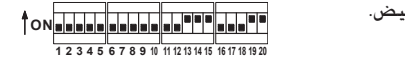
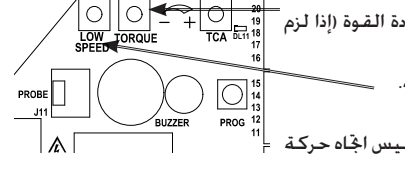
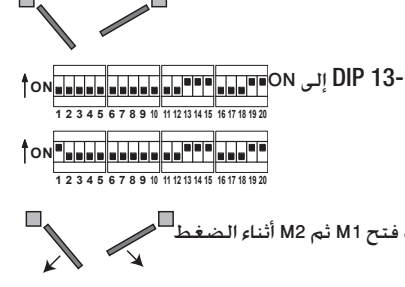
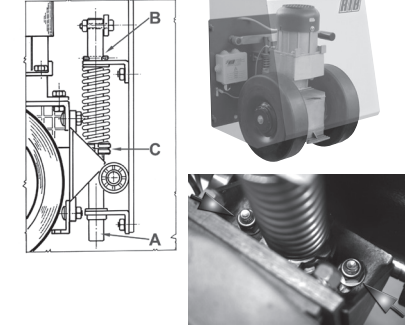

# คำแนะนำอย่างง่ายสำหรับ R50 และ B2-CRX

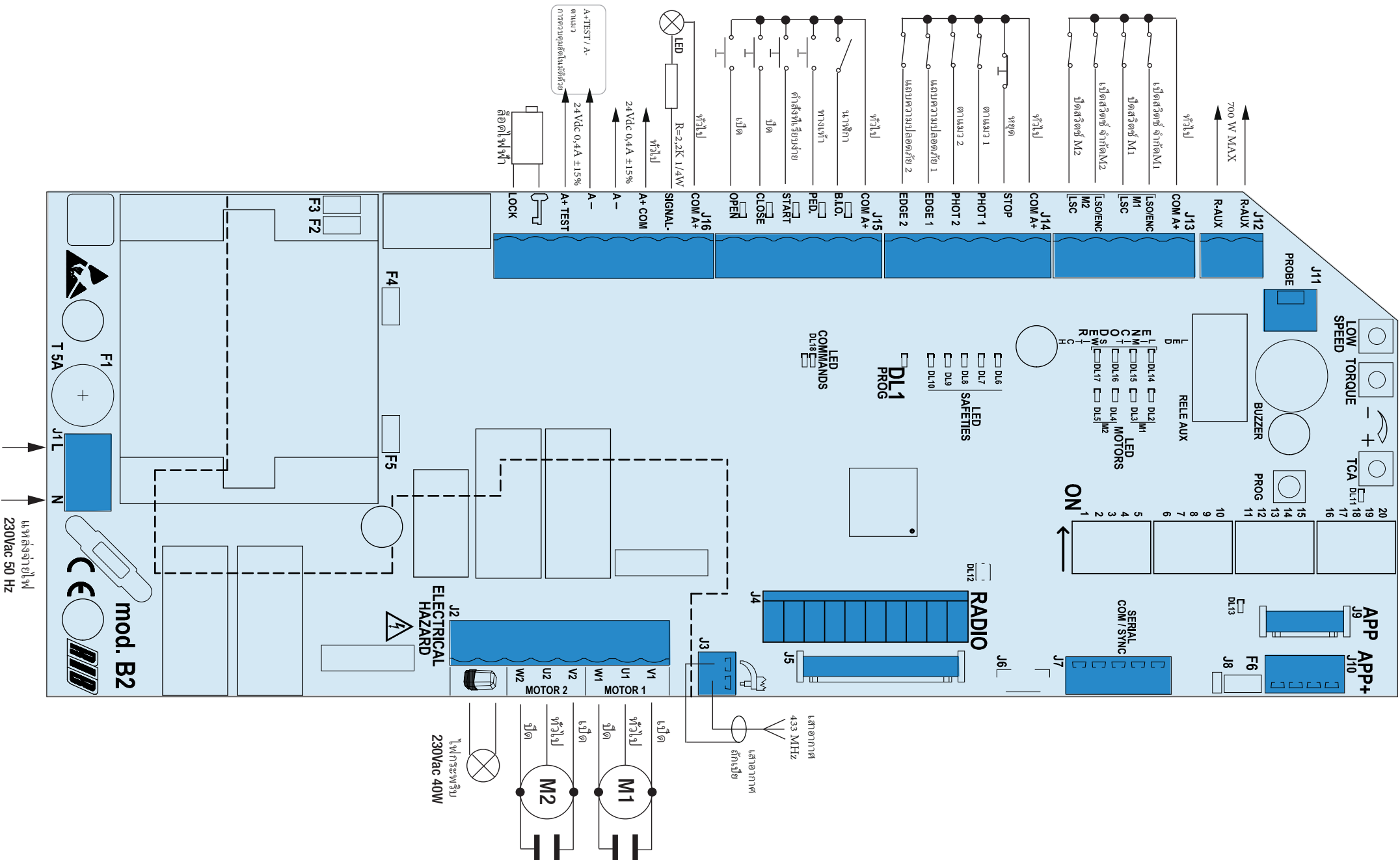

**ขั้นตอนที่หนึ่ง (การปรับและการตรวจสอบ)**

- เมื่อประตูเลื่อนมาครึ่งทาง ยึด R50 ไว้กับส่วนบนสุดของประตู ล้อ R50 จะต้องสัมผัสกับพื้น
- ถอดปลั๊กยาง B ที่ปล่อยสปริงดันล้อลงมาที่พื้นออกจากเหล็กต่อพวง (drawbar) ของ R50 ซึ่งปรับความตึงได้โดยใช้น็อต C
- ปิดประตูด้วยมือ ล้อจะต้องอยู่ในตำแหน่งที่เหมาะสมตามการเคลื่อนที่ของประตูแบบปีกนก (wing door) บล็อกน็อตที่ใช้ปรับจาก drawbar slope
- ยกล้อขึ้นจากพื้นโดยใช้เครื่องยึด R50 ที่เหมาะสม
- จัดและปรับตำแหน่งวัสดุกันปลายไฟฟ้า (electric end stops) บนเสาประตูเพื่อให้ วัสดุกันปลายไฟฟ้า (end stops) ถูกดันลงมาเมื่อเลื่อนประตูด้วยมือจนเปิดออกเต็มที่และปิดจนสนิท
- จัดประตูให้อยู่ในตำแหน่งตรงกลางและปล่อยล้อลงมาอีกครั้ง

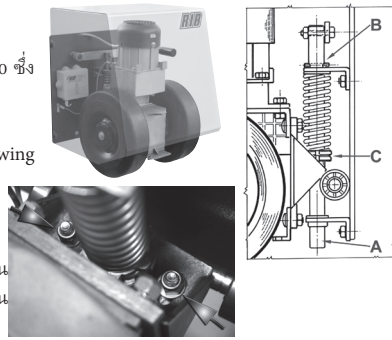

- ตั้งสวิตช์ไมโคร DIP 1-2-3-4-5-6-7-12-14-16-17-18 ในตำแหน่ง OFF และไมโครสวิตช์ DIP 13-15-19-20 ในตำแหน่ง ON (in. กรณีของลอคไฟฟ้าใส่ไมโครโพเรสเซสเซอร์ DIP 8-9-10-11 ในตำแหน่ง ON เกินไป)

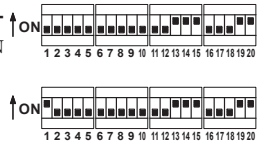

- เปิด DIP 1 โดยสัญญาณไฟ DL1 จะกระพริบ

- กดปุ่ม PROG ค้างไว้ ไฟ LED DL2 และ DL4 เปิดขึ้น M1 ต้องเปิดตามด้วย M2 ขณะที่ PROG ถูกกด

หลังจาก 3 วินาทีและถึง 10 วินาทีให้หมุนตัวควบคุม TORQUE ตามเข็มนาฬิกาเพื่อเพิ่มแรง (ถ้าจำเป็น) หลังจากผ่านไป 10 วินาทีความเร็วต่ำจะเริ่มขึ้น ปรับผ่านทางตัวควบคุม LOW SPEED

- ปล่อยปุ่ม PROG หากต้องการเพื่อที่จะแก้ไขทิศทางเคลื่อนที่ที่ถูกตั้งให้สลับ V และ W บนมอเตอร์

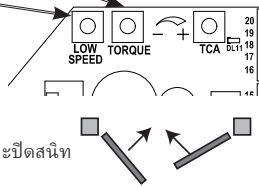

- กดปุ่ม PROG ค้างไว้ ไฟ LED DL5 และ DL3 เปิดขึ้น M2 ต้องปิดตามด้วย M1 เก็บ PROG ไว้จนกว่าประตูจะปิดสนิท



- เปิด DIP 1 สัญญาณไฟ DL1 จะหยุดกระพริบ

**ขั้นตอนที่สอง (การตั้งโปรแกรมสำหรับเวลาที่ใช้เปิดทั้งหมด)**

N.B .: ในระหว่างการเขียนโปรแกรมอุปกรณ์รักษาความปลอดภัยเป็นโปรแกรมที่ใช้งานอยู่และหยุดการทำงานของกิจกรรมหยุดชะงัก (ไฟ LED DL1 จากกระพริบอยู่คงที่) ทำซ้ำขั้นตอนการตั้งโปรแกรมขั้นที่ 1 และ DIP 2 เพื่อปิด, ปิดประตูผ่านขั้นตอน “การปรับและการตรวจสอบ” และทำซ้ำการเลือกโปรแกรม

- ประตูต้องปิดสนิท
- ตั้ง DIP 2 เป็น ON => LED DL1 จะกระพริบในเวลาสั้น ๆ
- กดปุ่ม PROG./RADIO/OPEN/START => M1 เปิดขึ้น เมื่อกดสวิตช์ จำกัด การเปิด LSO M1 จะหยุด M1 และ M2 จะเปิดขึ้น เมื่อกดสวิตช์ จำกัด การเปิด LSO M2 M2 หยุด



- กดปุ่ม PROG./RADIO/OPEN/START => M2 จะปิดลง
- หลังจากไม่กี่วินาทีให้กดปุ่ม PROG./RADIO/OPEN/START => M1 ปิดและกำหนดระยะเวลาห่างระหว่าง M2 และ M1
- เมื่อกดสวิตช์ จำกัด LSC M2 และ LSC M1 มอเตอร์จะดับลง

ในเวลาเดียวกัน LED DL1 จะหยุดกระพริบส่งสัญญาณทางออกจากขั้นตอนการเขียนโปรแกรม ตั้งแต่ตอนนั้นอุปกรณ์ความปลอดภัยหรือคำสั่งประตูอื่น ๆ จะทำงานได้ตามปกติ (การผกผันการหยุดการเตือนภัย ฯลฯ )

- เมื่อสิ้นสุดการเขียนโปรแกรมให้ตั้งค่า DIP 2 ในตำแหน่ง OFF



**ขั้นตอนที่สาม – ตั้งโปรแกรมตัวควบคุมระยะไกล**

การเขียนโปรแกรมสามารถทำได้เฉพาะเมื่อประตูหนึ่ง

- ตั้งค่า DIP 1 เป็น ON และจากนั้น DIP 2 ไปที่ ON ไฟ LED DL12 กระพริบเป็นสีแดงเป็นเวลา 10 วินาที
- กดปุ่ม TRANSMITTER (ปกติช่อง A) ภายใน 10 วินาทีที่กำหนด หากรีโมตได้รับการบันทึกอย่างถูกต้อง LED DL12 จะกระพริบเป็นสีเขียวและเสียงสัญญาณเตือนจะเป็นการยืนยันความจำที่ถูกต้อง 10 วินาทีสำหรับการเขียนโปรแกรมรหัสจะต่ออายุโดยอัตโนมัติโดยมี LED DL12 กระพริบเป็นสีแดงเพื่อจัดเก็บเครื่องส่งสัญญาณกลับไป
- หากต้องการสิ้นสุดการเขียนโปรแกรมให้รอประมาณ 10 วินาทีหรือกดปุ่ม PROG ค้างไว้สักครู่ LED DL12 หยุดกระพริบ
- ตั้ง DIP 1 อีกครั้งเป็น OFF และ DIP 2 ไปที่ OFF



**ขั้นตอนที่สี่ (การตั้งโปรแกรมเวลาการเปิดให้คนเดินผ่าน)**

ประตูต้องปิดอย่างเต็มที่

- เปิด DIP 2 ไปที่ตำแหน่ง ON, LED DL1 จะเริ่มกระพริบอย่างรวดเร็ว
- ทันทีที่เหลือ DIP 1 ไปที่ตำแหน่ง ON, LED DL1 เริ่มกระพริบช้าๆ
- กดปุ่มเดินเท้า (COM A+/PED) มอเตอร์ M1 จะเปิดขึ้น เมื่อโมเตอร์ M1 เปิดอยู่พอสำหรับคนเดินเท้าให้กดปุ่มคนเดินเท้าเพื่อหยุดการเดินทาง (กำหนดจังหวะการเปิดของมอเตอร์ M1)
- กดปุ่มเดินเท้า (COM A+/PED.), M1 จะปิดลง
- เปิด DIP 1 และ DIP 2 ไปที่ OFF



**ขั้นตอนที่ห้า การปรับการตั้งค่าตามความต้องการ**

ท่านสามารถปรับแต่งการตั้งค่าได้โดยการปรับเปลี่ยนไมโครสวิตช์

- DIP 4 ไฟโตเซลล์ใช้งานได้ตลอดเวลา (OFF) - ไฟโตเซลล์ใช้งานได้เฉพาะในระหว่างการปิด (ON)
- DIP 5 ไฟกระพริบล่วงหน้า (ON) - ไฟกระพริบเป็นปกติ (OFF)
- DIP 6 คำสั่ง Pulse เดี่ยว (START) และ RADIO - ที่ละขั้นตอน (ON) - อัตโนมัติ (OFF)
- DIP 7 การเปิดใช้งานการควบคุมตนเองด้วยไฟโตเซลล์ (ON - เปิดใช้งาน)
- DIP 8 การเปิดใช้งานระบบลอคด้วยไฟฟ้า (ON-เปิดใช้งาน)
- DIP 9 ปลดลอคพัลส์ลอคไฟฟ้า (เปิดทำงาน)
- DIP 10 อำนวยความสะดวกในการปลดลอครถยนต์ด้วยมือ (ON - เปิดใช้งาน)
- DIP 11 การทำงานของพัลส์ลอคไฟฟ้า (ON-เปิดใช้งาน)
- DIP 12 การเลือกการทำงานของมอเตอร์ 1 หรือ 2 (มอเตอร์ OFF เริ่มต้น 2)
- DIP 13 เปิดใช้งานระบบวิทยุ SUN/MOON (ON) - SUN-PRO (OFF)
- DIP 14 การทำงานที่ตั้งเวลาไว้ (OFF) - การทำงานด้วยสวิตช์ จำกัด (ON)
- DIP 15 การชะลอตัว (ON-เปิดใช้งาน)
- DIP 16 การจัดการคอนแทค (ON - เปิดใช้งาน)
- DIP 17 การจัดการตัวเข้ารหัส (ON-เปิดใช้งาน)
- DIP 18 ต้องอยู่ OFF และ DIP 19-20 สำหรับ R50



ความสนใจ: ติดตั้งการ์ด APP (หรือการ์ด APP+ กับโมดูล) และใช้สมาร์ตโฟนของคุณกับ RIB GATE App เพื่อใช้ประโยชน์จากคุณลักษณะขั้นสูงทั้งหมดที่บอร์ดควบคุม B2 สามารถให้คุณได้







## 1ва ФАЗА (Регулирания и проверки)

1 – С врата по средата на маршрута, фиксирайте R50 в точката на вратата. R50 трябва да бъде с крака стъпили на земята.

2 – Извадете от кормилото на R50 еластичната фибра В, която освобождава пружината, която държи под напрежение колелата към земята, с регулируемо напрежение с отчитане по халките С.

3 – При ръчно затваряне на бариерата, колелата трябва да се насочат така, че да преминават дъгата на движението на плъзгащата врата. Блокирайте гайките за регулиране с регулиране наклона на кормилото.

4 – Като използвате съответният лост на R50, повдигнете колелата от земята.

5 – Позиционирайте и регулирайте електрическите ограничители на колоната на бариерата, по такъв начин, че да се натиснат спри ръчно придвижване на вратата е позиция на напълно отваряне и затваряне.

6 – Поставете вратите в междинно положение, тоест спуснете отново колелата.

7 - Настройте микропревключвателите DIP 1-2-3-4-5-6-7-12-14-16-17-18 в положение OFF и микропревключвателите DIP 13-15-19-20 в положение ON (в случай на електрическа ключалка поставя микропревключватели DIP 8-9-10-11 в положение ON)

8 - Поставете DIP 1 на ON. Светодиода DL1 мига.

9 - Натиснете PROG и го задръжте натиснато. DL2 и DL4 светодиодите светят. M1 и след това M2 трябва да отворят докато PROG е натиснат.

След 3 секунди и до 10 секунди завъртете тримерното устройство TORQUE по посока на часовниковата стрелка, за да увеличите силата (ако е необходимо).

След 10 секунди започва ниска скорост. Нагласете го чрез подстригващото устройство LOW SPEED.

10 - Отпуснете PROG. Ако се налага, обърнете V с W за да съвпадат посоките на движение на M1 и M2.

11 - Натиснете PROG и го задръжте натиснат. DL5 и DL3 светодиодите светят. M2 и след това M1 трябва да се затворят. Задръжте натиснат PROG до приключване на затварянето.

12 - Поставете DIP 1 на OFF. Светодиода DL1 спира да мига

## 2-ра ФАЗА (Програмиране на времената за пълно отваряне)

**ВНИМАНИЕ: ВРЕМЕТО ПРОГРАМИРАНЕТО НА БЕЗОПАСНИТЕ УСТРОЙСТВА СА АКТИВНИ И ТЕХНИТЕ ИНТЕРВЕНЦИИ СПИРАТ ПРОГРАМИРАНЕ (DL1 СВЕТОДИОДНИЯТ СВЕТЛИНЕН ПРЕКЪСВАТ ВЪРХУ ФИКСИРАНИТЕ). РЕЖИМ НА ПОЗИЦИЯТА ЗА ПРОГРАМИРАНЕ НА ПРОЦЕДУРАТА НА ДИП 1 И ДИП 2 ИЗКЛЮЧВАТЕ, ЗАДВИЖВАЙТЕ ГРАДАТА ЧРЕЗ ПРОЦЕДУРА «Корекции и проверки» И ПОВЕЧЕ ПРОГРАМИРАНЕТО НА ИЗБОР.**

1 - Портата трябва да е напълно затворена.

2 - Настройте DIP 2 на ON => LED DL1 ще мига за кратко.

3 - Натиснете бутона PROG./RADIO/OPEN/START => M1 се отваря.

Когато се натисне прекъсвачът за отваряне LSO M1, M1 спира и M2 се отваря.

Когато прекъсвачът за отваряне LSO M2 се натисне. M2 спира.

4 - Натиснете бутона PROG./RADIO/OPEN/START => M2 се затваря.

5 - След няколко секунди натиснете бутона PROG./RADIO/OPEN/START => M1 се затваря и определя фазовото изместване между M2 и M1.

При натискане на крайните изключватели LSC M2 и LSC M1 двигателите се изключват.

В същото време LED DL1 ще спре да мига, като сигнализира за излизане от процедурата за програмиране.

От този момент устройствата за безопасност или други команди на порта ще работят нормално (инверсии, спирки, аларми и др.).

6 - В КРАЯ НА ПРОГРАМИРАНЕТО, РЕСТИРАЙТЕ ДИП 2 В ИЗКЛЮЧВАНЕТО НА ПОЗИЦИЯТА.

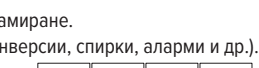
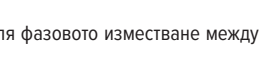
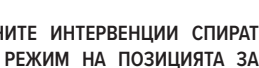
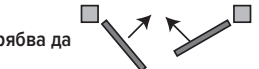
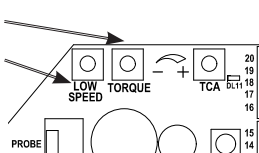
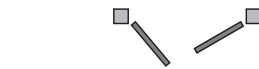
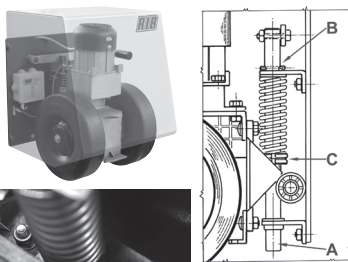

## 3-та ФАЗА Програмиране на дистанционното

Програмирането може да се извърши само когато вратата е неподвижна.

1 - Първо задайте DIP 1 в положение ON и след това DIP 2 в положение ON. LED DL12 мига в червено за 10 секунди.

2 - Натиснете бутона на дистанционното управление (обикновено канал А) в рамките на 10 секунди. Ако устройството за дистанционно управление е запаметено правилно, светодиодът DL12 мига зелено и тонът на звънеца потвърждава правилното запамятане. 10 секундите за програмиране на кодовете се подновяват автоматично, като LED DL12, който мига в червено, запазва следващия предавател.

3 - да завършите програмирането, изчакайте 10 секунди или натиснете кратко бутона PROG. LED DL12 спира да мига.

4 - Задайте DIP 1 на OFF и DIP 2 на OFF.



## 4-та ФАЗА (Програмиране на времената за отваряне на преминаването)

Портата трябва да е напълно затворена.

1 - Включете DIP 2 в положение ON, светодиодът DL1 започва да мига бързо.

2 - Веднага, включете също DIP 1 в положение ON, светодиодът DL1 започва да мига бавно.

3 - Натиснете бутона за пешеходци (COM A+/PED.), Отваря се мотор M1

4 - Когато крилото на двигателя M1 е достатъчно отворено за преминаване на пешеходци, натиснете бутона на пешеходците, за да спрете движението (като по този начин дефинирате хода на отваряне на двигателя M1).

5 - Натиснете бутона за пешеходци (COM A+/PED.), M1 се затваря.

6 - Завъртете DIP 1 и DIP 2 в положение OFF.



## 5-та ФАЗА Персонализиране на конфигурацията

Може да се променя конфигурацията с преместване на различните микропрекъсвача.

DIP 4 Фотоклетките винаги са активни (OFF) - Фотоклетките са активни само при затваряне (ON)

DIP 5 Предварително мигане (ON) - Нормално мигане (OFF)

DIP 6 Единична импулсна команда (START) и RADIO - стъпка по стъпка (ON) - автоматично (OFF)

DIP 7 Фотоклетки Активирани на AUTO-TEST (ON-активирано).

DIP 8 Задействане на електрическата брва (ON-активирано)

DIP 9 Освобождаване на електрическото заключване на импулса (ON-активирано)

DIP 10 Улесняване на ръчното освобождаване на двигателите (ON-активирано)

DIP 11 Заключване на импулса на електрическа брва (ON-активирано)

DIP 12 Избор на 1 или 2 режима на работа на двигателя (по подразбиране 2 двигателя OFF)

DIP 13 Активирани на радиосистемата SUN/MOON (ON) - SUN-PRO (OFF)

DIP 14 Време на работа (OFF) - Работа с крайни изключватели (ON)

DIP 15 Забавяне (ON - активирано)

DIP 16 Управление на контакторите (ON - активирано)

DIP 17 Управление на енкодера (ON - активирано)



DIP 18 трябва да остане OFF и DIP 19-20 ON за R50

**ВНИМАНИЕ:** Инсталирайте APP карта (или картата APP+ с модулите) и използвайте своя смартфон с приложението RIB GATE, за да се възползвате от всички разширени функции, които бордовият борд B2 може да ви предложи.



# دستورالعمل ساده شده برای R50 همراه با B2-CRX

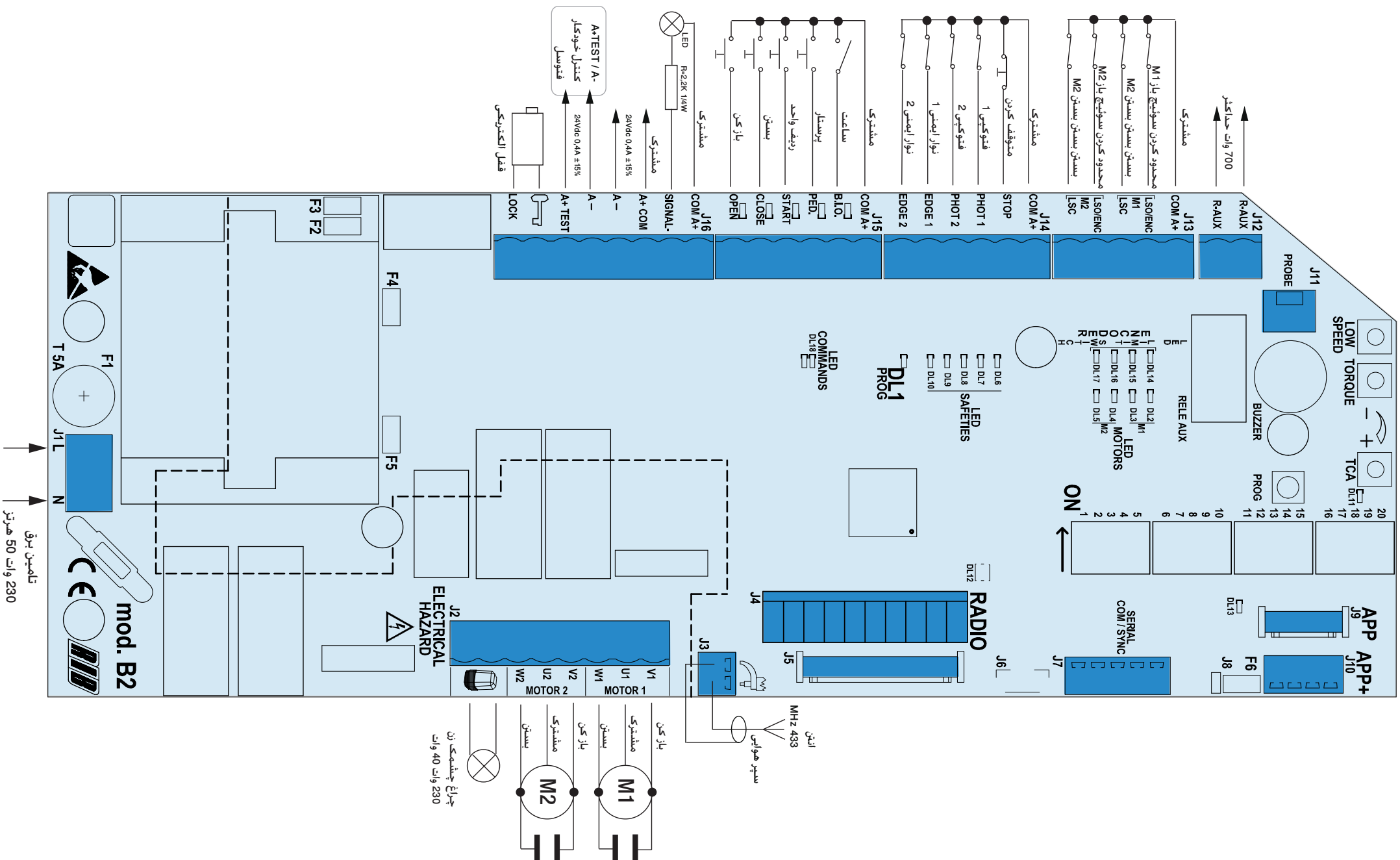

مرحله اول (تنظیمات و کنترل)

- 1- درحالی که درب در نقطه میانی مسیر قرار دارد. R50 را در بالای درب ببندید. چرخ های R50 باید با زمین تماس داشته باشند.
- 2- با یک فشار قابل تنظیم، با میزان سازی مهره های رنگ C، تویی لاستیکی B را خارج کنید که فنی که بر چرخ ها از بازوی کشش R50 تا زمین فشار وارد می آورد را آزاد می کند.
- 3- دروازه ها را با دست ببندید. چرخ ها باید در وضعیتی قرار بگیرند که از حرکت در بال شکل تبعیت کند. مهره هاینظیم کنند را از شیب بازوی کشش قفل کنید.
- 4- با استفاده از اهرم مناسب R50، چرخ ها را از زمین بلند کنید.
- 5- زبانه های انتهایی الکتریکی را در موقعیت مناسب در ستون دروازه قرار داده و به گونه ای تنظیم کنید که اطمینان حاصل کنید زمانی که در را با دست کاملاً باز می کنید و یا می بندید، به پایین فشار داده می شوند.
- 6- درب را در یک وضعیت میانی قرار دهید و مجدداً چرخ ها را پایین بیاورید.

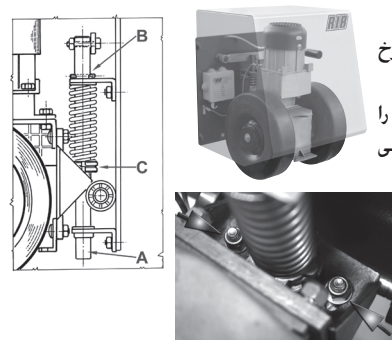

7 - سوئیچ DIP را 1-2-3-4-5-6-7-12-14-16-17-18 را به OFF و 13-15-19-20 DIP را ON تنظیم کنید (با قفل الکتریکی، همچنین 8-9-10-11 به ON)



8- دیپ سوئیچ 1 را در حالت ON (روشن) قرار دهید. ال ای دی چشمک می زند.



9- دکمه PROG را فشار دهید و آن را پایین نگه دارید. LED های DL2 و DL4 روشن می شوند. روشن می شوند. تا زمانی که دکمه PROG پایین نگه داشته شده است، M1 و سپس M2 باید باز شوند.

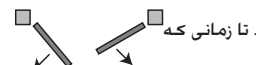

بعد از 3 ثانیه و تا 10 ثانیه، ترمور TORQUE را جهت عقربه های ساعت به منظور افزایش نیرو (در صورت لزوم) چرخش دهید.

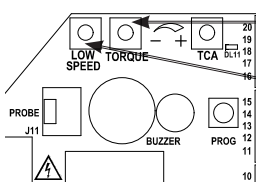

پس از 10 ثانیه کم سرعت شروع می شود. از طریق ترمینال LOW SPEED آن را تنظیم کنید.

10- دکمه PROG را رها کنید. در صورتی که موتورها به جای باز شدن بسته شوند باید سیمهای V,W موتور مربوطه را به هم جابجا کنید.

11- دکمه PROG را فشار دهید و آن را پایین نگه دارید. LED های DL3 و DL5 روشن می شوند. روشن می شوند. M2 و سپس M1 باید بسته شوند. دکمه PROG را پایین نگه دارید تا کاملاً بسته شوند.



12- دیپ سوئیچ 1 را در حالت OFF (خاموش) قرار دهید. ال ای دی DL1 دیگر چشمک نمی زند.



مرحله دوم (برنامه ریزی زمان باز شدن کامل لنگه دربها)

توجه: در هنگام برنامه ریزی دستگاہ های ایمنی فعال هستند و برنامه ریزی آنها متوقف می شود (DL1 از فلاشینگ باقی می ماند بر روی ثابت). برای تکمیل روند برنامه ریزی DIP 2 و DIP 1 را خاموش کنید. GATE را از طریق «تنظیمات و چک کردن» و برنامه ریزی انتخاب را مجدداً متوقف کنید.



1 - دروازه باید کاملاً بسته باشد.

2 - تنظیم DIP 2 را به LED DL1 ON => به طور خلاصه فلش.

3 - دکمه PROG/RADIO/OPEN/START را فشار دهید => M1 باز می شود.

هنگامی که کلید باز شدن LSO M1 فشار داده می شود، M1 متوقف می شود و M2 باز می شود.

هنگامی که کلید باز شدن LSO M2 فشار داده می شود، فشار داده می شود. M2 متوقف می شود

4 - دکمه PROG/RADIO/OPEN/START را فشار دهید => M2 بسته می شود.

5 - پس از چند ثانیه دکمه PROG/RADIO/OPEN/START را فشار دهید => بسته و تعیین جابجایی فاز بین M1 و M2.

هنگامی که سوئیچ های LSC M1 و LSC M2 فشرده می شوند، موتور ها خاموش می شوند.

در عین حال، LED DL1 متوقف می شود و به خروج از برنامه ریزی می شود.

از این لحظه دستگاہ های ایمنی یا دیگر دستورات دروازه به طور معمول کار خواهند کرد (معکوس، توقف، آلام و غیره).

6 - در پایان برنامه ریزی، DIP 2 را در حالت خاموش تنظیم کنید.



مرحله سوم برنامه ریزی ریموت کنترل

برنامه ریزی می تواند تنها زمانی انجام شود که دروازه ثابت باشد.

- 1 - ابتدا DIP 1 را به ON تنظیم کنید و سپس DIP 2 را ON کنید. LED DL12 برای 10 ثانیه قرمز می شود.
- 2 - دکمه کنترل از راه دور (معمولاً کانال A) را در مدت 10 ثانیه اختصاص دهید. اگر راه دور به درستی حفظ شود، LED DL12 سبز می شود و صدای زنگ تایید حفظ صحیح را تایید می کند. 10 ثانیه برای برنامه نویسی کدهای به طور خودکار تمدید می شود. با LED DL12 که قرمز می شود، برای ذخیره فرستنده بعدی.
- 3 - برای پایان دادن به برنامه نویسی، 10 ثانیه صبر کنید یا به طور خلاصه دکمه PROG را فشار دهید. LED DL12 متوقف می شود
- 4 - تنظیم DIP 1 را به OFF و DIP 2 را خاموش کنید.



مرحله چهارم (برنامه ریزی زمان برای حالت نفر رو)

دروازه باید کاملاً بسته شود.

- 1 - DIP 2 را به ON روشن کنید. LED DL1 شروع به چشمک زدن می کند.
- 2 - بلافاصله، DIP 1 را به وضعیت ON نیز روشن کنید. LED DL1 به آرامی چشمک می زند.
- 3 - دکمه عابر پیاده را فشار دهید (COM A+/PED). موتور M1 باز می شود
- 4 - هنگامی که برگ M1 موتور به اندازه کافی برای عبور از عابر پیاده باز می شود. دکمه عابر پیاده را برای توقف سفر (به این ترتیب تعیین سکنه باز موتور M1) را فشار دهید.
- 5 - دکمه عابر پیاده را فشار دهید (M1). COM A+/PED بسته می شود.
- 6 - DIP 1 و DIP 2 را به حالت خاموش روشن کنید.



مرحله پنجم سفارشی کردن پیکربندی

پیکربندی را می توان با حرکت ریزکلیدهای مختلف تنظیم کرد.

- DIP 4 - عکاسی همیشه فعال است (OFF) - عکاسی فعال فقط در حین بسته شدن (ON)
- DIP 5 - قیل از چشمک زدن (ON) - چشمک زدن عادی (خاموش)
- DIP 6 - دستوراتعمل تک پالس (START) و RADIO - گام به گام (ON) - خودکار (OFF)
- DIP 7 - عکس فعال سازی خودکار (ON فعال).
- DIP 8 - فعال سازی قفل الکتریکی (ON فعال)
- DIP 9 - انتشار پالس قفل الکتریکی (ON فعال)
- DIP 10 - رفع موانع رانندگی موتور (ON فعال)
- DIP 11 - تعویض پالس قفل الکتریکی (ON فعال)
- DIP 12 - انتخاب عملکرد 1 یا 2 موتور (موتور استاندارد 2 OFF)
- DIP 13 - سیستم رادیویی (ON SUN / MOON) را فعال کنید - (OFF SUN-PRO)
- DIP 14 - عملیات زمانبندی (خاموش) - عملیات با سوئیچهای محدود (ON)
- DIP 15 - سرعت پایین در نزدیک شدن (ON فعال)
- DIP 16 - مدیریت پیمانکاران (فعال - فعال)
- DIP 17 - مدیریت رمزگذار (ON - فعال)

DIP 18 باید خاموش و ON DIP 19-20 برای R50 باقی بماند

توجه: کارت APP (یا کارت APP + با ماژول های آن) را نصب کنید و از برنامه گوشی RIB GATE برای استفاده از تمامی ویژگی های پیشرفته که هیئت مدیره B2 می تواند به شما ارائه دهد استفاده کنید.



# B2-CRXİLE R50 İÇİN BASİTLEŞTİRİLMİŞ TALİMATLAR

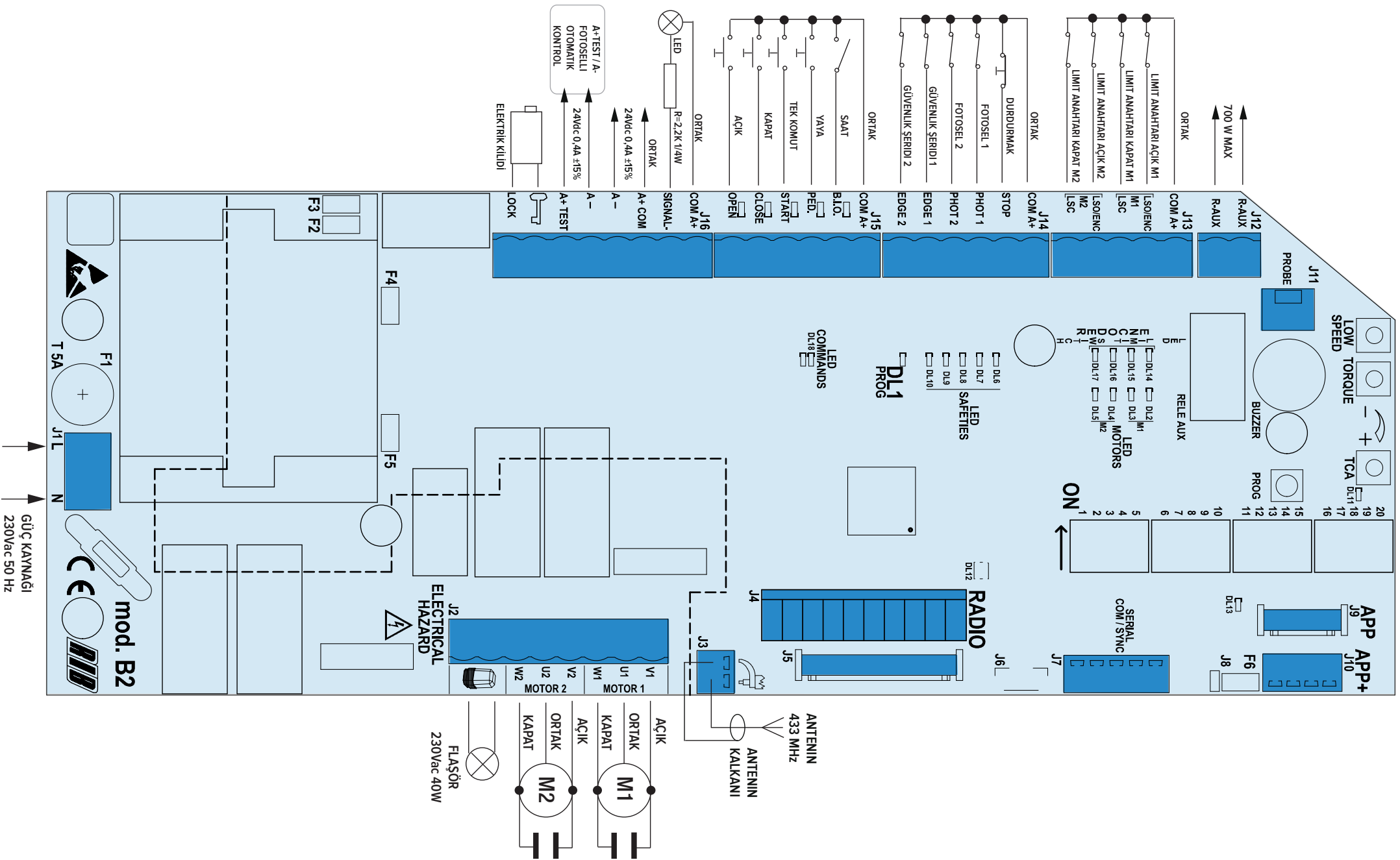

## 1. AŞAMA (Ayarlar ve kontroller)

1 – Kepenک yarı yoldayken, R50'i kepenک ucuna sabitleyin. R50 tekerlekleri yere dayalı olmalıdır.

2 – R50 dümeninden, C halkaları ayarlanarak düzenlenebilen bir basınç ile tekerlekleri yere iten bir yayı serbest bırakan lastik B pimini çıkarın.

3 – Kapı manuel olarak kapatıldığında, tekerlekler çarpan kepenک hareketinin yayını izleyecek şekilde yönelmelidir. Dümen eğim ayarı somunlarını bloke edin.

4 – R50 özel kolunu kullanarak tekerlekleri yerden yükseltin.

5 – Elektrik limit anahtarlarını, kepenک tam açılma ve kapanma pozisyonlarına manuel basılabilecek şekilde yerleştirin ve ayarlayın.

6 – Kepenکleri ara pozisyona getirin ve tekerlekleri alçaltın.

7 - DIP 1-2-3-4-5-6-7-12-14-16-17-18 mikro şalterlerini OFF konumunda ve 13-15-19-20 dip noktalarını ON pozisyonunda ayarlayın (elektrikli kilitleme durumunda DIP 8-9-10-11'i ON pozisyona getirin)

8 - DIP 1'i ON konumuna getiriniz. DL1 ledi yanıp söner.

9 - PROG tuşuna basınız ve basılı tutunuz. DL2 ve DL4 LED'leri yanar. DL2 ve DL4 LED'leri yanar.. PROG tuşu basılı tutulduğu sürece M1 ve daha sonra M2 açılmaktadır.

3 saniye sonra ve 10 saniyeye kadar TORQUE düzelticisi gücü artırmak için saat yönünde çevirin (gerekirse).

10 saniye sonra Düşük hız başlar. LOW SPEED ayarlayıcısı ile ayarlayın.

10 - PROG tuşunu bırakınız. Gerekli ise, doğru hareket yönünü tanımlamak için, kapama işlemini gerçekleştiren motorun/motorların V ile W'lerinin yerlerini değiştiriniz.

11 - PROG tuşuna basınız ve basılı tutunuz. DL5 ve DL3 LED'leri yanar. M2 ve M1'in kapanması gerekir. Kapanma işlemi tamamlanana kadar PROG tuşunu basılı tutunuz.

12 - DIP 1'i OFF konumuna getiriniz. DL1 ledi yanıp sönmeyi durduracaktır

## 2. AŞAMA (Tamamen açılma sürelerinin programlanması)

**DİKKAT: GÜVENLİK CİHAZLARININ PROGRAMLANMASINDAKİ DURUMDA AKTİF VE MÜREKKEP STOPS PROGRAMLAMASI (SABİT LİMİTEDEN KAYDEDİLEN DL1 LED). PROGRAMLAMA PROSEDÜRÜNÜ DEĞİŞTİRMEK İÇİN DIP 1 VE DIP 2 KAPALI, PROSEDÜRÜ İLE KAPATIN KAPANMASI «Ayarlamalar ve kontroller» VE SEÇENEKLERİN PROGRAMLANMASINI GEREKMEKTEDİR.**

1 - Kapı tamamen kapalı olmalıdır.

2 - DIP 2'yi ON konumuna getirin => LED DL1 kısa süreli yanıp söner.

3 - PROG./RADIO/OPEN/START tuşuna basın => M1 açılır.

Açılma limit anahtarına LSO M1 basıldığında, M1 durur ve M2 açılır.

Açılma limit anahtarına LSO M2 basıldığında, M2 durur.

4 - PROG./RADIO/OPEN/START tuşuna basın => M2 kapanır.

5 - Birkaç saniye sonra PROG./RADIO/OPEN/START tuşuna basın => M1 kapanır ve M2 ile M1 arasındaki faz değişimini belirler.

LSC M2 ve LSC M1 limit anahtarlarına basıldığında, motorlar kapatılır.

Aynı zamanda LED DL1, yanıp sönmeyi durduracak ve programlama prosedüründen çıkış sinyali verecektir.

Bu andan itibaren güvenlik cihazları veya diğer kapı komutları normal olarak çalışacaktır (inversiyonlar, durdurmalar, alarmlar, vs.).

6 - PROGRAMLAMADAN SONRA, DIP 2 KAPALI KONUMDA SIFIRLAYIN.

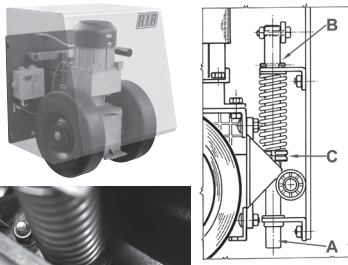

olarak getirilirken

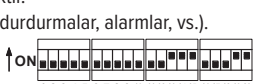
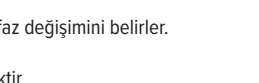
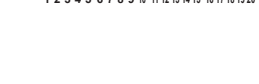
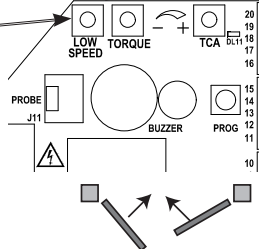
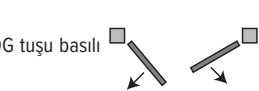
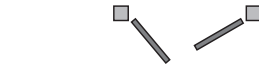

## 3. AŞAMA Uzaktan kumanda cihazının programlanması

Programlama sadece kapı sabitken yapılabilir.

1 - Önce DIP 1'i ON konumuna ve ardından DIP 2'ye ON konumuna getirin. LED DL12, 10 saniye kırmızı yanıp söner.

2 - Tahsis edilen 10 saniye içinde uzaktan kumanda düğmesine (genellikle A kanalı) basın. Uzaktan kumanda doğru şekilde hafızaya alınmışsa LED DL12 yeşil renkte yanıp söner ve sesli uyarı tonu doğru hafızaya alma işlemini onaylar. Kodları programlamak için 10 saniye, bir sonraki uzaktan kumandayı saklamak amacıyla kırmızı renkte yanıp sönen LED DL12 ile otomatik olarak yenilenir.

3 - Programlamayı bitirmek için 10 saniye bekleyin ya da kısa bir süre PROG düğmesine basın. LED DL12'nin yanıp sönmeyeceği durur.

4 - DIP 1'i OFF ve DIP 2'yi OFF konumuna getirin.

## 4. AŞAMA (Geçiş bölgesi açılış sürelerinin programlanması)

Kapı tamamen kapalı olmalıdır.

1 - DIP 2'yi ON konumuna getirin, LED DL1 hızlı bir şekilde yanıp sönmeye başlar.

2 - Hemen DIP 1'i ON konumuna getiriniz, LED DL1 yavaşça yanıp sönmeye başlar.

3 - Yaya basma düğmesine basın (COM A+/PED.), Motor M1 açılır

4 - Motor M1 yapıya yaya geçidi için yeterince açıldığında, hareketi durdurmak için yaya basma düğmesine basın (böylelikle M1 motorunun açma vuruşunu tanımlar).

5 - Yaya basma düğmesine basın (COM A+/PED.), M1 kapanır.

6 - DIP 1 ve DIP 2'yi OFF konumuna getirin.

## 5. AŞAMA Yapılandırmanın özelleştirilmesi

Farklı microswitchleri değiştirerek yapılandırma üzerinde değişiklik yapmak mümkündür

DIP 4 Fotoseller her zaman aktif (OFF) - Fotoseller sadece kapama sırasında aktif (ON)

DIP 5 Önce yanıp sönen (ON) - Normal yanıp sönmüyor (OFF)

DIP 6 Tek darbeli komut (START) ve RADYO - adım adım (ON) - otomatik (OFF)

DIP 7 Fotoseller AUTO-TEST aktivasyonu (ON-aktif).

DIP 8 Elektrikli kilit aktivasyonu (ON-aktif)

DIP 9 Elektrikli kilit pals bırakma (ON-aktif)

DIP 10 Motorlar manuel serbest bırakma kolaylığı (ON-aktif)

DIP 11 Elektrikli kilit darbe bağlantısı (ON-aktif)

DIP 12 1 veya 2 motor çalışmasının seçimi (varsayılan 2 motor OFF)

DIP 13 Radyo sistemi SUN/MOON (ON) - SUN-PRO (OFF) etkinleştirin

DIP 14 Zamanlamalı çalışma (OFF) - Limit anahtarlarla çalışma (ON)

DIP 15 Yavaşlama (ON - aktif)

DIP 16 Kontaktörler yönetimi (ON - aktive)

DIP 17 Enkoder yönetimi (ON - aktive)

DIP 18, OFF kalmalıdır ve R50 için DIP 19-20 ON

DİKKAT: APP kartını (veya APP'yi modülleriyle birlikte) kurun ve B2 kontrol kartının size sunabileceği tüm gelişmiş özelliklerden yararlanmak için akıllı telefonunuzu RIB GATE App ile kullanın.





# B2-CRX के साथ R50 के लिए सरल निर्देश

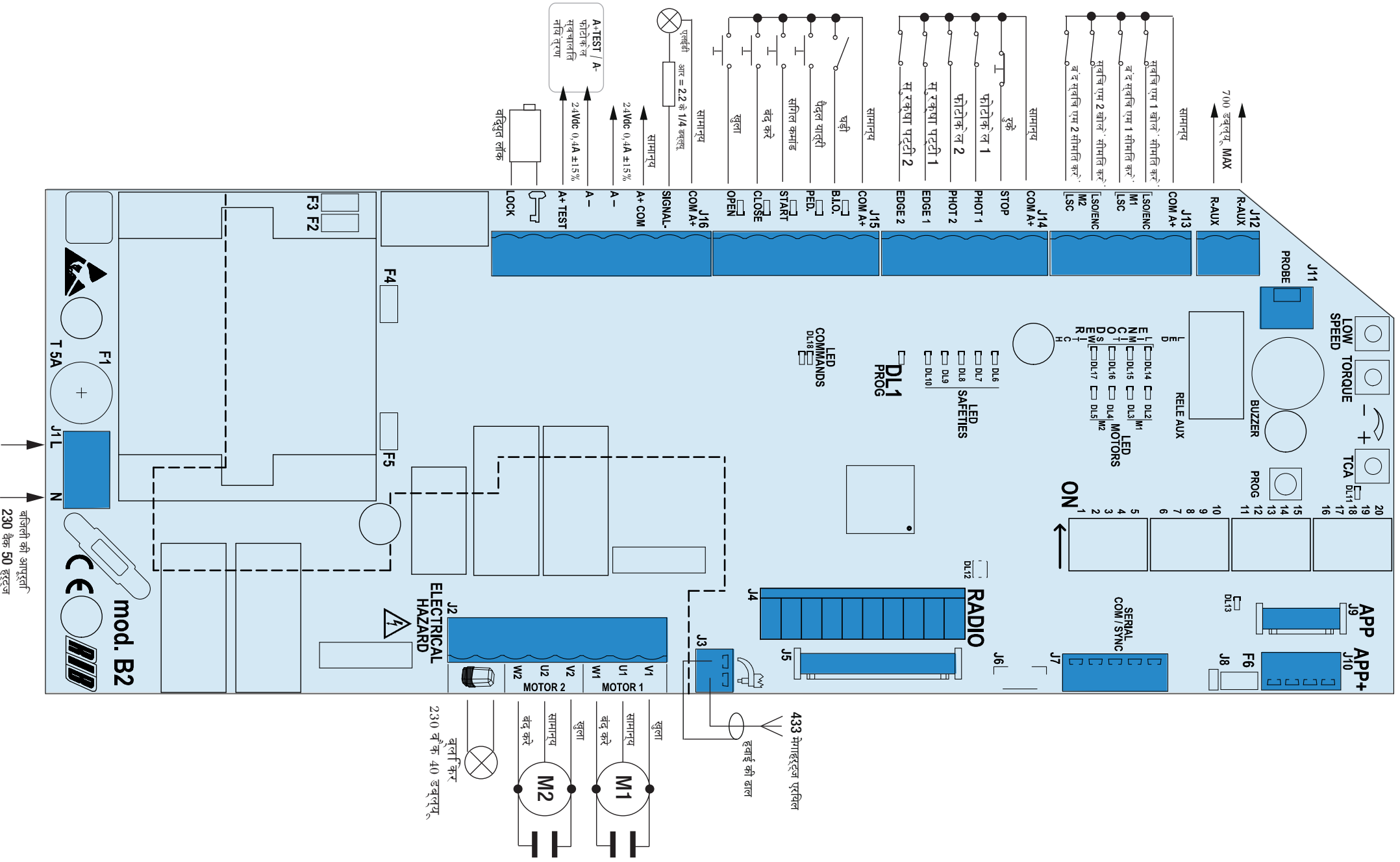

## प्रथम चरण (समायोजन व जांच)

1- जब डोर अपने कोर्स के हाफवे प्वाइंट पर हो, R50 को डोर के टॉप में फास्टन करें. R50 ह्वील्स को ग्राउंड टच करना चाहिए.

2- C रिंग नट्स को व्यून करने के द्वारा, एडजस्टेबल प्रेशर के साथ, ह्वील्स को R50 ड्रॉबार से ग्राउंड में प्रेस करते हुए रबर प्लग B, जो स्प्रिंग को फ्री करता है, को रिमूव करें.

3- गेट को मैनुअली क्लोज करें, ह्वील्स को अपने आप को इस तरह पोजीशन करना चाहिए कि वे विंग डोर का मोशन फौलो करें. ड्रॉबार स्लोप से एडजस्टिंग नट्स को ब्लॉक करें.

4- उपयुक्त R50 लीवर के इस्तेमाल से ह्वील्स को ग्राउंड से रेज करें.

5- गेट के कॉलम में इलेक्ट्रिक एंड स्टॉप्स को इस तरह पोजीशन व एडजस्ट करें कि, यह सुनिश्चित किया जा सके कि, वे प्रेस्ड डाउन रहें जब डोर को कम्पलीट ओपनिंग और क्लोजर पोजीशन में मैनुअली मूव किया जाए.

6- डोर्स को इंटरमीडियरी पोजीशन में रखें, और फिर से ह्वील्स को नीचा करें.

7- ड्रबकी स्विच डीआईपी 1-2-3-4-5-6-7-12-14-16-17-18 बंद पर और ड्रबकी 13-15-19-20 चालू (एक इलेक्ट्रो के साथ -लॉक, चालू पर 8-9-10-11 ड्रबकी डालें)

8 - DIP 1 को ऑन पर सेट करें. एलईडी DL1 कौंधती है.

9 - प्रोग दबाएं और दबाए रखें। एल ई डी डीएल और डीएल 4 लाइट अप। एम 1 और फिर एम 2 तब तक खुला होना चाहिए जब तक प्रोग दबाया जाता है।

3 सेकंड के बाद और 10 सेकंड तक बल को बढ़ाने के लिए टोरक्व्यू पोटेन्टियोमीटर घड़ी की दिशा में बारी करें (यदि आवश्यक हो)।

10 सेकंड के बाद, धीमी गति ऑपरेशन में जाती है। इसे समायोजित करने के लिए कम स्पीड घुंटी का प्रयोग करें।

10 - रिलीज प्रोग। यदि आवश्यक हो, तो वी के साथ वी को घुमाएं जो आंदोलन की सही दिशा को बहाल करने के लिए बंद हो जाता है।

11 - प्रोग दबाएं और दबाए रखें। एल ई डी डीएल और डीएल 3 लाइट अप। एम 2 और फिर एम 1 बंद होना चाहिए। बंद होने तक PROG उदास रखें।

12 - DIP 1 को ऑफ पर सेट करें. एलईडी DL1 कौंधना बंद करती है

## द्वितीय चरण (कुल खुले समयों की प्रोग्रामिंग करना)

एनबी : सुरक्षा उपकरणों के दौरान सक्रिय कार्य और उनके हस्तक्षेप स्टॉप प्रोग्रामिंग (फिक्स पर फ्लैशिंग रिमून्स से डीएल 1 एलईडी) हैं। प्रोग्रामिंग प्रक्रिया को दोहराने के लिए डीआईपी 1 और डीआईपी 2 बंद करें, प्रक्रिया के माध्यम से गेट बंद करें «समायोजन और जांच» और चुनाव के कार्यक्रम को दोहराएं।

1 - द्वार पूरी तरह से बंद होना चाहिए।

2 - डीआईपी 2 को चालू करें => एलईडी डीएल 1 संक्षेप में फ्लैश करेगा।

3 - PROG./RADIO/OPEN/START बटन दबाएं => M1 खुलता है।

जब खोलने की सीमा स्विच एलएसओ एम 1 दबाया जाता है, तो एम 1 बंद हो जाता है और एम 2 खुलता है।

जब उद्घाटन सीमा स्विच एलएसओ एम 2 दबाया जाता है। एम 2 बंद हो जाता है।

4 - PROG./RADIO/OPEN/START बटन => एम 2 बंद करें दबाएं।

5 - कुछ सेकंड बाद PROG./RADIO/OPEN/START बटन => एम 1 दबाएं और एम 2 और एम 1 के बीच चरण विस्थापन को निर्धारित करें।

जब एलएससी एम 2 और एलएससी एम 1 सीमा स्विच दबाए जाते हैं, तो मोटर्स बंद हो जाते हैं।

साथ ही एलईडी डीएल 1 प्रोग्रामिंग प्रक्रिया से बाहर निकलने के संकेत को चमकता बंद कर देगा।

इस पल से सुरक्षा उपकरण या अन्य गेट कमांड सामान्य रूप से काम करेंगे (इनवर्जन, स्टॉप, अलार्म इत्यादि)।

6 - प्रोग्रामिंग के अंत में, स्थिति में डीआईपी 2 रीसेट करें।

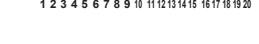
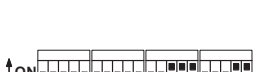
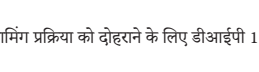
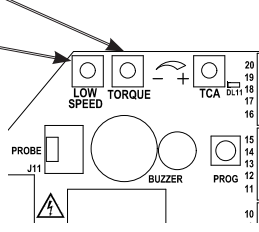
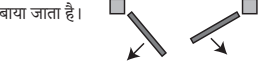
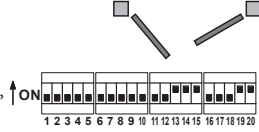
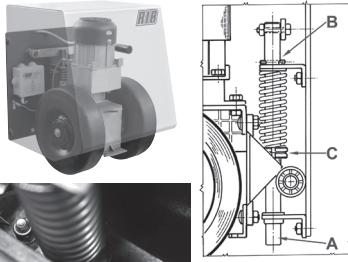

## तृतीय चरण, रिमोट नियंत्रण को प्रोग्राम करना

प्रोग्रामिंग तभी किया जा सकता है जब गेट स्थिर हो।

1 - पहले सेट डीआईपी 1 चालू करें और फिर डीआईपी 2 चालू करें। एलईडी डीएल 12 10 सेकंड के लिए लाल चमकती है।

2 - आवर्तित 10 सेकंड के भीतर रिमोट बटन (आमतौर पर चैनल ए) दबाएं। अगर रिमोट को ठीक से याद किया जाता है तो एलईडी डीएल 12 हरा ब्लिंक करता है और बजर टोन सही यादों की पुष्टि करता है। अगले ट्रांसमीटर को स्टोर करने के लिए, एलईडी डीएल 12 के साथ कोड को प्रोग्रामिंग के लिए 10 सेकंड स्वचालित रूप से नवीनीकृत किए जाते हैं।

3 - प्रोग्रामिंग खत्म करने के लिए, 10 सेकंड प्रतीक्षा करें, या संक्षेप में PROG बटन दबाएं। एलईडी डीएल 12 चमकती बंद हो जाती है।

4 - डीआईपी 1 को बंद करने और डीआईपी 2 को फिर से सेट करें।

## चतुर्थ चरण (पेडेस्ट्रियन खुले समयों की प्रोग्रामिंग करना)

गेट पूरी तरह से बंद होना चाहिए।

1 - डीआईपी 2 को चालू स्थिति में बदलें, एलईडी डीएल 1 जल्दी झपकी शुरू कर देता है।

2 - तुरंत, डीआईपी 1 को चालू स्थिति में भी चालू करें, एलईडी डीएल 1 धीरे-धीरे चमकते हुए शुरू होता है।

3 - पैदल यात्री पुराबटन (COM A+/PED.) दबाएं, मोटर एम 1 खुलता है

4 - जब मोटर एम 1 पत्ता पैदल यात्री क्रॉसिंग के लिए पर्याप्त खोला जाता है, तो यात्रा रोकने के लिए पैदल यात्री पुराबटन दबाएं (इस प्रकार मोटर एम 1 के उद्घाटन स्ट्रोक को परिभाषित करना)।

5 - पैदल यात्री पुराबटन (COM A+/PED.) दबाएं, एम 1 बंद हो जाता है।

6 - डीआईपी 1 और डीआईपी 2 को बंद स्थिति में बदलें।

## पंचम चरण, संरूपण को अनुरूप बनाना

विभिन्न माइक्रोस्विचों को खिसकाकर संरूपण को समायोजित किया जा सकता है

डीआईपी 4 फोटोकल्स हमेशा सक्रिय (OFF) - बंद करने के दौरान केवल फोटोकल्स सक्रिय (ON)

डीआईपी 5 प्री-ब्लिंकिंग (ON) - सामान्य ब्लिंकिंग (OFF)

डीआईपी 6 सिंगल पल्स कमांड (स्टार्ट) और रेडियो - चरण-दर-चरण (ON) - स्वचालित (OFF)

डीआईपी 7 फोटोकल्स ऑटो-टेस्ट एक्टिवेशन (ON-एक्टिवेटेड)।

डीआईपी 8 इलेक्ट्रिक लॉक सक्रियण (ON-सक्रिय)

डीआईपी 9 इलेक्ट्रिक लॉक पल्स रिलीज (ON-सक्रिय)

डीआईपी 10 मोटर्स मैनुअल रिलीज सुविधा (ON-सक्रिय)

डीआईपी 11 इलेक्ट्रिक लॉक पल्स सगाई (ON-सक्रिय)

डीआईपी 12 1 या 2 मोटर ऑपरेशन का चयन (डिफॉल्ट ऑफ 2 मोटर)

डीआईपी 13 रेडियो सिस्टम को सक्रिय SUN/MOON (ON) - SUN-PRO (OFF)

डीआईपी 14 समयबद्ध ऑपरेशन (OFF) - सीमा स्विच के साथ ऑपरेशन (ON)

डीआईपी 15 मंदी (ON - सक्रिय)

डीआईपी 16 संपर्क प्रबंधन (ON - सक्रिय)

डीआईपी 17 एनकोडर प्रबंधन (ON - सक्रिय)

R50 230 वी के लिए डीआईपी 18 बंद रहना चाहिए और डीआईपी 1 9-20 चालू होना चाहिए

सावधानी: APP कार्ड (या उसके मॉड्यूल के साथ APP+ कार्ड) स्थापित करें और B2 कंट्रोल बोर्ड आपको प्रदान कर सकने वाली सभी उन्नत सुविधाओं का लाभ उठाने के लिए RIB GATE App के साथ अपने स्मार्टफोन का उपयोग करें।



# 配B2-CRX的KING EVO简明使用手册

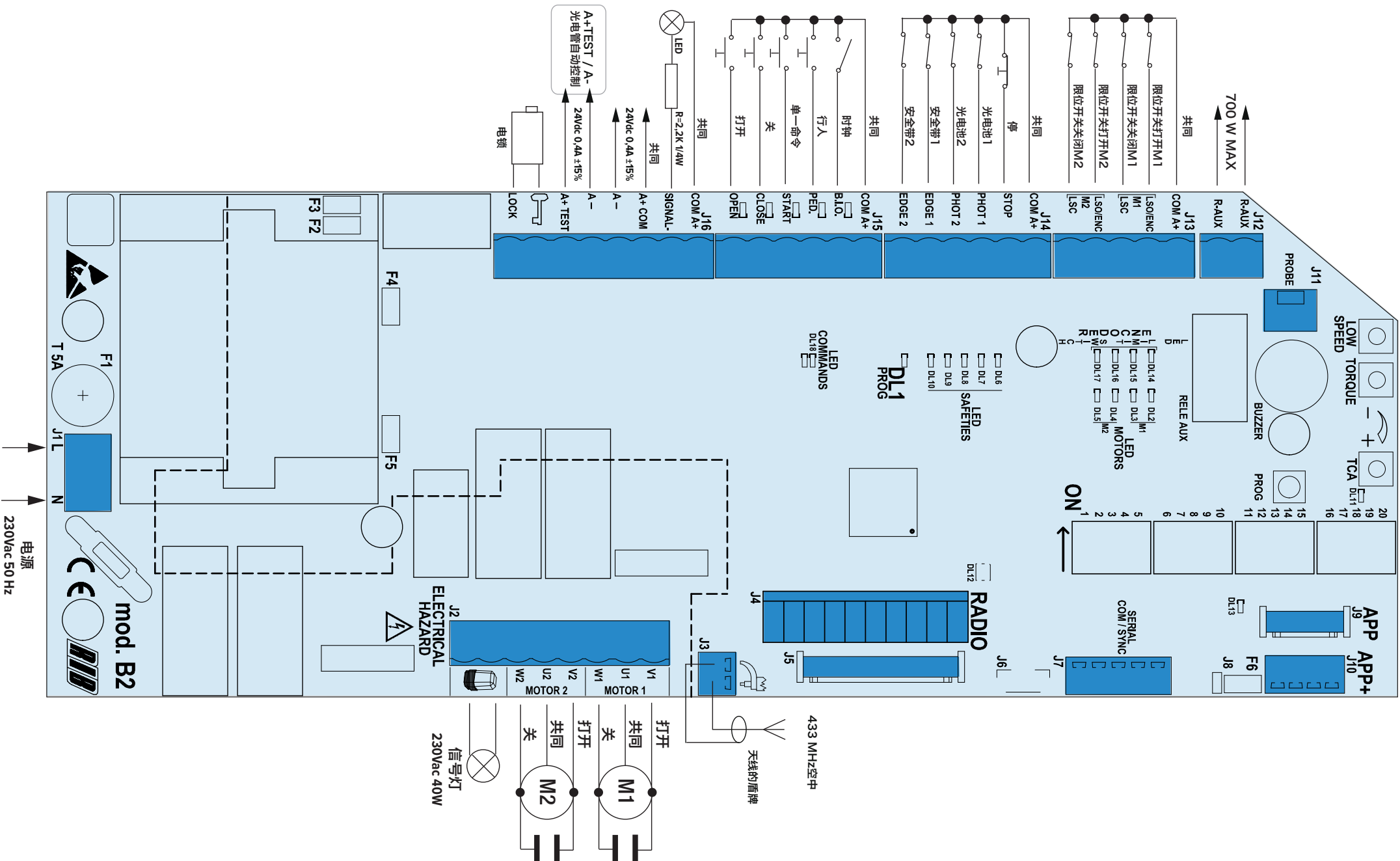

### 1a阶段 (调整和检查)

- 1- 当小门放在整个行程的中点上时, 将R50固定在小门上。R50必须配有支撑在地上的小轮。
- 2- 从R50舵盘上取下滚轮销B, 松开将小轮压在地表上的弹簧, 通过螺母C可以调整压强。
- 3- 手动关闭栅栏, 让小轮滑过小门关闭时的运动弧线。固定舵盘倾斜调整螺钉。

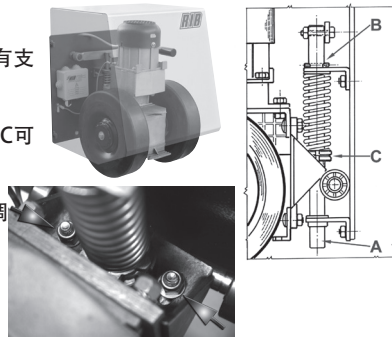

- 4- 使用R50手柄, 从地表升起小轮。
- 5- 摆放并调整栅栏杆上的电子限位器, 使得手动移动小门完全开启和关闭时能够压下限位器。

- 6- 将小门放在中间位置, 重新降低小轮

- 7- 将微动开关DIP 1-2-3-4-5-6-7-12-14-16-17-18置于OFF位置, 微动开关DIP 13-15-19-20置于ON位置 (以防万一) 电锁的微型开关DIP 8-9-10-11也处于ON位置



- 8- 将DIP 1放在开位上。指示灯DL1闪烁。



- 9- 将PROG按钮保持按下状态。DL2和DL4 LED亮起。M1和M2先后开启, 但必须保持PROG按下。



- 3秒钟后, 最多10秒钟顺时针转动TORQUE修剪器以增加力 (如有必要)。

- 10秒后低速启动。通过LOW SPEED修剪器进行调整。

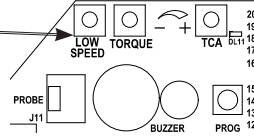

- 10- 松开PROG。如有必要, 交换电机V和W, 重新确定正确的运动方向。

- 11- 将PROG按钮保持按下状态。DL5和DL3 LED亮起。M2和M1相继关闭。保持PROG按下, 直到完全闭合。

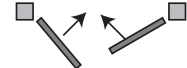

- 12- 将DIP1放在关位上。指示灯DL1停止闪烁。



### 第2a阶段 (总开启时间配置)

注意: 在编程过程中, 安全设备是活动的, 并且他们的干预措施会进行编程 (DL1 LED在闪烁时仍然固定)。重复编程程序位置DIP 1和DIP 2关闭, 通过程序关闭门调整和检查并重复选择的编程。

- 1- 门必须完全关闭。
- 2- 将DIP 2设置为ON => LED DL1将短暂闪烁。
- 3- 按PROG./RADIO/OPEN/START按钮=> M1打开。  
当按下开度限位开关LSO M1时, M1停止并且M2打开。  
当按下开度限位开关LSO M2时, M2停止。
- 4- 按PROG./RADIO/OPEN/START按钮=> M2关闭。
- 5- 几秒后按PROG./RADIO/OPEN/START按钮=> M1关闭并确定M2和M1之间的相位偏移。  
按下LSC M2和LSC M1限位开关时, 电机将关闭。  
同时LED DL1将停止闪烁, 表示退出编程程序。  
从这时起, 安全装置或其他门控命令将正常工作 (反转, 停止, 报警等)。
- 6- 在编程结束时, 将DIP 2重置为关闭位置。



### 第3a步 遥控器编程

只有在门静止时才能进行编程。

- 1- 首先将DIP 1设置为ON, 然后将DIP 2设置为ON。LED DL12闪烁红色10秒钟。
- 2- 在分配的10秒内按遥控器按钮 (通常是通道A)。如果正确记忆遥控器, LED DL12将呈绿色闪烁, 蜂鸣器音确认正确记忆。编程代码的10秒自动更新, LED DL12闪烁红色, 以存储下一个发射器。
- 3- 完成编程, 等待10秒钟, 或短暂按下PROG按钮。LED DL12停止闪烁。
- 4- 将DIP 1重置为OFF, DIP 2重置为OFF。



### 第4阶段 (编程行人开放时间)

门必须完全关闭。

- 1- 将DIP2转到ON位置, LED DL1开始快速闪烁。
- 2- 立即将DIP1转到ON位置, LED DL1开始缓慢闪烁。
- 3- 按下行人按钮 (COM A+ PED。), 电机M1打开
- 4- 当电动机M1叶片打开足够的行人过路处时, 按行人按钮停止行程 (从而确定电动机M1的打开行程)。
- 5- 按行人按钮 (COM A+/PED。), M1关闭。
- 6- 将DIP1和DIP 2转到OFF位置。



### 第5a步 个性化配置

调整下列各微动开关可修改配置

- DIP 4光电池始终有效 (OFF) - 光电池仅在关闭期间有效 (ON)
- DIP 5预闪 (ON) - 正常闪烁 (OFF)
- DIP 6单脉冲命令 (START) 和RADIO - 逐步 (ON) - 自动 (OFF)
- DIP 7光电池AUTO-TEST激活 (ON激活)。
- DIP 8电锁激活 (ON激活)
- DIP 9电锁脉冲释放 (ON-激活)
- DIP 10电机手动释放促进 (ON激活)
- DIP 11电锁脉冲接合 (ON激活)
- DIP 12选择1或2个电机运行 (默认OFF 2电机)
- DIP 13激活无线电系统SUN/MOON (ON) - SUN-PRO (OFF)
- DIP 14定时操作 (OFF) - 带限位开关的操作 (ON)
- DIP 15减速 (ON - 激活)
- DIP 16接触器管理 (ON - 激活)
- DIP 17编码器管理 (ON - 激活)



对于R50, DIP 18必须保持OFF并且DIP 19-20 ON

注意: 安装APP卡 (或带有模块的APP +卡), 并将智能手机与RIB GATE App一起使用, 以充分利用B2控制板为您提供的所有高级功能。



# UPROSZCZONE INSTRUKCJE DLA URZĄDZENIA R50 Z B2-CRX

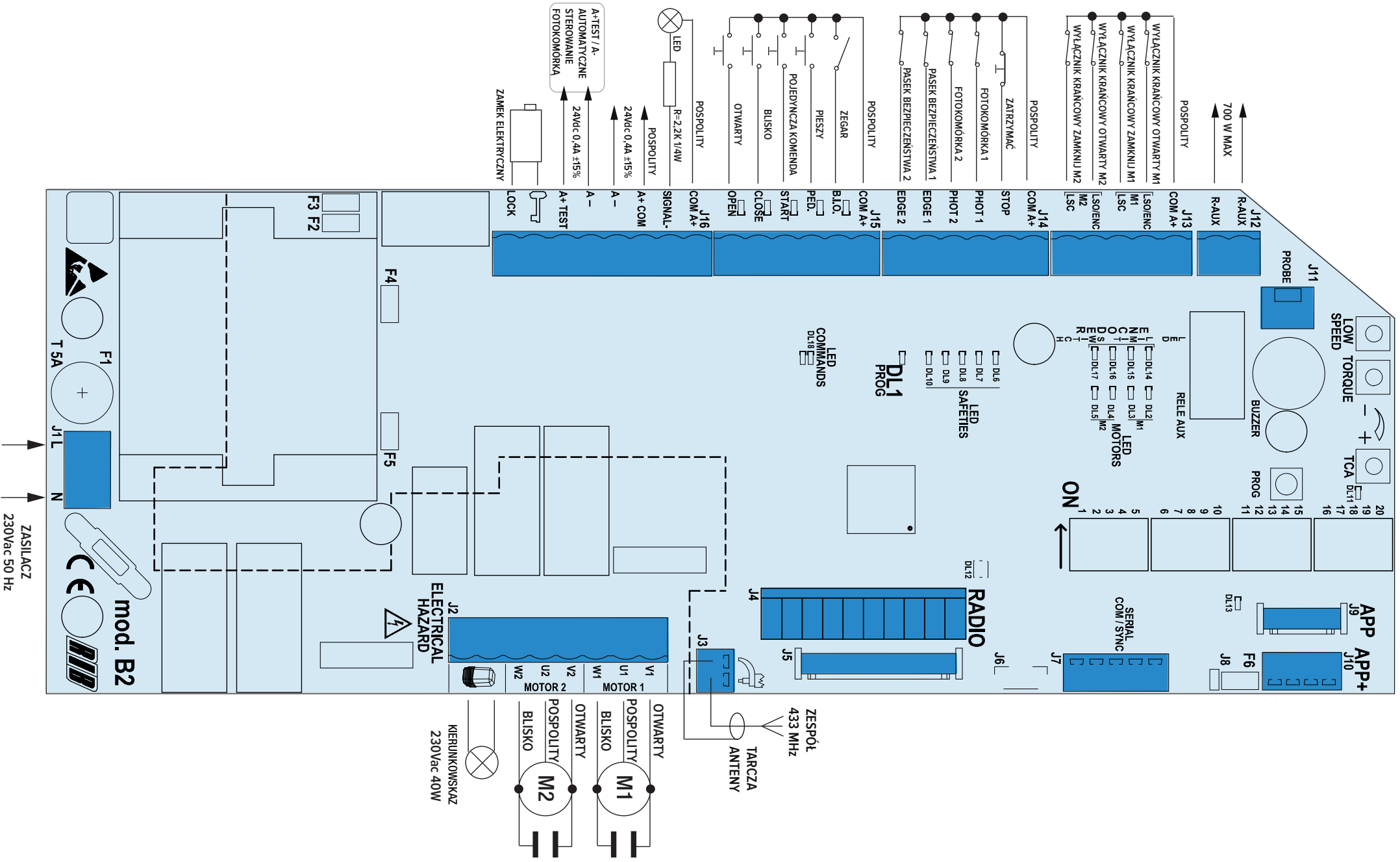



## PIERWSZA FAZA (Regulacja i kontrola)

1- Z drzwiami w połowie drogi, jeśli kurs, przymocuj R50 do górnej części drzwi. Koła R50 muszą dotykać podłoża.

2- Zdejmij gumową zatyczkę B, która zwalnia sprężynę dociskając koła do podłoża z dyszla R50 z regulowanym naciskiem, strojąc nakrętki pierścieniowe C.

3- Zamknij ręcznie bramy, koła powinny ustawić się w taki sposób, aby podążać za ruchem drzwi skrzydłowych. Zablokuj nakrętki regulacyjne od nachylenia dyszla.

4- Unieś koła od podłoża za pomocą odpowiedniej dźwigni R50

5- Ustaw i ustaw elektryczne ograniczniki krańcowe na kolumnie bramy w taki sposób, aby zapewnić ich wciśnięcie podczas ręcznego przesuwania drzwi do pozycji pełnego otwarcia i zamknięcia.

6- Umieść drzwi w pozycji pośredniej i ponownie opuść koła.

7- Ustaw mikroprzełączniki DIP 1-2-3-4-5-6-7-12-14-16-17-18 w pozycji OFF, a mikroprzełączniki DIP 13-15-19-20 w pozycji ON (w przypadku elektrycznej blokady umieścić mikroprzełączniki DIP 8-9-10-11 również w pozycji ON)

8 – Należy WŁĄCZYĆ DIP 1. Dioda LED DL1 zacznie migać.

9 – Należy nacisnąć i przytrzymać przycisk PROG. Diody LED DL2 i DL4 włączają się. W trakcie naciskania przyciski PROG urządzenie M1 musi być otwarte a za nim musi znajdować się urządzenie M2.

Po 3 sekundach i do 10 sekund obróć trymer TORQUE w prawo, aby zwiększyć siłę (jeśli to konieczne).

Po 10 sekundach zaczyna się niska prędkość. Wyreguluj za pomocą trymera LOW SPEED.

10 – Należy zwolnić przycisk PROG. W razie konieczności należy zamienić przewód silnika V z W, które zamykają się, aby ustalić prawidłowy kierunek ruchu.

11 – Należy nacisnąć i przytrzymać przycisk PROG. Diody LED DL5 i DL3 włączają się. Urządzenie M2 musi być zamknięte a za nim musi się znajdować urządzenie M1. Należy trzymać naciśnięty przycisk PROG zanim brama całkowicie się zamknie.

12 – Należy WYŁĄCZYĆ DIP 1. Dioda LED DL1 przestanie migać.

## DRUGA FAZA (Programowanie czasu pełnego otwarcia)

UWAGA: W CZASIE PROGRAMOWANIA URZĄDZENIA ZABEZPIECZAJĄCE SĄ AKTYWNE, I ICH PROGRAMOWANIE INTERWENCYJNE ZATRZYMUJE SIĘ (LED DL1 Z MIGAJĄCYCH POZOSTAJE NA STAŁEJ). ABY POWTÓRZYĆ PROCEDURĘ PROGRAMOWANIA POZYCJA DIP 1 I DIP 2 DO WYŁĄCZENIA, ZAMKNIJ BRAMĘ POPRZEC PROCEDURĘ Regulacje i kontrole ORAZ POWTÓRNE PROGRAMOWANIE WYBORU.

1- Brama musi być całkowicie zamknięta.

2- Ustaw DIP 2 na ON => Dioda LED DL1 będzie migać przez chwilę.

3- Naciśnij przycisk PROG./RADIO/OPEN/START => M1 otworzy się.

Po naciśnięciu wyłącznika krańcowego otwierania LSO M1 M1 zatrzymuje się, a M2 otwiera.

Po naciśnięciu wyłącznika krańcowego otwarcia LSO M2. M2 zatrzymuje się.

4- Naciśnij przycisk PROG./RADIO/OPEN/START => M2 zostanie zamknięty.

5- Po kilku sekundach naciśnij przycisk PROG./RADIO/OPEN/START => M1 zamyka i określa przesunięcie fazowe pomiędzy M2 i M1.

Po naciśnięciu wyłączników krańcowych LSC M2 i LSC M1 silniki są wyłączane.

W tym samym czasie dioda LED DL1 przestanie migać, sygnalizując wyjście z procedury programowania.

Od tego momentu urządzenia bezpieczeństwa lub inne polecenia bramy będą działać normalnie (inwersje, zatrzymanie, alarmy itp.).

6- NA KOŃCU PROGRAMOWANIA, RESETUJ POŁOŻENIE DIP 2 IN OFF.

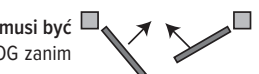
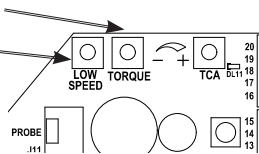
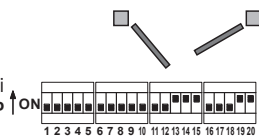
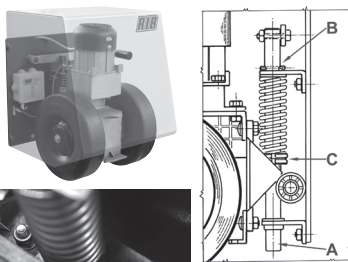

## TRZECIA FAZA Programowanie pilota zdalnego sterowania

Programowanie można wykonać tylko wtedy, gdy brama jest nieruchoma.

1- Najpierw ustaw DIP 1 na ON, a następnie DIP 2 na ON. Dioda DL12 miga na czerwono przez 10 sekund.

2- Naciśnij przycisk pilota (zazwyczaj kanał A) w ciągu przydzielonych 10 sekund. Jeśli pilot jest prawidłowo zapamiętany, dioda LED DL12 miga na zielono, a sygnał dźwiękowy potwierdza prawidłowe zapamiętywanie. 10 sekund na zaprogramowanie kodów jest automatycznie przedłużane, z diodą LED DL12, która miga na czerwono, w celu przechowania następnego nadajnika.

3- Aby zakończyć programowanie, odczekaj 10 sekund lub krótko naciśnij przycisk PROG. Dioda LED DL12 przestaje migać.

4- Ustaw DIP 1 na OFF, a DIP 2 na OFF.



## CZWARTA FAZA (Programowanie czasu otwarcia przejścia tylko dla pieszego)

Brama musi być całkowicie zamknięta.

1- Ustaw DIP 2 w pozycji ON, dioda LED DL1 zacznie szybko migać.

2- Natychmiast obróć również DIP 1 do pozycji ON, dioda LED DL1 zacznie powoli migać.

3- Naciśnij przycisk pieszego (COM A+/PED.), Silnik M1 otwiera się

4- Gdy skrzydło silnika M1 jest otwarte wystarczająco dla przejścia dla pieszych, naciśnij przycisk pieszego, aby zatrzymać jazdę (określając w ten sposób skok otwierania silnika M1).

5- Naciśnij przycisk pieszego (COM A+/PED.), M1 zamyka się.

6- Ustaw DIP 1 i DIP 2 w pozycji OFF.



## PIĄTA FAZA Dostosowanie konfiguracji

Konfigurację można dostosować przez przemieszczanie różnych mikroprzełączników

- DIP 4 Fotokomórki zawsze aktywne (OFF) - Fotokomórki aktywne tylko podczas zamykania (ON)
- DIP 5 Pre-miganie (ON) - normalne miganie (OFF)
- DIP 6 Polecenie pojedynczego impulsu (START) i RADIO - krok po kroku (ON) - automatyczne (OFF)
- DIP 7 Fotokomórki Aktywacja AUTO-TEST (ON - aktywowane)
- DIP 8 Aktywacja blokady elektrycznej (ON - aktywowane)
- DIP 9 Odblokowanie pulsacji elektrycznej (ON - aktywowane)
- DIP 10 Motors ręczne zwolnienie zwolnienia (ON - aktywowane)
- DIP 11 Włączenie impulsu blokady elektrycznej (ON - aktywowane)
- DIP 12 Wybór 1 lub 2 operacji silnika (domyślnie wyłączone 2 silniki)
- DIP 13 Uaktywnij system radiowy SUN/MOON (ON) - SUN-PRO (OFF)
- DIP 14 Praca czasowa (OFF) - Praca z wyłącznikami krańcowymi (ON)
- DIP 15 Zwolnienie (ON - aktywowane)
- DIP 16 Zarządzanie stycznikami (ON - aktywowane)
- DIP 17 Zarządzanie enkoderem (ON - aktywowane)

DIP 18 musi pozostać WYŁĄCZONY, a DIP 19-20 WŁĄCZONY dla R50.

UWAGA: Zainstaluj kartę APP (lub kartę APP+ wraz z jej modułami) i korzystaj ze smartfona z RIB GATE App, aby wykorzystać wszystkie zaawansowane funkcje oferowane przez kartę sterowania B2.



# R50, B2-CRX의 간단작동법

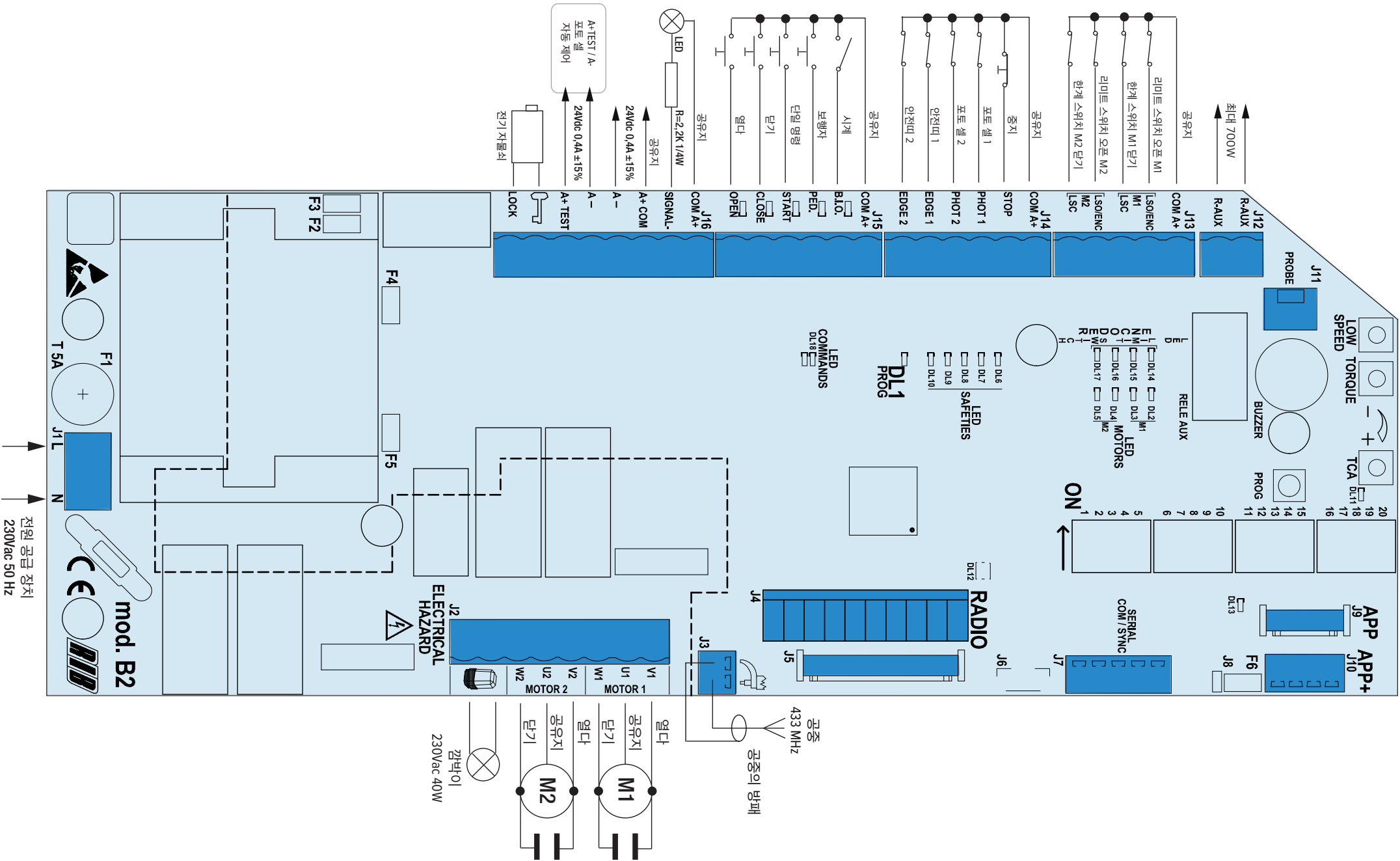

### 첫번째 작업(조정과 조종)

- 1 - 문이 반쯤 왔을 때에, R50 을 문의 꼭대기에 고정시키시오. R50의 바퀴가 지면에 닿아야 합니다.
- 2 - R50의 방향타에서, 링 너트 C를 설정하여 조절가능한 압력으로 바퀴를 지면 위로 압박하는 스프링을 풀리게 하는 B 고무 플러그를 제거하시오.
- 3 - 문을 수동으로 닫으면, 바퀴들은 여닫이 문의 아치형 동선을 따라가도록 스스로 방향을 잡습니다. 방향타의 경사조절 너트를 차단하시오.
- 4 - R50용 레버를 이용하여, 바퀴를 지면으로부터 들어 올리시오.
- 5 - 열리거나 완전히 닫힌 채 문을 수동으로 움직일 때에 전기 리미트들이 놓린 상태가 되도록, 문 기동 위에 전기 리미트의 위치를 놓고 조절하시오.

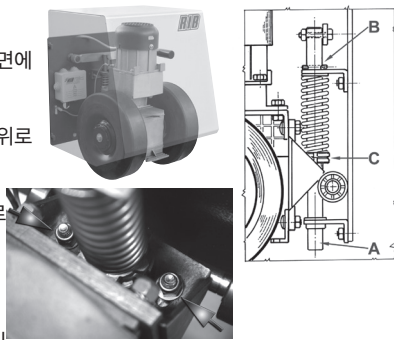

- 6 - 문들을 중간 위치에 놓은 후, 바퀴들을 다시 내리시오.
- 7 - 마이크로 스위치 DIP 1-2-3-4-5-6-7-12-14-16-17-18을 OFF 위치에 설정하고 마이크로 스위치 DIP 13-15-19-20를 ON 위치에 설정합니다 (예 : 전기 잠금의 마이크로 스위치를 DIP 8-9-10-11 ON 위치에 놓음)

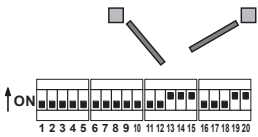

- 8 - DIP 1 을 ON 으로 맞춥니다. DL1 LED가 깜빡입니다.



- 9 - PROG 버튼을 누르고 계십시오. DL2 및 DL4 LED가 켜집니다. PROG를 누른 상태에서 M1을 연 다음 M2 를 눌러야합니다.
- 3 초에서 최대 10 초 후 TORQUE 트리머를 시계 방향으로 돌려 힘을 증가시킵니다 (필요한 경우).

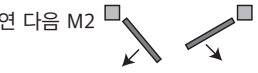

- 10 초 후 저속이 시작됩니다. LOW SPEED 트리머를 통해 조절하십시오.
- 10 - PROG 버튼 누름을 해제합니다. 필요한 경우 이동방향을 수정하기 위해서 닫히는 모터의 V 와 W 를 서로 변환시킵니다.

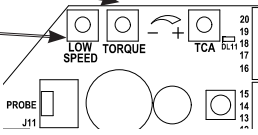

- 11 - PROG 버튼을 누르고 계십시오. DL5 및 DL3 LED가 켜집니다. M2가 닫히고 M1이 뒤따라야합니다. 게이트가 완전히 닫힐 때까지 PROG를 누릅니다.



- 12 - DIP 1 을 OFF 로 돌립니다. LED DL1 이 더 이상 깜빡이지 않습니다.



### 두번째 단계 (총 오픈시간설정)

주의 : 안전 장치를 프로그래밍하는 동안 작동 중이며 중재가 중지됩니다 (DL1 LED가 깜박임을 계속 받음). 프로그래밍 절차 위치를 반복하려면 DIP 1과 DIP 2를 OFF로하고, 절차를 통해 게이트를 닫습니다. 선택의 프로그래밍을 조정하고 점검하고 반복하십시오.

- 1 - 게이트가 완전히 닫혀 있어야합니다.
- 2 - DIP 2를 ON으로 설정하십시오.> LED DL1이 잠깐 깜박입니다.
- 3 - PROG./RADIO/OPEN/START 버튼 => M1이 열립니다. 개방 리미트 스위치 LSO M1을 누르면 M1이 정지하고 M2가 열립니다. 개방 리미트 스위치 LSO M2가 눌렸을 때, M2가 멈춥니다.
- 4 - PROG./RADIO/OPEN/START 버튼 => M2가 닫힙니다.
- 5 - 후 PROG./RADIO/OPEN/START 버튼 => M1이 닫히고 M2와 M1 사이의 위상 변화가 결정됩니다. LSC M2 및 LSC M1 리미트 스위치를 누르면 모터가 꺼집니다. 동시에 LED DL1이 깜박임을 멈추고 프로그래밍 절차의 종료 신호를 보냅니다. 이 순간부터 안전 장치 또는 기타 게이트 명령이 정상적으로 작동합니다 (역전, 정지, 경보 등).
- 6 - 프로그래밍 종료시 DIP 2 OFF 위치를 재설정하십시오.



### 세번째 작업, 조종리모콘 설정작업

- 프로그래밍은 게이트가 정지되어있을 때만 수행 할 수 있습니다.
- 1 - 먼저 DIP 1을 ON으로 설정하고 DIP 2를 ON으로 설정합니다. LED DL12이 10 초 동안 빨간색으로 깜박입니다.
  - 2 - 할당 된 10 초 이내에 원격 버튼 (일반적으로 채널 A)을 누릅니다. 리모콘이 올바르게 기억되면 LED DL12이 녹색으로 깜박이고 부저음이 정확한 암기를 확인합니다. 코드를 프로그래밍하는 데 10 초가 소요되며 다음 송신기를 저장하기 위해 LED DL12이 빨간색으로 깜박입니다.
  - 3 - 프로그래밍을 마치려면 10 초를 기다리거나 PROG 버튼을 짧게 누릅니다. LED DL12의 깜박임이 멈춥니다.
  - 4 - DIP 1을 OFF로, DIP 2를 OFF로 다시 설정하십시오.



### 4번째 단계 (통로열림시간설정)

- 게이트가 완전히 닫혀 있어야합니다.
- 1 - DIP2를 ON 위치로 돌리면 LED DL1이 빠르게 깜박이기 시작합니다.
  - 2 - 즉시 DIP1도 ON 위치로 돌리면 LED DL1이 천천히 깜박이기 시작합니다.
  - 3 - 보행자 누름 버튼 (COM A +/PED.)을 누르면 모터 M1이 열림
  - 4 - 모터 M1 리프가 횡단 보도를 위해 충분히 열리면 보행자 푸시 버튼을 눌러 주행을 중지합니다 (따라서 모터 M1의 개방 행정을 정의).
  - 5 - 보행자 푸시 버튼 (COM A+/PED.)을 누르면 M1이 닫힙니다.
  - 6 - DIP1과 DIP 2를 OFF 위치로 돌립니다.



### 5번째 단계, 상세설정하기

여러 마이크로단속기들을 옮겨서 설정을 변경할 수 있습니다.

- DIP 4 포토 셀 항상 활성화 (OFF) - 포토 셀은 닫을 때만 활성화됩니다 (ON)
- DIP 5 사전 점멸 (ON) - 정상 점멸 (OFF)
- DIP 6 단일 펄스 명령 (START) 및 RADIO - 단계별 (ON) - 자동 (OFF)
- DIP 7은 자동 테스트 활성화를 활성화합니다 (ON-activated).
- DIP 8 전기 잠금 작동 (ON- 작동)
- DIP 9 전기 잠금 펄스 해제 (ON 활성화 됨)
- DIP 10 모터 수동 해제 촉진 (ON-activated)
- DIP 11 전기 잠금 펄스 결합 (ON 활성화 됨)
- DIP 12 1 또는 2 모터 작동 선택 (기본 OFF 2 모터)
- DIP 13 무선 시스템 활성화 SUN / MOON (ON) - SUN-PRO (OFF)
- DIP 14 타이밍 작동 (OFF) - 리미트 스위치 작동 (ON)
- DIP 15 감속 (ON - 작동)
- DIP 16 접촉기 관리 (ON - 활성화 됨)
- DIP 17 인코더 관리 (ON - 활성화 됨)



R50 의 경우 DIP 18을 OFF로 유지하고 DIP 19-20을 ON으로 설정해야합니다.

APP 카드 (또는 모듈과 함께 APP + 카드)를 설치하고 RIB GATE 응용 프로그램과 함께 스마트 폰을 사용하여 B2 제어 보드가 제공할 수 있는 모든 고급 기능을 활용하십시오.

