

RAPID N

c P1-CRX



Vedere pagina 18
 Voir page 32
 See page 46
 Siehe Seite 60
 Ver página 74

QUESTO PRODOTTO È DEDICATO AL CONTROLLO DEL TRAFFICO VEICOLARE, NON A QUELLO PEDONALE.
 Si consiglia pertanto l'applicazione delle sicurezze richieste e di uno o più cartelli di attenzione cod. ACG9624 per evitare il contatto dei pedoni con il prodotto.

CE PRODUIT EST DÉDIÉ AU CONTRÔLE DU TRAFIC VÉHICULAIRE, ET NON À CELUI DES PIÉTONS.
 Il est donc conseillé d'appliquer les règles de sécurité demandées et de signaler le danger par un ou plusieurs panneaux ACG9624 afin d'éviter tout contact entre les piétons et le produit.

THIS OPERATOR IS DESIGNED FOR THE VEHICLES ACCESS CONTROL AND NOT FOR PEDESTRIANS.
 Therefore, we highly recommend the use of safety devices and that of one or more warning plates, art. ACG9642 to prevent the pedestrians interfering with the operator.

DAS PRODUKT IST ZUR KONTROLLE VON WAGENVERKEHR, NICHT VON FUSSGÄNGER- GEMEINT.
 Wir weisen darauf hin, die geforderten Sicherheitszeichen, wie per Art.-Nr. ACG9624 anzuhängen, um den Kontakt zwischen Fussgänger und Produkt zu vermeiden.

EL PRODUCTO SE ENTIENDE PARA EL CONTROL DE TRÁFICO VEHICULAR, Y NO PARA TRÁFICO PEATONAL.
 Aconsejamos, por lo tanto, aplicar las seguridades requeridas y carteles como art. ACG9624, para que los peatones no choquen con el producto.



Scarica questo manuale sul tuo cellulare
 Téléchargez ce manuel sur votre mobile
 Download this manual on your mobile
 Laden Sie dieses Handbuch auf Ihr Handy herunter
 Descarga este manual en tu móvil



Disegni tecnici per progetti
 Dessins techniques pour les projets
 Technical drawings for projects
 Technische Zeichnungen für Projekte
 Dibujos técnicos para proyectos.

Operatore Operateur Operator Torantrieb Operador	Alimentazione Alimentation Power Supply Stromspannung Alimentacion	Lunghezza max asta Longueur maxi de la lisse Max. boom lenght Max. Baumlänge Longitud máxima de la asta	Codice Code Code Code Codigo
RAPID N	230V/50-60Hz	3 ÷ 6 m	AA50140

ATTENZIONE - PER LA SICUREZZA DELLE PERSONE È IMPORTANTE CHE VENGA SEGUITE TUTTE LE ISTRUZIONI**CONSERVARE CON CURA QUESTE ISTRUZIONI**

- 1° - Se non è previsto nel quadro elettronico, installare a monte del medesimo un'interruttore di tipo magnetotermico (onnipolare con apertura minima dei contatti pari a 3 mm) che riporti un marchio di conformità alle normative internazionali. Tale dispositivo deve essere protetto contro la richiusura accidentale (ad esempio installandolo entro quadro chiuso a chiave).
- 2° - Per la sezione ed il tipo dei cavi la RIB consiglia di utilizzare un cavo di tipo H05RN-F con sezione minima di 1,5 mm² e comunque di attenersi alla norma IEC 364 e alle norme di installazione vigenti nel proprio Paese.
- 3° - Posizionamento di un'eventuale coppia di fotocellule: il raggio delle fotocellule deve essere ad un'altezza non superiore a 70 cm dal suolo e ad una distanza dal piano di movimento della porta non superiore a 20 cm. Il loro corretto funzionamento deve essere verificato a fine installazione in accordo al punto D.3.2 della EN 12453.
- 4° - Per il soddisfacimento dei limiti imposti dalla EN 12453, se la forza di picco supera il limite normativo di 400 N è necessario ricorrere alla rilevazione di presenza attiva sull'intera altezza della porta (fino a 2,5 m max). Le fotocellule in questo caso sono da applicare come indicato nella norma EN 12453 punto D.4.1.

N.B.: È obbligatoria la messa a terra dell'impianto.

I dati descritti nel presente manuale sono puramente indicativi.

RIB si riserva di modificarli in qualsiasi momento.

Realizzare l'impianto in ottemperanza alle norme ed alle leggi vigenti.

ISTRUZIONI IMPORTANTI DI SICUREZZA PER L'INSTALLAZIONE**ATTENZIONE - L'INSTALLAZIONE NON CORRETTA PUÒ CAUSARE GRAVI DANNI****SEGUIRE TUTTE LE ISTRUZIONI DI INSTALLAZIONE**

- 1° - Questo libretto d'istruzioni è rivolto esclusivamente a del personale specializzato che sia a conoscenza dei criteri costruttivi e dei dispositivi di protezione contro gli infortuni per i cancelli, le porte e i portoni motorizzati (attenersi alle norme e alle leggi vigenti).
- 2° - L'installatore dovrà rilasciare all'utente finale un libretto di istruzioni in accordo alla norma EN 12635.
- 3° - L'installatore prima di procedere con l'installazione deve prevedere l'analisi dei rischi della chiusura automatizzata finale e la messa in sicurezza dei punti pericolosi identificati (seguendo le norme EN 12453).
- 4° - L'installatore prima di installare il motore di movimentazione deve verificare che il cancello sia in buone condizioni meccaniche e che si apra e chiuda adeguatamente.
- 5° - L'installatore dovrà installare l'organo per l'attuazione del rilascio manuale ad un'altezza inferiore a 1,8 m.
- 6° - L'installatore dovrà rimuovere eventuali impedimenti al movimento motorizzato del cancello (es. chiavistelli, catenacci, serrature ecc.)
- 7° - L'installatore dovrà applicare in modo permanente le etichette che mettono in guardia contro lo schiacciamento in un punto molto visibile o in prossimità di eventuali comandi fissi.
- 8° - Il cablaggio dei vari componenti elettrici esterni all'operatore (ad esempio fotocellule, lampeggianti, ecc.) deve essere effettuato secondo la EN 60204-1.
- 9° - L'eventuale montaggio di una pulsantiera per il comando manuale del movimento deve essere fatto posizionando la pulsantiera in modo che chi la aziona non si trovi in posizione pericolosa; inoltre si dovrà fare in modo che sia ridotto il rischio di azionamento accidentale dei pulsanti.
- 10° - Tenete i comandi dell'automatismo (pulsantiera, telecomando etc) fuori dalla portata dei bambini. L'organo di manovra (un interruttore tenuto chiuso manualmente) deve essere in una posizione che sia visibile dalla parte guidata ma lontana dalle parti in movimento. Deve essere installato a un'altezza minima di 1,5 m.
- 11° - Questo apparecchio può essere utilizzato da bambini di età compresa dagli 8 anni e al di sopra e le persone con ridotte capacità fisiche, sensoriali o mentali, o mancanza di esperienza e conoscenza se sono stati controllati o istruiti all'uso dell'apparecchio in modo sicuro e capire i rischi connessi.
- 12° - I bambini non devono giocare con l'apparecchio.
- 13° - Pulizia e manutenzione utente non deve essere fatta da bambini senza supervisione.
- 14° - Non permettere ai bambini di giocare con i comandi fissi. Tenere i telecomandi lontano dai bambini.
- 15° - I dispositivi di comando fissi devono essere installati in modo che siano visibili.
- 16° - Prima di eseguire qualsiasi operazione di installazione, regolazione, manutenzione dell'impianto, togliere la tensione agendo sull'apposito interruttore magnetotermico collegato a monte dello stesso.
- 17° - A fine installazione l'installatore dovrà assicurarsi che le parti della porta non ingombrino strade o marciapiedi pubblici.

LA DITTA RIB NON ACCETTA NESSUNA RESPONSABILITÀ per eventuali danni provocati dalla mancata osservanza nell'installazione delle norme di sicurezza e delle leggi attualmente in vigore.

ATTENTION - POUR LA SECURITE DES PERSONNES, IL EST IMPORTANT DE SUIVRE TOUTES LES ISTRUZIONI**CONSERVER SOIGNEUSEMENT CES ISTRUCTIONS**

- 1° - Si ce n'est pas prévu dans la centrale, installer en amont de celle-ci un interrupteur de type magnétothermique (omnipolaire avec ouverture minimum des contacts de 3 mm) qui porte une marque de conformité aux normes internationales. Ce dispositif doit être protégé contre la re-fermeture accidentelle (par exemple en l'installant dans un tableau fermé à clé).
- 2° - En ce qui concerne la section et le type des câbles, RIB conseille d'utiliser un câble de type H05RN-F ayant une section minimum de 1,5 mm² et de toute façon, s'en tenir à la norme IEC 364 et aux normes d'installation en vigueur dans le propre pays.
- 3° - Positionnement d'un couple éventuel de photocellules: Le rayon des photocellules doit se situer à une hauteur qui ne doit pas être supérieure à 70 cm du sol et à une distance du plan de mouvement de la porte qui ne doit pas être supérieure à 20 cm. Leur bon fonctionnement doit être vérifié en fin d'installation selon le point D.3.2 de la EN 12453.
- 4° - Pour satisfaire aux limites imposées par la EN 12453, si la force de pointe dépasse la limite de la norme de 400 N, il est nécessaire de recourir au relevé de présence active sur la hauteur totale de la porte (jusqu'à 2,5 m max). - Les photocellules, dans ce cas, doivent être appliquées selon le point D.4.1 de la EN 12453.

N.B.: La prise de terre sur l'installation est obligatoire.

Les données décrites dans ce manuel sont purement indicatives.

RIB se réserve le droit de les modifier à tout moment.

Réaliser l'installation en conformité aux normes et aux lois en vigueur.

INSTRUCTIONS IMPORTANTES DE SECURITE POUR L'INSTALLATION**ATTENTION - UNE INSTALLATION NON CORRECTE PEUT CAUSER DE GRAVES DOMMAGES****SUIVRE TOUTES LES ISTRUCTIONS D'INSTALLATION**

- 1° - Ce livret d'instructions est adressé exclusivement à un personnel spécialisé qui connaît les critères de construction et les dispositifs de protection contre les accidents concernant les portails, les portes et les portes cochères motorisés (s'en tenir aux normes et aux lois en vigueur).
- 2° - L'installateur devra délivrer à l'utilisateur final un livret d'instruction en accord à la EN 12635.
- 3° - L'installateur avant de procéder à l'installation, doit prévoir l'analyse des risques de la fermeture automatisée finale et la mise en sécurité des points identifiés dangereux (en suivant les normes EN 12453).
- 4° - L'installateur, avant d'installer le moteur de mouvement, doit vérifier que le portail de fer soit en bonnes conditions mécaniques et qu'il s'ouvre et se ferme correctement.
- 5° - L'installateur devra installer l'organe pour l'exécution de la relâche manuelle à une hauteur inférieure à 1,8 m.
- 6° - L'installateur devra retirer d'éventuels obstacles au mouvement motorisé du portail de fer (ex. verrous, serrures, etc).
- 7° - L'installateur devra appliquer, de façon permanente, les étiquettes qui mettent en garde contre l'écrasement, dans un endroit bien visible ou à proximité de commandes fixes éventuelles.
- 8° - Le câblage des divers composants électriques externes à l'opérateur (par exemple photocellules, clignotants, etc) doit être effectué selon la EN 60204-1.
- 9° - Le montage éventuel d'un tableau pour la commande manuelle du mouvement doit être fait en positionnant le tableau de façon à ce que la personne qui l'actionne ne se trouve pas en position de danger; de plus, il faudra faire en sorte que le risque d'actionnement accidentel des boutons soit réduit.
- 10° - Tenir les commandes de l'automatisme (tableau, télécommande, etc) hors de portée des enfants. L'organe de manœuvre (un interrupteur tenu fermé manuellement) doit être dans une position qui soit visible de la partie guidée mais lointaine des parties en mouvement. Il doit être installé à une hauteur moindre de 1,5 m.
- 11° - Cet appareil peut être utilisé par des enfants âgés de 8 ans et plus et les personnes dont les capacités physiques, sensorielles ou mentales réduites, ou manquant d'expérience et de connaissances si elles sont sans surveillance ou instruction concernant l'utilisation de l'équipement en toute sécurité et de comprendre les risques encourus.
- 12° - Enfants ne doivent pas jouer avec l'appareil.
- 13° - Nettoyage et entretien utilisateur n'a pas à être effectué par des enfants sans surveillance.
- 14° - Ne laissez pas les enfants jouer avec les commandes fixes. Gardez la télécommande hors de portée des enfants.
- 15° - Les dispositifs fixes de commande doivent être installés de sorte qu'ils soient visibles.
- 16° - Avant l'exécution de toute opération d'installation, de réglage, d'entretien de l'installation, couper le courant en agissant sur l'interrupteur magnétothermique à cet effet, branché en amont de l'installation.
- 17° - A la fin de l'installation, l'installateur devra s'assurer que les parties de la porte n'englobent pas la rue ou le trottoir public.

LA SOCIETE RIB N'ACCETTE AUCUNE RESPONSABILITE pour d'éventuels dommages provoqués par la non-observation dans l'installation, des normes de sécurité et des lois actuellement en vigueur.

**ATTENTION - FOR THE SAFETY OF PEOPLE IT IS IMPORTANT TO FOLLOW ALL THE INSTRUCTIONS
KEEP THESE INSTRUCTIONS WITH CARE**

- 1° - If it is not forecast in the electric gearcase, install a switch of magneto thermic type upstream, (omni polar with minimum opening of the contacts of 3 mm) with a check of conformity to the international standards. Such device must be protected against the accidental lockup (for example by installing inside a locked board).
- 2° - For the section and the type of the cables RIB advises to use a cable of H05RN-F type with 1,5 sqmm minimum section and, however, to keep to the IEC 364 and installation standards in force in your country.
- 3° - Positioning of a possible couple of photoelectric cells: the radius of the photoelectric cells must be at a height of no more than 70 cm from the ground and at a distance not superior to 20 cm from the motion plane of the door. Their correct working must be verified at the end of the installation in accordance with the point D.3.2 of the BS EN 12453
- 4° - To fulfill the limits set by BS EN 12453, and in case the peak force exceeds the normative limit of 400 N it is necessary to have recourse to the active presence survey on the whole height of the door (up to max 2,5 m) - The photocells, in this case, must be applied in accordance with the point D.4.1 of the BS EN 12453.

N.B.: The earthing of the system is obligatory.

The data described in this handbook are purely a guide.

RIB reserves the right to change them in any moment.

Carry out the system in the respect of the standards and laws in force.

IMPORTANT SAFETY INSTRUCTIONS FOR THE INSTALLATION

ATTENTION - THE INCORRECT INSTALLATION CAN CAUSE SERIOUS DAMAGES

FOLLOW ALL INSTALLATION INSTRUCTIONS

- 1° - This handbook is exclusively addressed to the specialized personnel who knows the constructive criteria and the protection devices against accidents for motorized gates, doors and main doors (follow the standards and the laws in force).
- 2° - The installer will have to issue a handbook to the final user in accordance with the BS EN 12635.
- 3° - Before proceeding with the installation, the installer must forecast the risks analysis of the final automatized closing and the safety of the identified dangerous points (Following the standards BS EN 12453).
- 4° - Before installing the motion motor, the installer must verify that the gate is in good mechanical conditions and that it adequately opens and closes.
- 5° - The installer must install the member for the manual release at a height inferior to 1,8 m.
- 6° - The installer will have to remove possible impediments to the motorized motion of the gate (eg. door bolts, sliding bolts, door locks etc.)
- 7° - The installer will permanently have to put the tags warning against the deflection on a very visible point or near possible fixed controls.
- 8° - The wiring harness of the different electric components external to the operator (for example photoelectric cells, flashlights etc.) must be carried out according to the BS EN 60204-1.
- 9° - The possible assembly of a keyboard for the manual control of the movement must be done by positioning the keyboard so that the person operating it does not find himself in a dangerous position; moreover, the risk of accidental activation of the buttons must be reduced.
- 10° - Keep the automatism controls (push-button panel, remote control etc.) out of the children way. Command device for operating the motor (a switch manually closed) should be placed in area visible from the guided site and far from moving parts. It should be placed at least at 1,5 m height.
- 11° - this appliance can be used by children aged from 8 years and above and persons with reduced physical, sensory or mental capabilities or lack of experience and knowledge if they have been given supervision or instruction concerning use of the appliance in a safe way and understand the hazards involved
- 12° - children shall not play with the appliance
- 13° - cleaning and user maintenance shall not be made by children without supervision
- 14° - do not allow children to play with fixed controls. Keep remote controls away from children
- 15° - Fixed command devices should be installed in a well visible way.
- 16° - Before carrying out any installation, regulation or maintenance operation of the system, take OFF the voltage by operating on the special magneto thermic switch connected upstream.
- 17° - At the end of the installation, the installer will have to make sure that the parts of the door do not encumber streets or public sidewalks.

THE RIB COMPANY DOES NOT ACCEPT ANY RESPONSIBILITY for possible damages caused by the non observance during the installation of the safety standards and of the laws in force at present.

**ACHTUNG - FÜR DIE SICHERHEIT DER PERSONEN IST ES WICHTIG, DASS ALLE ANWEISUNGEN
GENAU AUSGEFÜHRT WERDEN
INSTALLATIONSVORSCHRIFTEN BEACHTET WERDEN**

- 1° - Wenn nicht bereits an der elektrischen Schaltzentrale vorgesehen, muss vor der Schaltzentrale ein thermomagnetischer Schalter installiert werden (omnipolar, mit einer minimalen Kontaktöffnung von 3 mm), der ein von den internationalen Normen anerkanntes Konformitätszeichen besitzt. Solch ein Geraet muss vor Vandalismus geschuetzt werden (z.B. mit einen Schlüsselkasten in einem Panzergehäuse).
- 2° - RIB empfiehlt den Kabeltyp H05RN-F mit einem minimalen Querschnitt von 1,5 mm² generell sollten die Normative IEC 364 und alle anderen geltenden Montagenormen des Bestimmungslandes eingehalten werden.
- 3° - Position des ersten paar Fotozellen: Der sollten nicht hoeher als 70 cm vom Boden sein, und sollte nicht mehr als 20 cm entfernt von der Achse des Tores sitzen (das gilt fuer Schiebe und Drehtore). In Übereinstimmung mit dem Punkt D.3.2 der EN 12453 Norm, ihr korrektes Funktionieren muß einmal überprüft werden.
- 4° - In Einklang mit der Norm EN 12453, ist es bei Toren notwendig eine komplette Sicherheitsleiste zu installieren, bei denen mehr als 400 N Kraft aufgewand werden muessen, um das Tor zum anhalten zu bringen (Maximum von 2,5 m anwenden) - Die Fotozellen müssen in diesem Fall sein beantragen außen zwischen EN 12453 Punkt D.4.1.

ANMERKUNG: Die Erdung der Anlage ist obligatorisch

Die in diesem Handbuch aufgeführten Daten sind ausschließlich empfohlene Werte. RIB behält sich das Recht vor, das Produkt zu jedem Zeitpunkt zu modifizieren. Die Anlage muss in Übereinstimmung mit den gültigen Normen und Gesetzen montiert werden.

WICHTIGE SICHERHEITS ANLEITUNGEN FÜR DIE INSTALLATIONEN

**WARNUNG - UNSACHGEMÄSSE INSTALLATION KANN ZU SCHWEREN VERLETZUNGEN
ALLE INSTALLATIONSANLEITUNGEN BEFOLGEN**

- 1° - Diese Betriebsanleitung dient ausschließlich dem Fachpersonal, welche die Konstruktionskriterien und die Sicherheits-Vorschriften gegen Unfälle für Tore, Türen und automatische Tore kennt (geltende Normen und Gesetze beachten und befolgen).
- 2° - Der Monteur muss dem Endkunde eine Betriebsanleitung in Übereinkunft der EN12635 überreichen.
- 3° - Vor der Installation muss für die automatische Schließung und zur Sicherheitsgewährung der identifizierten kritischen Punkte, eine Risiko Analyse vorgenommen werden mit der entsprechenden Behebung der identifizierten, gefährlichen Punkte (die Normen EN 12453 befolgend).
- 4° - Vor den Bewegungsmotor zu installieren, ist es nötig die mechanischen Zustände von der Gittertür (Öffnung, Schluss, u.s.w.) zu prüfen.
- 5° - Das Element für den manuellen Schiebetrieb muss bei einer geringeren Höhe von 1,80 Metern installiert sein.
- 6° - Der Installateur muss mögliche Verhinderungen an der Gittertürbewegung (wie z.B. Riegeln, Schlössen u.s.w.) abnehmen.
- 7° - Der Installateur muss ständige Etiketten, gegen die Zerdrücken Gefahr, auf einen sehr sichtbaren Punkt oder in der Nähe von stationären Steuerungen anbringen.
- 8° - Die Verkabelung der verschiedenen externen elektrischen Komponenten zum Operator (z.B. Fotozellen, Blinker etc.) muss nach EN 60204-1 ausgeführt werden.
- 9° - Die eventuelle Montage einer Schalttafel für den manuellen Bewegungsbefehl muss so angebracht werden, dass der Benutzer sich nicht in einer Gefahrenzone befindet, und dass, das Risiko einer zufälligen nicht gewollten Aktivierung von Schaltern gering ist.
- 10° - Alle Steuerungselemente (Schalttafel, Fernbedienung etc.) gehören nicht in Reichweite von Kindern. Das Schalten Element (einen Schalter dass manuell geschlossen ist) muss sichtbar aus dem angetriebenen Teil sein, und muss entfernt aus dem beweglichen Teil sein. Dies Element muss bei einer Höhe von wenigsten 1,50 Metern installiert sein.
- 11° - Die Nutzung von diesem Gerät ist erlaubt an Kinder ab 8 Jahre alte. Es ist nötig die Personen mit physischen und Intellekt Handikapen, auf die möglichen Gefahren zu warnen.
- 12° - Die Kinder muss mit diesem Gerät nicht spielen.
- 13° - Die Kinder muss die Reinigung und die Wartung von diesem Gerät, ohne Aufsicht, nicht machen.
- 14° - Die Kinder muss mit den Steuerungen und mit den Fernsteuerungen nicht spielen.
- 15° - Die fixe Steuerungen muss sichtbare nach der Installation sein.
- 16° - Vor jeglichem Eingriff, sei es Installation, Regulation oder Wartung der Anlage, muss vorher die Stromzufuhr unterbrochen werden, den dafür bestimmten Magnetthermo-Schalter drücken, der am Eingang der Anlage installiert ist.
- 17° - Nach der Installation ist es nötig zu prüfen dass Teile von der Gittertür keinen Hindernis auf Straße oder Bürgersteige verursachen.

DIE FIRMA RIB ÜBERNIMMT KEINE VERANTWORTUNG für eventuelle Schäden, die entstehen können, wenn die Installationsvorschriften die den gültigen Sicherheitsnormen entsprechen, nicht eingehalten werden.

IMPORTANTES INSTRUCCIONES DE SEGURIDAD PARA LA INSTALACIÓN

ATENCIÓN PARA LA SEGURIDAD DE LAS PERSONAS ES IMPORTANTE QUE SE OBSERVEN TODAS LAS INSTRUCCIONES

CONSERVAR CUIDADOSAMENTE ESTAS INSTRUCCIONES

- 1° - En el caso de que no sea previsto en la central eléctrica, instalar antes de la misma, un interruptor de tipo magnetotérmico (omnipolar con una apertura mínima de los contactos de 3 mm) que dé un sello de conformidad con las normas internacionales. Este dispositivo tiene que estar protegido contra cierres accidentales (por ejemplo instalándolo dentro de un panel cerrado a llave).
- 2° - Para la sección y el tipo de los cables, RIB aconseja utilizar cables de tipo H05RN-F con sección mínima de 1,5 mm² e igualmente atenerse a la norma IEC 364 y a las normas de instalación del propio país.
- 3° - Posicionamiento eventual de un par de fotocélulas. El rayo de las fotocélulas no debe estar a más de 70 cm de altura desde el suelo y a una distancia de la superficie de movimiento de la puerta, no superior a 20 cm. El correcto funcionamiento tiene que ser controlado al final de la instalación de acuerdo con el punto D.3.2 de la EN 12453.
- 4° - Para lograr satisfacer los límites impuestos por la EN 12453, si la fuerza de punta supera el límite normativo de 400 N, es necesario recurrir al control de presencia activa en toda la altura de la puerta (hasta a 2,5m max). - Las fotocélulas en este caso se deben colocar como indicado en la EN 12453 punto D.4.1.

PS.: Es obligatorio la puesta a tierra del sistema.

Los datos descritos en el presente manual son solamente indicativos.

RIB se reserva de modificarlos en cualquier momento.

Realizar el sistema respetando las normas y las leyes vigentes.

IMPORTANTES INSTRUCCIONES DE SEGURIDAD PARA LA INSTALACIÓN CUIDADO: UNA INCORRECTA INSTALACIÓN PUEDE CAUSAR GRAVES DAÑOS SEGUIR TODAS LAS INSTRUCCIONES DE INSTALACIÓN

- 1° - Este manual de instrucciones está exclusivamente dirigido a personal especializado que conozca los criterios de construcción y de los dispositivos de protección contra accidentes con cancelas, puertas y portales motorizados (atenerse a las normas y a las leyes vigentes).
- 2° - El instalador tendrá que dar al utilizador final un manual de instrucciones de acuerdo con la EN 12635.
- 3° - El instalador antes de proceder con la instalación tiene que hacer un análisis de los riesgos del cierre automatizado final y la puesta en seguridad de los puntos identificados como peligrosos (siguiendo las normas EN 12453).
- 4° - El instalador antes de instalar el motor de desplazamiento tiene que controlar que la cancela esté en buenas condiciones mecánicas y que se abra y se cierre en forma adecuada.
- 5° - El instalador tendrá que instalar el órgano para el desenganche manual a una altura inferior a 1,8 m.
- 6° - El instalador tendrá que quitar eventuales impedimentos para el movimiento motorizado de la cancela (ej. pistillos, cerraduras, cerrojos, etc.).
- 7° - El instalador tendrá que colocar de modo permanente rótulos que adviertan de la posibilidad de aplastamiento, en un punto bastante visible o en las cercanías de eventuales mandos fijos.
- 8° - El cableado de los varios componentes eléctricos externos al operador (por ejemplo fotocélulas, los intermitentes, etc) tiene que ser efectuado según la EN 60204-1.
- 9° - El eventual montaje de un panel de mandos para la gestión del movimiento manual tiene que ser efectuado posicionando el panel en modo de que quien lo accione no se encuentre en una posición peligrosa; además se tiene que hacer en modo que sea mínimo el riesgo de accionamiento accidental de los pulsadores.
- 10° - Tener los mandos del automatismo (panel de mandos, mando a distancia, etc.) lejos del alcance de los niños. El órgano de maniobra (un interruptor cerrado manualmente) tiene que estar en una posición visible desde la parte de maniobra, pero lejana de las piezas en movimiento. Tiene que ser instalado en una altura min. de 1,5 metros.
- 11° - Esta unidad puede ser utilizado por niños de 8 años o más y las personas con capacidades físicas, sensoriales o mentales reducidas, o falta de experiencia y conocimientos que hayan recibido supervisión o instrucciones relativas al uso de 'equipo de manera segura y comprender los riesgos que implica.
- 12° - Los niños no deben jugar con el aparato.
- 13° - Limpieza y mantenimiento de usuarios no tiene que ser hecho por los niños sin supervisión.
- 14° - No permita que los niños jueguen con los controles fijos. Mantenga los controles remotos alejados de los niños.
- 15° - Los mecanismos de mando fijos tienen que ser instalados de manera visible.
- 16° - Antes de ejecutar cualquier operación de instalación, ajuste o mantenimiento del sistema, quitar la corriente accionando el respectivo interruptor magnetotérmico conectado antes del mismo.
- 17° - Al final de la instalación, el instalador tendrá que asegurarse de que las partes de la puerta no estorben calles o aceras públicas.

LA EMPRESA RIB NO SE RESPONSABILIZA por eventuales daños provocados por la falta de respeto de las normas de seguridad, durante la instalación y de las leyes actualmente vigentes.



ITALIANO

RAEE - Informazione agli utilizzatori

Il simbolo del cassonetto barrato riportato sull'apparecchiatura o sulla sua confezione indica che il prodotto alla fine della propria vita utile deve essere raccolto separatamente dagli altri rifiuti. L'utente dovrà, pertanto, conferire l'apparecchiatura giunta a fine vita agli idonei centri comunali di raccolta differenziata dei rifiuti elettrotecnici ed elettronici. In alternativa alla gestione autonoma, è possibile consegnare gratuitamente l'apparecchiatura che si desidera smaltire al distributore, al momento dell'acquisto di una nuova apparecchiatura di tipo equivalente. Presso i distributori di prodotti elettronici con superficie di vendita di almeno 400 m² è inoltre possibile consegnare gratuitamente, senza obbligo di acquisto, i prodotti elettronici da smaltire con dimensioni inferiori a 25 cm. L'adeguata raccolta differenziata per l'avvio successivo dell'apparecchiatura dismessa al riciclaggio, al trattamento e allo smaltimento ambientalmente compatibile contribuisce ad evitare possibili effetti negativi sull'ambiente e sulla salute e favorisce il reimpiego e/o riciclo dei materiali di cui è composta l'apparecchiatura. **L'eliminazione dei materiali va fatta rispettando le norme vigenti. Non gettare il vostro apparecchio scartato, le pile o le batterie usate nei rifiuti domestici. Avete la responsabilità di restituire tutti i vostri rifiuti da apparecchiature elettriche o elettroniche lasciandoli in un punto di raccolta dedicato al loro riciclo.**

FRANÇAIS

DEEE - Informations pour les utilisateurs

Le symbole du caisson barre, la ou il est reporte sur l'appareil ou l'emballage, indique que le produit en fin de vie doit être collecté séparément des autres déchets. Au terme de la durée de vie du produit, l'utilisateur devra se charger de le remettre à un centre de collecte séparée ou bien au revendeur lors de l'achat d'un nouveau produit. Il est possible de remettre gratuitement, sans obligation d'achat, les produits à éliminer de dimensions inférieures à 25 cm aux revendeurs dont la surface de vente est d'au moins 400 m². La collecte séparée appropriée pour l'envoi successif de l'appareil en fin de vie au recyclage, au traitement et à l'élimination dans le respect de l'environnement contribue à éviter les effets négatifs sur l'environnement et sur la santé et favorise le réemploi et/ou le recyclage des matériaux dont l'appareil est composé. **Éliminez les matériaux en respectant les normes en vigueur. Ne jetez ni les vieux appareils, ni les piles, ni les batteries usées avec les ordures domestiques. Vous devez confier tous vos déchets d'appareils électriques ou électroniques à un centre de collecte différenciée, préposé à leur recyclage.**

ENGLISH

WEEE - Information for users

If the crossed-out bin symbol appears on the equipment or packaging, this means the product must not be included with other general waste at the end of its working life. The user must take the worn product to a sorted waste center, or return it to the retailer when purchasing a new one. Products for disposal can be consigned free of charge (without any new purchase obligation) to retailers with a sales area of at least 400 m², if they measure less than 25 cm. An efficient sorted waste collection for the environmentally friendly disposal of the used device, or its subsequent recycling, helps avoid the potential negative effects on the environment and people's health, and encourages the re-use and/or recycling of the construction materials.

Materials must be disposed of in accordance with the regulations in force. Do not throw away your discarded equipment or used batteries with household waste. You are responsible for taking all your waste electrical and electronic equipment to a suitable recycling centre.

DEUTSCH

Elektro- und Elektronik-Altgeräte - Informationen für die Nutzer

Das Symbol der durchgestrichenen Mülltonne auf dem Gerät oder seiner Verpackung weist darauf hin, dass das Produkt am Ende seiner Nutzungsdauer getrennt von den anderen Abfällen zu entsorgen ist. Nach Ende der Nutzungsdauer obliegt es dem Nutzer, das Produkt in einer geeigneten Sammelstelle für getrennte Müllentsorgung zu deponieren oder es dem Händler bei Ankauf eines neuen Produkts zu übergeben. Bei Händlern mit einer Verkaufsfläche von mindestens 400 m² können zu entsorgende Produkte mit Abmessungen unter 25 cm kostenlos und ohne Kaufzwang abgegeben werden. Die angemessene Mülltrennung für das dem Recycling, der Behandlung und der umweltverträglichen Entsorgung zugeführten Gerätes trägt dazu bei, mögliche negative Auswirkungen auf die Umwelt und die Gesundheit zu vermeiden und begünstigt den Wiedereinsatz und/oder das Recyceln der Materialien, aus denen das Gerät besteht.

Die Entsorgung der Materialien muss unter Beachtung der geltenden Normen erfolgen. Bitte werfen Sie Ihr Altgerät oder die leeren Batterien nicht in den Haushaltsabfall. Sie sind verantwortlich für die ordnungsgemäße Entsorgung Ihrer elektrischen oder elektronischen Altgeräte durch eine offizielle Sammelstelle.

ESPAÑOL

RAEE - Información para los usuarios

El símbolo del contenedor tachado, cuando se indica en el aparato o en el envase, indica que el producto, al final de su vida útil, se debe recoger separado de los demás residuos. Al final del uso, el usuario deberá encargarse de llevar el producto a un centro de recogida diferenciada adecuado o devolverlo al vendedor con ocasión de la compra de un nuevo producto. En las tiendas con una superficie de venta de al menos 400 m², es posible entregar gratuitamente, sin obligación de compra, los productos que se deben eliminar con unas dimensiones inferiores a 25 cm. La recogida diferenciada adecuada para proceder posteriormente al reciclaje, al tratamiento y a la eliminación del aparato de manera compatible con el medio ambiente contribuye a evitar posibles efectos negativos en el medio ambiente y en la salud y favorece la reutilización y/o el reciclaje de los materiales de los que se compone el aparato.

La eliminación de los materiales se debe realizar respetando las normas vigentes. No desechar su equipo descartado, las pilas o las baterías usadas con los residuos domésticos. Usted tiene la responsabilidad de desechar todos sus residuos de equipos eléctricos o electrónicos, entregándolos a un punto de recogida dedicado al reciclaje de los mismos.

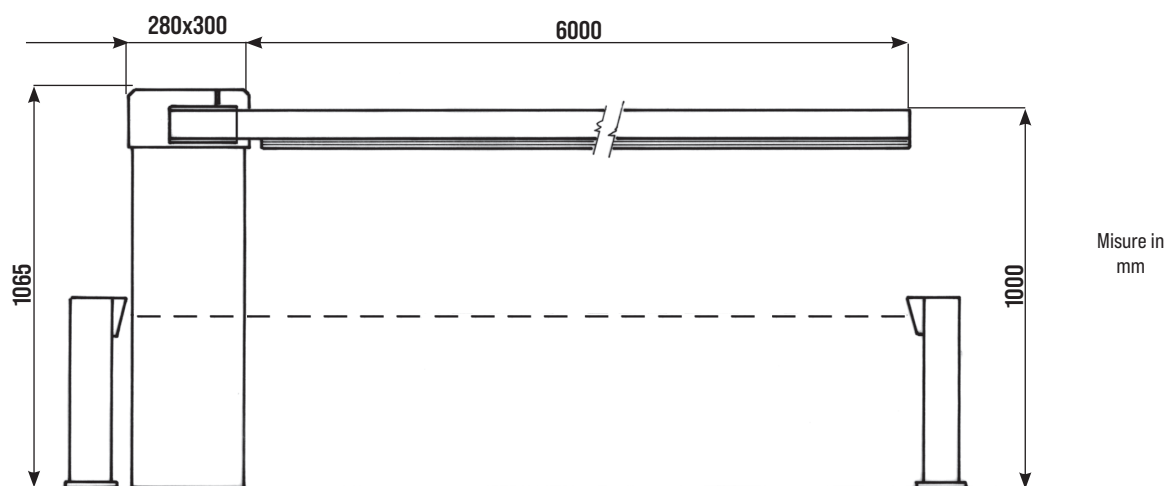

1

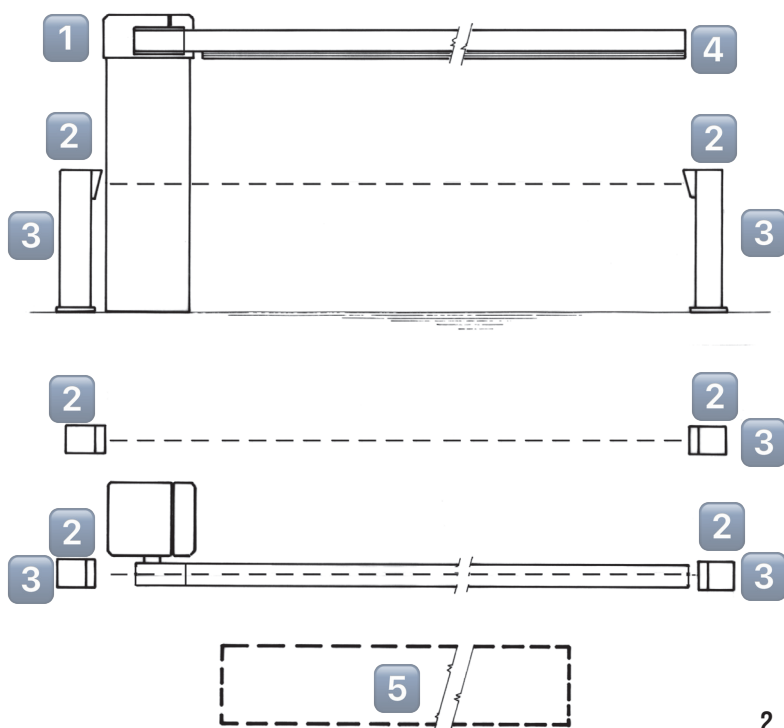

2

CARATTERISTICHE TECNICHE

Operatore irreversibile ambidestro, con centrale incorporata, utilizzato per movimentare in modo intensivo aste lunghe da 3 a 6 m.

La colonna è protetta con cataforesi e verniciatura termoindurente.

L'asta della barriera può essere fornita in un unico pezzo, oppure in caso di ostacoli superiori riscontrabili durante la corsa, è possibile richiederla snodata specificando l'altezza dell'ostacolo dal pavimento.

L'asta della barriera con profilo RIB è predisposta per l'inserimento di una costa a fotocellula.

N.B. È obbligatorio uniformare le caratteristiche dell'impianto alle norme e leggi vigenti.

CARATTERISTICHE TECNICHE		RAPID N	
Lunghezza max. asta	m	6	
Tempo di apertura	s	6	
Alimentazione e frequenza		230V~ 50Hz	220V~ 60Hz
Potenza motore	W	242	285
Assorbimento	A	1,07	1,31
Condensatore	µF	10	10
Coppia max sull'albero porta asta	Nm	155	141
Cicli normativi	n°	2400 - 6s/2s	
Cicli consigliati al giorno	n°	1500 per aste 3-4-5-6 m	
Servizio	%	100	
Cicli consecutivi garantiti	n°	1500 per aste 3-4-5-6 m	
Tipo di olio		SHELL OMALA S2 G100	
Peso max	kg	62	
Temperatura di lavoro	°C	-10 ÷ +55	
Grado di protezione	IP	54	

FISSAGGIO RAPID N

Dopo aver cementato il basamento di fissaggio (cod. ACG8110) nella posizione ritenuta ideale, procedere nel fissaggio della RAPID N utilizzando i dadi in dotazione e una chiave esagonale n° 19.

- 1 - Barriera RAPID N
- 2 - Fotocellule di sicurezza
- 3 - Colonnina porta fotocellula zincata

- 4 - Costa a fotocellula
- 5 - Sensore magnetico

Componenti da installare secondo la norma EN 12453

TIPO DI COMANDO	USO DELLA CHIUSURA		
	Persone esperte [fuori da area pubblica*]	Persone esperte [area pubblica]	Persone non esperte
mantenuto	A	B	non possibile
impulsivo - in vista (es. pulsante)	C o E	C o E	C e D, o E
impulsivo - non in vista (es. telecomando)	C o E	C e D, o E	C e D, o E
automatico	C e D, o E	C e D, o E	C e D, o E

* esempio tipico sono le chiusure che non accedono alla pubblica via.

A: Comando ad azione mantenuta, tramite Pulsantiera es: cod. ACG2013

B: Comando ad azione mantenuta, tramite Selettore a chiave es: cod. ACG1010

C: Regolazione della forza del motore o fotocellule per rispettare forze d'impatto come indicato in Annex A

D: Coste e/o altri dispositivi supplementari per ridurre la probabilità di contatto con la porta.

E: Dispositivi installati in modo tale che una persona non possa essere toccata dalla porta.



TABELLA SCELTA E REGOLAZIONE MOLLE PER ASTA L = 3 m

TIPO ASTA	CODICE	MOLLE DA ORDINARE	TIRAGGIO H*
Asta Ø 60 RIB telescopica	ACG8517+ACG8552	n. 2 ACG8640 Ø 4	20
Asta Ø 80 RIB	ACG8501+ACG8548G	n. 3 ACG8640 Ø 4	20
Asta Ø 80 RIB snodata	ACG8223+ACG8548G	...**	...**
Asta Ø 80 RIB e pendulo	ACG8501+ACG8548G+ACG8285	n. 2 ACG8641 Ø 4,5	20
Asta Ø 80 RIB e fotocosta	ACG8501+ACG8548G+ACG7090+ACG8611	n. 2 ACG8641 Ø 4,5	20
Asta Ø 80 RIB e fotocosta+ pendulo	ACG8501+ACG8548G+ACG7090+ACG8611+ACG8285	n. 2 ACG8641 Ø 4,5 + n. 1 ACG8640 Ø 4	20
Asta Ø 80 RIB e rastrelliera	ACG8501+ACG8548G+ACG8291B	n. 2 ACG8641 Ø 4,5	20
Asta Ø 80 RIB e rastrelliera+ magnete	ACG8501+ACG8548G+ACG8291B+ACG8073G	n. 2 ACG8641 Ø 4,5 + n. 1 ACG8640 Ø 4	20
Asta Ø 80 RIB e rastrelliera+ pendulo	ACG8501+ACG8548G+ACG8291B+ACG8285	n. 2 ACG8641 Ø 4,5 + n. 1 ACG8640 Ø 4	20
Asta Ø 80 RIB e fotocosta+ magnete	ACG8501+ACG8548G+ACG7090+ACG8611+ACG8073G	n. 2 ACG8641 Ø 4,5 + n. 1 ACG8640 Ø 4	20
Asta Ø 80 RIB e magnete	ACG8501+ACG8548G+ACG8073G	n. 2 ACG8641 Ø 4,5	20

TABELLA SCELTA E REGOLAZIONE MOLLE PER ASTA L = 4 m

TIPO ASTA	CODICE	MOLLE DA ORDINARE	TIRAGGIO H*
Asta Ø 60 RIB telescopica	ACG8518+ACG8552	n. 3 ACG8640	20
Asta Ø 80 RIB	ACG8502+ACG8548G	n. 1 ACG8640 Ø 4 + n. 2 ACG8641 Ø 4,5	20
Asta Ø 80 RIB snodata	ACG8224+ACG8548G	...**	...**
Asta Ø 80 RIB e pendulo	ACG8502+ACG8548G+ACG8285	n. 2 ACG8641 Ø 4,5 + n. 1 ACG8642 Ø 5	20
Asta Ø 80 RIB e fotocosta	ACG8502+ACG8548G+ACG7090+ACG8611	n. 2 ACG8641 Ø 4,5 + n. 1 ACG8642 Ø 5	20
Asta Ø 80 RIB e magnete	ACG8502+ACG8548G+ACG8073G	n. 2 ACG8641 Ø 4,5 + n. 1 ACG8642 Ø 5	20
Asta Ø 80 RIB e fotocosta+ pendulo	ACG8502+ACG8548G+ACG7090+ACG8611+ACG8285	n. 2 ACG8641 Ø 4,5 + n. 1 ACG8642 Ø 5	20
Asta Ø 80 RIB e fotocosta+ magnete	ACG8502+ACG8548G+ACG7090+ACG8611+ACG8073G	n. 2 ACG8641 Ø 4,5 + n. 1 ACG8642 Ø 5	25
Asta Ø 80 RIB e rastrelliera	ACG8502+ACG8548G+ACG8290B+ACG8290B	n. 3 ACG8641 Ø 4,5	20
Asta Ø 80 RIB e rastrelliera+ magnete	ACG8502+ACG8548G+ACG8290B+ACG8290B+ACG8073G	n. 3 ACG8642 Ø 5	20
Asta Ø 80 RIB e rastrelliera+ pendulo	ACG8502+ACG8548G+ACG8290B+ACG8290B+ACG8285	n. 3 ACG8642 Ø 5	20

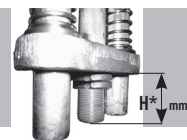
TABELLA SCELTA E REGOLAZIONE MOLLE PER ASTA L = 5 m

TIPO ASTA	CODICE	MOLLE DA ORDINARE	TIRAGGIO H*
Asta Ø 80 RIB	ACG8503+ACG8548G	n. 3 ACG8642 Ø 5	20
Asta Ø 80 RIB telescopica	ACG8522+ACG8548G	n. 3 ACG8642 Ø 5	20
Asta Ø 80 RIB snodata	ACG8225+ACG8548G	...**	...**
Asta Ø 80 RIB e pendulo	ACG8503+ACG8548G+ACG8285	n. 1 ACG8642 Ø 5 + n. 2 ACG8643 Ø 5,5	20
Asta Ø 80 RIB e fotocosta	ACG8503+ACG8548G+ACG7090+ACG8611	n. 1 ACG8642 Ø 5 + n. 2 ACG8643 Ø 5,5	20
Asta Ø 80 RIB e magnete	ACG8503+ACG8548G+ACG8073G	n. 1 ACG8642 Ø 5 + n. 2 ACG8643 Ø 5,5	20
Asta Ø 80 RIB e rastrelliera	ACG8503+ACG8548G+ACG8290B+ACG8291B	n. 1 ACG8642 Ø 5 + n. 2 ACG8643 Ø 5,5	20
Asta Ø 80 RIB e rastrelliera+ magnete	ACG8503+ACG8548G+ACG8290B+ACG8291B+ACG8073G	n. 3 ACG8643 Ø 5,5	25
Asta Ø 80 RIB e rastrelliera+ pendulo	ACG8503+ACG8548G+ACG8290B+ACG8291B+ACG8285	n. 3 ACG8643 Ø 5,5	25
Asta Ø 80 RIB e fotocosta+ pendulo	ACG8503+ACG8548G+ACG7090+ACG8611+ACG8285	n. 3 ACG8643 Ø 5,5	25
Asta Ø 80 RIB e fotocosta+ magnete	ACG8503+ACG8548G+ACG7090+ACG8611+ACG8073G	n. 3 ACG8643 Ø 5,5	25

TABELLA SCELTA E REGOLAZIONE MOLLE PER ASTA L = 6 m

TIPO ASTA	CODICE	MOLLE DA ORDINARE	TIRAGGIO H*
Asta Ø 80 RIB	ACG8506+ACG8548G	n. 3 ACG8643 Ø 5,5	15
Asta Ø 80 RIB telescopica	ACG8523+ACG8548G	n. 3 ACG8643 Ø 5,5	15

** Può variare in base alla distanza dove l'asta è stato divisa

MONTAGGIO 2 MOLLE DI BILANCIAMENTO

Togliere il contenitore del quadro elettronico in modo da creare spazio all'interno della colonna.

Fig. 1 - Svitare le due ghiera.

Fig. 2 - Rimuovere il bilanciante inferiore.

Fig. 3 - Togliere i due inserti plastici tondi dal tubo centrale in quanto utilizzati solo per il montaggio della terza molla.

Fig. 4 - Inserire le due molle sui tubi laterali. **N.B. La scelta delle molle deve essere eseguita secondo la TABELLA SCELTA E REGOLAZIONE MOLLE.**

Fig. 5 - Calzare il bilanciante inferiore in modo che la superficie dei due inserti plastici vada a contatto con le molle laterali.

Fig. 6 - Avvitare la prima ghiera in modo che il lato con la superficie liscia più grande vada a contatto con il bilanciante.

Fig. 7 - **N.B.: AVVITARE LA GHIERA COME DA TABELLA SUPERIORE (TIRAGGIO H)** con l'apposita chiave in dotazione.

Avvitare la seconda ghiera in modo da bloccare la prima.

Procedere con il montaggio dell'asta secondo le indicazioni descritte nel paragrafo "MONTAGGIO ASTA".

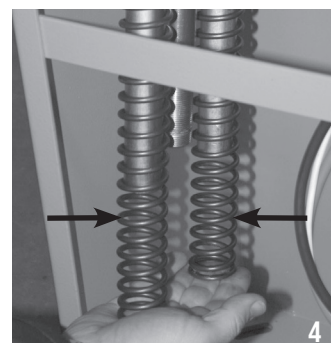
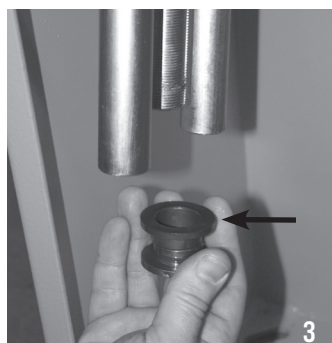
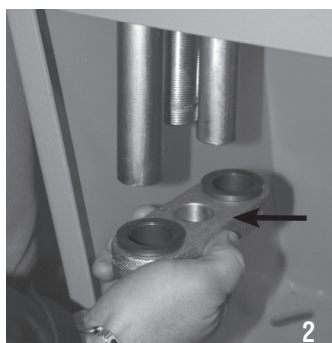
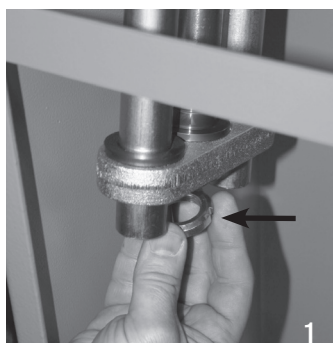

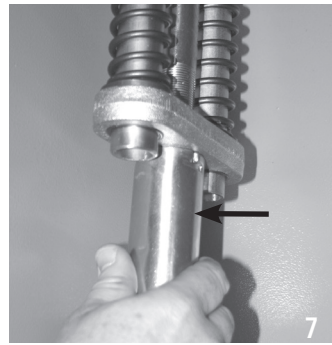
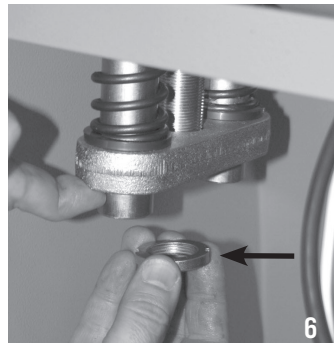
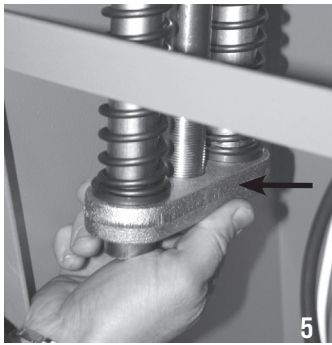

MONTAGGIO 3 MOLLE DI BILANCIAMENTO

Togliere il contenitore del quadro elettronico in modo da creare spazio all'interno della colonna.

Fig. 1 - Svitare le due ghiera.

Fig. 2 - Rimuovere il bilanciante inferiore.

Fig. 3 - Togliere i due inserti plastici tondi dal tubo centrale.

Fig. 4-5 - Montare gli inserti sulla molla che verrà inserita nel tubo centrale.

Fig. 6 - Inserire le altre due molle sui tubi laterali.

Fig. 7 - Inserire la molla appena assemblata nel tubo centrale.

Fig. 8 - Calzare il bilanciante inferiore in modo che la superficie dei due inserti plastici vada a contatto con le molle laterali.

Fig. 9 - Avvitare la prima ghiera in modo che il lato con la superficie liscia più grande vada a contatto con il bilanciante.

Fig. 10 - **N.B. AVVITARE LA GHIERA COME DA TABELLA A PAGINA 6 (TIRAGGIO H)** con l'apposita chiave in dotazione.

Avvitare la seconda ghiera in modo da bloccare la prima.

Procedere con il montaggio dell'asta secondo le indicazioni descritte nel paragrafo "MONTAGGIO ASTA".

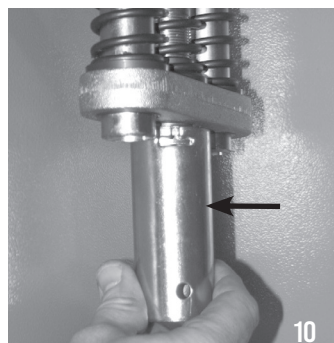
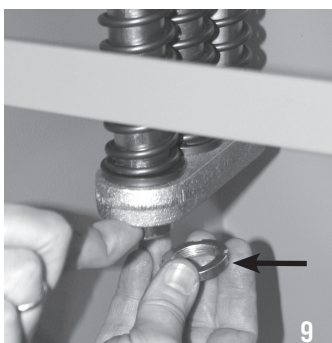
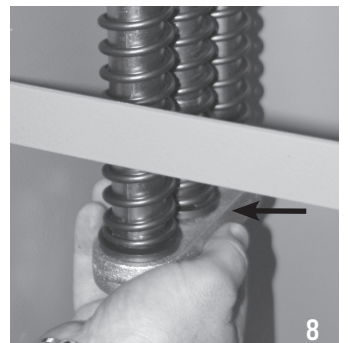
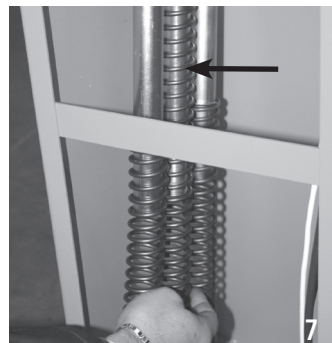
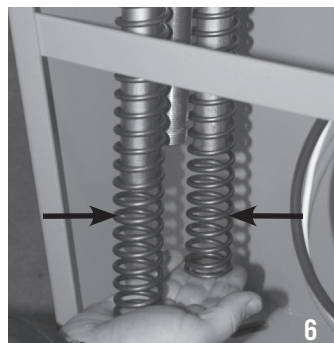
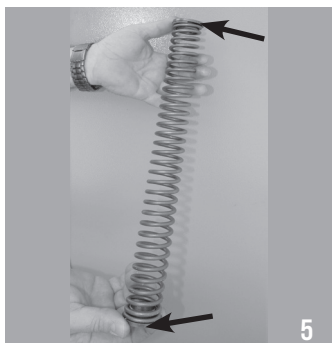
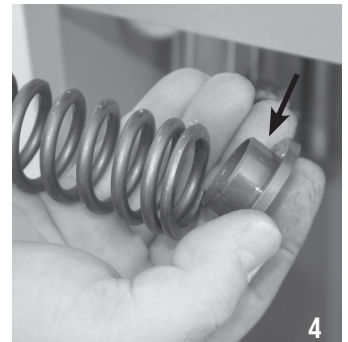
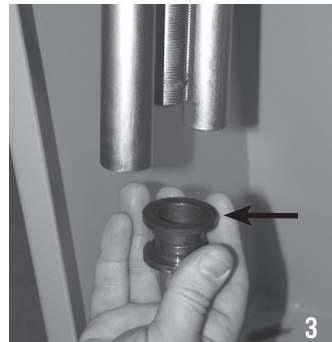
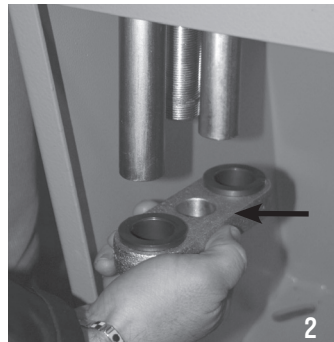
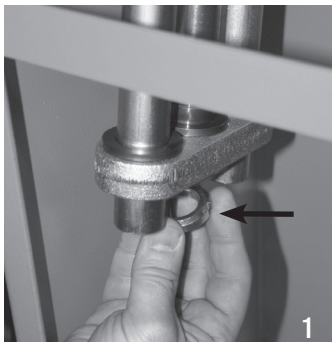

MONTAGGIO ASTA

Il montaggio dell'asta viene effettuato in 3 fasi:

- 1 - Inserire in posizione verticale il mozzo porta asta sull'albero scanalato (Fig. 3).
Fissare con 2 viti DTB10X50, 2 rondelle DRL10X20Z e 2 dadi autobloccanti M10 la contropiastra al mozzo (Fig. 4), facendo attenzione a serrare le viti in modo alternato in maniera che la contropiastra risulti parallela al piano del mozzo.
 - 2 - Fissare il cavalletto alla base del porta mozzo, mediante le quattro viti DTB8X20I e le relative rondelle. Non serrare completamente le viti in modo da consentire il successivo inserimento dell'asta (Fig. 5).
 - 3 - Applicare i due tappi in plastica alle estremità dell'asta ed infilare l'asta nel mozzo. Serrare con forza le quattro viti DTB8X20I (Fig. 6).
- L'operatore è di tipo irreversibile e non necessita di alcun tipo di bloccaggio esterno per mantenere un'efficace posizione di chiusura.

REGOLAZIONE MOLLE DI BILANCIAMENTO

Normalmente la barriera viene fornita priva di molle di bilanciamento. È necessario acquistare molle di bilanciamento di tipo e numero corrispondente alla lunghezza e al tipo di asta ed al tipo e numero di accessori installati. Con operatore sbloccato, se l'asta tende a precipitare, agire sulle molle di bilanciamento nel seguente modo:

- 1 - A motoriduttore bloccato sollevare elettricamente l'asta fino alla verticale.

- 2 - Dopo aver tolto l'alimentazione elettrica al motore, avvitare la ghiera di regolazione del bilanciamento in senso orario in modo tale da aumentare il grado di compressione delle molle durante il movimento. Utilizzare la seconda ghiera per bloccare la prima.

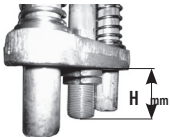

Per verificare il corretto bilanciamento dell'asta sbloccare il motoriduttore e muovere l'asta con la mano. L'asta deve leggermente tendere a salire.

REGOLAZIONE FINECORSA

Normalmente la barriera viene fornita con i finecorsa già regolati per permettere il movimento ideale dell'asta.

In caso di errato livellamento della piastra da cementare, l'asta potrebbe non risultare perfettamente orizzontale o verticale con un conseguente cattivo risultato estetico dell'installazione.

Per ovviare a ciò è possibile modificare la corsa dell'asta intervenendo sui finecorsa meccanici (Fig. 7):

- 1 - A barriera sbloccata, utilizzare una chiave esagonale n° 19 per sbloccare i dadi di fermo (F) e una chiave a brugola n° 8 per svitare o riavvitare le viti a testa svasata (G) di regolazione dei finecorsa meccanici in modo da delimitare immediatamente il nuovo arco descritto dall'asta della barriera.

- 2 - Così facendo i finecorsa elettrici sono ora da regolare in modo tale da delimitare il movimento elettrico del motore per la nuova corsa che l'asta deve descrivere. Per far ciò è necessario utilizzare un cacciavite a stella con il quale vengono allentate le viti di fissaggio (E) delle camme del finecorsa elettrico (Fig. 8). Una volta che l'asta è posizionata in base alla battuta di fermo meccanico è sufficiente spostare le camme come rappresentato in Fig. 9 in modo tale da far scattare il microinterruttore di finecorsa.

- 3 - Ribloccare la vite di fissaggio (E).

REGOLAZIONE RALLENTAMENTO

Normalmente la barriera viene fornita con i finecorsa di rallentamento già regolati per permettere il movimento ideale dell'asta.

Nel caso vi fosse la necessità di modificare i parametri di rallentamento è sufficiente intervenire sulle relative camme (Fig. 10) allentando con un cacciavite a stella le viti di fissaggio K (Fig. 10).

Le camme di rallentamento sono indipendenti dalle camme di regolazione del finecorsa (muovendole le camme di Chiusura e di Apertura non vengono modificate) e sono tra loro separate (Rallentamento Apertura - Rallentamento Chiusura).

Una volta regolate, ribloccare la vite di fissaggio e verificare facendo eseguire un movimento completo di apertura e chiusura dell'asta il regolare funzionamento della barriera.

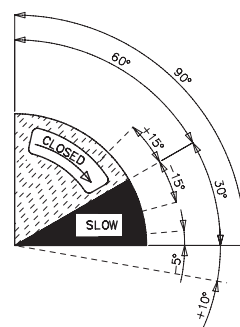
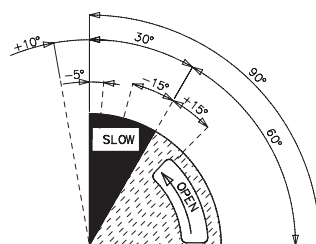
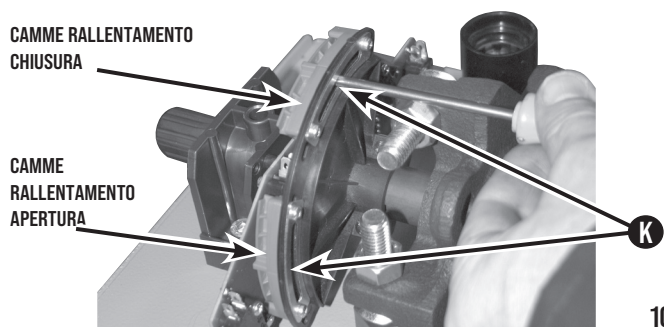
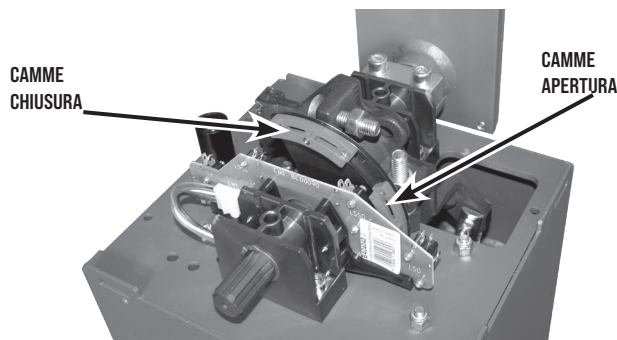
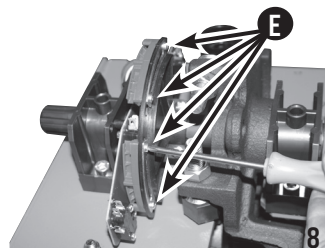
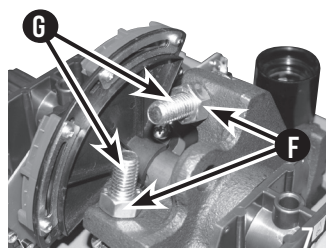
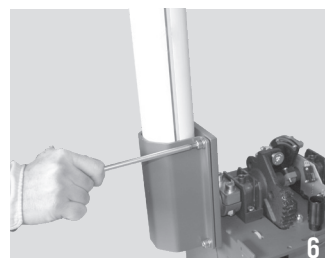
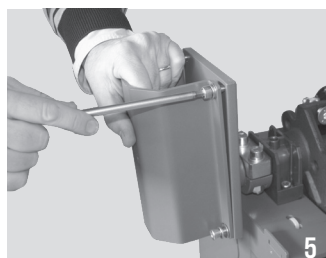
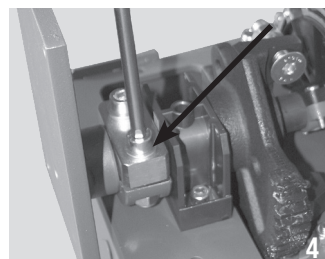
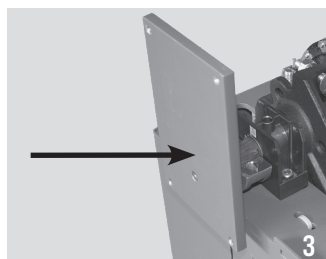

SBLOCCO DI EMERGENZA

Da effettuare dopo aver tolto l'alimentazione elettrica al motore.

In caso di mancanza di corrente, per poter aprire manualmente la sbarra è necessario sbloccare l'elettroriduttore.

Per far ciò si utilizza la chiave RIB in dotazione e la si gira manualmente in senso orario fino al fermo (Fig. 12).

In questo modo l'asta della barriera è indipendente dal riduttore e la si può muovere manualmente.

Una volta tornata la corrente si gira la chiave in senso antiorario fino a bloccare con forza.

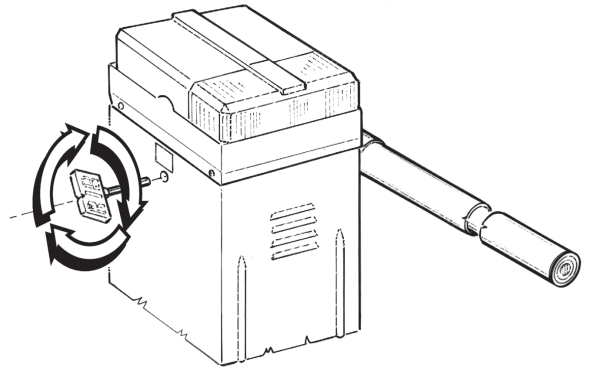

MANUTENZIONE

Da effettuare solamente da parte di personale specializzato dopo aver tolto l'alimentazione elettrica al motore.

Ogni 100.000 manovre complete verificare:

- il bilanciamento dell'asta (vedi capitolo "REGOLAZIONE MOLLE DI BILANCIAMENTO");
- il serraggio della manopola di sblocco (vedi capitolo "SBLOCCO DI EMERGENZA");
- il serraggio del mozzo e il fissaggio dell'asta (vedi capitolo "MONTAGGIO ASTA");
- l'usura delle battute di fermo meccanico e la regolazione dei finecorsa (vedi capitolo "REGOLAZIONE FINECORSO");
- inoltre, ingrassare i supporti dell'albero porta asta e la barra filettata guidamolla.

La manutenzione sopra descritta è vitale per il corretto funzionamento del prodotto nel tempo.

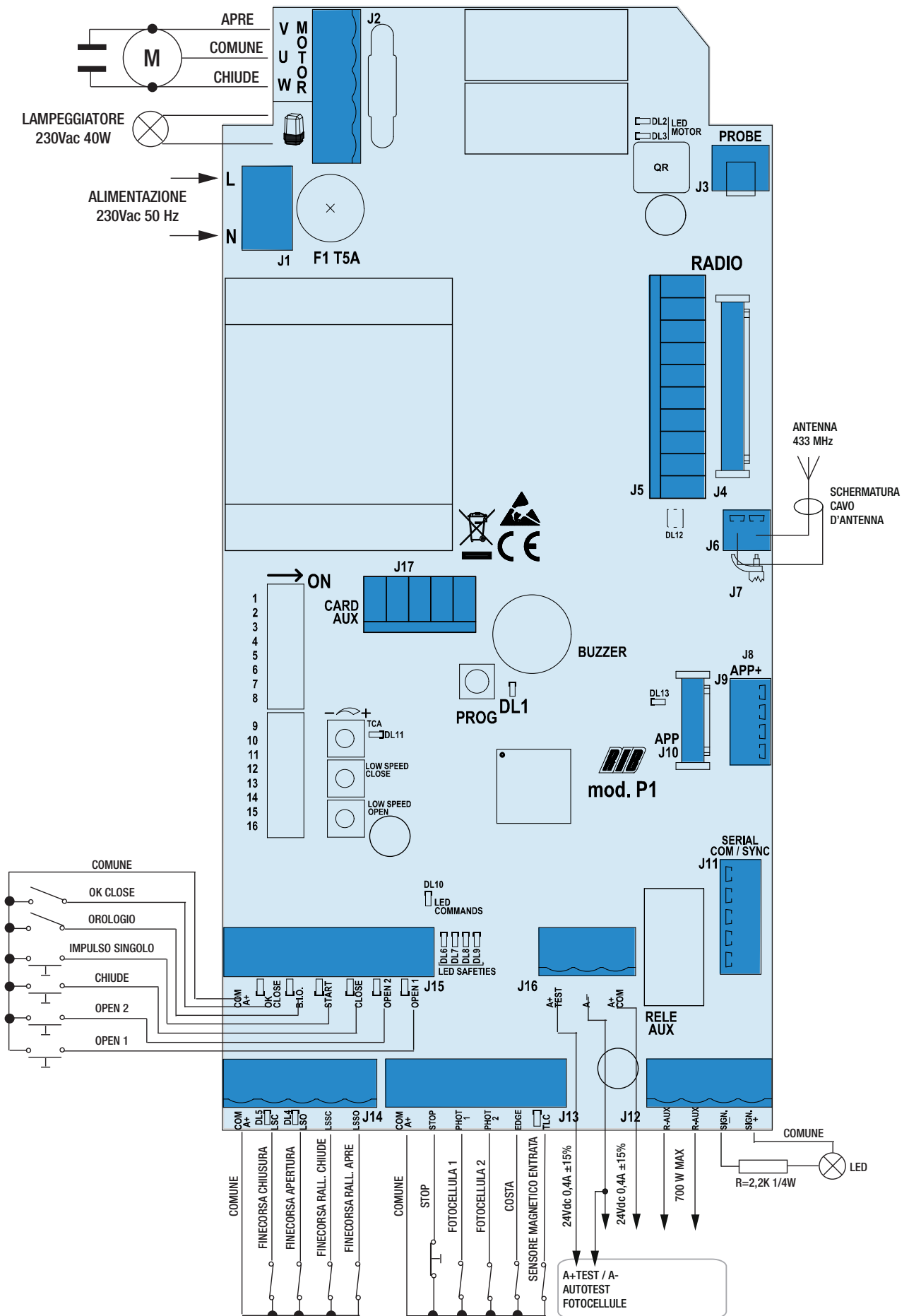

A- CONNESSIONI

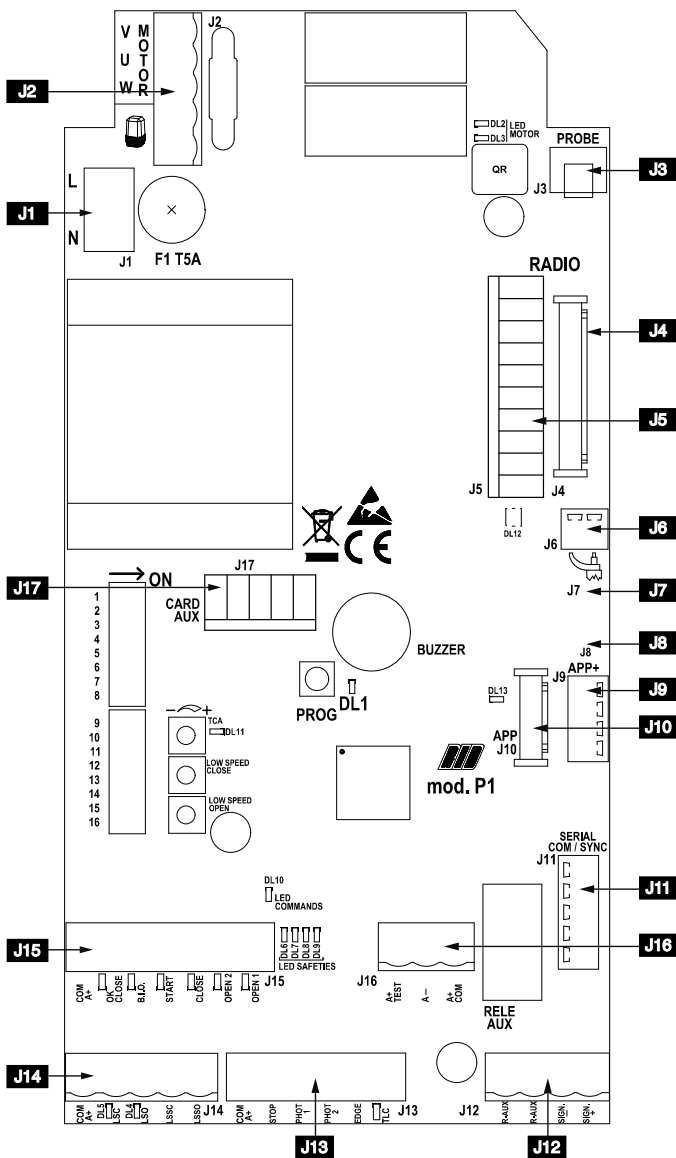

J1	L-N	Alimentazione 230Vac 50/60Hz (120V/60Hz a richiesta)
J2	U - MOTOR	Collegamento comune motore
	V-W - MOTOR	Collegamento invertitori e condensatore motore
		Lampeggiatore (max 40W)
J3	PROBE	Morsettiera per collegamento sonda riscaldatore (cod. ACQ4666 opzionale)
J4	RADIO	Connettore per modulo radio ACQ8069
J5	RADIO	Connettore per radio ricevitore RIB ad innesto con alimentazione a 24 Vdc
J6		Antenna radio
J7		Predisposizione per inverter (a disposizione)
J8		Terminazione RS485 di J9
J9	APP+	Connettore Scheda APP+
J10	APP	Connettore Scheda APP
J11	SERIAL COM / SYNC	Connettore per collegamento seriale
J12	R-AUX	Contatto relè AUX (NA) Max 700 W
	SIGN. -	Spia di barriera aperta (12Vdc 3W max)
	SIGN. +	
J13	COM A+	Comune dei contatti / Positivo 24 Vdc
	STOP	Contatto impulso di stop (NC)
	PHOTO 1	Contatto fotocellule 1 (NC)
	PHOTO 2	Contatto fotocellule 2 (NC)
	EDGE	Contatto costa (NC)
	TLC	Contatto segnalazione presenza veicolo (NO) (solo in modalità PARK)
J14	COM A+	Comune dei contatti / Positivo 24 Vdc
	LSC	Contatto finecorsa che ferma la chiusura (NC)
	LSO	Contatto finecorsa che ferma l'apertura (NC)
	LSSC	Contatto finecorsa per inizio rallentamento in chiusura (NO)
	LSSO	Contatto finecorsa per inizio rallentamento in apertura (NO)
J15	COM A+	Comune dei contatti / Positivo 24 Vdc
	OK CLOSE	Contatto comando chiusura immediata (solo in modalità PARK)
	B.I.O.	Contatto orologio
	START	Contatto impulso singolo (NA)
	CLOSE	Contatto impulso di chiusura (NA)
	OPEN 2	Contatto impulso di apertura 2 (NA) per uscire (solo in modalità PARK)
	OPEN 1	Contatto impulso di apertura 1 (NA) per entrare
J16	A+ COM	Positivo per alimentazione accessori 24 Vdc
	A-	Negativo per alimentazione accessori a 24 Vdc
	A+TEST	Positivo per alimentazione autotest fotocellule a 24 Vdc
J17	CARD AUX	Connettore per scheda 1 relè (cod. ACQ9080) per gestione luce di cortesia o gestione magnete blocco asta. Connettore per scheda 3 relè (cod. ACQ9081) per gestione luce di cortesia o gestione magnete blocco asta e gestione semafori.
	TCA	Trimmer di regolazione del tempo di attesa prima di avere la chiusura automatica (DI DEFAULT NON ABILITATO E LED DL11 SPENTO)
	LOW SPEED CLOSE	Trimmer di regolazione della velocità di rallentamento in chiusura
	LOW SPEED OPEN	Trimmer di regolazione della velocità di rallentamento in apertura
	PROG.	Pulsante per la programmazione.
F1	T5A	Fusibile di protezione motore



Manuali online interattivi
 Manuels interactifs en ligne
 Interactive online manuals
 Interaktive Online-Handbücher
 Manuales interactivos en línea.

B - SETTAGGI

- DIP 1 TARATURA RALLENTAMENTI DELLA BARRIERA IN APRE ED IN CHIUDE (ON) (PUNTO C)**
DIP 1-2 MEMORIZZAZIONE/CANCELLAZIONE CODICI RADIO PER COMANDO APERTURA (PUNTO D)
DIP 1-2-3 MEMORIZZAZIONE/CANCELLAZIONE CODICI RADIO PER COMANDO RELÉ R-AUX (PUNTO E)
DIP 3 (ON) - PROGRAMMAZIONE REMOTA TELECOMANDI DISATTIVATA
MICROINTERRUTTORI DI GESTIONE
DIP 4 Comando impulso singolo START e RADIO - passo-passo (ON) - automatico (OFF)
DIP 5 Abilitazione sistema radio SUN (ON) - SUN-PRO (OFF)
DIP 6 Funzionamento NORMALE (OFF) - Funzionamento PARK (ON)
DIP 7 Abilitazione TEST monitoraggio fotocellule (ON-attivato) (pag.75).
DIP 8 Controllo in modalità PARK della funzione del comando OPEN 2
 ON - il comando OPEN 2 è sempre abilitato
 OFF - il comando OPEN 2 è abilitato solo se non c'è presenza veicolo su sensore magnetico collegato a TLC (Traffic Light Control)
DIP 9 Gestione luce di cortesia (OFF)
 Funzionano con scheda 1 Relé ACQ9080 o 3 Relé ACQ9081 (Se nessuno dei due accessori è collegato mettere DIP9 in OFF).
 Gestione magneti con scheda a 1 RELÉ ACQ9080 (ON)
DIP 10 Funzionamento dopo black-out
 ON - La sbarra chiude se non è già totalmente chiusa
 OFF - La sbarra rimane ferma nel punto in cui è avvenuto il black-out
DIP 11 ON - motore trifase
 OFF - motore monofase
DIP 12 Finecorsa su circuito stampato (OFF)
DIP 13 Lampeggiatore intermittente (ON) - Lampeggiatore luce fissa (OFF)

TIPO MOTORE	DIP 14	DIP 15	DIP 16
RAPID S 3 m	OFF	OFF	OFF
RAPID S 4 m	ON	OFF	OFF
RAPID N 5 m	OFF	ON	OFF
RAPID N 6 m	ON	ON	OFF

DL1	PROG programmazione attivata	(rosso)
DL2	Barriera in apertura	(verde)
DL3	Barriera in chiusura	(rosso)
DL4	Finecorsa di apertura LSO	(verde)
DL5	Finecorsa di chiusura LSC	(rosso)
DL6	contatto di stop (NC)	(rosso)
DL7	contatto fotocellule PHOTO 1 (NC)	(rosso)
DL8	contatto fotocellule PHOTO 2 (NC)	(rosso)
DL9	contatto costa EDGE (NC)	(rosso)
DL10	Comando PROG e RADIO su molex	(verde)
DL11	TCA - tempo chiusura automatica attivo	(rosso)
DL12	programmazione codici radio	(bicolore)
DL13	P1 gestito da APP	(blu)
OPEN 1	Comando Apre 1 (per entrare)	(verde)
OPEN 2	Comando Apre 2 (per uscire)	(verde)
CLOSE	Comando Chiude	(verde)
START	Comando impulso singolo	(verde)
B.I.O	Comando orologio	(verde)
OK CLOSE	Comando conferma di chiusura	(verde)
TLC	Comando da sensore magnetico per controllo del semaforo	(verde)

PROBE

Sensore di temperatura ambiente motore per il riscaldamento del motore in climi particolarmente freddi, fino a -30 °C (collegamento al connettore J3) codice ACG4666.

REGOLAZIONI

TRIMMER LOW SPEED OPEN e TRIMMER LOW SPEED CLOSE - Regolatori della velocità lenta in accostamento in apertura ed in chiusura

La regolazione della velocità lenta viene eseguita agendo sui Trimmer LOW SPEED OPEN e LOW SPEED CLOSE tramite i quali si varia la tensione di uscita ai capi del motore (ruotandolo in senso orario si aumenta la velocità).

Il rallentamento viene determinato automaticamente dai finecorsa a circa 30° prima del raggiungimento del finecorsa di apertura o di chiusura.

TRIMMER TCA - Regolatore tempo di attesa chiusura automatica di fabbrica non abilitato e led DL11 spento

(trimmer ruotato completamente in senso antiorario)

Con questo trimmer è possibile eseguire la regolazione del tempo di attesa prima di avere la chiusura automatica.

La chiusura automatica si ottiene solo con barriera aperta a seguito di comando dato dai comandi di apertura e led DL11 acceso (trimmer ruotato in senso orario per abilitare la funzione).

Il tempo di pausa può essere regolato da un minimo di 2 s ad un massimo di 2 minuti.

R-AUX - CONTATTO RELÉ AUSILIARE (NA)

Di default questo relé è impostato come luce di cortesia (max 700 W - 3 A - 230 Vac) per funzionare 3 minuti ad ogni comando, con rinnovo del tempo ad ogni comando.

È possibile attivare il contatto R-AUX tramite telecomando eseguendo la procedura di memorizzazione descritta al punto E.

C - TARATURA RALLENTAMENTI IN APRE ED IN CHIUDE

Questo controllo ha il compito di agevolare l'installatore durante la messa in opera dell'impianto, o durante eventuali controlli successivi.

- 1 - Mettere **DIP 1 su ON**, il led rosso DL1 inizia a lampeggiare.
- 2 - Premere e mantenere premuto il pulsante PROG (il movimento è eseguito ad uomo presente, apre-stop-chiude-stop-apre-ecc.). Con il led verde DL2 acceso, la sbarra si apre. Con il led rosso DL4 acceso, la sbarra si chiude.
- 3 - Eseguire la taratura della velocità di rallentamento => posizionare i trimmer LOW SPEED OPEN e LOW SPEED CLOSE al minimo => premere il pulsante PROG e mantenerlo premuto => dopo 1 s di funzionamento viene attivato il rallentamento => Regolare i trimmer per eseguire i rallentamenti desiderati

ATTENZIONE: Verificare che il motore abbia abbastanza forza per movimentare l'asta sia in apertura che in chiusura. In caso contrario aumentare il valore settato sui trimmer fino al raggiungimento della condizione ottimale di funzionamento.

ATTENZIONE: In zone soggette a temperature particolarmente rigide, ruotare i trimmer, in senso orario, di 5° in più rispetto al valore normale., oppure applicare la sonda opzionale (cod. ACG4666) per riscaldare il motore.

4 - Al termine del controllo rimettere **DIP 1 su OFF** => Il led DL1 si spegne segnalando l'uscita dal controllo.

N.B.: Durante questo controllo la costa e le fotocellule non sono attivi.

D - PROGRAMMAZIONE CODICI RADIO DEDICATI ALL'APERTURA

(MAX 1000 CODICI) - con modulo radio ACG8069

ATTENZIONE: prima di memorizzare i telecomandi utilizzate il **DIP 5** per scegliere quali telecomandi utilizzare:

DIP 5 su OFF: si possono memorizzare telecomandi a codice variabile SUN-PRO:

SUN-PRO 2CH bicanale - tasti rossi e led bianco	cod. ACG6210
SUN-PRO 4CH quadricanale - tasti rossi e led bianco	cod. ACG6214

DIP 5 su ON (di fabbrica): si possono memorizzare telecomandi a codice fisso SUN:

SUN 2CH bicanale - tasti blu e led bianco	cod. ACG6052
SUN 4CH quadricanale - tasti blu e led bianco	cod. ACG6054
SUN CLONE 2CH bicanale - tasti blu e led giallo	cod. ACG6056
SUN CLONE 4CH quadricanale - tasti blu e led giallo	cod. ACG6058

ATTENZIONE: non è possibile memorizzare contemporaneamente telecomandi con codice fisso e telecomandi con codice variabile.

La programmazione dei telecomandi può essere eseguita solo a barriera ferma.

- 1 - Posizionare prima il **DIP 1 su ON** e poi il **DIP 2 su ON**. Il led DL12 lampeggia rosso per 10 s.
- 2 - Entro questi 10 s premere il pulsante del telecomando (normalmente il canale A). Se il telecomando viene correttamente memorizzato il led DL12 si accende verde ed un tono di buzzer conferma la corretta memorizzazione. I 10 s per la programmazione dei codici si rinnovano automaticamente con led DL12 che lampeggia rosso per poter memorizzare il telecomando successivo.
- 3 - Per terminare la programmazione lasciare trascorrere 10 s, oppure premere per un attimo il pulsante PROG. Il led DL12 smette di lampeggiare.
- 4 - Riposizionare **DIP 1 su OFF** e **DIP 2 su OFF**.

PROGRAMMAZIONE REMOTA NUOVI TELECOMANDI DEDICATI ALL'APERTURA

- 1 - Premere in rapida successione 3 volte il tasto del telecomando valido dedicato all'apertura della barriera. Il buzzer suonerà 1 volta per 1 secondo e il lampeggiatore lampeggerà per 4 secondi per segnalare l'attivazione della procedura.
- 2 - Subito di seguito premere 1 volta lo stesso tasto del/i nuovo/i telecomando/i che volete registrare. Il buzzer suonerà 1 volta per confermare la registrazione di ogni nuovo telecomando. Attendere 4 secondi l'uscita dalla procedura. Il lampeggiatore si spegnerà.

Se non volete utilizzare questa funzione posizionate DIP 3 su ON per disattivarla.

CANCELLAZIONE DI TUTTI I CODICI RADIO DEDICATI ALL'APERTURA

La cancellazione può essere eseguita solo a barriera ferma.

- 1 - Posizionare il **DIP 1 su ON** e successivamente il **DIP 2 su ON**.
- 2 - Il led DL12 lampeggia rosso per 10 s.
- 3 - Entro questi 10 s premere e mantenere premuto il pulsante PROG per 5 s. La cancellazione della memoria viene segnalata da due lampeggi di color verde del led DL12 e da 2 toni del buzzer a conferma dell'avvenuta cancellazione. Successivamente il led DL12 lampeggia rosso per 10 s ed è possibile inserire nuovi codici come da procedure sopra descritte.
- 4 - Riposizionare **DIP 1 su OFF** e **DIP 2 su OFF**.

SEGNALAZIONE MEMORIA SATURA CODICI RADIO DEDICATI ALL'APERTURA

La segnalazione si può ottenere solo a barriera ferma.

- 1 - Posizionare prima il **DIP 1 su ON** e poi il **DIP 2 su ON**.
- 2 - Il led DL12 lampeggia per 6 volte verde segnalando memoria satura (1000 codici presenti). Successivamente il led DL12 lampeggia rosso per 10 s consentendo un eventuale cancellazione totale dei codici.
- 4 - Riposizionare **DIP 1 su OFF** e **DIP 2 su OFF**.

E - PROGRAMMAZIONE CODICI RADIO PER RELÉ R-AUX

(MAX 1000 CODICI) - con modulo radio ACG8069

* La gestione tramite telecomando è attivabile solo con App RIB GATE.

R-AUX funziona normalmente come luce di cortesia per 3 minuti.

Tramite App RIB GATE è possibile configurare il funzionamento di questo relé a piacere.

La programmazione può essere eseguita solo a barriera ferma.

- 1 - Posizionare prima il **DIP 1 su ON**, il **DIP 2 su ON** e poi il **DIP 3 su ON**. Il led DL12 lampeggia arancio per 10 s.
- 2 - Premere il pulsante del telecomando (normalmente il canale C) entro i 10 s impostati. Se il telecomando viene correttamente memorizzato il led DL12 si accende verde per un attimo, ed un tono del buzzer conferma la corretta memorizzazione. I 10 s per la programmazione dei codici si rinnovano automaticamente con led DL12 che lampeggia arancio per poter memorizzare il telecomando successivo.
- 3 - Per terminare la programmazione lasciare trascorrere 10 s, oppure premere per un attimo il pulsante PROG. Il led DL12 smette di lampeggiare.
- 4 - Riposizionare **DIP 1, 2, 3 su OFF**.

PROGRAMMAZIONE REMOTA NUOVI TELECOMANDI DEDICATI AL RELÉ R-AUX

- 1 - Premere in rapida successione 3 volte il tasto del telecomando valido dedicato all'attivazione del relé ausiliario R-AUX. Il buzzer suonerà 3 volte per 1 secondo e il lampeggiatore lampeggerà per 5 secondi per segnalare l'attivazione della procedura.
- 2 - Subito di seguito premere 1 volta lo stesso tasto del/i nuovo/i telecomando/i che volete registrare. Il buzzer suonerà 1 volta per confermare la registrazione di ogni nuovo telecomando. Attendere 4 secondi l'uscita dalla procedura. Il lampeggiatore si spegnerà. Il tempo di registrazione è di 4 secondi che si rinnovano ad ogni nuovo telecomando registrato. Se non volete utilizzare questa funzione posizionate DIP 3 su ON per disattivarla.

CANCELLAZIONE DI TUTTI I CODICI RADIO PER RELÉ R-AUX

La cancellazione può essere eseguita solo a barriera ferma.

- 1 - Posizionare prima il **DIP 1 su ON**, il **DIP 2 su ON** e poi il **DIP 3 su ON**. Il led DL10 lampeggia arancio per 10 s.
- 2 - Entro questi 10 s premere e mantenere premuto il pulsante PROG per 5 s. La conferma della cancellazione della memoria viene segnalata da due lampeggi di color verde del led DL10 e da 2 toni del buzzer.
- 3 - Successivamente il led DL10 rimane attivo arancio lampeggiante per 10 s ed è possibile inserire nuovi codici come da procedure sopra descritte.
- 4 - Riposizionare **DIP 1, 2, 3 su OFF**.

SEGNALAZIONE MEMORIA SATURA CODICI RADIO PER RELÉ R-AUX

La segnalazione si può ottenere solo a barriera ferma.

- 1 - Posizionare il **DIP 1 su ON**, il **DIP 2 su ON** e poi il **DIP 3 su ON**.
- 2 - Il led DL12 lampeggia verde 6 volte segnalando che la memoria è satura (1000 codici presenti). Successivamente il led DL12 rimane attivo rosso lampeggiante per 10 s, consentendo un eventuale cancellazione totale dei codici.
- 3 - Riposizionare **DIP 1, 2, 3 su OFF**.

FUNZIONAMENTO ACCESSORI DI COMANDO

FUNZIONAMENTO IN MODALITÀ NORMALE (DIP 6 OFF)

I comandi OPEN 2, OK CLOSE e TLC (TRAFFIC LIGHT CONTROL) non sono attivi.

La gestione di 1 semaforo è possibile.

PULSANTE DI COMANDO SINGOLO (COM A+/START) E TELECOMANDO

DIP 4 ON => esegue una sequenza dei comandi apre-stop-chiude-stop-apre ecc.

DIP 4 OFF => esegue l'apertura a barriera chiusa. Se azionato durante il movimento di apertura non ha effetto. Se azionato a barriera aperta la chiude. Se azionato durante la chiusura la fa riaprire.

PULSANTE DI APERTURA (COM A+/OPEN 1)

A barriera ferma il pulsante comanda il movimento di apertura. Se viene premuto durante la chiusura fa riaprire la barriera.

PULSANTE DI APERTURA CON FUNZIONE OROLOGIO (COM A+/B.I.O.)

La funzione orologio è utile nelle ore di punta, quando il traffico veicolare risulta rallentato (es. Entrata/uscita operai, emergenze in zone residenziali, parcheggi, ecc.).

Collegando un'interruttore e/o un orologio di tipo giornaliero/settimanale ai morsetti "COM A+/B.I.O.", è possibile aprire e mantenere aperto la barriera finché l'interruttore o l'orologio rimane attivo.

Ad automazione aperta vengono inibite tutte le funzioni di comando.

Al rilascio dell'interruttore, o allo scadere dell'ora impostata, si avrà la chiusura immediata dell'automazione.

PULSANTE DI CHIUSURA (COM A+/CLOSE)

A barriera ferma comanda il movimento di chiusura.

GESTIONE 1 SEMAFORO (CON 1 SCHEDA 3 RELÉ ACQ9081 e 1 SEMAFORO ACG5513)

A barriera chiusa il semaforo è spento.

Con barriera in apertura si accende la **luce rossa (3-4)**.

A barriera aperta si accende la **luce verde (5-6)** e si spegne la luce rossa. La luce verde rimane accesa fino a quando la barriera resta totalmente aperta.

Con barriera in chiusura si spegne la luce verde e si accende la luce rossa.

A barriera chiusa il semaforo è spento.

FUNZIONAMENTO IN MODALITÀ PARK (DIP 6 ON)

Tutti i comandi sono abilitati. La gestione di 2 semafori è possibile.

PULSANTE DI APERTURA PER ENTRARE NEL PARCHEGGIO (COM A+/OPEN 1)

A barriera ferma il pulsante comanda il movimento di apertura. Se viene premuto durante la chiusura fa riaprire la barriera.

Una condizione che un veicolo sia presente sul sensore magnetico (TLC attivo), può essere comandata l'apertura della barriera tramite pulsante OPEN 1, START o RADIO.

La barriera rimarrà aperta fin quando il veicolo non sarà transitato davanti alle fotocellule situate in corrispondenza della linea di completamento del passaggio.

La chiusura viene eseguita dopo un secondo dall'avvenuto transito (confermato dalla fotocellula collegata a OK CLOSE che si è liberata), e viene protetta da fotocellule collegate a COM A+/PHOT 1 e a COM A+/PHOT 2. Le fotocellule comanderanno l'inversione della barriera in apertura anche se il veicolo permane nel loro raggio di azione.

PULSANTE DI APERTURA PER USCIRE DAL PARCHEGGIO (COM A+/OPEN 2) (con gestione della precedenza e segnalazione dei semafori).

A barriera ferma il sensore magnetico o altro dispositivo collegato a OPEN 2 comanda il movimento di apertura.

La barriera rimarrà aperta fin quando l'autovettura non sarà transitata davanti alle fotocellule situate in corrispondenza della linea di completamento del passaggio.

La chiusura viene eseguita dopo un secondo dall'avvenuto transito (confermato dalla fotocellula collegata a OK CLOSE che si è liberata).

La chiusura viene protetta da fotocellule collegate a COM A+/PHOT 1 e a COM A+/PHOT 2.

Se OPEN 2 viene premuto durante la chiusura fa riaprire la barriera.

Le fotocellule comanderanno l'inversione della barriera in apertura anche se il veicolo permane nel loro raggio di azione.

OPEN 2 viene escluso se il comando TLC risulta inserito (blocco di precedenza dato da presenza veicolo su spira in entrata al parcheggio).

Se non si desidera utilizzare il blocco di precedenza dato dal comando TLC (presenza mezzo in entrata al parcheggio), posizionare il DIP 8 in ON.

COMANDO TLC - Traffic Light Control - CONTROLLO LED SEMAFORO (COM A+/TLC)

L'ingresso "TLC" (NO) deve essere collegato ad un sensore magnetico posizionato nelle immediate vicinanze della barriera. Fornisce la segnalazione di presenza di un veicolo in entrata.

Se non si vuole usufruire di questa funzione eseguire un ponticello tra i morsetti COM A+/TLC. Solo la presenza di un veicolo in entrata al parcheggio consente il comando OPEN 1 per l'apertura della barriera.

PULSANTE DI CONFERMA CHIUSURA (COM A+/OK CLOSE)

A barriera aperta, OK CLOSE conferma il comando di movimento di chiusura e consente la chiusura della barriera 1 s dopo che il veicolo è transitato.

Normalmente questo comando viene dato da una fotocellula o da un sensore magnetico posizionato sulla linea di chiusura della barriera.

Se il comando rimane inserito la barriera non richiude.

GESTIONE 2 SEMAFORI (con 1 scheda 3 relè ACQ9081 e 2 semafori ACG5513)

I semafori di ingresso ed uscita sono gestiti dalla scheda 3 relè così che se si comanda la barriera per entrare, a barriera aperta il semaforo in ingresso è acceso verde, mentre quello in uscita è acceso rosso.

Se si comanda la barriera per uscire, a barriera aperta il semaforo in ingresso è acceso rosso, mentre quello in uscita è acceso verde.

FUNZIONAMENTO DOPO BLACK OUT

DIP 10 OFF => Con mancanza della tensione di rete la sbarra rimane ferma o se in movimento si ferma. Al ritorno della tensione di rete è sufficiente premere RADIO, OPEN 1, OPEN 2 o START per aprire la sbarra. A sbarra aperta date un comando di chiusura o attendete il tempo di pausa prima della chiusura automatica => La sbarra parte in chiusura => All'arrivo in chiusura vengono ristabilite le funzionalità normali. Durante il riallineamento le sicurezze sono attive.

DIP 10 ON => Al ritorno della tensione di rete la sbarra chiude se aperta. Non chiude solo nel caso in cui sia attiva la funzione orologio (vedi comando B.I.O.).

FUNZIONAMENTO ACCESSORI DI SICUREZZA

FOTOCELLE (COM A+/PHOT 1/PHOT 2) - Funzione di sicurezza PL"b" in accordo a EN13849-1

A barriera chiusa se un ostacolo è davanti al raggio delle fotocellule e viene comandata l'apertura, il cancello apre (durante l'apertura le fotocellule non interverranno). Le fotocellule interverranno solo in fase di chiusura (con ripristino del moto inverso dopo un secondo anche se le stesse restano impegnate).

Con fotocellula attivata il buzzer emette 1 tono.

ATTENZIONE: Se il led del ricevitore rimane acceso è possibile che siano presenti dei disturbi sulla rete di alimentazione.

Vi consigliamo di collegare elettricamente a terra le colonne o le colonnine di supporto alle fotocellule al morsetto A- per proteggere le fotocellule da fonti di disturbo.

Fate attenzione a non creare corto circuiti quando le fasi di alimentazione sono invertite!

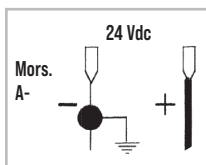

MONITORAGGIO FOTOCELLE (A+ TEST/A-) come richiesto da EN12453 par. 5.1.2

Collegare le fotocellule a A+ TEST/A- e impostare DIP 7 su ON.

Il monitoraggio consiste in un Test Funzionale della fotocellula, eseguito prima di ogni manovra. La manovra della barriera viene pertanto consentita solo se la/le sicurezza/e hanno superato il Test Funzionale.

Attenzione: il monitoraggio delle fotocellule (PHOT1/PHOT2) può essere abilitato con il DIP 7 to ON, oppure disabilitato con il DIP 7 to OFF.

ATTENZIONE: Se si attiva la funzione AUTOTEST e si collega una sola fotocellula, si deve fare un ponticello tra i morsetti PHOT 1 e PHOT 2. Se il ponticello non viene eseguito, l'autotest fallisce ed il cancello non si muoverà.

ALLARME AUTOTEST FOTOCELLE FALLITO (DIP 7 ON)

Ad ogni comando, se il monitoraggio della fotocellula ha esito negativo, subentra un allarme dal buzzer che emette 4 toni ogni 5 s. In questa condizione la barriera resta ferma. Solo riparando la fotocellula e premendo uno dei comandi abilitati è possibile ripristinare il funzionamento.

COSTA - BORDO SENSIBILE (COM A+/EDGE) - Funzione di sicurezza PL"b" in accordo a EN13849-1

Durante la chiusura, se la costa viene premuta, inverte il moto in apertura. Se la costa rimane impegnata, non consente la chiusura.

Se la costa non è installata, ponticellare i morsetti COM A+/EDGE.

ALLARME DA COSTA

Si attivano il lampeggiatore (fisso o lampeggiante in base al DIP13) ed il buzzer con 2 toni ogni 5 s per un minuto.

MONITORAGGIO COSTE (come richiesto da EN12453 par. 5.1.2)

Tramite schedina APP e App RIB GATE è possibile abilitare il monitoraggio delle coste meccaniche (NC con resistenza 8K2) e resistive (NO con resistenza 8K2).

PULSANTE DI STOP (COM A+/STOP) - Funzione di sicurezza PL"b" in accordo a EN13849-1

Durante il movimento della barriera il pulsante di STOP la ferma.

Se il pulsante di STOP viene premuto a barriera aperta totalmente la chiusura automatica verrà temporaneamente esclusa (se abilitata tramite trimmer TCA con led DL11 acceso). Sarà quindi necessario dare un nuovo comando per far richiudere la barriera.

La chiusura automatica verrà riattivata quando la barriera si sarà richiusa (se era abilitata tramite trimmer TCA con led DL11 acceso).

FUNZIONAMENTO AD UOMO PRESENTE (con comando mantenuto) IN CASO DI GUASTO DELLE SICUREZZE

Se la costa è guasta o impegnata per più di 5 s, o se la fotocellula è guasta o impegnata per più di 60 secondi, i comandi OPEN 1, OPEN 2, CLOSE e START funzioneranno solo con comando mantenuto.

La segnalazione dell'attivazione di questo funzionamento è data dal led DL1 che lampeggia.

Con questo funzionamento viene consentita l'apertura o la chiusura solo mantenendo premuti i pulsanti di comando. Il comando radio e la chiusura automatica vengono esclusi in quanto il loro funzionamento non è consentito dalle norme.

Al ripristino del contatto delle sicurezze, dopo 1 s viene automaticamente riabilitato il funzionamento automatico o passo passo, e quindi anche il radiocomando e la chiusura automatica riprendono a funzionare.

Nota 1: durante questo funzionamento in caso di guasto alla costa (oppure fotocellule) le fotocellule (oppure costa) funzionano ancora interrompendo la manovra in atto.

Nota 2: il pulsante di STOP non è considerato una sicurezza da bypassare in questa modalità, pertanto se viene premuto o è rotto, non consente alcuna manovra.

La manovra con comando mantenuto è esclusivamente una manovra di emergenza che deve essere effettuata per brevi periodi e con la sicurezza visiva del movimento dell'automatismo. Appena possibile le protezioni guaste devono essere ripristinate per un corretto funzionamento.

SEGNALAZIONI VISIVE E SONORE

LAMPEGGIATORE 230V 40W MAX

DIP 13 ON => Sulla barriera RAPID il lampeggiatore è già collegato.

Il lampeggiatore viene alimentato ad intermittenza, con lampeggio di 500 ms ON/OFF in apertura e 250 ms ON/OFF in chiusura.

In allarme da costa, l'uscita lampeggiatore cambia l'intermittenza con 2 brevi lampeggi seguiti da 2 s di spento.

BUZZER

Ha il compito di segnalare l'intervento delle sicurezze, lo stato degli allarmi e lo stato di memorizzazione e cancellazione codici radio.

SIGNAL - SPIA DI BARRIERA APERTA - 12 Vdc 3 W MAX (SIGN. +/SIGN. -)

Ha il compito di segnalare quando la barriera è aperta, parzialmente aperta o comunque non chiusa totalmente. Si spegne solo quando la barriera è completamente chiusa.

Durante l'apertura SIGNAL lampeggia lentamente.

A barriera ferma o aperta SIGNAL è accesa fissa.

Durante la chiusura SIGNAL lampeggia velocemente

N.B.: Max 3 W. Se si eccede con le spie, la logica del quadro ne risulterà compromessa con possibile blocco delle operazioni.

CARATTERISTICHE TECNICHE

- Umidità	< 95% senza condensazione
- Tensione di alimentazione	230 V o 120V~ ±10%
- Frequenza	50/60 Hz
- Assorbimento massimo scheda	28 mA
- Microinterruzioni di rete	100 ms
- Potenza massima spia barriera aperta	3 W (equivalente a 1 lampadina da 3W o 5 led con resistenza in serie da 2,2 KΩ)
- Carico massimo all'uscita lampeggiatore	40 W con carico resistivo
- Corrente disponibile per fotocellule e accessori	500 mA 24 Vdc
- Corrente disponibile su connettore radio	200 mA 24 Vdc

CARATTERISTICHE TECNICHE RADIO

- Frequenza ricezione	433,92 MHz
- Impedenza	52 ohm
- Sensibilità	>1 μV
- Controllo di retroazione	PLL
- Codici memorizzabili	1000

- Tutti gli ingressi devono essere utilizzati come contatti puliti perché l'alimentazione è generata internamente (tensione sicura) alla scheda ed è disposta in modo da garantire il rispetto di

isolamento doppio o rinforzato rispetto alle parti a tensione pericolosa.

- Eventuali circuiti esterni collegati alle uscite del quadro elettronico, devono essere eseguiti per garantire l'isolamento doppio o rinforzato rispetto alle parti a tensione pericolosa.
- Tutti gli ingressi vengono gestiti da un circuito integrato programmato che esegue un autocontrollo ad ogni avvio di marcia.

Sulla scheda esistono dei fusibili a ripristino automatico che intervengono in caso di corto circuito interrompendo l'uscita a loro assegnata.

A fronte di una ricerca guasti si consiglia di scollegare tutti i connettori estraibili e di inserirli uno a volta in modo da identificare più facilmente la causa del guasto.

RISOLUZIONE PROBLEMI

Aggiornate il firmware del quadro usando la schedina APP e la app RIB GATE.

Dopo aver effettuato tutti i collegamenti seguendo attentamente lo schema ed aver posizionato l'asta in posizione intermedia, verificare la corretta accensione dei led rossi DL6, DL7, DL8 e DL9. In caso di mancata accensione dei led, sempre con asta in posizione intermedia, verificare quanto segue e sostituire eventuali componenti guasti.

- DL6 spento Pulsante di STOP guasto (In caso lo STOP non sia collegato, eseguire i ponticelli fra COM A+ e STOP).
- DL7 o DL8 spento Fotocellule guaste (In caso le fotocellule non siano collegate, eseguire i ponticelli fra COM A+ e PHOTO 1/PHOTO 2)
- DL9 spento Costa sicurezza guasta (In caso la costa non sia collegata, eseguire il ponticello fra COM A+ e EDGE)
- DL12 spento il modulo radio funziona correttamente.
 accesso il modulo radio è assente o guasto o non riconosciuto dopo uno sbalzo di tensione.
- DL13 (BLU) accesso Alcune funzioni sono abilitate tramite smartphone, verificare quindi tramite smartphone lo stato della scheda in quanto lo stato dei dip/trimmer potrebbe essere non veritiero.

TABELLA RIASSUNTIVA ALLARMI VISIVI E SONORI SEGNALAZIONI IN FASE DI PROGRAMMAZIONE

EVENTO	STATO BUZZER	STATO LAMPEGGIATORE	STATO LED DL1
DIP 1 ON (modo uomo presente) Oppure guasto ad una sicurezza	Spento	Spento	Lampeggia 250 ms ON/OFF
DIP 2 ON (programmazione corsa)	Spento	Spento	Lampeggia 500 ms ON/OFF
Procedura di programmazione interrotta per intervento di una sicurezza	Tono da 10 s con pausa di 2 s	Spento	Accesso fisso

EVENTO	STATO BUZZER	STATO LAMPEGGIATORE	STATO LED DL12
Nessun codice radio inserito	Spento	Spento	Lampeggia rosso/verde
DIP 1 ON > DIP 2 ON programmazione codici radio per apertura	Spento	Spento	Lampeggia rosso per 10 s
DIP 1 ON > DIP 2 ON > DIP 3 ON programmazione codici radio per relé R-AUX	Spento	Spento	Lampeggia arancio per 10 s
Programmazione corretta dei codici radio per apertura e R-AUX	1 Tono	Spento	Si accende verde una volta
Codice radio non presente in memoria	Spento	Spento	Si accende rosso una volta
Memoria satura da codici radio (1000 codici memorizzati)	Spento	Spento	Esegue 6 lampeggi verdi
Cancellazione codici radio per apertura e R-AUX	2 Toni	Spento	Esegue 2 lampeggi verdi

SEGNALAZIONI DURANTE IL FUNZIONAMENTO

EVENTO	STATO BUZZER	STATO LAMPEGGIATORE	STATO LED E USCITA SIGNAL
Pulsante di STOP premuto	Spento	Spento	Led DL6 si spegne
Intervento fotocellula	1 Tono	Spento	Led DL7-8 si spegne
Intervento costa	2 Toni	Spento	Led DL9 si spegne
Guasto ad una sicurezza o sicurezza impegnata per un tempo prolungato	Spento	Spento	Led DL1 lampeggia 250 ms ON/OFF
Allarme da costa	2 Toni ogni 5 s per 1 minuto (Si rinnova dando un comando)	Lampeggia per 1 minuto	Nessun led abbinato
Allarme da autotest fotocellule fallito	4 Toni ogni 5 s per 1 minuto (Si rinnova dando un comando)	Spento	Nessun led abbinato
Blocco funzionale eseguito da smartphone	Spento	Spento	Led DL12 accesso fisso verde.
I cicli impostati sono stati raggiunti	6 Toni ogni 5 s (Si rinnova dando un comando)	Spento	Nessun led abbinato
Risparmio energetico attivato da smartphone	Spento	Spento	Led blu lampeggia 1 volta ogni 5 s
Allarme - mancato raggiungimento finecorsa o barriera sbloccata	5 Toni	Lampeggia per 1 minuto	Nessun led abbinato

DIFETTO	SOLUZIONE
Dopo aver effettuato i vari collegamenti e aver dato tensione, tutti i led sono spenti.	Sulla scheda esistono dei fusibili a ripristino automatico che intervengono in caso di corto circuito interrompendo l'uscita a loro assegnata. A fronte di una ricerca guasti si consiglia di scollegare tutti i connettori estraibili e di inserirli uno a volta in modo da identificare più facilmente la causa del guasto. Verificare l'integrità del fusibile F1. In caso di fusibile interrotto usarne solo di valore adeguato. F1 = T 5A Fusibile di protezione motore
La barriera apre e chiude, ma non ha forza e si muove lentamente.	Verificare regolazione trimmer TORQUE, LOW-SPEED OPEN e LOW SPEED CLOSE.
La barriera esegue l'apertura, ma non chiude dopo il tempo impostato.	Accertarsi di avere regolato il trimmer TCA con DL11 acceso. Contatto B.I.O. inserito / led verde acceso => verificare lo stato dell'orologio collegato al ingresso B.I.O. Autotest fotocellule fallito => verificare i collegamenti tra quadro elettronico e fotocellule.
La barriera non chiude azionando i vari pulsanti START, RADIO e CLOSE.	Contatto costa guasto. Contatto fotocellule guasto => Sistemare o sostituire il contatto guasto. Autotest fotocellule fallito => verificare i collegamenti tra quadro elettronico e fotocellule.
Azionando il pulsante START, OPEN o CLOSE la barriera non esegue nessun movimento.	Impulso START, OPEN o CLOSE sempre inserito. Controllare e sostituire eventuali pulsanti o micro-interruttori del selettore.
La fase di rallentamento non viene eseguita.	Verificare regolazione trimmer LOW SPEED OPEN e LOW SPEED CLOSE.

OPTIONAL

Per i collegamenti ed i dati tecnici degli accessori attenersi ai relativi libretti di istruzione.

PIASTRA DI FISSAGGIO



Piastra di fissaggio da interrare

cod. ACG8110

RASTRELLIERA



L = 2 m

cod. ACG8290B

L = 3 m

cod. ACG8291B

ATTENZIONE: Non utilizzare in zona ventosa.

N.B. È obbligatorio installare un Paletto pendulo ACG8283 o una Colonna di supporto ACG9130G. **Non utilizzare con asta da 6 m!**

Massimo 200 cicli giornalieri

PALETTO PENDULO PER ASTA Ø 80



Non utilizzare con asta da 6 m!

cod. ACG8285

PALETTO DI SUPPORTO

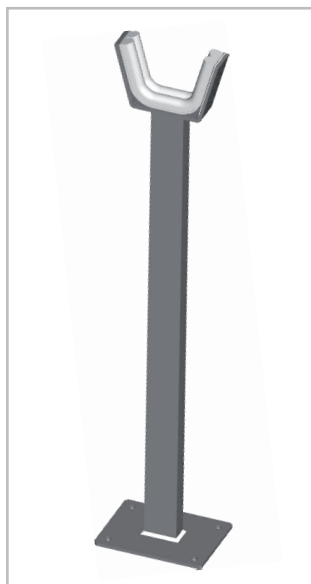

Paletto di supporto a forcella compatibile con tutte le aste.

cod. ACG9130G

COLONNINA CON BLOCCO ELETTROMAGNETICO



Colonnina con blocco elettromagnetico con scheda DEGAUSSER e trasformatore.

Non utilizzare con asta da 6 m!

cod. ACG8073G

TELECOMANDO SUN



SUN 2CH	cod. ACG6052	SUN 4CH	cod. ACG6054
SUN CLONE 2CH	cod. ACG6056	SUN CLONE 4CH	cod. ACG6058
SUN-PRO 2CH	cod. ACG6210	SUN-PRO 4CH	cod. ACG6214

MODULO RADIO 433MHZ

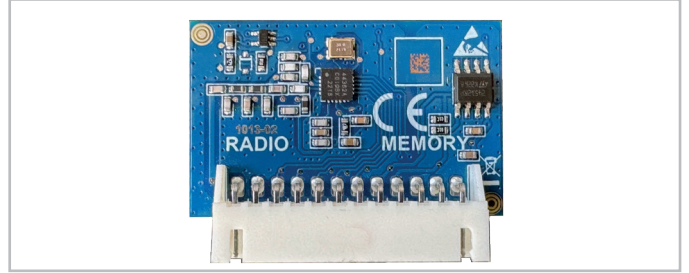

cod. ACG8069

SENSORE A SPIRA MAGNETICA



Per apertura con automezzi
monocanale - 230 Vac
monocanale - 12÷24 Vac/dc
bicanale - 12÷24 Vac/dc

cod. ACG9060
cod. ACG9063
cod. ACG9064

SPIRA LOOP PREASSEMBLATA

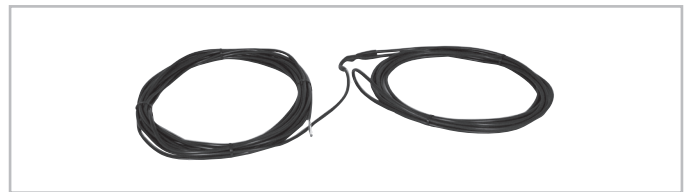

6 m - perimetro 2 x 1 + 15 m di cavo
10 m - perimetro 3 x 2 + 15 m di cavo

cod. ACG9067
cod. ACG9068

SCHEDA A 1 RELÉ PER LUCE BOX o ELETTROMAGNETE

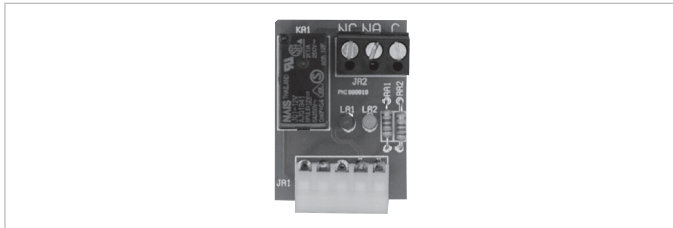

cod. ACQ9080

SCHEDA A 3 RELÉ PER LUCE BOX o ELETTROMAGNETE o GESTIONE 2 SEMAFORI

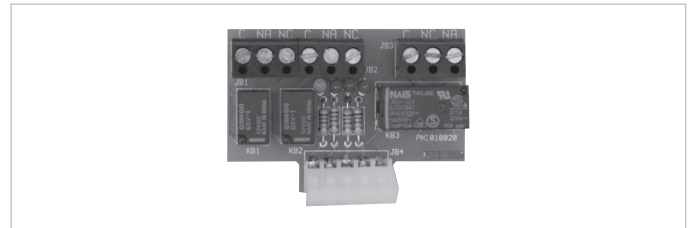

cod. ACQ9081

S18



S18 da incasso (NO+NO)	cod. ACG1054	S18 da incasso (NO+NC)	cod. ACG1054S
S18 da parete (NO+NO)	cod. ACG1056	S18 da parete (NO+NC)	cod. ACG1056S

PROBE



Sonda di rilevamento temperatura ambiente motore per riscaldamento dello stesso in climi particolarmente freddi, fino a -30 °C (collegare a connettore J3).

cod. ACG4666

COSTA A FOTOCELLULA SU ASTA Ø80

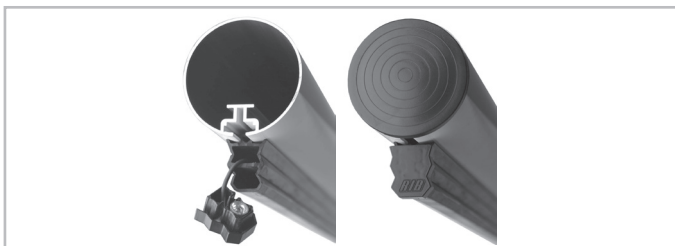

Non utilizzare con asta da 6 m!

cod. AC68611 + AC67090

NOVA - NOVA WIRELESS



FOTOCELLULE NOVA - portata 25 m

cod. AC68046

FOTOCELLULE NOVA WIRELESS - portata 25 m - durata batterie 3 anni

cod. AC68047

COPPIA DI COLONNINE per NOVA

cod. AC68039

SYNCRO



Schede di sincronizzazione dei comandi e delle sicurezze di 2 L1 o P1
Sincronizzazione attivabile solo con App RIB GATE

cod. AC68081

SAIL

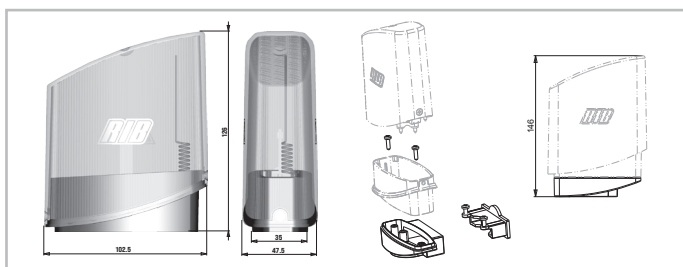

SAIL arancio con scheda intermittente incorporata
SAIL bianco con scheda intermittente incorporata
SUPPORTO LATERALE SAIL

cod. AC67072

cod. AC67078

cod. AC68054



iOS

ANDROID

4 watchOS 4

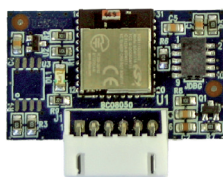

APP8050 Scheda APP
per gestire la centrale di comando
tramite Bluetooth



APP8054 Scheda APP+
per gestire la centrale di comando
tramite Bluetooth

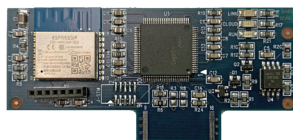

APP8064 Modulo Wi-Fi per Scheda
APP+
per gestire la centrale tramite rete
Wi-Fi locale (WLAN)

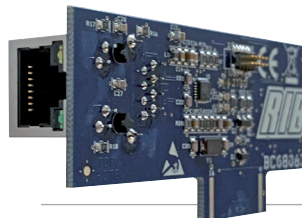

APP8066 Modulo RJ45 per Scheda
APP+
per gestire la centrale tramite rete
dati locale (LAN)



APP8060 Modulo Orologio per Scheda
APP+ con Modulo Wi-Fi o RJ45
per gestire la centrale di comando
come controllo accessi



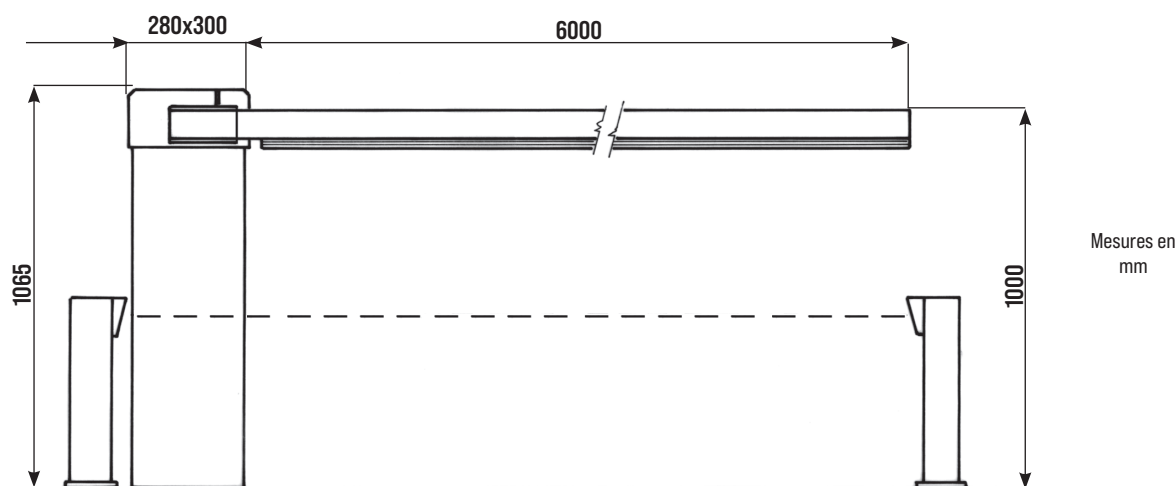

1

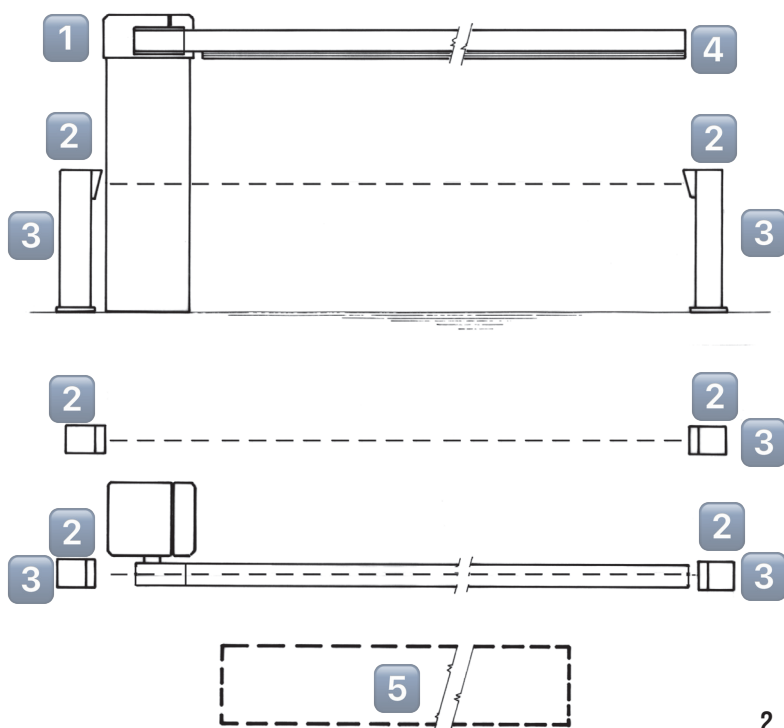

2

CARACTÉRISTIQUES TECHNIQUES

Opérateur irréversible ambidextre, avec coffret électronique incorporé, utilisé pour le mouvement intensif de lisses d'une longueur de 3 à 6 m.

Le fût est traité par cataphorèse recouvert d'une peinture thermo durcissante. La lisse de la barrière peut être fournie d'une seule pièce ou, en cas d'obstacles en hauteur pouvant se trouver sur la trajectoire de la course, il est possible de commander une lisse articulée, en spécifiant la hauteur de l'obstacle par rapport au sol.

La lisse de la barrière avec profil RIB à été conçue de façon à pouvoir y insérer une barre palpouse avec photocellule.

N.B. Il est impératif de conformer les caractéristiques de l'installation aux normes et aux réglementations en vigueur.

CARACTERISTIQUES TECHNIQUES		RAPID N	
Longueur maxi de la lisse	m	6	
Temps d'ouverture	s	6	
Alimentation et fréquence		230V~ 50Hz	220V~ 60Hz
Puissance moteur	W	242	285
Absorption	A	1,07	1,31
Condensateur	µF	10	10
Couple maxi arbre sortie	Nm	155	141
Cycles normatifs	n°	2400 - 6s/2s	
Cycles conseillés par jour	n°	1500 pour lisse 3-4-5-6 m	
Service	%	100	
Cycles consécutifs garantis	n°	1500 pour lisse 3-4-5-6 m	
Type d'huile		SHELL OMALA S2 G100	
Poids maximum	kg	62	
Température de travail	°C	-10 ÷ +55	
Indice de protection IP	IP	54	

FIXATION DE LA RAPID N

Après avoir cimenté l'embase de fixation dans la position que vous jugerez idéale, passer à la fixation de la RAPID N en utilisant les écrous fournis et une clef hexagonale n° 19.

- 1 - Barrière RAPID N
- 2 - Photocellules p/protection
- 3 - Poteau zingué p/cellule
- 4 - Barre palpouse avec photocellule
- 5 - Boucle magnetique

Parties à installer conformément à la norme EN 12453

TYPE DE COMMANDE	USAGE DE LA FERMETURE		
	Personne expertes (zone sans publique*)	Personne expertes (zone avec publique)	Personnes non expertes
homme presente	A	B	Pas possible
impulsion en vue (ex. bouton)	C ou E	C ou E	C et D, ou E
impulsion hors de vue (ex. télécommande)	C ou E	C et D, ou E	C et D, ou E
automatique	C et D, ou E	C et D, ou E	C et D, ou E

- * exemple typique: fermetures qui n'ont pas d'accès à un chemin public
- A: Touche de commande à homme present (à action maintenue), comme code ACG2013.
 - B: Sélecteur à clef à homme present (à action maintenue), code ACG1010.
 - C: Réglage de la puissance du moteur ou photocellules pour respecter les forces d'impact indiquées à l'annexe A
 - D: Barre palpouse et/ou autres dispositifs supplémentaires pour réduire la probabilité de contact avec la porte.
 - E: Dispositifs installés de telle sorte qu'une personne ne puisse pas être touchée par la porte.



TABLEAU RELATIF AU RÉGLAGE DES RESSORTS POUR LISSE L = 3 m

TYPE DE LISSE	CODE	N° - CODE RESSORTS	TIRAGE H*
Lisse Ø 60 RIB telescopique	ACG8517+ACG8552	n. 2 ACG8640 Ø 4	20
Lisse Ø 80 RIB	ACG8501+ACG8548G	n. 3 ACG8640 Ø 4	20
Lisse Ø 80 RIB articulée	ACG8223+ACG8548G	..**	..**
Lisse Ø 80 RIB avec fourche escamotable	ACG8501+ACG8548G+ACG8283	n. 2 ACG8641 Ø 4,5	20
Lisse Ø 80 RIB avec fotocosta	ACG8501+ACG8548G+ACG7090+ACG8611	n. 2 ACG8641 Ø 4,5	20
Lisse Ø 80 RIB avec fotocosta+fourche escamotable	ACG8501+ACG8548G+ACG7090+ACG8611+ACG8283	n. 2 ACG8641 Ø 4,5 + n. 1 ACG8640 Ø 4	20
Lisse Ø 80 RIB avec ridelle	ACG8501+ACG8548G+ACG8291B	n. 2 ACG8641 Ø 4,5	20
Lisse Ø 80 RIB avec ridelle+magnéto	ACG8501+ACG8548G+ACG8291B+ACG8073G	n. 2 ACG8641 Ø 4,5 + n. 1 ACG8640 Ø 4	20
Lisse Ø 80 RIB avec ridelle+fourche escamotable	ACG8501+ACG8548G+ACG8291B+ACG8283	n. 2 ACG8641 Ø 4,5 + n. 1 ACG8640 Ø 4	20
Lisse Ø 80 RIB avec fotocosta+magnéto	ACG8501+ACG8548G+ACG7090+ACG8611+ACG8073G	n. 2 ACG8641 Ø 4,5 + n. 1 ACG8640 Ø 4	20
Lisse Ø 80 RIB avec magnéto	ACG8501+ACG8548G+ACG8073G	n. 2 ACG8641 Ø 4,5	20

TABLEAU RELATIF AU RÉGLAGE DES RESSORTS POUR LISSE L = 4 m

TYPE DE LISSE	CODE	N° - CODE RESSORTS	TIRAGE H*
Lisse Ø 60 RIB telescopique	ACG8518+ACG8552	n. 3 ACG8640	20
Lisse Ø 80 RIB	ACG8502+ACG8548G	n. 1 ACG8640 Ø 4 + n. 2 ACG8641 Ø 4,5	20
Lisse Ø 80 RIB articulée	ACG8224+ACG8548G	..**	..**
Lisse Ø 80 RIB avec fourche escamotable	ACG8502+ACG8548G+ACG8283	n. 2 ACG8641 Ø 4,5 + n. 1 ACG8642 Ø 5	20
Lisse Ø 80 RIB avec fotocosta	ACG8502+ACG8548G+ACG7090+ACG8611	n. 2 ACG8641 Ø 4,5 + n. 1 ACG8642 Ø 5	20
Lisse Ø 80 RIB avec magnéto	ACG8502+ACG8548G+ACG8073G	n. 2 ACG8641 Ø 4,5 + n. 1 ACG8642 Ø 5	20
Lisse Ø 80 RIB avec fotocosta+fourche escamotable	ACG8502+ACG8548G+ACG7090+ACG8611+ACG8283	n. 2 ACG8641 Ø 4,5 + n. 1 ACG8642 Ø 5	20
Lisse Ø 80 RIB avec fotocosta+magnéto	ACG8502+ACG8548G+ACG7090+ACG8611+ACG8073G	n. 2 ACG8641 Ø 4,5 + n. 1 ACG8642 Ø 5	25
Lisse Ø 80 RIB avec ridelle	ACG8502+ACG8548G+ACG8290B+ACG8290B	n. 3 ACG8641 Ø 4,5	20
Lisse Ø 80 RIB avec ridelle+magnéto	ACG8502+ACG8548G+ACG8290B+ACG8290B+ACG8073G	n. 3 ACG8642 Ø 5	20
Lisse Ø 80 RIB avec ridelle+fourche esc.	ACG8502+ACG8548G+ACG8290B+ACG8290B+ACG8283	n. 3 ACG8642 Ø 5	20

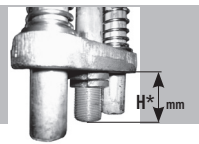
TABLEAU RELATIF AU RÉGLAGE DES RESSORTS POUR LISSE L = 5 m

TYPE DE LISSE	CODE	N° - CODE RESSORTS	TIRAGE H*
Lisse Ø 80 RIB	ACG8503+ACG8548G	n. 3 ACG8642 Ø 5	20
Lisse Ø 80 RIB telescopique	ACG8522+ACG8548G	n. 3 ACG8642 Ø 5	20
Lisse Ø 80 RIB articulée	ACG8225+ACG8548G	..**	..**
Lisse Ø 80 RIB avec fourche escamotable	ACG8503+ACG8548G+ACG8283	n. 1 ACG8642 Ø 5 + n. 2 ACG8643 Ø 5,5	20
Lisse Ø 80 RIB avec fotocosta	ACG8503+ACG8548G+ACG7090+ACG8611	n. 1 ACG8642 Ø 5 + n. 2 ACG8643 Ø 5,5	20
Lisse Ø 80 RIB avec magnéto	ACG8503+ACG8548G+ACG8073G	n. 1 ACG8642 Ø 5 + n. 2 ACG8643 Ø 5,5	20
Lisse Ø 80 RIB avec ridelle	ACG8503+ACG8548G+ACG8290B+ACG8291B	n. 1 ACG8642 Ø 5 + n. 2 ACG8643 Ø 5,5	20
Lisse Ø 80 RIB avec ridelle+magnéto	ACG8503+ACG8548G+ACG8290B+ACG8291B+ACG8073G	n. 3 ACG8643 Ø 5,5	25
Lisse Ø 80 RIB avec ridelle+fourche esc.	ACG8503+ACG8548G+ACG8290B+ACG8291B+ACG8283	n. 3 ACG8643 Ø 5,5	25
Lisse Ø 80 RIB avec fotocosta+fourche esc.	ACG8503+ACG8548G+ACG7090+ACG8611+ACG8283	n. 3 ACG8643 Ø 5,5	25
Lisse Ø 80 RIB avec fotocosta+magnéto	ACG8503+ACG8548G+ACG7090+ACG8611+ACG8073G	n. 3 ACG8643 Ø 5,5	25

TABLEAU RELATIF AU RÉGLAGE DES RESSORTS POUR LISSE L = 6 m

TYPE DE LISSE	CODE	N° - CODE RESSORTS	TIRAGE H*
Lisse Ø 80 RIB	ACG8506+ACG8548G	n. 3 ACG8643 Ø 5,5	15
Lisse Ø 80 RIB telescopique	ACG8523+ACG8548G	n. 3 ACG8643 Ø 5,5	15

** Variable en fonction de la distance à partir du quel le bras articulé a été divisé

MONTAGE 2 RESSORTS D'ÉQUILIBRAGE

Ôter le boîtier du tableau électronique de façon à créer de l'espace à l'intérieur de la colonne.

Fig. 1 - Dévisser les deux bagues.

Fig. 2 - Enlever le balancier inférieur.

Fig. 3 - Ôter les deux inserts ronds en plastique du tube central car ils ne sont utilisés que pour le montage du troisième ressort.

Fig. 4 - Insérer les deux ressorts sur les tubes latéraux. **N.B. Le choix des ressorts doit être effectué conformément au TABLEAU CHOIX ET RÉGLAGE DES RESSORTS.**

Fig. 5 - Fixer le balancier inférieur de façon à ce que la surface des deux inserts en plastique soit en contact avec les ressorts latéraux.

Fig. 6 - Visser la première bague de façon à ce que le côté ayant la surface lisse plus grande soit en contact avec le balancier.

Fig. 7 - **N.B.: VISSER LA BAGUE COMME INDIQUÉ AU TABLEAU SUPÉRIEUR (TIRAGE H) avec la clé fournie en dotation.**

Visser la deuxième bague de façon à bloquer la première.

Procéder au montage de la tige en suivant les indications décrites au paragraphe "MONTAGE DE LA TIGE".

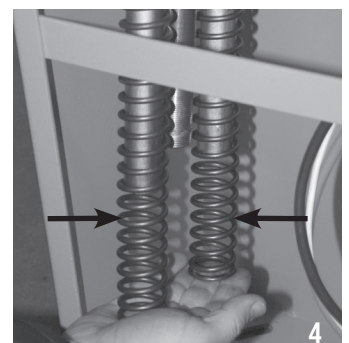
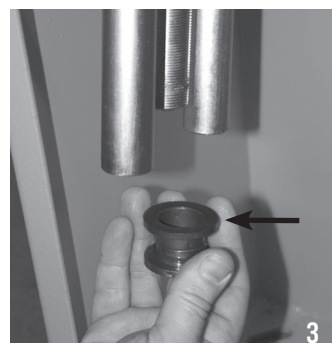
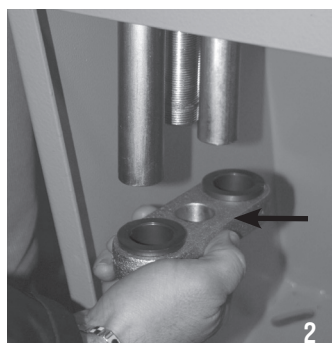
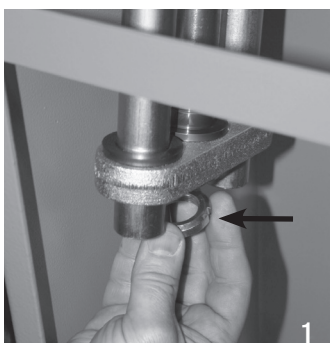

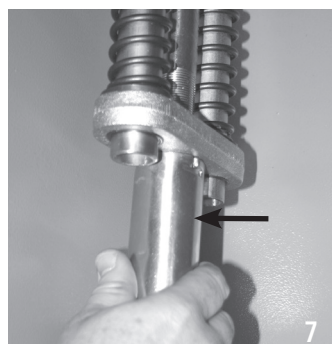
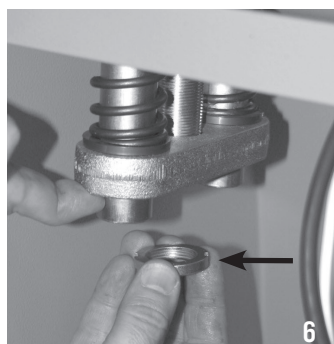
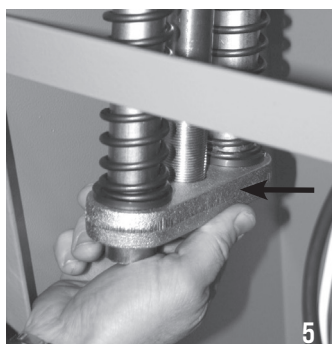

MONTAGE 3 RESSORTS D'ÉQUILIBRAGE

Enlever le boîtier du tableau électronique de façon à créer de l'espace à l'intérieur de la colonne.

Fig. 1 - Dévisser les deux bagues.

Fig. 2 - Enlever le balancier inférieur.

Fig. 3 - Enlever les deux inserts ronds en plastique du tube central.

Fig. 4-5 - Monter les inserts sur le ressort qui sera inséré dans le tube central.

Fig. 6 - Insérer les autres deux ressorts sur les tubes latéraux.

Fig. 7 - Insérer le ressort à peine assemblé dans le tube central.

Fig. 8 - Fixer le balancier inférieur de façon à ce que surface des deux inserts en plastique soit en contact avec les deux ressorts latéraux.

Fig. 9 - Visser la première bague de façon à ce que le côté ayant la surface lisse plus grande soit en contact avec le balancier.

Fig. 10 - **N.B. VISSER LA BAGUE COMME INDIQUÉ AU TABLEAU À LA PAGE 20 (TIRAGE H) avec la clé fournie en dotation.**

Visser la deuxième bague de façon à bloquer la première.

Procéder au montage de la tige suivant les indications décrites au paragraphe "MONTAGE DE LA TIGE".

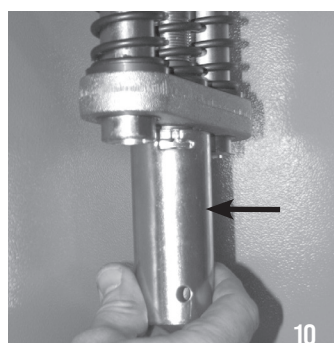
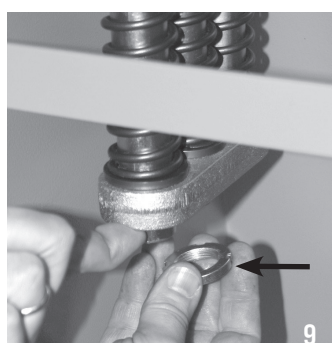
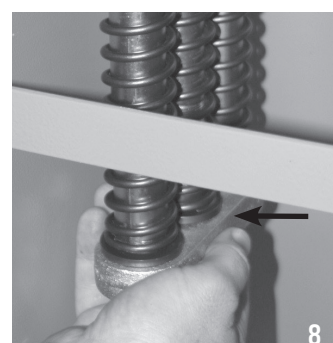
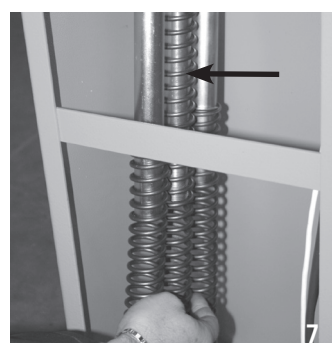
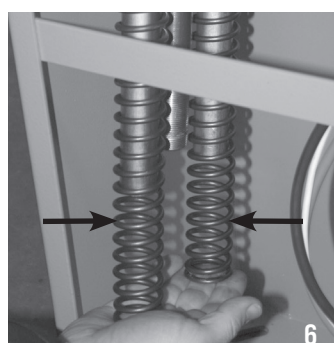
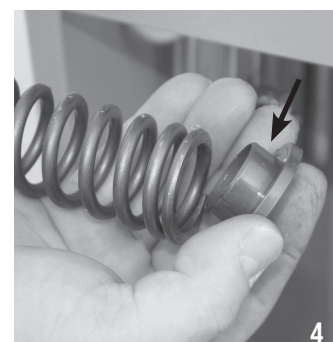
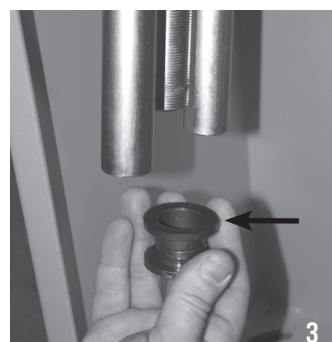
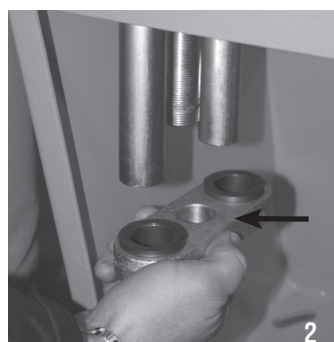
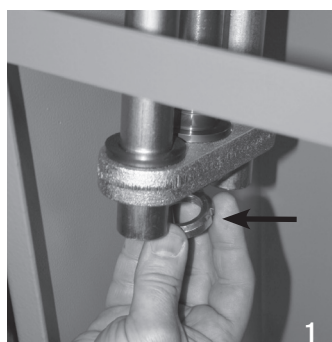

MONTAGE DE LA LISSE

Le montage de la tige a lieu en 3 phases:

- 1 - Insérez le porte-moyeu tenant l'arbre cannelé en position verticale (Fig. 3). Fixez la plaque arrière au moyeu avec 2 vis DTB10X50, 2 rondelles DRL10X20Z et 2 écrous M10 (Fig. 4), en veillant à serrer les vis de manière alternative dans laquelle la grève est parallèle au plan de la plaque tournante.
- 2 - Fixer le cavalier à la base du porte-moyeu, grâce aux quatre vis DTB8X20I et rondelles correspondantes. Ne pas serrer complètement les vis de façon à permettre l'insertion successive de la tige (Fig. 5).
- 3 - Appliquer les deux bouchons en plastique à l'extrémité de la tige et enfiler la tige dans le moyeu. Serrer avec force les quatre vis DTB8X20I (Fig. 6).

L'opérateur est de type irréversible et ne nécessite aucun type de blocage externe pour maintenir une position de fermeture efficace.

RÉGLAGE DES RESSORTS D'ÉQUILIBRAGE

Généralement, la barrière est livrée sans ressorts d'équilibrage.

Il faudra donc acheter des ressorts d'équilibrage du type et numéro correspondant à la longueur et au type de la lisse, au type d'accessoires installés et à leur nombre.

Lorsque l'opérateur est débloqué et que la lisse a tendance à tomber brusquement, agir sur les ressorts d'équilibrage en procédant de la façon suivante:

- 1 - Lorsque le motoréducteur est bloqué, soulever électriquement la lisse jusqu'à ce que cette dernière se trouve en position verticale.
- 2 - Après avoir mis le moteur hors tension, visser dans le sens des aiguilles d'une montre la bague de réglage relative à l'équilibrage, de façon à augmenter la compression des ressorts lors du mouvement. Se servir de la deuxième bague pour bloquer la première (Fig. 6).

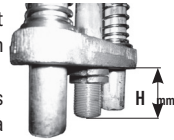

Pour le contrôle du bon équilibrage de la lisse, débloquer le motoréducteur et, avec la main, essayer de faire bouger la lisse. Cette dernière devrait avoir tendance à monter.

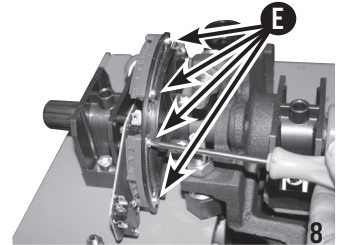
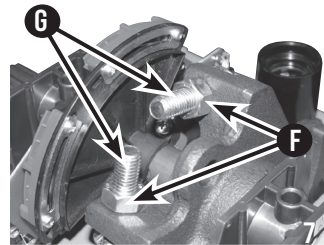
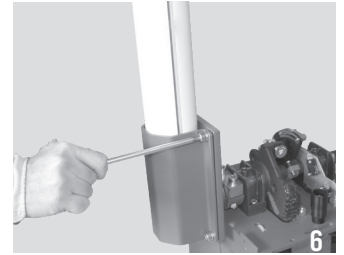
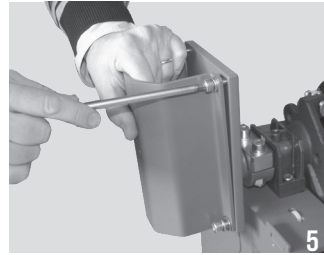
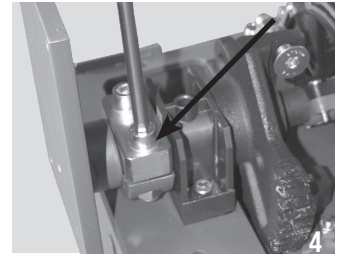
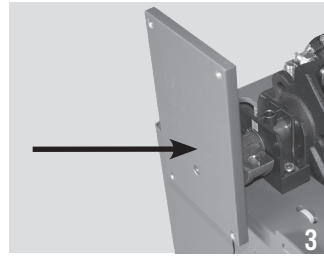

RÉGLAGE FINS DE COURSE

Normalement, la barrière est fournie avec les fins de course déjà réglés de façon à imprimer à la lisse le mouvement idéal.

En cas de nivellement erroné de la plaque à cimenter, la lisse pourrait ne pas arriver parfaitement horizontale ou verticale, ce qui compromettrait le résultat esthétique de l'installation.

Pour éviter ce problème, il est possible de modifier la course de la lisse en intervenant sur les fins de course mécaniques (Fig. 7):

- 1 - Sur barrière débloquée, utiliser une clef hexagonale n° 19 pour débloquer les écrous d'arrêt (F) et une clef hexagonale n° 8 pour dévisser ou revisser les vis à tête fraisée (G) de réglage des fins de course mécaniques de façon à délimiter immédiatement le nouvel arc que suivra la lisse de la barrière.
- 2 - De cette façon, les fins de course électriques doivent être réglés afin de délimiter le mouvement électrique du moteur pour la nouvelle course de la lisse. Pour ce faire, utiliser un tournevis Torx pour desserrer les vis de fixation (E) des cames du fin de course électrique (Fig. 8). Une fois que la barre est placée en base à la battue de l'arrêt mécanique, déplacer les cames tel qu'indiqué Fig.9 de manière à faire déclencher le microrinterrupteur de fin de course.
- 3 - Bloquer de nouveau le vis de fixation (E).

RÉGLAGE RALENTISSEMENT

Normalement la barrière est fournie avec les fins de course de ralentissement pré-réglés pour permettre le mouvement idéal de la barre.

Au cas où il serait nécessaire de modifier les paramètres de ralentissement, il est suffisant d'intervenir sur les cames (Fig. 10) en desserrant avec un tournevis Torx les vis de fixation K (Fig. 10).

Les cames de ralentissement sont indépendantes des cames de réglage du fin de course (en les remuant, les cames de Fermeture et d'Ouverture ne sont pas modifiées) et sont séparées entre elles (Ralentissement Ouverture - Ralentissement Fermeture).

Une fois réglées, resserrer les vis de fixation et vérifier, en effectuant un mouvement complet d'ouverture et de fermeture de la barre, le bon fonctionnement de la barrière.

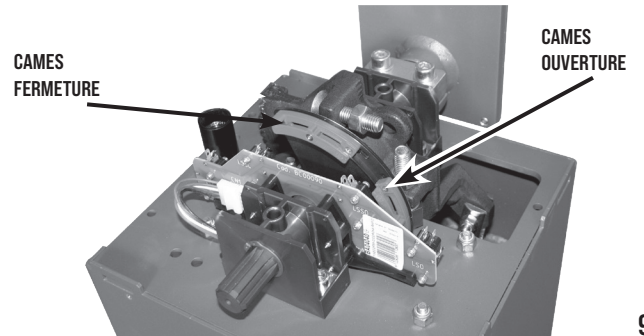

9

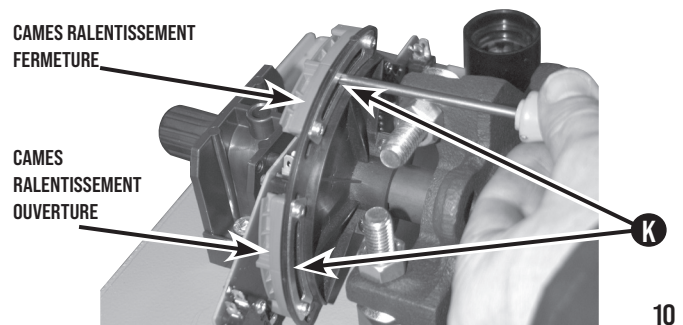

10

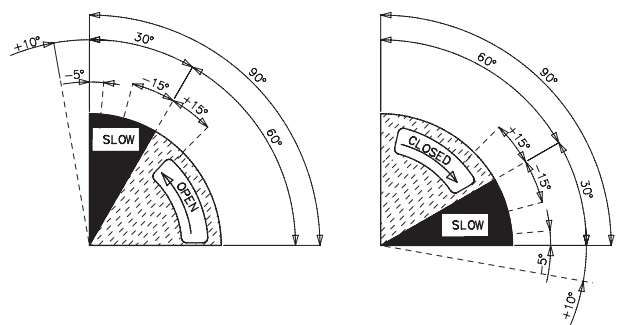

11

PROCÉDURE DE DÉBLOCAGE D'URGENCE

Cette opération ne devra être effectuée qu'après avoir mis le moteur hors tension.

En cas de coupure de courant, il est indispensable de débloquer l'électro-réducteur pour ouvrir manuellement la barrière.

Pour cette opération, il suffit de se servir de la clé RIB, fournie avec l'équipement et de la tourner manuellement à fond dans le sens horaire (Fig. 12).

De cette façon, la lisse de la barrière ne dépendra plus du réducteur et il sera donc possible de la déplacer manuellement.

Après que le courant soit revenu, on tourne à fond la clé dans le sens anti-horaire.

ENTRETIEN

Effectuer seulement par personnel spécialisé après avoir coupé l'alimentation.

Toutes les 100.000 manoeuvres complètes, vérifier:

- l'équilibrage de la lisse (voir le paragraphe "RÉGLAGE DES RESSORTS D'ÉQUILIBRAGE");
- le serrage de la poignée de déblocage (voir le paragraphe "PROCÉDURE DE DÉBLOCAGE D'URGENCE");
- de moyeu porte-lisse et le fixation de la lisse (voir le paragraphe "MONTAGE DE LA LISSE");
- l'usure des butées d'arrêt mécanique et le réglage de fins de course (voir le paragraphe "RÉGLAGE FINS DE COURSE");
- en plus, graisser les supports de l'arbre porte-lisse et la barre fileté guide-ressort.

L'entretien sur décrit est vital pour le correct fonctionnement de produit dans le temps.

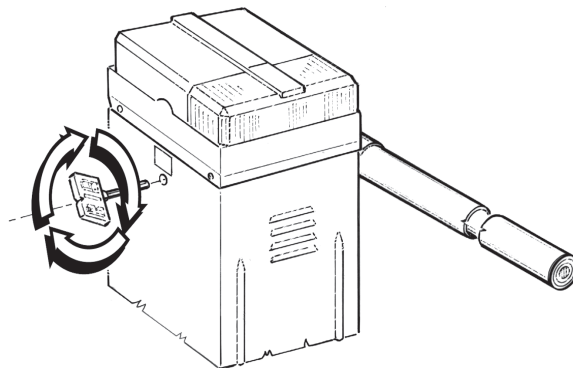

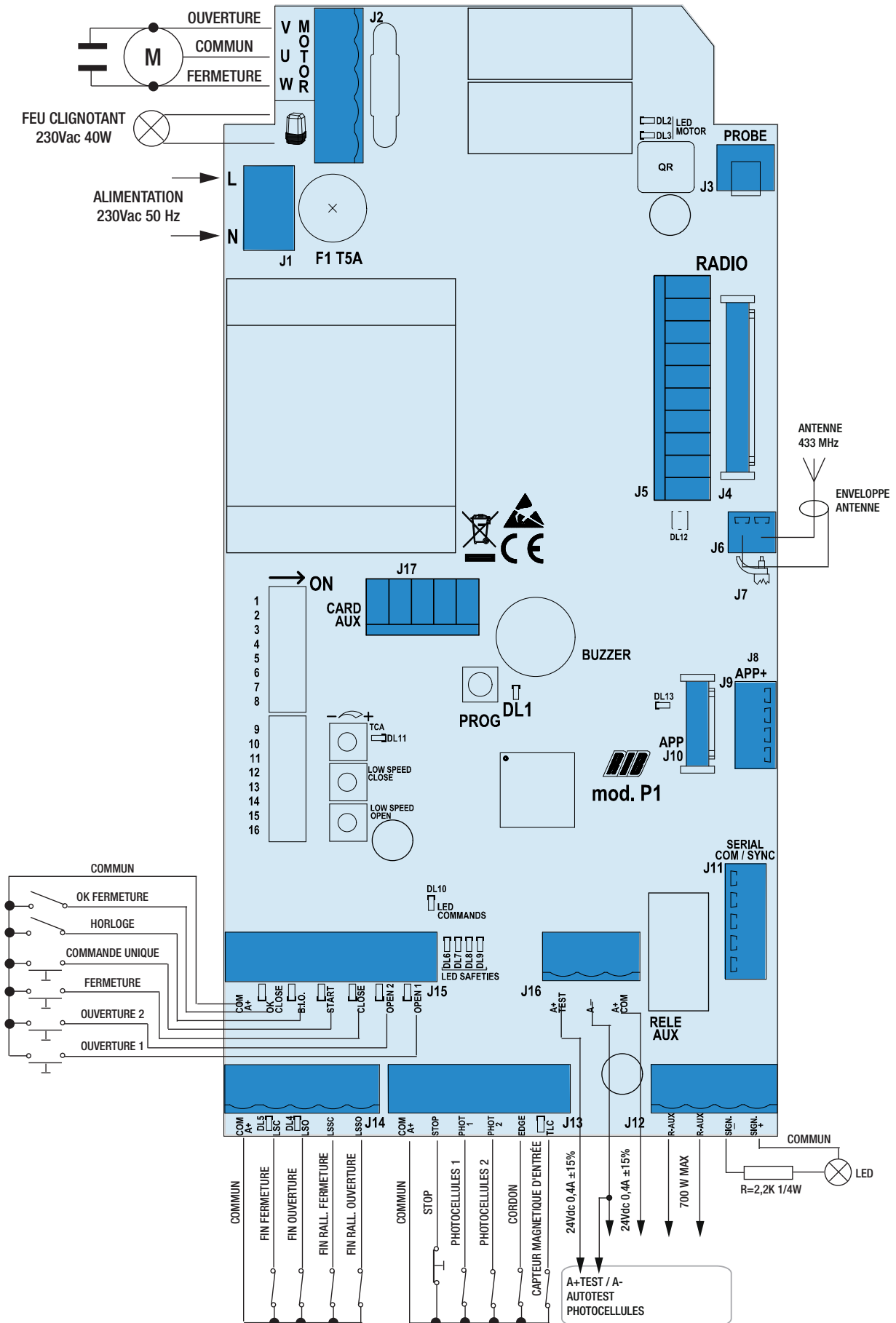

A- BRANCHEMENTS

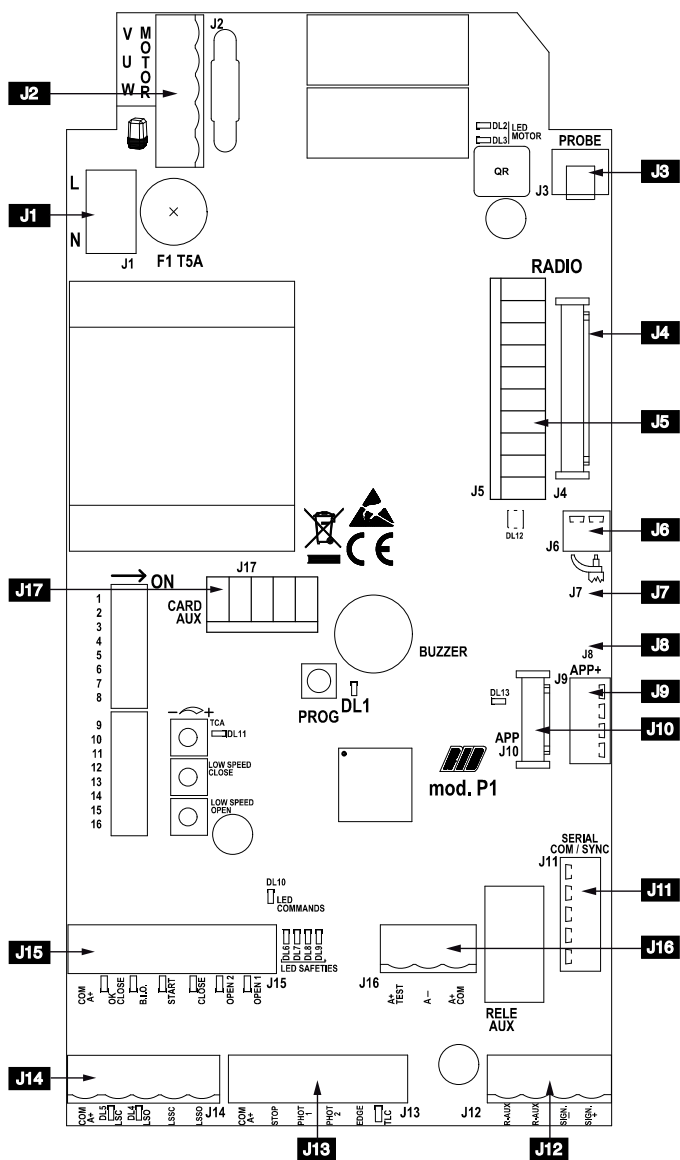

J1	L-N	Alimentation 230 Vca 50/60Hz (120 V 60 Hz sur demande)
J2	U - MOTOR	Connexion commun du moteur
	V - W - MOTOR	Connexion inverseurs et condensateur du moteur
		Feu clignotant (max 40W)
J3	PROBE	Bornier pour le raccordement de la sonde du radiateur (code ACG4666 en option)
J4	RADIO	Connecteur pour modulo radio ACG8069
J5	RADIO	Connecteur pour radio récepteur extérieur 24 Vcc
J6		Antenne radio 433 MHz
J7		Prédisposition pour onduleur (disponible)
J8		Terminaison RS485 de J9
J9	APP+	Connecteur de carte APP+
J10	APP	Connecteur de carte APP
J11	SERIAL COM / SYNC	Connecteur pour la connexion série
J12	R-AUX	Contact de relais auxiliaire (NO) Max 700 W
	SIGN. -	Voyant barrière ouvert (12Vdc 3W max)
	SIGN. +	
J13	COM A+	Commun des contacts / Positif 24 Vdc
	STOP	Contact de stop (NF)
	PHOTO 1	Contact photocellules 1 (NF)
	PHOTO 2	Contact photocellules 2 (NF)
	EDGE	Contact barres palpées (NC)
	TLC	Contact de signalement de la présence d'un véhicule (NO) (uniquement en mode PARK)
J14	COM A+	Commun des contacts / Positif 24 Vdc
	LSC	Contact fin de course arrêtant la fermeture (NC)
	LSO	Contact fin de course arrêtant l'ouverture (NC)
	LSSC	Contact fin de course pour début de ralentissement en fermeture (NO)
	LSSO	Contact fin de course pour début de ralentissement en ouverture (NO)
J15	COM A+	Commun des contacts / Positif 24 Vdc
	OK CLOSE	Commande de contact de fermeture immédiate (uniquement en mode PARK)
	B.I.O.	Contact horloge (NO)
	START	Contact à une seule impulsion (NO)
	CLOSE	Contact de fermeture (NO)
	OPEN 2	Contact poussoir d'ouverture 2 (NA) pour sortir (uniquement en mode PARK)
	OPEN 1	Contact poussoir d'ouverture 1 (NA) pour entrer
J16	A+ COM	Positif 24 Vdc / Commun des contacts
	A-	Négatif alimentation des accessoires à 24 vcc
	A+TEST	Positif pour alimentation autotest photocellule à 24 vcc
J17	CARD AUX	Connecteur pour carte 1 relais (code ACQ9080) pour la gestion de la lumière de courtoisie ou la gestion de l'aimant bloc barre. Connecteur pour carte 3 relais (code ACQ9081) pour la gestion de la lumière de courtoisie ou la gestion de l'aimant bloc barre et la gestion des feux
	TCA	Trimmer de réglage du temps d'attendue avant avoir la fermeture automatique (DÉFAUT DÉSHABILITÉ ET LED DL11 ÉTEINT)
	LOW SPEED CLOSE	Régulation de la vitesse de ralentissement en fermeture
	LOW SPEED OPEN	Régulation de la vitesse de ralentissement en ouverture
	PROG.	Bouton-poussoir pour la programmation
F1	T5A	Fusible de protection moteur



Manuali online interattivi
 Manuels interactifs en ligne
 Interactive online manuals
 Interaktive Online-Handbücher
 Manuales interactivos en línea.

B - RÉGLAGES

- DIP 1 - CONTRÔLE DU SENS DE ROTATION DU MOTEUR (ON) (POINT C)**
DIP 1-2 MÉMORISATION/ANNULATION DES CODES RADIO POUR COMMANDE D'OUVERTURE (POINT D)
DIP 1-2-3 MÉMORISATION/ANNULATION DES CODES RADIO POUR COMMANDE RELAIS AUXILIAIRE R-AUX (POINT E)
MICRO INTERRUPTEURS DE GESTION
DIP 4 Commande impulsion simple START et RADIO - pas à pas (ON) - automatique (OFF)
DIP 5 Activer le système radio SUN (ON) - SUN-PRO (OFF)
DIP 6 Fonctionnement en mode NORMAL (OFF) - Fonctionnement en mode PARK (ON)
DIP 7 Habilitation du TEST de monitoring des photocellules de sécurité (page 75)
DIP 8 Contrôle en mode Park de la fonction de la touche OPEN 2
 ON - la touche OPEN 2 est toujours active
 OFF - la touche OPEN 2 est active uniquement en l'absence de véhicule sur le capteur magnétique relié à TLC (Traffic Light Control)
DIP 9 Gestion lumière de courtoisie (OFF)
 Travaillent par l'intermédiaire de cartes en option ACQ9080 ou ACQ9081 (Si aucun des deux accessoires n'est connecté, réglez DIP9 sur OFF).
 Gestion des aimants avec carte 1-RELAY ACQ9080 (ON)
DIP 10 Fonctionnement après une coupure de courant
 ON - La lisse se ferme si elle n'est pas déjà complètement fermée
 OFF - La lisse reste arrêtée au point où la panne de courant s'est produite
DIP 11 ON - Moteur triphasé
 OFF - Moteur monophasé
DIP 12 Fin de course sur carte électronique (OFF)
DIP 13 Clignotant (ON) - Clignotant fixe (OFF)

Type de moteur	DIP 14	DIP 15	DIP 16
RAPID S 3 m	OFF	OFF	OFF
RAPID S 4 m	ON	OFF	OFF
RAPID N 5 m	OFF	ON	OFF
RAPID N 6 m	ON	ON	OFF

SIGNALISATIONS LED

DL1	PROG - programmation active	[rouge]
DL2	Barrière en ouverture	[vert]
DL3	Barrière en fermeture	[rouge]
DL4	Fin de course d'ouverture LSO	[vert]
DL5	Fin de course de fermeture LSC	[rouge]
DL6	commande STOP (NC)	[rouge]
DL7	contact photocellules PHOTO 1 (NC)	[rouge]
DL8	contact photocellules PHOTO 2 (NC)	[rouge]
DL9	contact barre palpeuse EDGE (NC)	[rouge]
DL10	Commande PROG et RADIO sur mox	[vert]
DL11	TCA - temps fermeture automatique activé	[rouge]
DL12	programmation codes radio	[rouge/vert]
DL13	P1 géré par APP	[bleu]
OPEN 1	Commande ouverture	[vert]
OPEN 2	Commande ouverture	[vert]
CLOSE	Commande fermeture	[vert]
START	Commande impulsif	[vert]
B.I.O.	Commande de horloge	[vert]
OK CLOSE	Commande confirmant la fermeture	[vert]
TLC	Commande de capteur magnétique pour le contrôle des feux de signalisation	[vert]

PROBE

Sonde de détection de la température ambiante du moteur pour chauffage de ce dernier dans des climats particulièrement froids, jusqu'à -30 °C (connecter au connecteur J3) code ACG4666.

AJUSTEMENTS

TRIMMER LOW SPEED OPEN et TRIMMER LOW SPEED CLOSE - RÉGULATEURS DE LA VITESSE DE RALENTISSEMENT EN OUVERTURE ET FERMETURE

La régulation du ralentissement se fait en tournant les trimmers LOW SPEED OPEN et LOW SPEED CLOSE qui sert à varier la vitesse du moteur en phase d'approche de fin de fermeture (en le tournant dans le sens des aiguilles d'une montre on accélère le moteur).

Le ralentissement est défini automatiquement par la fin de course environ 30° avant d'atteindre la fin de course d'ouverture ou de fermeture.

TRIMMER TCA - Régulateur temps de attente de fermeture automatique NON HABILITÉ par usine et LED DL11 ETEINTE

(trimmer complètement réglé dans le sens antihoraire)

Avec ce trimmer, il est possible d'effectuer le réglage du temps de pause avant la fermeture. Ce temps de attente s'active seulement avec une barrière ouverte et avec LED DL11 allumée (avec le trimmer réglé dans le sens horaire).

Le temps de attente peut varier de 2 s à 2 minutes, selon le réglage.

Le temps de pause peut être ajusté d'un minimum de 2 s à un maximum de 2 minutes.

R-AUX - CONTACT DU RELAIS AUXILIAIRE (NA)

Par usine, ce relais est réglé comme lumière de courtoisie (max 700 W - 3 A- 230 Vca) pour fonctionner 3 minutes à chaque commande, avec renouvellement de l'heure à chaque commande.

Vous pouvez activer le contact R-AUX avec un émetteur en exécutant la procédure de mémorisation décrite au point E.

C - RÉGLAGE DU RALENTISSEMENT DE LA BARRIÈRE EN OUVERTURE ET FERMÉTURE

Ce contrôle a pour but d'aider l'installateur lors de la mise en place de l'installation ou lors d'éventuels contrôles futurs.

- 1 - Positionner **DIP 1 sur ON**, la LED rouge DL1 commence à clignoter.
- 2 - Presser le bouton-poussoir PROG et le maintenir enfoncé (le mouvement est effectué à action maintenue, ouvre-stop-ferme-stop-ouvre-etc.). Lorsque la LED verte DL2 est allumée, la lisse s'ouvre. Lorsque la LED rouge DL4 est allumée, la lisse se ferme.
- 3 - Effectuer le réglage de la vitesse de ralentissement => Positionner les trimmers LOW SPEED OPEN et LOW SPEED CLOSE sur le minimum => Presser le bouton-poussoir PROG et le maintenir enfoncé => Vérifier l'activation de la vitesse de ralentissement lorsque les fin de courses LSSC et LSSO sont atteints => Régler les trimmers LOW SPEED OPEN et LOW SPEED CLOSE.

ATTENTION: Vérifier que le moteur est assez puissant pour actionner la barre en fermeture. Si ce n'est pas le cas, augmenter la valeur réglée sur les trimmers jusqu'à atteindre la condition optimale de fonctionnement.

ATTENTION: Dans les lieux où le climat peut être particulièrement rude, tourner les trimmers dans le sens horaire de 5° de plus que la valeur normale, ou mettre en place la sonde en option (code ACG4666) pour chauffer le moteur.

- 4 - À la fin du contrôle, remettre DIP 1 en position OFF => la LED DL1 s'éteint pour indiquer que le contrôle est terminé.

NB: Lors de ce contrôle, la barre palpeuse et les photocellules ne sont pas actives.

D - PROGRAMMATION DES CODES RADIO POUR L'OUVERTURE

(MAX 1000 CODES) - avec radio module ACG8069

ATTENTION: avant de mémoriser les télécommandes, en utilisant DIP 5 choisissez les télécommandes à utiliser:

DIP 5 OFF: les télécommandes à code variable SUN-PRO peuvent être mémorisées:

SUN-PRO 2CH 2 canaux - touches rouges et LED blanche	cod. ACG6210
SUN-PRO 4CH 4 canaux - touches rouges et LED blanche	cod. ACG6214

DIP 5 ON (par usine): Vous pouvez mémoriser les télécommandes avec le code fixe SUN:

SUN 2CH deux canaux - touches bleues et LED blanche	cod. ACG6052
SUN 4CH quatre canaux - touches bleues et LED blanche	cod. ACG6054
SUN CLONE 2CH deux canaux - touches bleues et LED jaune	cod. ACG6056
SUN CLONE 4CH 4 canaux - touches bleues et LED jaune	cod. ACG6058

ATTENTION: il n'est pas possible de mémoriser des télécommandes avec code fixe et des télécommandes avec code variable.

La programmation ne peut se faire que lorsque le portail est stationnaire.

- 1 - Positionner **DIP 1 sur ON**, puis **DIP 2 sur ON**. La LED DL12 clignote en rouge pendant 10 s.
- 2 - Dans ces 10 s, appuyez sur le bouton de la télécommande (normalement le canal A). Si la télécommande est correctement mémorisée, la LED DL12 s'allume en vert et une tonalité du buzzer confirme la mémorisation correcte. Les 10 s pour la programmation des codes sont automatiquement renouvelées avec la LED DL12 qui clignote en rouge pour pouvoir mémoriser la télécommande suivante.
- 3 - Pour terminer la programmation, laisser s'écouler 10 sec, ou bien appuyer pendant un moment sur le bouton PROG. La LED DL12 arrête de clignoter.
- 4 - Repositionner **DIP 1 sur OFF** et **DIP 2 sur OFF**.

PROGRAMMATION À DISTANCE NOUVELLES TÉLÉCOMMANDES DÉDIÉES À L'OUVERTURE

- 1 - Appuyez 3 fois de suite sur le bouton de la télécommande valide dédié à l'ouverture du portail. Le buzzer retentira une fois pendant 1 seconde et le clignotant clignotera pendant 4 secondes pour signaler l'activation de la procédure.
 - 2 - Immédiatement puis appuyez une fois sur le même bouton de la ou des nouvelles télécommandes que vous souhaitez enregistrer. Le buzzer retentira 1 fois pour confirmer l'enregistrement de chaque nouvelle télécommande. Attendez 4 secondes pour que la procédure se termine. Le clignotant s'éteindra.
- Si vous ne souhaitez pas utiliser cette fonction, réglez le DIP 3 sur ON pour la désactiver.

PROCÉDURE D'EFFACEMENT DE TOUS LES CODES RADIO RESERVES A L'OUVERTURE

L'effacement ne peut s'effectuer que lorsque le portail est stationnaire.

- 1 - Positionner le **DIP 1 sur ON** et ensuite le **DIP 2 sur ON**.
- 2 - La LED DL12 clignote rouge pendant 10 s.
- 3 - Pendant ces 10 s enfoncé et maintenir appuyé le bouton PROG pendant 5 s. La confirmation de l'effacement de la mémoire est signalée par deux clignotements verts de la LED DL12 et deux tonalités du buzzer. Par la suite, la programmation LED DL12 clignote en rouge pendant 10 s et il est impossible d'insérer de nouveaux codes comme dans la procédure décrite ci-dessus.
- 4 - Repositionner **DIP 1 sur OFF** et **DIP 2 sur OFF**.

SIGNALISATION MEMOIRE SATUREE CODES RADIO RESERVES A L'OUVERTURE

La signalisation ne s'obtient que lorsque le portail est stationnaire.

- 1 - Positionner le **DIP 1 sur ON** et ensuite le **DIP 2 sur ON**.
- 2 - La LED DL12 clignote 6 fois vert, indiquant la saturation de la mémoire (1000 codes présents).
- 3 - Ensuite la LED DL12 reste active pendant 10 s, rendant possible l'effacement total des codes.
- 4 - Repositionner **DIP 1 sur OFF** et **DIP 2 sur OFF**.

E - PROGRAMMATION CODES RADIO POUR CONTACT R-AUX

(MAX 1000 CODES) - avec radio module AC68069

* La gestion avec télécommande ne peut être activée qu'avec l'application RIB GATE.

R-AUX fonctionne normalement comme une lumière de courtoisie pendant 3 minutes.

Grâce à l'application RIB GATE, il est possible de configurer le fonctionnement de ce relais à volonté.

L'effacement ne peut s'effectuer que lorsque le portail est stationnaire.

- 1 - Positionner **DIP 1 sur ON**, **DIP 2 sur ON** et ensuite **DIP 3 sur ON**. La LED DL12 clignote orange pendant 10 s.
- 2 - Appuyer sur la touche de la télécommande (normalement sur le canal C) dans les 10 s. Si la télécommande est correctement mémorisée la LED DL12 émet un clignotement vert et un tonalité du buzzer confirme la bonne mémorisation. Le temps de programmation des codes se renouvelle automatiquement pour pouvoir mémoriser la télécommande suivante.
- 3 - Pour terminer la programmation, laissez s'écouler 10 sec, ou bien appuyer pendant un instant sur le bouton PROG. La LED DL12 arrête de clignoter.
- 4 - Repositionner **DIP 1, 2, 3 sur OFF**.

PROGRAMMATION À DISTANCE NOUVELLES TÉLÉCOMMANDES DÉDIÉES AU RELAIS R-AUX

- 1 - Appuyez 3 fois de suite sur le bouton de la télécommande valide dédiée à l'ouverture piétonne du portail. Le buzzer retentira 3 fois pendant 1 seconde et le clignotant clignotera pendant 4 secondes pour signaler l'activation de la procédure.
 - 2 - Immédiatement puis appuyez une fois sur le même bouton de la ou des nouvelles télécommandes que vous souhaitez enregistrer. Le buzzer retentira 1 fois pour confirmer l'enregistrement de chaque nouvelle télécommande. Attendez 4 secondes pour que la procédure se termine. Le clignotant s'éteindra.
- Si vous ne souhaitez pas utiliser cette fonction, réglez le DIP 3 sur ON pour la désactiver.

PROCÉDURE D'EFFACEMENT DE TOUS LES CODES RADIO RESERVES AU RELAIS R-AUX

L'effacement ne peut s'effectuer que lorsque le portail est stationnaire.

- 1 - Positionner **DIP 1 sur ON**, **DIP 2 sur ON** et ensuite **DIP 3 sur ON**. La LED DL12 clignote orange pendant 10 s.
- 2 - Pendant ces 10 s enfoncé et maintenir appuyé le bouton PROG pendant 5 s. La confirmation de l'effacement de la mémoire est signalée par deux clignotements verts de la LED DL12 et deux tonalités du buzzer.
- 3 - Par la suite, la LED DL12 clignote orange pendant 10 s et il est impossible d'insérer de nouveaux codes comme dans la procédure décrite ci-dessus.
- 4 - Repositionner **DIP 1, 2, 3 sur OFF**.

SIGNALISATION MEMOIRE SATUREE CODES RADIO RESERVES AU RELAIS R-AUX

La signalisation ne s'obtient que lorsque le portail est stationnaire.

- 1 - Positionner **DIP 1 sur ON**, **DIP 2 sur ON** et ensuite **DIP 3 sur ON**.
- 2 - La LED DL12 clignote vert 6 fois indiquant la saturation de la mémoire (1000 codes présents).

Puis la LED DL12 reste active rouge pendant 10 s, rendant possible l'effacement total des codes.

- 3 - Repositionner **DIP 1, 2, 3 sur OFF**.

FONCTIONNEMENT DES ACCESSOIRES DE COMMANDE

FONCTIONNEMENT EN MODE NORMAL DIP 6 OFF)

Les commandes OPEN 2, OK CLOSE et TLC (TRAFFIC LIGHT CONTROL) ne sont pas actives. La gestion de 1 sémaphore est possible.

BOUTON DE COMMANDE UNIQUE (COM A+/START)

DIP 4 ON => Exécute une séquence de commandes open-stop-close-stop-open etc.

DIP 4 OFF => Exécute l'ouverture de la barrière fermée. S'il est utilisé pendant le mouvement d'ouverture, il n'a aucun effet. S'il est exploité avec une barrière ouverte, il le ferme. S'il est activé pendant la fermeture, il le rouvre.

TELECOMMANDE

DIP 4 ON => exécute une commande cyclique de commandes open-stop-close-stop-open, etc.

DIP 4 OFF => Exécute l'ouverture de la barrière fermée. S'il est utilisé pendant le mouvement d'ouverture, il n'a aucun effet. S'il est exploité avec une barrière ouverte, il le ferme. S'il est activé pendant la fermeture, il le rouvre.

BOUTON D'OUVERTURE (COM A+/OPEN 1)

Lorsque la barrière est immobile, le bouton contrôle le mouvement d'ouverture. Si vous appuyez sur pendant la fermeture, la barrière s'ouvre à nouveau.

BOUTON D'OUVERTURE AVEC FONCTION HORLOGE (COM A+/B.I.O.)

La fonction horloge est utile aux heures de pointe, lorsque le trafic est ralenti (par exemple, entrée / sortie de travailleurs, urgences dans des zones résidentielles, parkings, etc.). En connectant un commutateur et / ou une horloge de jour / semaine aux bornes « COM A+/B.I.O. », il est possible d'ouvrir et de maintenir ouverte la barrière jusqu'à ce que l'interrupteur ou l'horloge reste active.

Lorsque l'automatisation est ouverte, toutes les fonctions de contrôle sont inhibées.

Lorsque le disjoncteur est relâché ou à la fin du temps imparti, l'automatisme se ferme immédiatement.

BOUTON DE FERMETURE (COM A+/CLOSE)

Lorsque la barrière est arrêtée, le mouvement de fermeture commande.

GESTION 1 FEU DE CIRCULATION (AVEC 1 RELAIS CARTE 3 ACQ9081 ET 1 FEU DE CIRCULATION AC65513)

Lorsque la barrière est fermée, le feu est éteint.

Avec la barrière dans l'ouverture, le voyant rouge s'allume (3-4).

Lorsque la barrière est ouverte, le voyant vert s'allume (5-6) et le voyant rouge s'éteint. Le voyant vert reste allumé jusqu'à ce que la barrière soit complètement ouverte.

Lorsque la barrière se ferme, le voyant vert s'éteint et le voyant rouge s'allume.

Lorsque la barrière est fermée, le feu est éteint.

FONCTIONNEMENT DU MODE PARK (DIP 6 ON)

Toutes les commandes sont activées. La gestion de 2 feux de circulation est possible.

BOUTON D'OUVERTURE POUR ENTRER DANS LE PARKING (COM A+/OPEN 1)

Lorsque la barrière est immobile, le bouton contrôle le mouvement d'ouverture. Si vous appuyez sur pendant la fermeture, la barrière s'ouvre à nouveau.

Dès l'instant où une voiture se trouve sur le capteur magnétique, l'ouverture de la lisse peut être commandée grâce au bouton-poussoir OPEN 1, START o RADIO. La lisse restera ouverte jusqu'à ce que la voiture ne se trouve plus devant les photocellules situées au niveau de la ligne de fin de passage.

La fermeture s'effectue immédiatement après le passage (confirmé par la photocellule connectée à OK CLOSE qui s'est libérée) et est protégée par les photocellules connecté à COM A+/PHOT 1 et COM A+/PHOT 2. Les photocellules commanderont l'inversion de la lisse en ouverture même si la voiture reste dans le champ d'action des sécurités.

BOUTON D'OUVERTURE POUR SORTIR DANS LE PARKING (COM A+/OPEN 2) (avec gestion des priorités et signalisation des feux de signalisation).

Lorsque la barrière est à l'arrêt, le capteur magnétique ou tout autre appareil connecté à OPEN 2 contrôle le mouvement d'ouverture.

La barrière restera ouverte jusqu'à ce que le véhicule traverse les photocellules situées sur la ligne d'achèvement du passage.

La fermeture est effectuée une seconde après le transit (confirmé par la cellule photoélectrique

connectée à OK CLOSE qui a été libérée).

La fermeture est protégée par des photocellules connectées à COM A+/PHOT 1 et COM A+/PHOT 2.

Si OPEN 2 est enfoncé pendant la fermeture, la barrière est rouverte.

Les photocellules contrôleront l'inversion de la barrière en ouverture même si le véhicule reste dans leur champ d'action.

OPEN 2 est exclu si la commande TLC est entrée (bloc de priorité donné par la présence du véhicule sur la boucle entrant dans le parking).

Si vous ne souhaitez pas utiliser le bloc de priorité donné par la commande TLC (présence du véhicule dans le parking), réglez DIP 8 sur ON.

COMMANDE TLC - Traffic Light Control - CONTRÔLE DE LA LUMIÈRE DE TRAFIC (COM A+/TLC)

L'entrée «TLC» (NO) doit être reliée à un capteur magnétique situé très près de la lisse, de cette façon, elle signale la présence d'un véhicule à l'entrée.

Cette fonction peut être désactivée en effectuant un raccordement entre les bornes COM A+/TLC.

Seule la présence d'un véhicule permet l'ouverture de la lisse en mode de fonctionnement PARK par l'intermédiaire de la commande OPEN 1.

BOUTON DE CONFIRMATION DE FERMETURE (COM A+/OK CLOSE)

Lorsque la barrière est ouverte, OK CLOSE confirme la commande de mouvement de fermeture et permet la fermeture immédiate de la lisse après le passage du véhicule.

Normalement cette commande est donnée par une photocellule ou par un capteur magnétique situé sur la ligne de fermeture de la lisse.

Si la commande reste enclenchée, la lisse ne se referme pas.

GESTION 2 FEUX DE CIRCULATION (avec 1 carte 3 relais ACQ9081 et 2 feux de circulation ACG5513)

Les feux de circulation d'entrée et de sortie sont gérés par la carte 3 relais de sorte que si la barrière est commandée pour entrer, lorsque la barrière est ouverte, le feu de circulation d'entrée est allumé en vert, tandis que la sortie est allumée en rouge.

Si la barrière est actionnée pour sortir, lorsque la barrière est ouverte, le feu de circulation est allumé en rouge, tandis que le feu de sortie est allumé en vert.

FONCTIONNEMENT APRÈS UNE COUPURE

DIP 10 OFF => En l'absence de tension de réseau, la lisse reste fermée ou s'arrête si elle est en mouvement. Lorsque le courant de réseau est à nouveau suffisant, presser la commande RADIO, OPEN 1, OPEN 2 ou START pour ouvrir la lisse. Une fois la lisse ouverte, actionner la commande de fermeture ou attendre le temps de pause avant la fermeture automatique => La lisse commence à se refermer => Une fois la lisse fermée, les fonctions normales sont réactivées. Lors du réalignement, les sécurités sont actives.

DIP 10 ON => Lorsque le courant de réseau revient, la lisse se referme si elle est ouverte. Elle reste ouverte uniquement si la fonction horloge est activée (voir commande B.I.O.).

FONCTIONNEMENT DES ACCESSOIRES DE SÉCURITÉ

PHOTOCELLULES (COM A+/PHOT 1, COMA A+/PHOT 2) - Fonction de sécurité PL"b" selon EN13849-1

A barrière fermée, si un obstacle s'interpose au rayon des photocellules et que l'ouverture est commandée, la barrière s'ouvre (durant l'ouverture les photocellules n'interviendront pas). Les photocellules n'interviendront qu'en phase de fermeture (avec reprise du mouvement inverse après une seconde même si ces dernières demeurent occupées).

ATTENTION: Si la led du récepteur reste allumée, il est possible qu'il y ait des perturbations sur la ligne d'alimentation.

Nous conseillons de relier électriquement à terre les colonnes ou les poteaux de support à la borne A- pour protéger les photocellules de sources de dérangement.

Faire attention de ne pas provoquer de court-circuit quand les phases d'alimentation sont inversées !

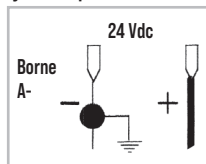

MONITORAGE DES PHOTOCELLULE (A+TEST/A-) comme requis par la norme EN12453 par. 5.1.2

Connecter les photocellules à A+TEST/A- et configurer le DIP7 sur ON.

Le monitoring est un test de fonctionnement de la photocellules, exécuté au début de chaque manœuvre du portail.

Le mouvement du portail n'est donc possible que si la/les photocellule(s) ont passé le test de fonctionnement.

ATTENTION: LE MONITORAGE DE L'ENTRÉES PHOTOCELLULES (PHOT 1/PHOT 2) PEUT ÊTRE ACTIVE EN METTANT LE DIP 7 SUR ON, OU BIEN DESACTIVE EN POSITIONNANT LE DIP 7 SUR OFF.

AVERTISSEMENT: si la fonction AUTOTEST est activée et qu'une seule photocellule est

connectée, un cavalier doit être créé entre les bornes PHOT 1 et PHOT 2. Si le cavalier n'est pas exécuté, l'autotest échoue et le portail ne bouge pas.

ALARME D'AUTOTEST PHOTOCELLULE (DIP 7 ON)

À chaque commande, si le monitoring de la photocellule a un résultat négatif, une alarme signalée par le BUZZER qui émet 4 tons toutes les 5 s.

Dans cette condition, la porte reste immobile. Il n'est possible de rétablir le fonctionnement normal qu'en réparant la photocellule et en appuyant sur une des commandes habilitées.

BARRE PALPEUSE (COM A+/EDGE) - Fonction de sécurité PL"b" selon EN13849-1

Pendant la fermeture, si la barre palpeuse est activée, elle change le mouvement en ouverture. Si la barre palpeuse reste occupée, elle ne permet pas la fermeture.

Si la barre palpeuse n'est pas installée, ponter les bornes COM A+/EDGE.

ALARME BARRE PALPEUSE

Le clignotant (fixe ou clignotant selon DIP13) et le buzzer sont activés avec 2 tons toutes les 5 s pendant une minute.

MONITORAGE DES BARRE PALPEUSE (comme requis par la norme EN12453 par. 5.1.2)

Via la carte APP et l'application RIB GATE, il est possible d'activer la surveillance des bords mécaniques (NC avec résistance 8K2) et résistifs (NO avec résistance 8K2).

BOUTON D'ARRÊT (COM A+/STOP) - Fonction de sécurité PL"b" selon EN13849-1

Pendant le mouvement, le bouton d'arrêt effectue l'arrêt du portail.

Si le bouton STOP est enfoncé lorsque le portail est totalement ouvert (ou partiellement, au moyen de la commande piéton), la fermeture automatique sera momentanément exclue (si activée à l'aide du trimmer TCA avec la led DL11 allumée). Il est donc nécessaire d'actionner une nouvelle commande pour refermer le portail.

En refermant le portail, la fermeture automatique sera réactivée (si activée à l'aide du trimmer TCA avec la led DL11 allumée).

TRAVAIL AVEC HOMME MORT (avec commande maintenue), DANS LE CAS DE PANNE DE SÉCURITÉ

Si l'un des deux barres palpeuses est en panne ou engagé pour plus de 5 s, ou si l'un des deux photocellules est en panne ou engagée pour plus de 60 secondes, les commandes OPEN1, OPEN 2, CLOSE et START fonctionnent seulement avec commande maintenue.

La signalisation de l'activation de cette opération est donnée par la LED DL1 qui clignote.

Le contrôle radio et la fermeture automatique sont exclues parce que leur fonctionnement n'est pas autorisé par les règles.

À la restauration du contact de sécurité, l'opération est restaurée après une seconde, et donc aussi la télécommande et la fermeture automatique sont de travail.

Note 1: Au cours de cette opération dans le cas de panne de les barres palpeuses (ou photocellules) les photocellules (ou barres palpeuses) qui ne sont pas en panne, fonctionnent encore avec l'interruption de l'opération en cours.

Note 2: Le bouton de STOP n'est pas considéré comme un contournement de la sécurité dans ce mode, si il est pressé ou en panne, il ne permet pas de tout mouvement.

La manœuvre avec commande maintenue est exclusivement une manœuvre d'urgence qui doit être effectuée pour des temps brefs et avec la sécurité de la vue quand l'opérateur est en mouvement. Dès possible les protections en panne doivent être rétablies pour un correct fonctionnement.

ALARMES VISUELLES ET ACOUSTIQUES

CLIGNOTANT 230V 40W MAX

DIP 13 ON => Le clignotant est alimenté en discontinu, avec un clignotement de 500 ms ON/OFF en ouverture et de 250 ms ON/OFF en fermeture.

En alarme par barre palpeuse, la sortie du feu clignotant change d'intermittence avec 2 clignotements brefs suivis de deux secondes d'arrêt.

BUZZER

Il a pour tâche de signaler l'intervention de la sécurités, les anomalies et la mémorisation et l'annulation des codes radio.

SIGNAL - VOYANT DE SIGNALISATION BARRIÈRE OUVERT - 12 Vdc 3 W MAX (SIGN. +/SIGN. -)

Il a pour tâche de signaler lorsque la barrière est ouverte, partiellement ouverte ou dans tous les cas pas complètement fermée. Il s'éteint uniquement lorsque la barrière est complètement fermée.

Pendant l'ouverture, SIGNAL clignote lentement.

Lorsque la barrière est immobile ou ouverte, SIGNAL est allumé en permanence.

Pendant la fermeture SIGNAL clignote rapidement

N.B.: Max 3 W. Si vous dépassez les voyants, la logique de l'image sera compromise par un bloc d'opérations éventuel.

CARACTÉRISTIQUES TECHNIQUES

- Humidité	< 95% sans condensation
- Tension d'alimentation	230 V ou 120V~ ±10 %
- Fréquence	50/60 Hz
- Absorption maximale carte	28 mA
- Microinterruptions de réseau	100 ms
- Puissance maximale voyant de barrière ouverte	3 W (équivalent à une ampoule de 3 W ou 5 LED avec résistance en série de 2,2 KΩ)
- Charge maximale à la sortie du feu clignotant	40 W avec charge de résistance
- Courant disponible pour les photocellules et les accessoires	500 mA 24 Vdc
- Courant disponible sur le connecteur radio	200 mA 24 Vdc

CARACTÉRISTIQUES TECHNIQUES RADIO

- Fréquence réception	433,92 MHz
- Impédance	52 ohm
- Sensibilité	>1µV
- Contrôle de rétroaction	PLL
- Codes mémorisables	1000

- Toutes les entrées doivent être utilisées comme des contacts libres car l'alimentation est générée à l'intérieur (tension de sécurité) de la carte et est établie de façon à garantir le respect d'isolation double ou renforcée par rapport aux parties sous tension dangereuse.
- D'éventuels circuits externes reliés aux sorties de la centrale de contrôle doivent être mis en place afin de garantir le respect d'isolation double ou renforcée par rapport aux parties sous tension dangereuse.

- Toutes les entrées sont gérées par un circuit intégré programmé qui effectue un contrôle automatique à chaque mise en marche.

SOLUTION DES PROBLÈMES

Mettez à jour le micrologiciel du panneau à l'aide de la carte APP et de l'application RIB GATE. Après avoir effectué tous les raccordements en suivant attentivement le schéma et avoir positionné le portail en position intermédiaire, vérifier l'allumage correct des leds rouges DL6, DL7, DL8 et DL9.

Si les leds ne s'allument pas, en maintenant toujours le portail en position intermédiaire, vérifier les points ci-après et éventuellement remplacer les composants qui ne fonctionnent pas.

DL6 éteinte Bouton de STOP en panne (Dans le cas où le STOP n'est pas connecté, ponter entre COM A+ et STOP).

DL7 ou DL8 éteinte Photocellules en panne (Si la photocellule n'est pas reliée, effectuer la connexion entre COM A+ et PHOTO 1/PHOTO 2)

DL9 éteinte Barre palpeuse en panne (Si la barre palpeuse n'est pas reliée, effectuer la connexion entre COM et EDGE)

DL12 éteinte allumée le module radio fonctionne correctement.
le module radio est manquant ou défectueux ou non reconnu après une surtension.

DL13 bleu allumée Certaines fonctions sont activées via un smartphone, puis vérifiez l'état de la carte via un smartphone car l'état du dip / trimmer peut ne pas être vrai.

Sur la carte, des fusibles à réarmement automatique interviennent en cas de court-circuit en interrompant la sortie qui leur est affectée.

En cas de dépannage, il est conseillé de débrancher tous les connecteurs amovibles et de les brancher un par un afin d'identifier plus facilement la cause du défaut.

TABLEAU RÉCAPITULATIF ALARMES VISUELLES ET SONORES

SIGNALISATIONS EN COURS DE PROGRAMMATION

ÉVÉNEMENT	ÉTAT BUZZER	ÉTAT CLIGNOTEUR	ÉTAT LED DL1
DIP 1 ON (mode homme mort) Ou panne d'une sécurité	Éteint	Éteint	Clignote 250 ms ON/OFF
DIP 2 ON (programmation course)	Éteint	Éteint	Clignote 500 ms ON/OFF
Procédure de programmation interrompue à cause de l'intervention d'une sécurité	Tonalité de 10s avec pause de 2 s	Éteint	Allumée fixe

ÉVÉNEMENT	ÉTAT BUZZER	ÉTAT CLIGNOTEUR	ÉTAT LED DL12
Aucun code inséré	Éteint	Éteint	Clignote rouge/vert
DIP 1 ON > DIP 2 ON programmation codes radio ouverture	Éteint	Éteint	Clignote en rouge pendant 10 s
DIP 1 ON > DIP 2 ON > DIP 3 ON programmation codes radio pour R-AUX	Éteint	Éteint	Clignote en orange pendant 10 s
Programmation correcte des codes radio pour l'ouverture et R-AUX	1 Tonalité	Éteint	S'allume en vert une fois
Code radio non contenu dans la mémoire	Éteint	Éteint	Flash rouge
Mémoire saturée en codes radio (1000 codes mémorisés)	Éteint	Éteint	Effectue 6 clignotements verts
Suppression codes pour l'ouverture et R-AUX	2 Tonalités	Éteint	Effectue 2 clignotements verts

SIGNALISATIONS PENDANT LE FONCTIONNEMENT

ÉVÉNEMENT	ÉTAT BUZZER	ÉTAT CLIGNOTEUR	ÉTAT LED ET SORTIE SIGNAL
Bouton d'arrêt enfoncé	Éteint	Éteint	Led DL9 s'éteint
Intervention photocellule	1 Tonalité	Éteint	Led DL7-8 s'éteint
Intervention barre palpeuse	2 Tonalités	Éteint	Led DL9 s'éteint
Panne d'une sécurité ou sécurité enclenchée pendant une durée prolongée	Éteint	Éteint	Led DL1 clignote 250 ms ON/OFF
Alarme provenant de barre palpeuse	2 Tonalités toutes les 5 s pendant 1 minute (Renouvelée par l'actionnement d'une commande)	Clignote pendant 1 minute	Aucune led associée
Échec alarme d'autotest photocellule	4 Tonalités toutes les 5 s pendant 1 minute (Renouvelée par l'actionnement d'une commande)	Éteint	Aucune led associée
Blocage fonctionnel exécuté par smartphone	Éteint	Éteint	Led DL12 allumée fixe en vert.
Réalisation de cycles définis	6 Tonalités toutes les 5 s (Renouvelée par l'actionnement d'une commande)	Éteint	Pas de led associées
Économie d'énergie activée par smartphone	Éteint	Éteint	La led bleue clignote une fois toutes les 5 s
Alarme - aucun fin de course atteint ou barrière non verrouillée	5 Tonalités	Clignote pendant 1 minute	Aucune led associée

DEFAUT	SOLUTION
Après avoir effectué les différents raccordements et avoir allumé le courant, toutes les leds sont éteintes.	Sur la carte, des fusibles à réarmement automatique interviennent en cas de court-circuit en interrompant la sortie qui leur est affectée. En cas de dépannage, il est conseillé de débrancher tous les connecteurs amovibles et de les brancher un par un afin d'identifier plus facilement la cause du défaut. Vérifier l'intégrité de fusible F1. En cas de fusible en panne en utiliser uniquement de valeur adéquate F1 = T 5A Fusible de protection du moteur
La barriere ouvre et ferme, mais n'a pas de force et se déplace lentement.	Vérifier le réglage des trimmers LOW-SPEED OPEN et LOW SPEED CLOSE.
Le portail effectue l'ouverture, mais ne se referme pas après le temps configuré.	S'assurer que le trimmer TCA est habilité avec la LED DL11 allumée. Si le contact B.I.O. est toujours enfoncé => vérifier l'état de l'horloge connectée à l'entrée B.I.O. Si l'autotest de la photocellule est négatif => vérifier les connexions entre le tableau et la/le photocellule(s).
Le portail ne se referme pas en actionnant les différents boutons START, RADIO et CLOSE.	Contact barre palpeuse en panne. Contact photocellules en panne => Réparer ou remplacer le contact en panne. Si l'autotest de la photocellule est négatif => vérifier les connexions entre le tableau et la/le photocellule(s).
En actionnant le bouton START, OPEN ou CLOSE, la barriere n'effectue aucun mouvement.	Impulsion START, OPEN ou CLOSE toujours insérée. Contrôler et remplacer les éventuels boutons ou microrupteurs du sélecteur.
La phase de ralentissement ne s'exécute pas.	Vérifier le réglage trimmer LOW SPEED OPEN et LOW SPEED CLOSE.

OPTIONS

Pour les branchements et les données techniques des accessoires, se conformer aux livrets d'instruction correspondants.

PLAQUE DE FIXATION



Plaque de fixation à enterrer.

code ACG8110

RIDELLE SUSPENDUE



L = 2 m

code ACG8290B

L = 3 m

code ACG8291B

ATTENTION: Ne pas utiliser dans des endroits venteux.

N.B. Il est obligatoire d'installer une Fourche escamotable ACG8283 ou une Fourche de support ACG9130G. **Ne pas utiliser avec lisse de 6 m!**

Maximum 200 cycles quotidiens

FOURCHE ESCAMOTABLE POUR LISSE Ø 80



Ne pas utiliser avec lisse de 6 m!

code ACG8285

PIEU DE SUPPORT

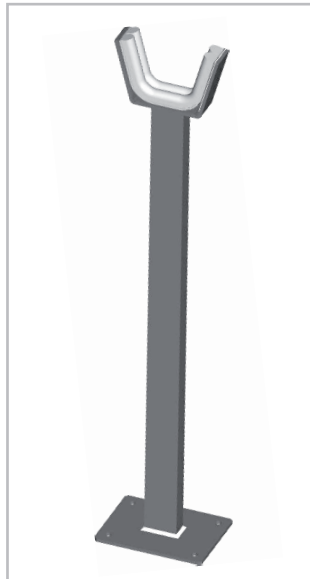

Pieu de support en fourche compatible avec toutes les tiges. code ACG9130G

PETITE COLONNE AVEC BLOCAGE ELECTROMAGNETIQUE



Petite colonne avec blocage électromagnétique et avec fiche DEGAUSSER et transformateur. **Ne pas utiliser avec lisse de 6 m!** code ACG8073G

EMETTEUR RADIO SUN



SUN 2CH	cod. ACG6052	SUN 4CH	cod. ACG6054
SUN CLONE 2CH	cod. ACG6056	SUN CLONE 4CH	cod. ACG6058
SUN-PRO 2CH	cod. ACG6210	SUN-PRO 4CH	cod. ACG6214

MODULE RADIO 433MHz

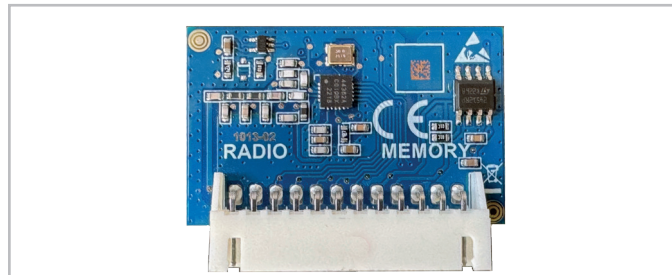

cod. ACG8069

CAPTEUR À SPIRE MAGNÉTIQUE



Pour ouverture avec véhicules automobiles
monocanal - 230 Vac
monocanal - 12÷24 Vac/dc
deux canaux - 12÷24 Vac/dc

code ACG9060
code ACG9063
code ACG9064

SPIRE FERMÉE PRÉMONTÉE



6 m - périmètre 2 x 1 + 15 m de câble
10 m - périmètre 3 x 2 + 15 m de câble

code ACG9067
code ACG9068

CARTE À 1 RELAI POUR BOÎTE DE LUMIÈRE OU ÉLECTROAIMANT



code ACQ9080

CARTE À 3 RELAIS POUR BOÎTE DE LUMIÈRE OU ÉLECTROAIMANT OU GESTION DES 2 FEUX

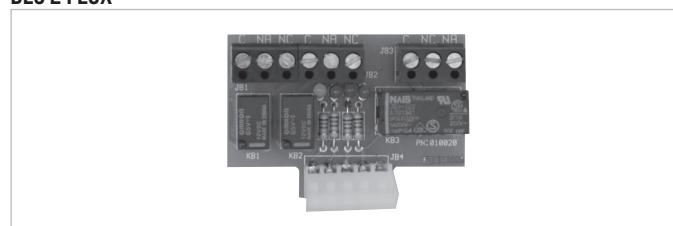

code ACQ9081

S18



S18 encastrable (NO+NO) code ACG1054
S18 mural (NO+NO) code ACG1056

S18 encastrable (NO+NF) code ACG1054S
S18 mural (NO+NF) code ACG1056S

PROBE



Sonde de relevé température moteur pour réchauffement de celui-ci en climats particulièrement froids, jusqu'à -30°C (brancher à connecteur J3). code ACG4666

BARRE PALPEUSE DE SÉCURITÉ SUR LA LISSE Ø 80

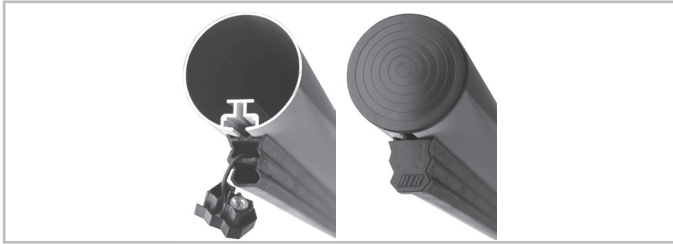

NE PAS UTILISER AVEC LISSE DE 6 M!

code ACG8611 + ACG7090

NOVA - NOVA WIRELESS



PHOTOCELLULES NOVA - portée 25 m

code ACG8046

PHOTOCELLULES NOVA WIRELESS - portée 25 m - durée batteries 3 années

code ACG8047

PAIRE DE POTEAUX pour NOVA

code ACG8039

SAIL

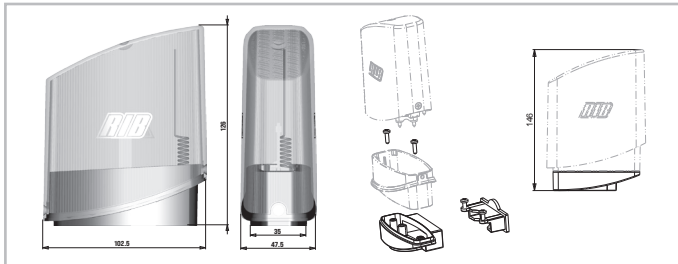

SAIL orange avec panneau clignotant intégré
SAIL blanc avec panneau clignotant intégré
SUPPORT LATÉRAL SAIL

code ACG7072

code ACG7078

code ACG8054

SYNCRO

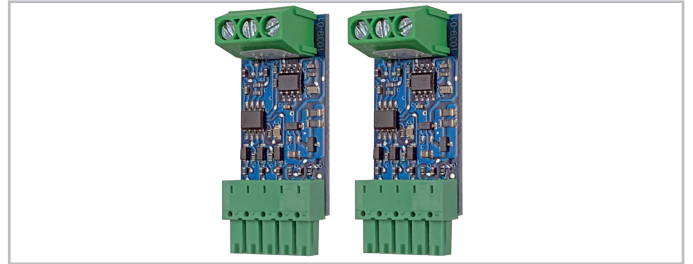

Cartes pour la synchronisation des commandes et des sécurités de 2 L1 ou P1
code ACG8081

Synchronisation activée uniquement avec l'application RIB GATE

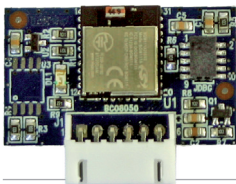

APP8050 Carte APP
pour gérer le tableau de contrôle via
Bluetooth 4.2



APP8054 Carte APP+
pour gérer le tableau de contrôle via
Bluetooth 4.2

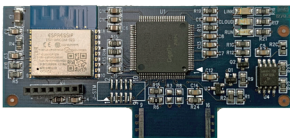

APP8064 Module Wi-Fi pour Carte
APP+
pour gérer le tableau de contrôle via
un réseau Wi-Fi local (WLAN)

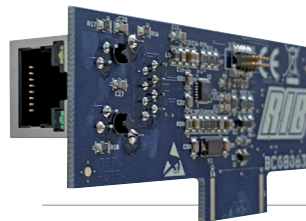

APP8066 Module RJ45 pour Carte APP+
pour gérer le tableau de contrôle via
un réseau de données local (LAN)



APP8060 Module d'horloge pour Carte
APP+
pour gérer le tableau de contrôle
comme contrôle d'accès

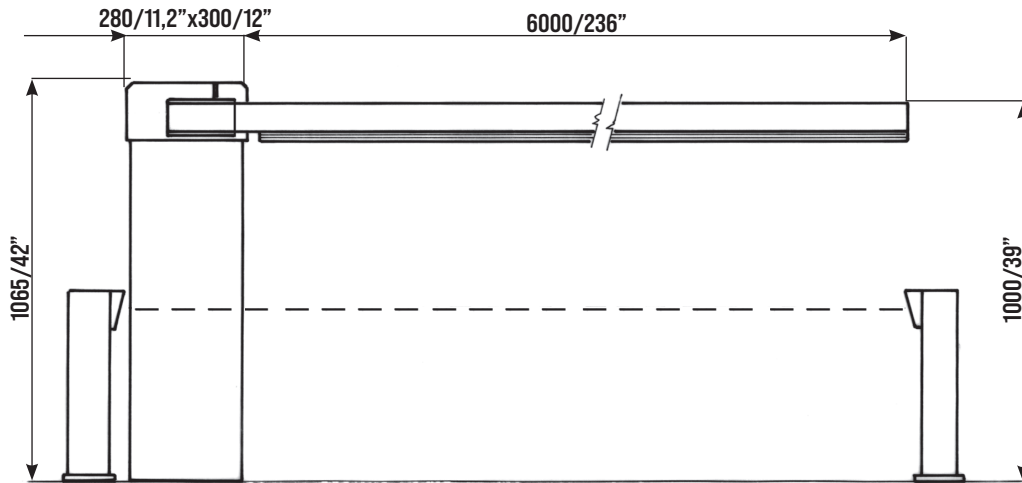

1

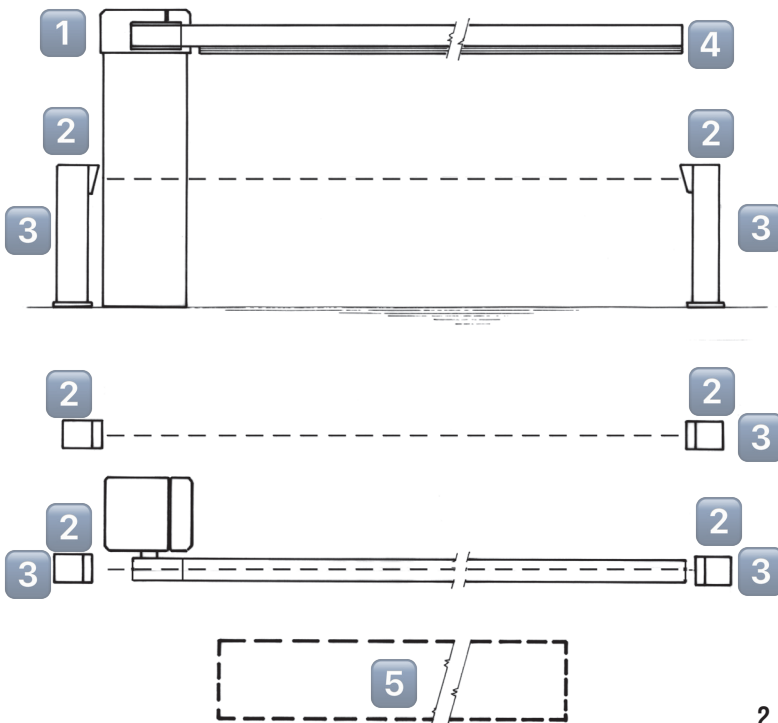

2

- 1 - RAPID N barrier
- 2 - Photoelectric cells
- 3 - Galvanized column for P.E. cells
- 4 - Strip with Photoelectric cell
- 5 - Magnetic loop

TECHNICAL FEATURES

Ambidextrous irreversible operator endowed with a control panel, used for the intensive movement of boom arms from 3 to 6 m long.

The cabinet of the operator is treated with cathaphoresis and thermal spray coating.

The barrier boom can be supplied as a single piece or, in the case high objects may hinder its travel, you can require it in the articulated version, specifying the height of this obstacle from the ground.

The barrier boom with RIB profile is constructed for being fitted with a photocell strip.

N.B. You must make installation features comply with laws and standards in force.

TECHNICAL DATA		RAPID N	
Max. boom length	m/in	6/236"	
Opening time	s	6	
EEC Power supply		230V~ 50Hz	220V~ 60Hz
Motor capacity	W	242	285
Power absorbed	A	1,07	1,31
Capacitor	µF	10	
Max. torque	Nm/ftlb	155/144	141/104
Power supply		120V~ 60Hz	
Motor capacity	W	186	
Power absorbed	A	2,07	
Capacitor	µF	25	
Max. torque	Nm/ftlb	105/77	
Normative cycles 230V	n°	2400 - 6s/2s	
Normative cycles 120V	n°	2400 - 6s/2s	
Daily operations suggested	n°	1500 for boom 3-4-5-6 m	
Service	%	100	
Guaranteed consecutive cycles	n°	1500 for boom 3-4-5-6 m	
Lubrication		SHELL OMALA S2 G100	
Weight of electroreducer	kg	62	
Working Temperature	°C	-10 ÷ +55	
Protection IP	IP	54	

Parts to install according to EN 12453 standard			
COMMAND TYPE	USE OF THE SHUTTER		
	Skilled persons (out of public area*)	Skilled persons (public area)	Not skilled persons
Hold-to-run operation	A	B	Not possible
Impulsive - in sight (e.g. push-button)	C or E	C or E	C and D, or E
impulsive - out of sight (e.g. remote)	C or E	C and D, or E	C and D, or E
automatic	C and D, or E	C and D, or E	C and D, or E

* a typical example are those doors which do not have access to any public way
 A: Hold-to-run operation made by push-button ex: code ACG2013
 B: Hold-to-run operation made by key selector ex: code ACG1010
 C: Adjustable power of the motor or photocells to respect impact forces as indicated in Annex A
 D: Safety strips and/or other additional devices to reduce the probability of contact with the door.
 E: Devices installed in such a way that a person can not be touched by the door.

ASSEMBLING RAPID N

After you have cemented in the base plate where you want it, mount RAPID N using the nuts provided and a no. 19 hexagonal wrench.

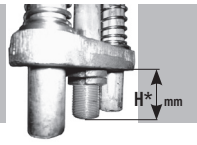

TABLE FOR THE ADJUSTMENT OF SPRINGS FOR A 3 m - LONG BOOM

BOOM TYPE	CODE	SPRINGS TO ORDER	TENSION H*
Ø 60 RIB Telescopic Boom	ACG8517+ACG8552	n. 2 ACG8640 Ø 4	20
Ø 80 RIB Boom	ACG8501+ACG8548G	n. 3 ACG8640 Ø 4	20
Ø 80 RIB Articulated boom	ACG8223+ACG8548G	...**	...**
Ø 80 RIB Boom and hanging support	ACG8501+ACG8548G+ACG8283	n. 2 ACG8641 Ø 4,5	20
Ø 80 RIB Boom and fotocosta unit	ACG8501+ACG8548G+ACG7090+ACG8611	n. 2 ACG8641 Ø 4,5	20
Ø 80 RIB Boom and fotocosta unit + hanging support	ACG8501+ACG8548G+ACG7090+ACG8611+ACG8283	n. 2 ACG8641 Ø 4,5 + n. 1 ACG8640 Ø 4	20
Ø 80 RIB Boom and hanging rack	ACG8501+ACG8548G+ACG8291B	n. 2 ACG8641 Ø 4,5	20
Ø 80 RIB Boom and hanging rack + magnet	ACG8501+ACG8548G+ACG8291B+ACG8073G	n. 2 ACG8641 Ø 4,5 + n. 1 ACG8640 Ø 4	20
Ø 80 RIB Boom and hanging rack + hanging support	ACG8501+ACG8548G+ACG8291B+ACG8283	n. 2 ACG8641 Ø 4,5 + n. 1 ACG8640 Ø 4	20
Ø 80 RIB Boom and fotocosta unit + magnet	ACG8501+ACG8548G+ACG7090+ACG8611+ACG8073G	n. 2 ACG8641 Ø 4,5 + n. 1 ACG8640 Ø 4	20
Ø 80 RIB Boom and magnet	ACG8501+ACG8548G+ACG8073G	n. 2 ACG8641 Ø 4,5	20

TABLE FOR THE ADJUSTMENT OF THE SPRINGS FOR A 4 m - LONG BOOM

BOOM TYPE	CODE	SPRINGS TO ORDER	TENSION H*
Ø 60 RIB Telescopic Boom	ACG8518+ACG8552	n. 3 ACG8640	20
Ø 80 RIB Boom	ACG8502+ACG8548G	n. 1 ACG8640 Ø 4 + n. 2 ACG8641 Ø 4,5	20
Ø 80 RIB Articulated boom	ACG8224+ACG8548G	...**	...**
Ø 80 RIB Boom and hanging support	ACG8502+ACG8548G+ACG8283	n. 2 ACG8641 Ø 4,5 + n. 1 ACG8642 Ø 5	20
Ø 80 RIB Boom and fotocosta unit	ACG8502+ACG8548G+ACG7090+ACG8611	n. 2 ACG8641 Ø 4,5 + n. 1 ACG8642 Ø 5	20
Ø 80 RIB Boom and magnet	ACG8502+ACG8548G+ACG8073G	n. 2 ACG8641 Ø 4,5 + n. 1 ACG8642 Ø 5	20
Ø 80 RIB Boom and fotocosta unit + hanging support	ACG8502+ACG8548G+ACG7090+ACG8611+ACG8283	n. 2 ACG8641 Ø 4,5 + n. 1 ACG8642 Ø 5	20
Ø 80 RIB Boom and fotocosta unit + magnet	ACG8502+ACG8548G+ACG7090+ACG8611+ACG8073G	n. 2 ACG8641 Ø 4,5 + n. 1 ACG8642 Ø 5	25
Ø 80 RIB Boom and hanging rack	ACG8502+ACG8548G+ACG8290B+ACG8290B	n. 3 ACG8641 Ø 4,5	20
Ø 80 RIB Boom and hanging rack + magnet	ACG8502+ACG8548G+ACG8290B+ACG8290B+ACG8073G	n. 3 ACG8642 Ø 5	20
Ø 80 RIB Boom and hanging rack + hanging support	ACG8502+ACG8548G+ACG8290B+ACG8290B+ACG8283	n. 3 ACG8642 Ø 5	20

TABLE FOR THE ADJUSTMENT OF THE SPRINGS FOR A 5 m - LONG BOOM

BOOM TYPE	CODE	SPRINGS TO ORDER	TENSION H*
Ø 80 RIB Boom	ACG8503+ACG8548G	n. 3 ACG8642 Ø 5	20
Ø 80 RIB Telescopic Boom	ACG8522+ACG8548G	n. 3 ACG8642 Ø 5	20
Ø 80 RIB Articulated boom	ACG8225+ACG8548G	...**	...**
Ø 80 RIB Boom and hanging support	ACG8503+ACG8548G+ACG8283	n. 1 ACG8642 Ø 5 + n. 2 ACG8643 Ø 5,5	20
Ø 80 RIB Boom and fotocosta unit	ACG8503+ACG8548G+ACG7090+ACG8611	n. 1 ACG8642 Ø 5 + n. 2 ACG8643 Ø 5,5	20
Ø 80 RIB Boom and magnet	ACG8503+ACG8548G+ACG8073G	n. 1 ACG8642 Ø 5 + n. 2 ACG8643 Ø 5,5	20
Ø 80 RIB Boom and hanging rack	ACG8503+ACG8548G+ACG8290B+ACG8291B	n. 1 ACG8642 Ø 5 + n. 2 ACG8643 Ø 5,5	20
Ø 80 RIB Boom and hanging rack + magnet	ACG8503+ACG8548G+ACG8290B+ACG8291B+ACG8073G	n. 3 ACG8643 Ø 5,5	25
Ø 80 RIB Boom and hanging rack + hanging support	ACG8503+ACG8548G+ACG8290B+ACG8291B+ACG8283	n. 3 ACG8643 Ø 5,5	25
Ø 80 RIB Boom and fotocosta unit + hanging support	ACG8503+ACG8548G+ACG7090+ACG8611+ACG8283	n. 3 ACG8643 Ø 5,5	25
Ø 80 RIB Boom and fotocosta unit + magnet	ACG8503+ACG8548G+ACG7090+ACG8611+ACG8073G	n. 3 ACG8643 Ø 5,5	25

TABLE FOR THE ADJUSTMENT OF THE SPRINGS FOR A 6 m - LONG BOOM

BOOM TYPE	CODE	SPRINGS TO ORDER	TENSION H*
Ø 80 RIB Boom	ACG8506+ACG8548G	n. 3 ACG8643 Ø 5,5	15
Ø 80 RIB Telescopic Boom	ACG8523+ACG8548G	n. 3 ACG8643 Ø 5,5	15

** It may vary according to where the articulated boom arm is divided

FITTING 2 BALANCING SPRINGS

Remove the control board plastic box in a way to create space within the column.

- Pic. 1 - Unscrew the two ring nuts from the balancing-unit
- Pic. 2 - Remove the lower balancing-unit piece.
- Pic. 3 - Remove the two plastic washers from the central pipe, they are useless to install just two balancing springs.
- Pic. 4 - Fit the two springs on the side pipes. **N.B. Springs must be chosen following the SPRINGS CHOICE AND ADJUSTMENT TABLE.**
- Pic. 5 - Fit the lower balancing-unit in a way that its two plastic elements touch the side springs.
- Pic. 6 - Screw the first ring nut in a way that its side with the larger smooth surface touches lower balancing-unit.
- Pic. 7 - **N.B.: SCREW THE RING NUT AS SHOWN IN THE TABLE ABOVE (TENSION H) with the supplied wrench.**
Screw the second ring nut in away to block the first one.

Go ahead to assemble the arm following the indications provided in the "ARM ASSEMBLY" paragraph.

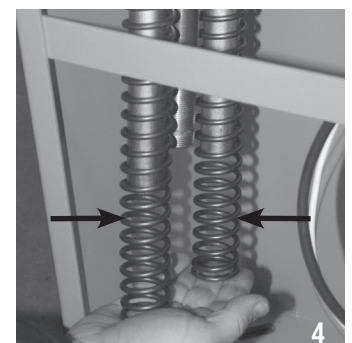
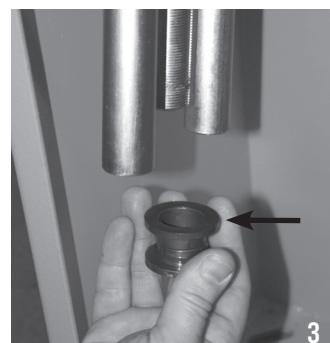
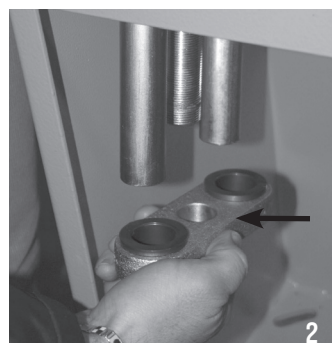
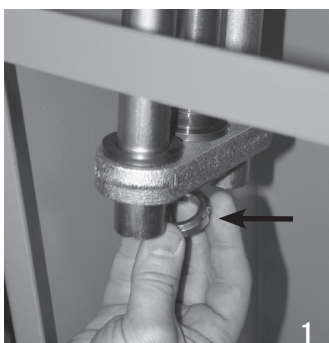

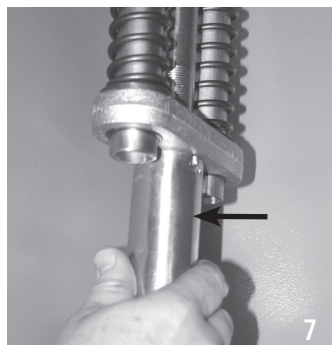
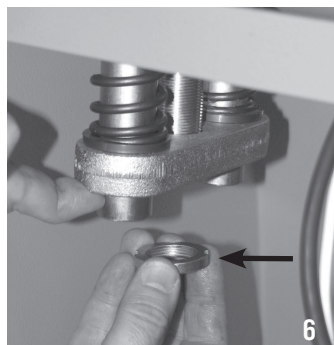
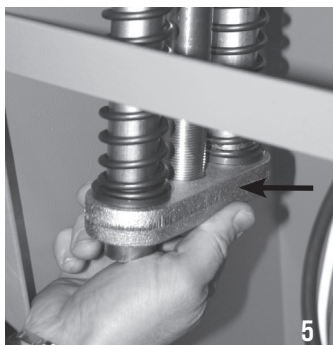

FITTING 3 BALANCING SPRINGS

Remove the control board plastic box in a way to create space within the column.

Pic. 1 - Unscrew the two ring nuts from the balancing-unit

Pic. 2 - Remove the lower balancing-unit piece.

Pic. 3 - Remove the two plastic washers from the central pipe, they are useful to install the central balancing spring

Pic. 4-5 - Fix the two plastic washers at both ends of the central balancing spring

Pic. 6 - Fit the other two balancing springs into the side pipes.

Pic. 7 - Fit the central balancing spring into the central pipe.

Pic. 8 - Fit the lower balancing-unit in a way that its two plastic elements touch the side springs.

Pic. 9 - Screw the first ring nut in a way that its side with the larger smooth surface touches lower balancing-unit.

Pic. 10 - **N.B.: SCREW THE RING NUT AS SHOWN IN THE TABLE ABOVE (TENSION H) with the supplied wrench.**

Screw the second ring nut in away to block the first one.

Go ahead to assemble the arm following the indications provided in the "ARM ASSEMBLY" paragraph.

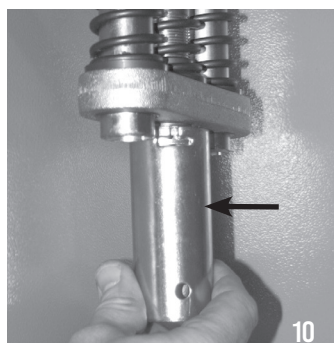
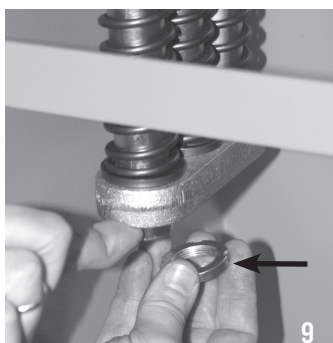
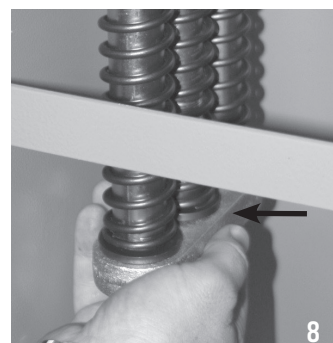
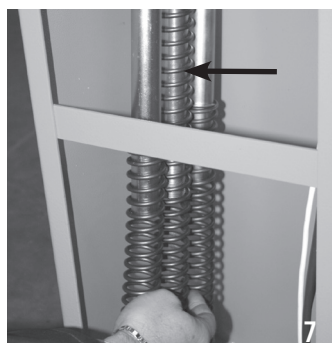
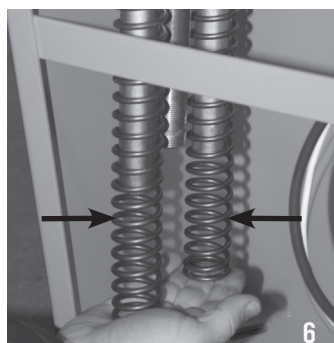
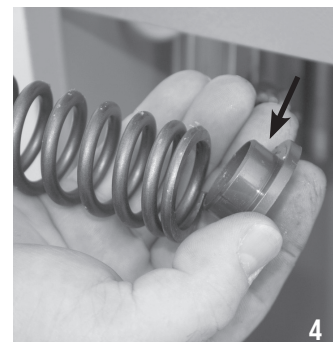
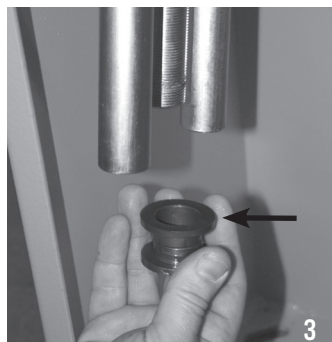
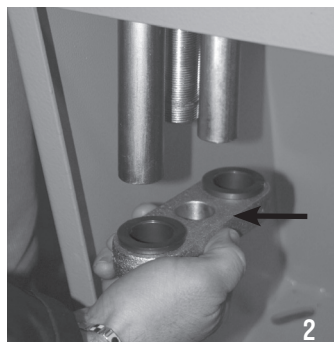
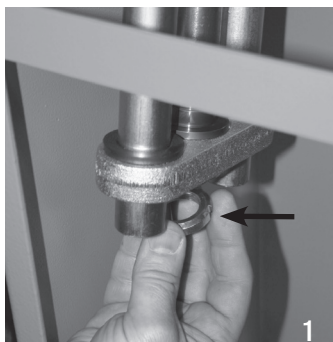

BOOM ARM ASSEMBLING

To assemble the boom arm follow these 3 steps:

- 1 - Insert the boom hub in a vertical position in the spline shaft (Fig. 3). Attach the backplate to the hub with 2 screws DTB10X50, 2 washers DRL10X20Z and 2 nuts M10 (Fig. 4), making sure to tighten the screws in an alternating manner in which the strike is parallel to the plane of the hub.
- 2 - Fix the U shape profile onto the base of the fixing hub, by using the four DTB8X20I screws and their washers. Do not tighten the screws to allow the boom arm to slide into the fixing hub (Fig. 5).
- 3 - Fit the black plastic caps at the both ends of the boom arm. Insert the boom arm into the fixing hub and fasten the four screws tight (Fig. 6).

The gear unit is irreversible so no external locking device is necessary to keep the barrier in securely engaged in close position.

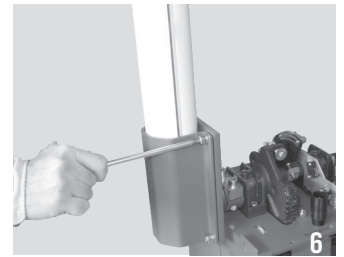
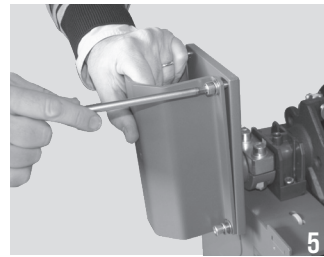
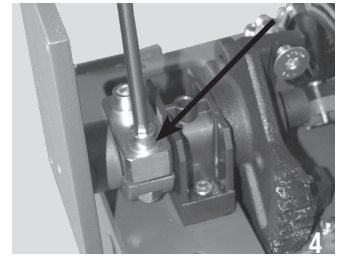
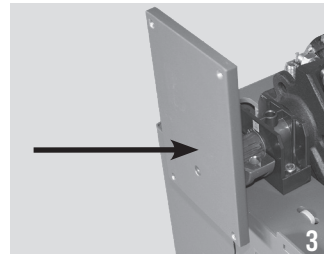

ADJUSTING THE BALANCING SPRINGS

No balancing springs are generally provided with the barrier.

It is therefore necessary to order the balancing springs in according with the SPRINGS CHOICE AND ADJUSTMENT TABLE. In fact, the kind of springs suitable for the balancing depends on length and kind of the boom arm, kind and number of accessories installed.

If the boom arm tends to drop too quickly when it is disengaged from the gearmotor, adjust the balancing springs in the following way:

- 1 - With the boom arm engaged to the gearmotor, press the open command of the control board to lift the boom arm until the barrier is completely opened.
- 2 - Switch OFF the motor power supply. Screw clockwise the ring nut of the balancing-unit to increase the spring compression degree. Use the second ring nut to block the first one (Fig. 6).

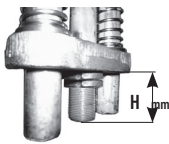

To check if the boom arm is balanced perfectly, disengage the boom arm from the gearmotor and move the boom by hand. The boom should slightly tend to rise.

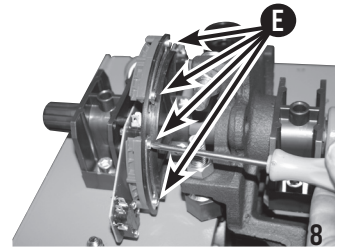
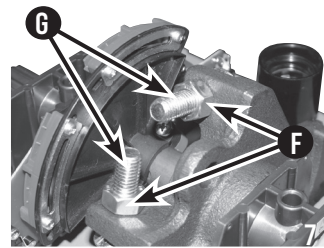

LIMIT SWITCH SETTING

The barrier is supplied with the electrical limit switches and the mechanical stoppers already set to allow optimum boom arm movement.

If the base plate cannot be cemented on a horizontal plane, the boom might be not perfectly horizontal or vertical. To avoid this, it is possible to trim the trajectory of the boom by adjusting the mechanical stoppers and the electrical limit switches (Fig. 7):

- 1 - Use a No.19 hexagonal wrench to loosen the retaining nuts (F) and a No.8 allen key to loosen or tighten the countersunk screws (G). Trim the mechanical stoppers to find the desired boom arm trajectory angle.
- 2 - Having done this, the electrical limit switches now have to be set. To do this you must use a Philip's head screwdriver to loosen the fastening screws (E) of the electric limit switch cams (Fig. 8). Once the rod is positioned at the base of the mechanical stop plate, just move the cams as shown in Fig. 9 in order to make the micro limit switch trip.
- 3 - Fasten tight the fixing screws (E).

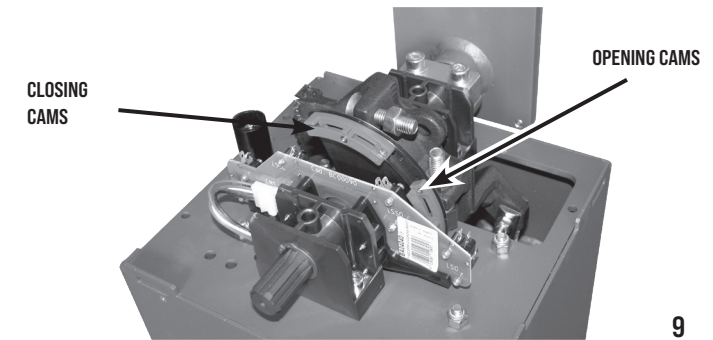

SLOWING ACTION ADJUSTMENT

Normally the barrier is supplied with a slowdown limit switch already adjusted to allow the ideal rod motion.

In cases where it is necessary to change the slowdown parameters, just adjust the appropriate cams (Fig. 10) by loosening the fastening screws with a Philip's head screwdriver K (Fig. 10).

The slowdown cams are independent from the limit switch adjustment cams (by moving them, the Open and Close cams are not modified) and they are separate from each other (Slow opening - Slow closing).

After you have adjusted them, tighten the fastening screws and check that the barrier is working properly by making a complete opening and closing movement.

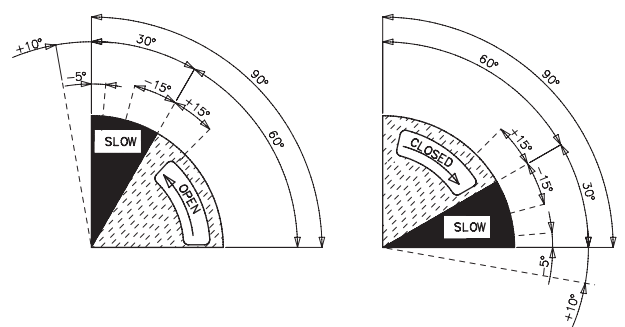
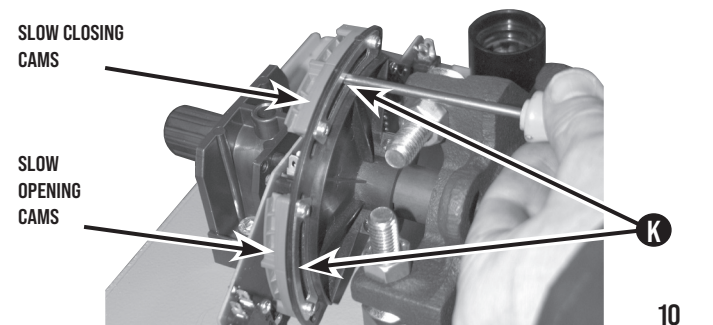

EMERGENCY RELEASE

Carry out only after power supply to the motor has been interrupted!

In the event of a power supply failure, release the gearmotor, so that you can move the boom by hand.

To do so, use the RIB key supplied and turn it in the clockwise sense, until the stop is reached (Pic. 12).

By doing so, the barrier boom works independent from the gearmotor and it can be moved by hand.

When power is supplied again, turn the key counterclockwise strongly until you block it.

MAINTENANCE

To be undertaken only by specialized staff after disconnecting power supply.

After every 100.000 cycles check:

- boom balance (see the paragraph "ADJUSTING THE BALANCING SPRINGS");
- the tightness of the release knob (see the paragraph "EMERGENCY RELEASE");
- the tightness of the boom holding attachment and the implantation of the boom (see the paragraph "ASSEMBLING THE BOOM");
- the wear on the mechanical stops and the limit switch setting (see the paragraph "LIMIT SWITCH SETTING").
- Grease the bearings of the boom carrier shaft and the threaded spring guide bar.

The described maintenance is vital for the corrected operation of the product in the time.

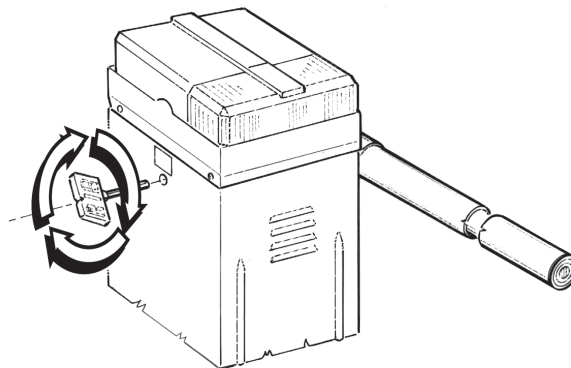

12

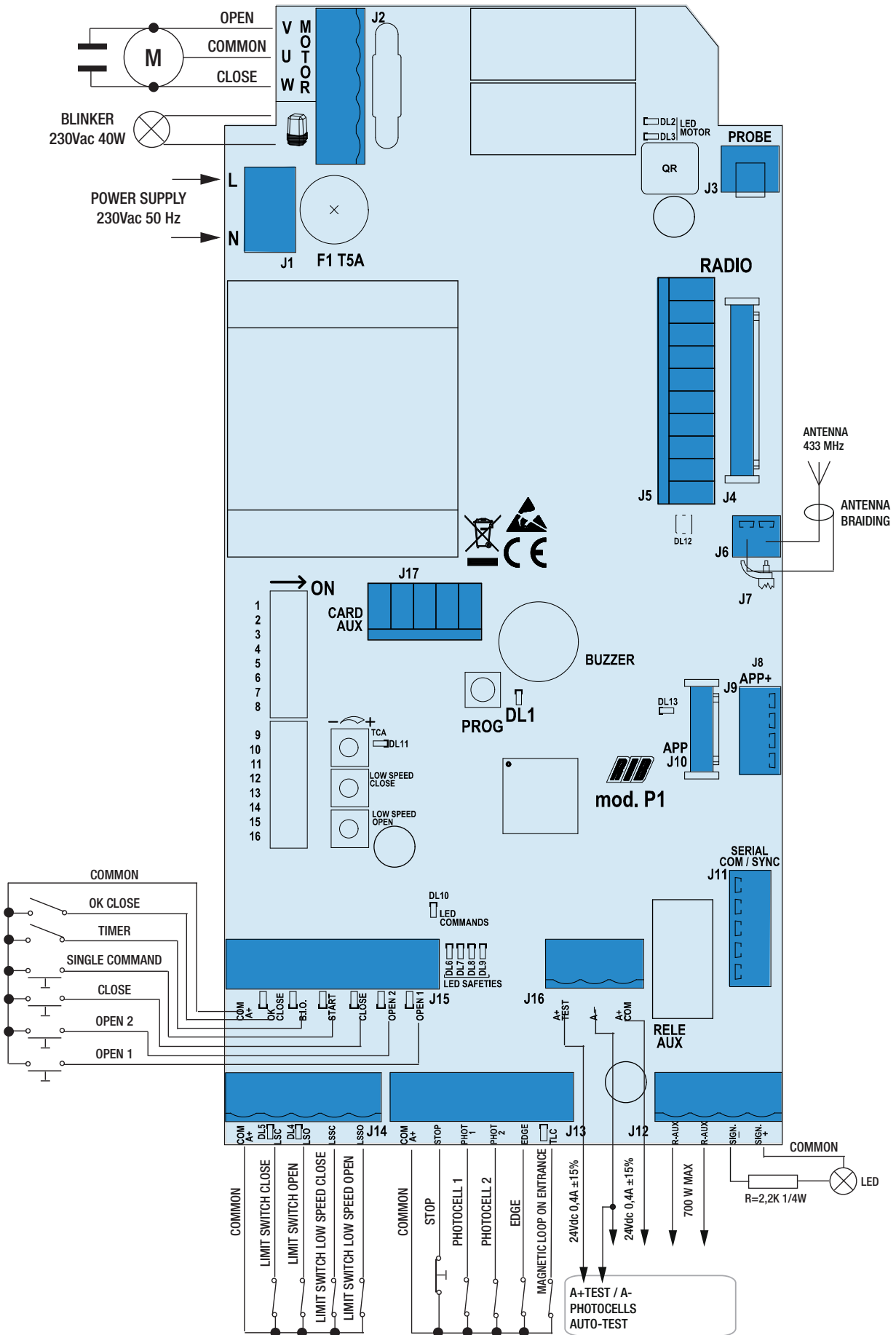

POINT A- CONTROL PANEL FEATURES

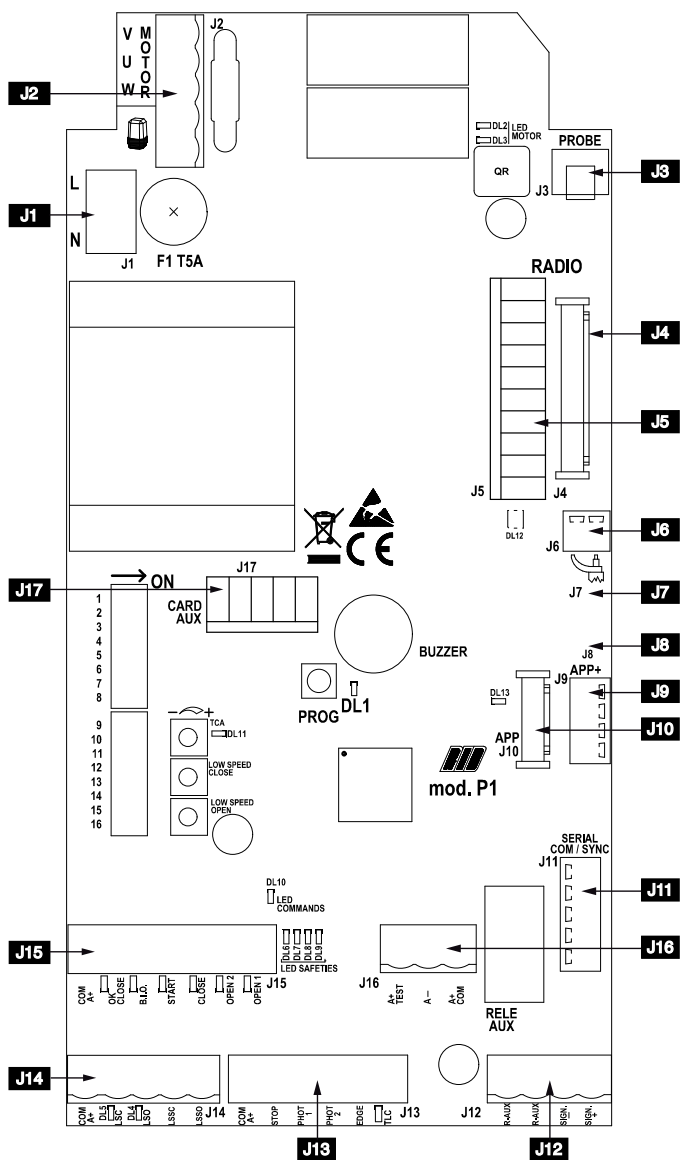

J1	L-N	230 Vac 50/60Hz power supply (120 Vac 60 Hz upon request)
J2	U - MOTOR	Motor common connection
	V-W - MOTOR	Motor phases and capacitor connections
		Flashing light (max 40W)
J3	PROBE	Temperature sensor cable connection probe (code ACG4666 optional)
J4	RADIO	Connector for radio module ACG8069
J5	RADIO	Connector for radio receiver RIB, 24 Vdc supply
J6		433 MHz Radio antenna
J7		Predisposition for inverter (available)
J8		RS485 termination of J9
J9	APP+	Connector for APP+ card
J10	APP	Connector for APP card
J11	SERIAL COM / SYNC	Connector for serial connection
J12	R-AUX	Auxiliary relay contact (NO) Max 700 W
	SIGN. -	Gate open state (12 Vdc 3 W max)
	SIGN. +	
J13	COM A+	Common contacts / Positive 24 Vdc
	STOP	STOP impulse contact (NC)
	PHOTO 1	Photocells contact 1 (NC)
	PHOTO 2	Photocells contact 2 (NC)
	EDGE	Edge contact (NC)
	TLC	Vehicle presence signal (NO) (only when switched to PARK mode)
	J14	COM A+
LSC	Closing limit switch contact (NC)	
LSO	Opening limit switch contact (NC)	
LSSC	Closing slowing down limit switch contact (NO)	
LSSO	Opening slowing down limit switch contact (NO)	
J15	COM A+	Common contacts / Positive 24 Vdc
	OK CLOSE	Immediate closure command contact (only when switched to PARK mode)
	B.I.O.	Contact (NO) dedicated to a timer
	START	Single pulse contact (NO)
	CLOSE	Closing impulse contact (NO)
	OPEN 2	Opening impulse contact (NO) - to exit (only in PARK mode)
	OPEN 1	Opening impulse contact (NO) - to enter
	J16	A+ COM
A-	- 24 Vdc accessories power supply	
A+TEST	+ 24 Vdc photocells self-test power supply	
J17	CARD AUX	Card 1 relay connector (code ACQ9080) for management of courtesy light or boom arm locking magnet
		Card 3 relay connector (code ACQ9081) for management of courtesy light or boom arm locking magnet and traffic lights.
	TCA	Trimmer for automatic closing time adjustment (By factory DISABLED AND DL11 LED OFF)
	LOW SPEED CLOSE	Electronic regulator for low speed on approach in closure
LOW SPEED OPEN	Electronic regulator for low speed on approach in opening	
PROG.	Programming button	
F1	F T5A	Fuse for motor protection



Manuali online interattivi
 Manuels interactifs en ligne
 Interactive online manuals
 Interaktive Online-Handbücher
 Manuales interactivos en línea.

POINT B - SETTINGS

- DIP 1** BARRIER SLOWSPEEDS ADJUSTMENT IN OPENING AND CLOSING (ON) (See Point C)
DIP 1-2 STORING/ERASING RADIO CODES FOR MOTOR CONTROL (See Point D)
DIP 1-2-3 STORING/ERASING STORING/ERASING for relay R-AUX command (point E)
DIP 3 (ON) - REMOTE PROGRAMMING OF REMOTE CONTROLS DEACTIVATED
DIP SWITCHES CONTROL
DIP 4 Single impulse command START and RADIO - step-by-step (ON) - automatic (OFF)
DIP 5 Enable radio system SUN (ON) - SUN-PRO (OFF)
DIP 6 NORMAL operation (OFF) - PARK operation (ON)
DIP 7 Photocells AUTO-TEST activation (ON-activated) (page 75).
DIP 8 OPEN 2 command operation in PARK mode
 ON - OPEN 2 command is always enabled
 OFF - OPEN 2 command works if there is no vehicle on the magnetic sensor connected to the TLC input (Traffic light control contact opened).
DIP 9 Courtesy light management (OFF)
 They work with 1 Relay card ACQ9080 or 3 Relay card ACQ9081 (If none of the optional cards is connected, turn DIP9 to OFF).
 Magnet management with 1-RELAY card ACQ9080 (ON)
DIP 10 Operation after black-out
 ON - the boom arm automatically closes if not already closed.
 OFF - the boom arm remains still on the point it was when blackout occurred
DIP 11 ON - 3-phase motor
 OFF - 1-phase motor
DIP 12 OFF - Electromechanical limit switches welded on pc card
DIP 13 ON - Lamp with flashing light / OFF - Blinker operation with fixed power supply

TIPO MOTORE	DIP 14	DIP 15	DIP 16
RAPID S 3 m	OFF	OFF	OFF
RAPID S 4 m	ON	OFF	OFF
RAPID N 5 m	OFF	ON	OFF
RAPID N 6 m	ON	ON	OFF

LED WARNINGS

DL1	PROG programming activated	(red)
DL2	Barrier opening	(green)
DL3	Barrier closing	(red)
DL4	Opening limit switch LSO	(green)
DL5	Closing limit switch LSC	(red)
DL6	STOP command (NC)	(red)
DL7	PHOTO 1 contact (NC)	(red)
DL8	PHOTO 2 contact (NC)	(red)
DL9	EDGE 1 contact (NC)	(red)
DL10	PROG and RADIO (on MOLEX connector) commands	(green)
DL11	TCA - automatic closure time enabled	(red)
DL12	Remotes programming enabled	(red/green)
DL13	P1 managed by APP	blue
OPEN 1	OPEN 1 command (to enter)	(green)
OPEN 2	OPEN 2 command (to exit)	(green)
CLOSE	CLOSE command (NO)	(green)
START	Single impulse command (NO)	(green)
B.I.O	Clock command (NO)	(green)
OK CLOSE	Confirmation of closing command	(green)
TLC	Magnetic sensor control for traffic light control	(green)

PROBE

Engine room temperature sensor for heating the engine in particularly cold climates, up to -30 ° C (connection to connector J3) code ACG4666.

ADJUSTMENTS

TRIMMER LOW SPEED OPEN and TRIMMER LOW SPEED CLOSE - Slow speed regulators in opening and closing approach

Slow speed regulation is performed by acting on the LOW SPEED OPEN and LOW SPEED CLOSE trimmers through which the output voltage across the motor is varied (turning it clockwise increases the speed).

The deceleration is automatically determined by the limit switches at about 30° before reaching the opening or closing limit switch.

TRIMMER TCA - Automatic closing time regulator standard not enabled and LED DL11 OFF

(trimmer rotated completely counter-clockwise)

With this trimmer it is possible to adjust the waiting time before having automatic closing. The automatic closing is obtained only with the barrier open as a result of the command given by the opening commands and led DL11 ON (trimmer rotated clockwise to enable the feature). The pause time can be adjusted from a minimum of 2 s to a maximum of 2 minutes.

R-AUX - AUXILIARY RELAY CONTACT (NO)

By default this relay is set as courtesy light (max 700 W - 3 A- 230 Vac) to operate 3 minutes at each command, with time renewal at each command.

It is possible to activate the R-AUX contact by remote control by performing the memorization procedure described in point E.

POINT C - BARRIER SLOWSPEEDS ADJUSTMENT IN OPENING AND CLOSING

This check is meant to facilitate the installer during the start-up of the system or for any other future controls:

- 1 - Turn **DIP 1 to ON**, the red led DL1 starts blinking
- 2 - Press the **PROG** button and hold it (movement is now performed in "hold-to-run" mode, open-stop-close-stop-open etc.). If the GREEN led DL2 is on, the boom arm opens. If the RED led DL4 is on, the boom arm closes.
- 3 - Carry out the slow-down speed calibration => Turn the LOW SPEED OPEN and LOW SPEED CLOSE trimmer to minimum => Press the **PROG** button and hold it => After 1 s of movement the low speed will be enabled.

CAUTION: Check that the motor has enough force to move the boom both in opening and closing. If not, increase the value set on the trimmers until the optimal operating condition is reached.

CAUTION: In areas subject to particularly cold temperatures, turn the trimmers clockwise 5° more than the normal value, or apply the optional probe (code ACG4666) to heat the engine.

- 4 - Turn **DIP1 to OFF** => the red LED DL1 turns OFF.

During Point C procedure the safety-strip and photocells are not enabled.

POINT D - PROGRAMMING RADIO CODES FOR OPENING

(1000 CODES MAX) - with radio module AC68069

ATTENTION: before storing the radio codes, use **DIP 5** to select which transmitters to use:

DIP 5 OFF: SUN-PRO variable code transmitters can be memorized:

SUN-PRO 2CH 2-channel - red keys and white led	cod. ACG6210
SUN-PRO 4CH 4-channel - red keys and white led	cod. ACG6214

DIP 5 ON (default): You can store transmitters with fixed code SUN:

SUN 2CH 2-channel - blue keys and white led	cod. ACG6052
SUN 4CH 4-channel - blue keys and white led	cod. ACG6054
SUN CLONE 2CH 2-channel - blue keys and yellow led	cod. ACG6056
SUN CLONE 4CH 4-channel - blue keys and yellow led	cod. ACG6058

ATTENTION: it is not possible to memorize at the same time transmitters with fixed code and transmitters with variable code.

Programming can be done only when the gate is stationary.

- 1 - First set **DIP 1 to ON** and then **DIP 2 to ON**. The LED DL12 flashes red for 10 s.
- 2 - Press the TRANSMITTER button (usually channel A) within the allotted 10 s. If the remote is memorized properly LED DL12 blinks green and a buzzer tone confirms the correct memorization. The 10 s for programming the codes are automatically renewed, with LED DL12 which flashes red, in order to store the next transmitter.
- 3 - To finish programming, wait 10 s, or press the PROG button briefly. LED DL12 stops flashing.
- 4 - Re-set **DIP 1 to OFF** and **DIP 2 to OFF**.

REMOTE PROGRAMMING NEW REMOTE CONTROLS DEDICATED TO OPENING

- 1 - Press the button on the valid remote control dedicated to fully opening the gate 3 times in rapid succession. The buzzer will sound once for 1 second and the flasher will flash for 4 seconds to signal the activation of the procedure.
 - 2 - Immediately then press the same button once on the new remote control(s) you want to register. The buzzer will sound 1 time to confirm the registration of each new remote control. Wait 4 seconds for the procedure to exit. The flasher will turn off.
- If you do not want to use this function, set DIP 3 to ON to deactivate it.

ALL RADIO CODES FOR TOTAL OPENING CANCELLATION PROCEDURE

Cancellations can only be performed when gate is stationary.

- 1 - Set **DIP 1 to ON** and then **DIP 2 to ON**.
- 2 - LED DL12 flashes red for 10 s.
- 3 - Press and hold the PROG button for 5 s. Memory cancellation is indicated by two green flashes of LED DL12 and 2 tones of the buzzer.
- 4 - LED DL12 flashes red again for 10 s and you can add new codes as shown above.
- 5 - Re-set **DIP 1 to OFF** and **DIP 2 to OFF**.

RADIO CODES MEMORY FULL INDICATOR (FOR TOTAL OPENING)

Indication is visible only when gate is stationary.

- 1 - Set **DIP 1 to ON** and then **DIP 2 to ON**.
- 2 - The LED DL12 flashes green 6 times when the memory is full (1000 codes). Now LED DL12 blinks red for 10 s enabling possible cancellation of all codes.
- 3 - Re-set **DIP 1 to OFF** and **DIP 2 to OFF**.

POINT E - PROGRAMMING RADIO CODES FOR R-AUX RELAY (1000 CODES MAX) - with radio module ACG8069

* Remote control management can be enabled only by the RIB GATE app.

R-AUX normally works as a courtesy light for 3 minutes.

Through the RIB GATE app it is possible to configure the operation of this relay as desired.

Programming can be done only when the gate is stationary.

- 1 - Set **DIP 1 to ON**, **DIP 2 to ON** and then **DIP 3 to ON**. DL12 flashes orange for 10 s.
- 2 - Press the transmitter button (usually channel C) within the allotted 10 s. If the transmitter is properly memorized LED DL12 blinks green and the buzzer emits a tone. The 10 s are automatically renewed (DL12 flashes orange) in order to memorize next transmitter.
- 3 - To finish programming wait 10 s, or press the PROG button briefly. The LED DL12 stops flashing.
- 4 - Reset **DIP 1, 2, 3 to OFF**.

REMOTE PROGRAMMING NEW REMOTE CONTROLS DEDICATED TO THE R-AUX RELAY

- 1 - Press the button on the valid remote control dedicated to pedestrian opening of the gate 3 times in rapid succession. The buzzer will sound 3 times for 1 second and the flasher will flash for 4 seconds to signal the activation of the procedure.
 - 2 - Immediately then press the same button once on the new remote control(s) you want to register. The buzzer will sound 1 time to confirm the registration of each new remote control. Wait 4 seconds for the procedure to exit. The flasher will turn off.
- If you do not want to use this function, set DIP 3 to ON to deactivate it.

RADIO CODES CANCELLATION PROCEDURE (FOR R-AUX RELAY)

Cancellation can only be performed when the gate is stationary.

- 1 - Set **DIP 1 to ON**, **DIP 2 to ON** and then **DIP 3 to ON**. LED DL12 flashes green for 10 s.
- 2 - During these 10 s press and hold the PROG button for 5 s. Memory cancellation is indicated by two green flashes of LED DL12 and two tones of the buzzer.
- 3 - LED DL12 blinks orange again for 10 s and you can add new codes as shown above.
- 4 - Re-Set **DIP 1, 2, 3 to OFF**.

RADIO CODES MEMORY FULL INDICATOR (FOR R-AUX RELAY)

Indication is visible only when gate is stationary.

- 1 - Set **DIP 1 to ON**, **DIP 2 to ON** and then **DIP 3 to ON**.
- 2 - LED DL12 flashes green 6 times if the memory is full (1000 codes). LED DL12 blinks red for 10 s enabling possible cancellation of codes.
- 3 - Re-Set **DIP 1, 2, 3 to OFF**.

OPERATIONS OF COMMAND ACCESSORIES

- NORMAL MODE (DIP6 OFF)

The OPEN 2, OK CLOSE and TLC (TRAFFIC LIGHT CONTROL) commands are disabled. The management of 1 traffic light is possible.

SINGLE PULSE COMMAND (COM A+/START) AND REMOTE CONTROL

DIP 4 ON => performs the cyclic command open-stop-close-stop-open etc.

DIP 4 OFF => It performs:

- the open command, if pressed with the barrier completely closed
- the close command, if pressed with the barrier completely opened
- no effect, if pressed during the barrier opening
- the boom arm re-open, if pressed while the barrier is closing

OPEN BUTTON (COM A+/OPEN1)

The OPEN1 button performs the open command. If the OPEN1 button is pressed during the closing, the boom arm stops and will reverse the movement in opening.

OPEN COMMAND WITH CLOCK FEATURE (COM A+/B.I.O.)

It is useful during rush hour, when traffic is heavy and the flow is low (e.g. entrance/exit of employees, emergencies in residential areas or car parks) and it's necessary to keep the boom arm opened.

It can be done by connecting a switch and/or a daily/weekly timer either in parallel to the COM A+/B.I.O. button.

Once reached the open position, the barrier will remain opened and all of the control board features are blocked. As COM A+/B.I.O. button is released, the boom arm will close immediately.

CLOSE BUTTON (COM A+/CLOSE)

The CLOSE button performs the close command.

MANAGEMENT OF 1 TRAFFIC LIGHT (WITH 1 CARD 3 RELAY ACQ9081 and 1 TRAFFIC LIGHT ACG5513)

When barrier is closed, the traffic light is OFF.

When barrier is opening, the red light turns on (3-4).

When barrier is open, the green light turns on (5-6) and the red light goes out. The green light stays on until the barrier is completely open.

When barrier is closing, the green light goes OFF and the red light turns on.

When the barrier is closed, the traffic light is OFF.

- PARK MODE (DIP 6 ON)

All commands are enabled. The management of 2 traffic lights is possible.

OPENING BUTTON TO ENTER THE PARKING (COM A+/OPEN 1)

When the barrier is still, the button controls the opening movement. If it is pressed during closing, it opens the barrier again.

Provided that a vehicle is present on the magnetic sensor (TLC enabled), the barrier can be opened using the OPEN 1, START or RADIO button.

The barrier will remain open until the vehicle has passed through the photocells located at the completion line of the passage.

The closure is performed one second after the transit (confirmed by the photocell connected to OK CLOSE that has been freed), and is protected by photocells connected to COM A+/PHOT 1 and COM A+/PHOT 2. The photocells will control the inversion of the barrier in the opening even if the vehicle remains in their range of action.

OPENING BUTTON TO EXIT THE PARKING (COM A+/OPEN 2) (with priority management and signaling of traffic lights).

When the barrier is still, the magnetic sensor or other device connected to OPEN 2 controls the opening movement.

The barrier will remain open until the vehicle passes through the photocells located at the completion line of the passage.

The closure is performed one second after the transit has occurred (confirmed by the photocell connected to OK CLOSE that has been freed).

The closure is protected by photocells connected to COM A+/PHOT 1 and COM A+/PHOT 2.

If OPEN 2 is pressed during closing, the barrier is reopened.

The photocells will control the inversion of the barrier in opening even if the vehicle remains in their range of action.

OPEN 2 is excluded if the TLC command is entered (precedence block given by vehicle presence on the loop entering the parking lot).

If you do not want to use the precedence block given by the TLC command (presence of vehicle entering the parking lot), set DIP 8 to ON.

TLC COMMAND - TRAFFIC LIGHT CONTROL (COM A+/TLC)

The "TLC" input (NO) must be connected to a magnetic sensor located near the barrier. It provides the indication of the presence of an incoming vehicle.

If you do not want to use this function, make a jumper between the COM A+/TLC terminals.

Only the presence of a vehicle entering the parking allows the OPEN 1 command to open the barrier.

BUTTON TO CONFIRM CLOSE COMMAND (COM A+/OK CLOSE)

When the barrier is open, OK CLOSE confirms the closing movement command and allows closing of the barrier 1 s after the vehicle has passed.

Normally this command is given by a photocell or by a magnetic sensor positioned on the barrier closing line.

If the command remains inserted, the barrier does not close.

2 TRAFFIC LIGHTS MANAGEMENT (with 1 3-relays card ACQ9081 and 2 traffic lights ACG5513)

The input and output traffic lights are managed by the 3 relays card so that if the barrier is commanded to enter, when the barrier is open, the input traffic light is lit green, while the output one is lit red.

If the barrier is operated to exit, when the barrier is open, the incoming traffic light is lit red, while the exit light is lit green.

OPERATION AFTER BLACK OUT

DIP 10 OFF => If the power supply is missing, the barrier remains stationary or stops if moving. As power supply shall come back, simply press RADIO, OPEN 1, OPEN 2 or START to open the boom. When the boom is open, give a closing command or wait for the pause time before the automatic closing => The boom starts closing => The normal operations are re-established on closing. During the realignment the securities are active.

DIP 10 ON => As power supply shall come back, the barrier closes if open. It does not close only if the clock command is enabled (see B.I.O. command).

OPERATING SAFETY ACCESSORIES

PHOTOCELL (COM A+/PHOT 1/PHOT 2) - Safety function PL "b" according to EN13849-1

If an obstacle is placed in range of the photocells when the barrier is closed and the command to open is given, the barrier opens (the photocells do not work while opening). Photocells work only during closing (with reverse motion restored after a second, even if they are still engaged). When the photocell is activated, the buzzer emits 1 tone.

ATTENTION: In case the receiver led remains lit, malfunctioning of the main supply is suspected.

It is advisable to connect electrically to earth the columns of the photocells stands to the terminal A-, to shield the photocells from external noise.

Be careful not to short circuit the system when the supply phases are inverted!

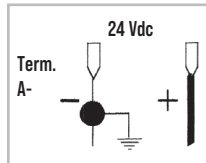

PHOTOCELLS MONITORING (A+ TEST A-) as required by EN12453 par. 5.1.2

Connect the photocells to A+ TEST/A- and set DIP 7 to ON.

Monitoring consists of a Functional Test of the photocell, performed before each maneuver.

The barrier maneuver is therefore only permitted if the safety (s) have passed the Functional Test.

Attention: monitoring of the photocells inputs (PHOT 1/PHOT 2) can be enabled with DIP 9 to ON, or disabled with DIP 9 to OFF.

WARNING: If the AUTOTEST feature is enabled and only one photocell is connected, a jumper must be made between the PHOT 1 and PHOT 2 terminals. If the jumper is not made, the AUTOTEST fails and the gate will not move.

ALARM AUTOTEST PHOTOCELLS FAILED (DIP 7 ON)

At each command, if the photocell monitoring fails, an alarm is triggered by the buzzer which emits 4 tones every 5 s. In this condition the barrier remains firm. Only by repairing the photocell and pressing one of the enabled commands, operation can be restored.

SAFETY EDGE (COM A+/EDGE) - Safety function PL "b" according to EN13849-1

During closing, if Safety edge is pressed, it reverses the opening motion. If the safety edge remains busy, it does not allow closure.

If the safety edge is not installed, jump the COM A+/EDGE terminals.

SAFETY EDGE ALARM

The flasher (fixed or flashing according to DIP13) and the buzzer are activated with 2 tones every 5 s for one minute.

EDGE MONITORING (as required by EN12453 par. 5.1.2)

Using the APP card and the RIB GATE App, it is possible to enable monitoring of mechanical edges (NC with 8K2 resistance) and resistive edges (NO with 8K2 resistance).

STOP BUTTON (COM A+/STOP) - Safety function PL "b" according to EN13849-1

During the movement of the barrier the STOP button stops it.

If the STOP button is pressed fully open (or partially using the pedestrian control), automatic closing will be temporarily disabled (if enabled by TCA trimmer with DL11 LED on). It will therefore be necessary to give a new command to close the barrier.

The automatic closing will be reactivated when the barrier has closed again (if it was enabled by TCA trimmer with DL11 LED on).

STOP BUTTON (COM A+/STOP) - Safety function PL "b" according to EN13849-1

During the movement of the barrier the STOP button stops it.

If the STOP button is pressed fully open, automatic closing will be temporarily disabled (if enabled by TCA trimmer with DL9 LED on). It will therefore be necessary to give a new command to close the barrier.

Automatic closing will be reactivated when the barrier has closed (if it was enabled by TCA trimmer with LED DL9 on).

HOLD-TO-RUN COMMAND OPERATION (with command maintained) IN CASE OF FAILURE OF THE SAFETY DEVICES

If the edge is broken or engaged for more than 5 s, or if the photocell is faulty or engaged for more than 60 seconds, the OPEN 1, OPEN 2, CLOSE and START commands will only operate with maintained command.

The activation signaling of this operation is given by the DL1 led that flashes.

This operation allows opening or closing only by keeping the control buttons pressed. The radio command and automatic closing are excluded because their operation is not permitted by the standards.

When the safety contacts are reset, the automatic or step-by-step operation is automatically re-enabled after 1 s, and therefore the radio control and automatic closing are resumed.

Note 1: during this operation in the event of a coast fault (or photocells) the photocells (or edge) still operate interrupting the maneuver in progress.

Note 2: the STOP button is not considered a safety to be bypassed in this mode, so if it is pressed or broken, it does not allow any maneuver.

The maneuver with maintained command is exclusively an emergency maneuver that must be carried out for short periods and with the visual safety of the automatism movement. Faulty protections must be restored as soon as possible for correct operation.

VISUAL AND SOUND ALARMS

BLINKER 230V 40W

DIP 13 ON => The blinker is power supplied at intermittence, with 500 ms ON/OFF blinks during opening and 250 ms ON/OFF blinks during closure.

In case of safety-edge alarm, the blinker output changes intermittence turning to 2 short blinks before going OFF for 2 s.

BUZZER

It has the task of signaling the intervention of the safety devices, the status of the alarms and the state of memorization and cancellation of radio codes.

SIGNAL - OPEN BARRIER WARNING LIGHT - 12 Vdc 3 W MAX (SIGN. +/SIGN. -)

It has the task of signaling when the barrier is open, partially open or in any case not completely closed. It turns OFF only when the barrier is completely closed.

During the opening, SIGNAL flashes slowly.

When the barrier is still or open, SIGNAL is switched on permanently.

During the closing SIGNAL flashes quickly

N.B.: Max 3 W. If you exceed the warning lights, the logic of the picture will be compromised with possible block of operations.

TECHNICAL FEATURES

- Humidity	< 95% without condensation
- Power supply voltage	230 or 120V~ ±10%
- Frequency	50/60 Hz
- Maximum card absorption	28 mA
- Network microswitch	100 ms
- Barrier open warning light maximum power	3 W (equal to 1 3W bulb or to 5 LEDs connected in series through a resistor of from 2.2 Kohm)
- Maximum power at blinker output	40 W with resistive charge
- Voltage available for photocells and accessories	500 mA 24 Vdc
- Voltage available on the radio connector	200 mA 24 Vdc
- ALL THE PUSH BUTTONS, INPUTS AND COMMANDS CONNECTED TO THE CONTROL BOARD MUST BE CLEAN CONTACT.	

RADIO TECHNICAL FEATURES

- Reception frequency	433.92 MHz
- Impedance	52 Ω
- Sensitivity	>2.24μV
- Excitation time	300ms
- De-excitation time	300ms
- Codes in store	N° 1000 total

- All the inputs must be used as clean contacts given that the power supply is generated internally (safe voltage) in the card and it is set in a way to guarantee the use of the double insulation and reinforced compared to parts with hazardous voltage.

- Any external circuits connected to the outputs of the control board, must be carried out to make sure the double or reinforced insulation is used compared to parts with hazardous voltage.

- All the inputs are run by a programmed integrated circuit which carries out an auto-test at

every start-up operation.

MAINTENANCE CHECK

N.B.: During this check the safety functions Edges, Photocells, Stop button and Impact detection are NOT active.

- 1 - Set **DIP 1 to ON** => LED DL1 starts to flash.
 - 2 - Press and hold the PROG button (the command is hold-to-run, open-stop-close-stop-open-etc ...) => The gate starts at high speed and then slow down until the limit switch is reached.
 - 3 - At the end, put **DIP 1 to OFF**. The DL1 LED turn OFF signaling the exit from the check.
- If the motor does not work during this check, check the connections and its capacitor.
If the motor is working properly, check the safety devices.

TROUBLE SHOOTING

Update the firmware of the panel using the APP card and the RIB GATE app.
After having carried out all connections, by carefully following the layout and having positioned the gate in intermediate position, check the correct ignition of red LEDs DL6, DL7, DL8 and DL9. In case of no ignition of the LEDs, always with gate in intermediate position, check the following and replace any faulty components.

- | | | |
|------------|-----|--|
| DL6 | OFF | Stop button malfunction (if Stop is not connected, perform the jump between COM A+ and STOP). |
| DL7 or DL8 | OFF | Faulty photocells (In case the edge is not connected, carry out jumper between COM A+ and PHOTO 1/PHOTO 2) |
| DL9 | OFF | Faulty safety edge (In case the edge is not connected, carry out jumper between COM A+ and EDGE) |

- | | | |
|-----------|-----|--|
| DL12 | OFF | the radio module is working correctly. |
| | ON | the radio module is missing or faulty or not recognized after a power surge. |
| DL13 blue | ON | Some functions are enabled via smartphone, so via smartphone check the card functions as the dips/trimmers status may not be true. |

On the board there are self-resetting fuses which intervene in the event of a short circuit, interrupting the output assigned to them.

In the event of troubleshooting, it is advisable to disconnect all the removable connectors and insert them one at a time in order to more easily identify the cause of the fault.

**TABLE SUMMARISING VISUAL AND SOUND ALARMS
SIGNALS DURING PROGRAMMING SEQUENCE**

EVENT	BUZZER STATUS	FLASHER STATUS	DL1 LED STATUS
DIP 1 ON (hold-to-run mode) Or failure of a safety device	OFF	OFF	Flashes ON/OFF 250 ms
DIP 2 ON (stroke programming)	OFF	OFF	Flashes ON/OFF 500 ms
Programming sequence stopped due to intervention of a safety device	10 s tone with 2 s pause	OFF	On steady
EVENT	BUZZER STATUS	FLASHER STATUS	DL12 LED STATUS
No transmitter code entered	OFF	OFF	Flashes red/green
DIP 1 ON > DIP 2 ON - transmitter code programming for full opening	OFF	OFF	Flashes red for 10 s
DIP 1 ON > DIP 2 ON > DIP 3 ON - transmitter code programming for R-AUX relay	OFF	OFF	Flashes orange for 10 s
Correct transmitter codes programming for opening and R-AUX relay	1 Tone	OFF	Turns green once
Remote control code not present in memory	OFF	OFF	Turns red once
Memory saturated by remote control codes (1000 codes saved)	OFF	OFF	Runs 6 green flashes
Radio code deletion for opening and R-AUX relay	2 Tones	OFF	Runs 2 green flashes
WARNING SIGNALS DURING OPERATION			
EVENT	BUZZER STATUS	FLASHER STATUS	LED STATUS AND SIGNAL OUTPUT
Stop button pressed	OFF	OFF	Led DL6 turns OFF
Photocell intervention	1 Tone	OFF	Led DL7-8 turns OFF
Edge intervention	2 Tones	OFF	Led DL9 turns OFF
Failure of a safety device or safety device engaged for too long	OFF	OFF	Led DL1 flashes ON/OFF 250 ms
Alarm from edge	2 Tones every 5 s for 1 minute (It is renewed by giving a command)	Flashes for 1 minute	No led combined
Failed photocells auto-test alarm	4 Tones every 5 s for 1 minute (It is renewed by giving a command)	OFF	No led combined
Functional block activated by smartphone	OFF	OFF	Led DL12 is steady on green.
Achievement of set cycles	6 Tones every 5 s (It is renewed by giving a command)	OFF	No leds matched
Energy saving activated by smartphone	OFF	OFF	Blue led flashes once every 5 s
Alarm - no limit switches reached or unlocked barrier	5 Tones	Flashes for 1 minute	No leds matched

FAULT	SOLUTION
After having carried out the various connections and having supplied voltage, all the LEDs are switched OFF.	<p>On the board there are self-resetting fuses which intervene in the event of a short circuit, interrupting the output assigned to them.</p> <p>In the event of troubleshooting, it is advisable to disconnect all the removable connectors and insert them one at a time in order to more easily identify the cause of the fault.</p> <p>Check the integrity of fuse F1.</p> <p>In case of interrupted fuse use only of adequate value F1 = T 5A Fuse for motor protection</p>
The motor opens and closes, but it has no strength and moves slowly.	Check trimmers LOW SPEED OPEN and LOW SPEED CLOSE adjustment.
The gate opens but does not close after the time set.	<p>Make sure that the TCA trimmer is activated with LED DL11 ON.</p> <p>B.I.O. contact always on / green led on => check the status of the clock connected to B.I.O. input.</p> <p>Photocells Auto-test failed => check the connections between the control panel and the photocells.</p>
The gate does not close by activating the various START, RADIO and CLOSE buttons.	Faulty safety edge contact. Faulty photocells contact => Fix or replace the faulty contact. Photocells Auto-test failed => check the connections between the control panel and the photocells.
By activating the START, OPEN or CLOSE button the barrier does not move.	START, OPEN or CLOSE command always active. Check and replace any buttons or micro-switches of the selector switch.
The slowing phase is not performed.	Check LOW SPEED OPEN e LOW SPEED CLOSE trimmers adjustment.

ACCESSORIES

For the connections and the technical data of the optional equipments follow the relevant handbooks.

BASE PLATE



Base plate.

code AC68110

HANGING RACK



L = 2 m

L = 3 m

code AC68290B

code AC68291B

HANGING SUPPORT FOR BOOM ARM Ø 80

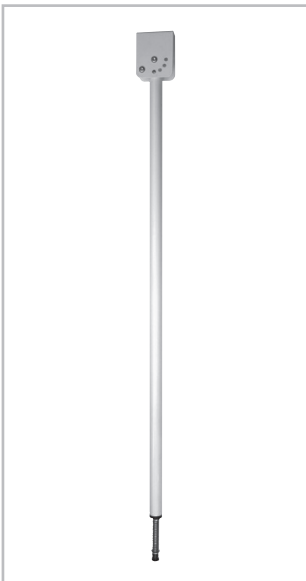

Not to use with 6 m arm!

code AC68285

FORK TYPE SUPPORT COLUMN

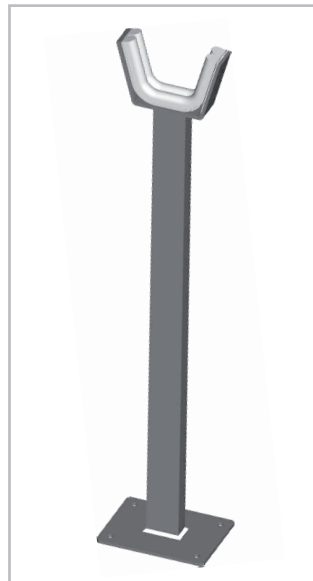

Fork type support column for all boom arms
code AC69130G

WARNING: Not to use in windy areas.

N.B. It is obligatory to install an Hanging support AC68283 or one Fork type support column AC69130G. **Not to use with 6 m arm!**

Maximum 200 daily cycles

COLUMN WITH ELECTROMAGNETIC BLOCK



Column with electromagnetic block with DEGAUSSER card and transformer. **Not to use with 6 m arm!** code AC68073G

RADIO TRANSMITTER SUN



SUN 2CH	cod. ACG6052	SUN 4CH	cod. ACG6054
SUN CLONE 2CH	cod. ACG6056	SUN CLONE 4CH	cod. ACG6058
SUN-PRO 2CH	cod. ACG6210	SUN-PRO 4CH	cod. ACG6214

RADIO MODULE 433MHz

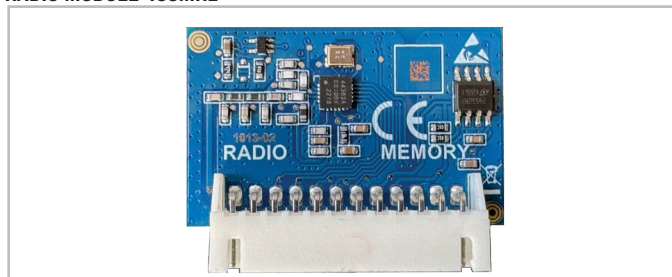

code ACG8069

METALLIC MASS DETECTOR



to open with vehicles
 1 channel - 230 Vac
 1 channel - 12÷24 Vac/dc
 2 channels - 12÷24 Vac/dc

code ACG9060
 code ACG9063
 code ACG9064

LOOP PRE-ASSEMBLED

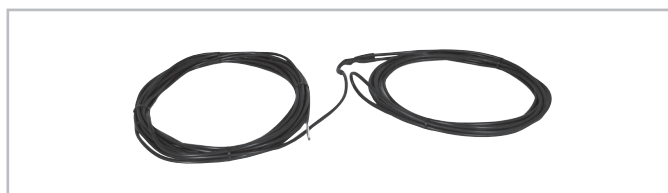

6 m - perimeter 2 x 1 + 15 m of cable
 10 m - perimeter 3 x 2 + 15 m of cable

code ACG9067
 code ACG9068

1 RELAY CARD FOR BOX LIGHT OR ELECTROMAGNET

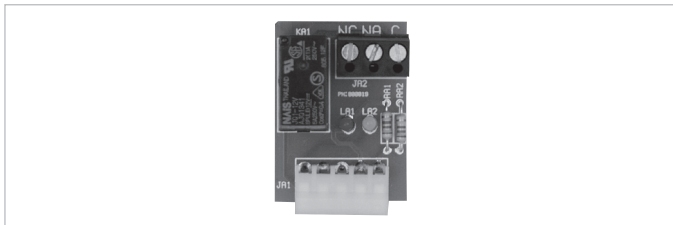

code ACQ9080

3 RELAY CARD FOR BOX LIGHT OR ELECTROMAGNET OR 2 TRAFFIC LIGHTS CONTROL

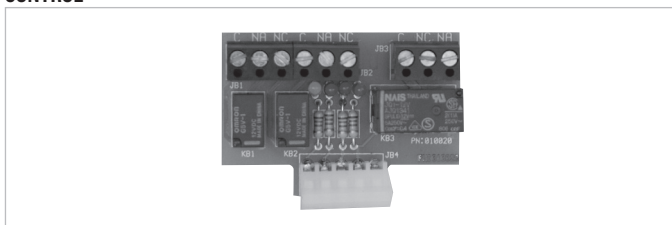

code ACQ9081

S18



S18 to embed (NO+NO) code ACG1054
 S18 to wall (NO+NO) code ACG1056

S18 to embed (NO+NC) code ACG1054S
 S18 to wall (NO+NC) code ACG1056S

PROBE



The probe detects the motor temperature to operate the heating system under low temperature conditions, up to -30°C (connect to connector J3). code ACG4666

PHOTOELECTRIC CELL STRIP ON Ø 80 BOOM ARM

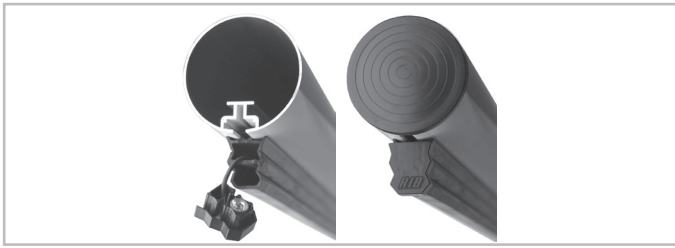

Not to use with 6 m arm!

code ACG8611 + ACG7090

NOVA - NOVA WIRELESS



PHOTOCELLS NOVA - range 25 m

PHOTOCELLS NOVA WIRELESS - range 25 m - 3 years batteries life

PAIR OF COLUMNS for NOVA

code ACG8046

code ACG8047

code ACG8039

SAIL

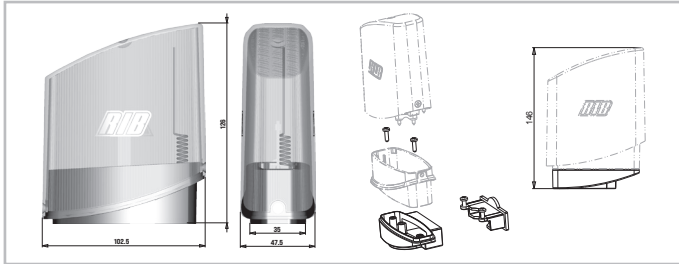

SAIL orange with built-in flashing board

SAIL white with built-in flashing board

SAIL LATERAL SUPPORT

code ACG7072

code ACG7078

code ACG8054

SYNCRO

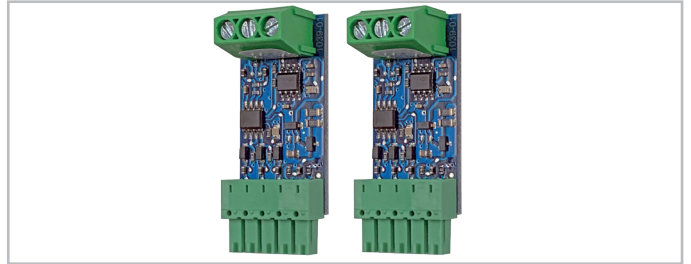

Cards for the synchronization of commands and safety devices of 2 L1 or P1

code ACG8081

Synchronization can only be activated with RIB GATE App

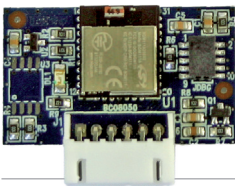

APP8050 APP card
to manage the control panel using
Bluetooth 4.2 transmission



APP8054 APP+ card
to manage the control panel using
Bluetooth 4.2 transmission

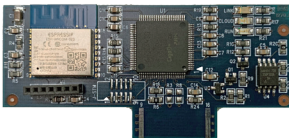

APP8064 Wi-Fi module for APP+ card
to manage the control panel using the
local Wi-Fi network (WLAN)

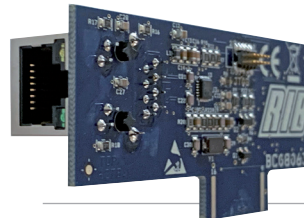

APP8066 RJ45 module for APP+ card
to manage the control panel using the
local network (LAN)



APP8060 Clock module for APP+ card
to add access control features to the
control panel



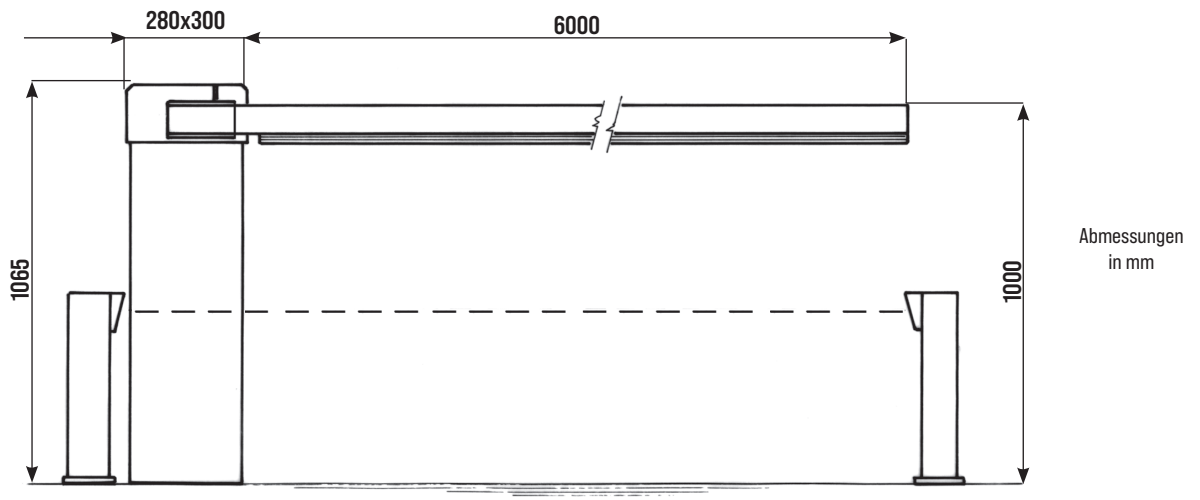

1

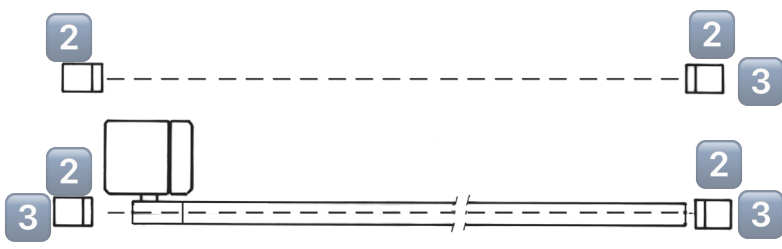
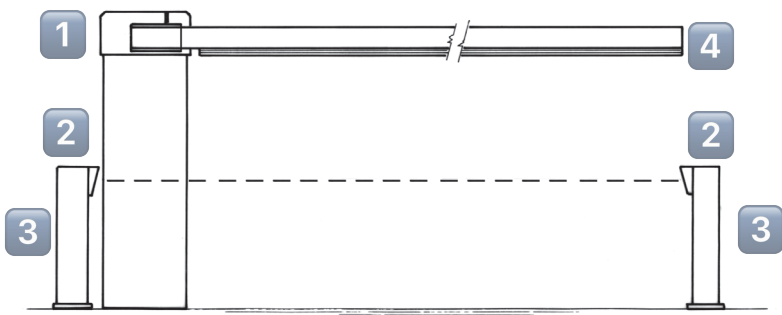

2

- 1 - RAPID N Schranke
- 2 - Fotozellen
- 3 - Verzinkte Metallsäule als Fotozellenträger
- 4 - Photozellen Sicherheitskontaktleiste
- 5 - Magnetschleife

TECHNISCHE EIGENSCHAFTEN

Nicht umkehrbares Apparate, beidseitiger Betrieb, mit zusammengebauter Zentrale, bedient intensiverweise Schranke ab 3 bis 6 m.
 Die Säule ist mit Kataphoresis und mit wärmehärtender Lackierung geschützt. Der Schrankenbaum kann als Einzelstück geliefert werden oder, sollten hohe Gegenstände die Öffnungsbewegung des Schrankes verhindern, ist es möglich, nach vorheriger Angabe der Höhe solcher Gegenstände vom Boden her, ihn in der geknickter Version zu bekommen.
 Der Schrankenbaum mit RIB Profil wurde so konstruiert, dass man an ihn eine Photozellen Sicherheitskontaktleiste hinzufügen kann.
Anmerkung: Man muss die Eigenschaften der Schranke mit den geltenden Gesetzen und Vorschriften in Einklang bringen.

TECHNISCHE EIGENSCHAFTEN		RAPID N	
Max. Baumlänge	m	6	
Öffnungszeit	s	6	
Stromspannung und frequenz		230V~ 50Hz	220V~ 60Hz
Motorleistung	W	242	285
Stromaufnahme	A	1,07	1,31
Kondensator	µF	10	10
Max. Drehmoment	Nm	155	141
Normative Zyklen	n°	2400 - 6s/2s	
Zyklen rieten einem Tag	n°	1500 für 3-4-5-6 m schranken	
Service	%	100	
Garantierte nachfolgende Zyklen	n°	1500 für 3-4-5-6 m schranken	
Ölsorte		SHELL OMALA S2 G100	
Motorgewicht	kg	62	
Betriebstemperatur	°C	-10 ÷ +55	
Schutzart IP	IP	54	

FIXIERUNG RAPID N

Nach Zementeinbettung des Sockels in einer günstigen Position, die Schranke RAPID N mit den beigegepackten Schrauben und einem Inbusschlüssel SW 19 montieren.

Komponenten zur Installation nach der Norm BS EN 12453			
BEFEHLSTYP	ANWENDUNG DER SCHLIESSUNG		
	Erfahrene Personen (außerhalb des öffentlichen Bereichs*)	Erfahrene Personen (öffentlicher Bereich)	Nicht fachkundige Personen
Gedrückt halten	A	B	nicht möglich
Impulsiv - in Sicht (z.B. Wandtaster)	C oder E	C oder E	C und D, oder E
impulsiv - außer Sichtweite (z.B. Fernbedienung)	C oder E	C und D, oder E	C und D, oder E
automatisch	C und D, oder E	C und D, oder E	C und D, oder E

* Ein typisches Beispiel sind jene Türen, die keinen öffentlichen Zugang haben
 A: Gedrückt halten Befehl, wie mit Wandtaster z.B: Kode ACG2013
 B: Gedrückt halten Befehl, wie mit Schlüsselschalter z.B: Kode ACG1010
 C: Einstellung der Motor- oder Fotozellenkraft zur Einhaltung der Aufprallkräfte, wie in Anhang A angegeben.
 D: Kontakteleiste und /oder andere zusätzliche Geräte, um die Wahrscheinlichkeit eines Kontakts mit der Tür zu verringern
 E: Geräte, die so installiert sind, dass eine Person nicht von der Tür berührt werden kann.



TABELLE ZUR EINSTELLUNG DER FEDERN FÜR DEN 3 m - LANGEN SCHRANKENBAUM

TYP DES SCHRANKENBAUMS	KODE	ZAHL - CODE DER FEDERN	SPANNEN H*
Teleskop-Baum mit Ø 60	ACG8517+ACG8552	n. 2 ACG8640 Ø 4	20
Baum mit Ø 80	ACG8501+ACG8548G	n. 3 ACG8640 Ø 4	20
Geknickter Baum mit Ø 80	ACG8223+ACG8548G	...*	...*
Baum mit Pendelstütze und Ø 80	ACG8501+ACG8548G+ACG8283	n. 2 ACG8641 Ø 4,5	20
Baum mit Ø 80 und Fotokontaktleiste	ACG8501+ACG8548G+ACG7090+ACG8611	n. 2 ACG8641 Ø 4,5	20
Baum mit Ø 80 und Fotokontaktleiste + hängendem Element	ACG8501+ACG8548G+ACG7090+ACG8611+ACG8283	n. 2 ACG8641 Ø 4,5 + n. 1 ACG8640 Ø 4	20
Baum mit Ø 80 und Hängegitter	ACG8501+ACG8548G+ACG8291B	n. 2 ACG8641 Ø 4,5	20
Baum mit Ø 80 und Hängegitter + Magnet	ACG8501+ACG8548G+ACG8291B+ACG8073G	n. 2 ACG8641 Ø 4,5 + n. 1 ACG8640 Ø 4	20
Baum mit Ø 80 und Hängegitter + hängendem Element	ACG8501+ACG8548G+ACG8291B+ACG8283	n. 2 ACG8641 Ø 4,5 + n. 1 ACG8640 Ø 4	20
Baum mit Ø 80 und Fotokontaktleiste + Magnet	ACG8501+ACG8548G+ACG7090+ACG8611+ACG8073G	n. 2 ACG8641 Ø 4,5 + n. 1 ACG8640 Ø 4	20
Baum mit Ø 80 und Magnet	ACG8501+ACG8548G+ACG8073G	n. 2 ACG8641 Ø 4,5	20

TABELLE ZUR EINSTELLUNG DER FEDERN FÜR DEN 4 m - LANGEN SCHRANKENBAUM

TYP DES SCHRANKENBAUMS	KODE	ZAHL - CODE DER FEDERN	SPANNEN H*
Teleskop-Baum mit Ø 60	ACG8518+ACG8552	n. 3 ACG8640	20
Baum mit Ø 80	ACG8502+ACG8548G	n. 1 ACG8640 Ø 4 + n. 2 ACG8641 Ø 4,5	20
Geknickter Baum mit Ø 80	ACG8224+ACG8548G	...*	...*
Baum mit Ø 80 und hängendem Element	ACG8502+ACG8548G+ACG8283	n. 2 ACG8641 Ø 4,5 + n. 1 ACG8642 Ø 5	20
Baum mit Ø 80 und Fotokontaktleiste	ACG8502+ACG8548G+ACG7090+ACG8611	n. 2 ACG8641 Ø 4,5 + n. 1 ACG8642 Ø 5	20
Baum mit Ø 80 und Magnet	ACG8502+ACG8548G+ACG8073G	n. 2 ACG8641 Ø 4,5 + n. 1 ACG8642 Ø 5	20
Baum mit Ø 80 und Fotokontaktleiste + hängendem Element	ACG8502+ACG8548G+ACG7090+ACG8611+ACG8283	n. 2 ACG8641 Ø 4,5 + n. 1 ACG8642 Ø 5	20
Baum mit Ø 80 und Fotokontaktleiste + Magnet	ACG8502+ACG8548G+ACG7090+ACG8611+ACG8073G	n. 2 ACG8641 Ø 4,5 + n. 1 ACG8642 Ø 5	25
Baum mit Ø 80 und Hängegitter	ACG8502+ACG8548G+ACG8290B+ACG8290B	n. 3 ACG8641 Ø 4,5	20
Baum mit Ø 80 und Hängegitter + Magnet	ACG8502+ACG8548G+ACG8290B+ACG8290B+ACG8073G	n. 3 ACG8642 Ø 5	20
Baum mit Ø 80 und Hängegitter + hängendem Element	ACG8502+ACG8548G+ACG8290B+ACG8290B+ACG8283	n. 3 ACG8642 Ø 5	20

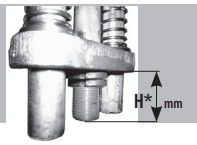
TABELLE ZUR EINSTELLUNG DER FEDERN FÜR DEN 5 m - LANGEN SCHRANKENBAUM

TYP DES SCHRANKENBAUMS	KODE	ZAHL - CODE DER FEDERN	SPANNEN H*
Baum mit Ø 80	ACG8503+ACG8548G	n. 3 ACG8642 Ø 5	20
Teleskop-Baum mit Ø 80	ACG8522+ACG8548G	n. 3 ACG8642 Ø 5	20
Geknickter Baum mit Ø 80	ACG8225+ACG8548G	...*	...*
Baum mit Ø 80 und hängendem Element	ACG8503+ACG8548G+ACG8283	n. 1 ACG8642 Ø 5 + n. 2 ACG8643 Ø 5,5	20
Baum mit Ø 80 und Fotokontaktleiste	ACG8503+ACG8548G+ACG7090+ACG8611	n. 1 ACG8642 Ø 5 + n. 2 ACG8643 Ø 5,5	20
Baum mit Ø 80 und Magnet	ACG8503+ACG8548G+ACG8073G	n. 1 ACG8642 Ø 5 + n. 2 ACG8643 Ø 5,5	20
Baum mit Ø 80 und Hängegitter	ACG8503+ACG8548G+ACG8290B+ACG8291B	n. 1 ACG8642 Ø 5 + n. 2 ACG8643 Ø 5,5	20
Baum mit Ø 80 und Hängegitter + Magnet	ACG8503+ACG8548G+ACG8290B+ACG8291B+ACG8073G	n. 3 ACG8643 Ø 5,5	25
Baum mit Ø 80 und Hängegitter + hängendem Element	ACG8503+ACG8548G+ACG8290B+ACG8291B+ACG8283	n. 3 ACG8643 Ø 5,5	25
Baum mit Ø 80 und Fotokontaktleiste + hängendem Element	ACG8503+ACG8548G+ACG7090+ACG8611+ACG8283	n. 3 ACG8643 Ø 5,5	25
Baum mit Ø 80 und Fotokontaktleiste + Magnet	ACG8503+ACG8548G+ACG7090+ACG8611+ACG8073G	n. 3 ACG8643 Ø 5,5	25

TABELLE ZUR EINSTELLUNG DER FEDERN FÜR DEN 6 m - LANGEN SCHRANKENBAUM

TYP DES SCHRANKENBAUMS	KODE	ZAHL - CODE DER FEDERN	SPANNEN H*
Baum mit Ø 80	ACG8506+ACG8548G	n. 3 ACG8643 Ø 5,5	15
Teleskop-Baum mit Ø 80	ACG8523+ACG8548G	n. 3 ACG8643 Ø 5,5	15

* Je nach Schrankenbaum Abtrennungspunkt kann die Einstellung ändern

MONTAGE 2 AUSGLEICHSFEDERN

Das Gehäuse der elektronischen Schalttafel so entfernen, dass im Inneren der Säule genug Montageaum geschaffen wird.

Abb. 1 - Die beiden Nutmuttern lösen.

Abb. 2 - Die untere Ausgleichseinheit entfernen.

Abb. 3 - Die beiden runden Kunststoffeinsätze vom mittleren Rohr entfernen, da diese nur für die Montage der dritten Feder verwendet werden.

Abb. 4 - Die beiden Federn über die Seitenrohre streifen. **ACHTUNG: Die Federn müssen gemäß der TABELLE ZUR AUSWAHL UND EINSTELLUNG DER FEDERN ausgewählt werden.**

Abb. 5 - Die untere Ausgleichseinheit ansetzen, so dass die Oberfläche der beiden Kunststoffeinsätze in Kontakt mit den Seitenfedern kommt.

Abb. 6 - Die erste Nutmutter einschrauben, so dass die Seite mit der größeren und glatten Oberfläche in Kontakt mit der Ausgleichseinheit kommt.

Abb. 7 - **ACHTUNG: DIE NUTMUTTER WIE IN DER OBIGEN TABELLE MIT DEM MITGELIEFERTEN SCHLÜSSEL FESTSCHRAUBEN (SPANNEN H).**

Die zweite Nutmutter so einschrauben, dass die erste fixiert wird.

Die Montage der Schranke gemäß der Beschreibung im Abschnitt "SCHRANKENMONTAGE" durchführen.

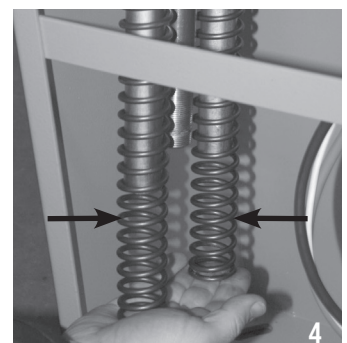
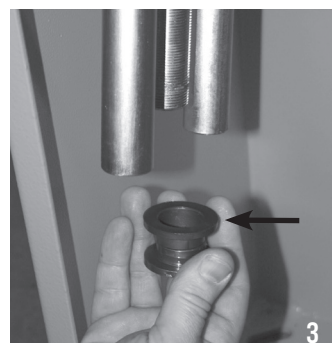
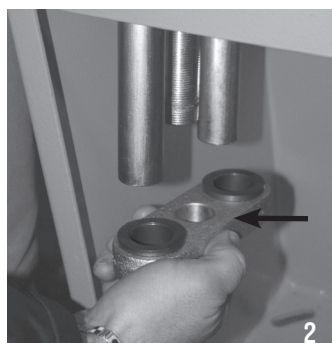
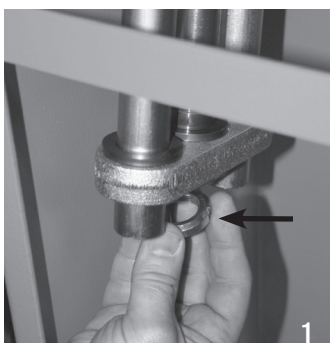

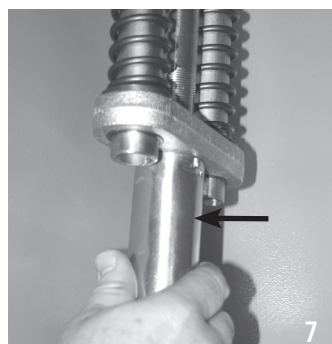
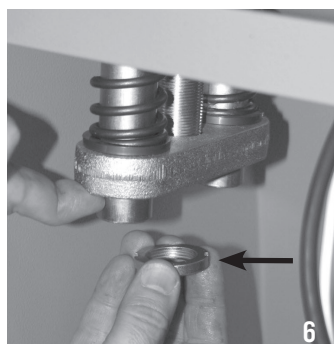

MONTAGE 3 AUSGLEICHSFEDERN

Das Gehäuse der elektronischen Schalttafel so entfernen, dass im Innern der Säule genug Montageaum geschaffen wird.

Abb. 1 - Die beiden Nutmuttern lösen.

Abb. 2 - Die untere Ausgleichseinheit entfernen.

Abb. 3 - Die beiden runden Kunststoffeinsätze vom mittleren Rohr entfernen.

Abb. 4-5 - Die Einsätze an der Feder befestigen, welche über das mittlere Rohr gestreift wird.

Abb. 6 - Die beiden anderen Federn über die Seitenrohre streifen.

Abb. 7 - Die gerade montierte Feder über das mittlere Rohr streifen.

Abb. 8 - Die untere Ausgleichseinheit ansetzen, so dass die Oberfläche der beiden Kunststoffeinsätze in Kontakt mit den Seitenfedern kommt.

Abb. 9 - Die erste Nutmutter einschrauben, so dass die Seite mit der größeren und glatten Oberfläche in Kontakt mit der Ausgleichseinheit kommt.

Abb. 10 - **ACHTUNG: DIE NUTMUTTER WIE IN DER TABELLE AUF SEITE 48 MIT DEM MITGELIEFERTEN SCHLÜSSEL FESTSCHRAUBEN (SPANNEN H).** Die zweite Nutmutter so einschrauben, dass die erste fixiert wird.

Die Montage der Schranke gemäß der Beschreibung im Abschnitt "SCHRANKENMONTAGE" durchführen.

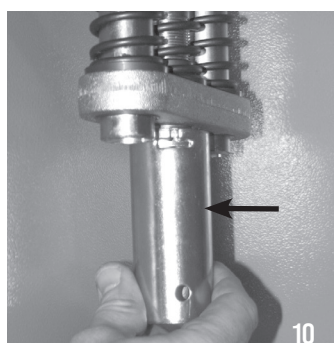
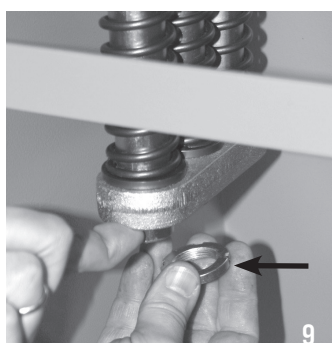
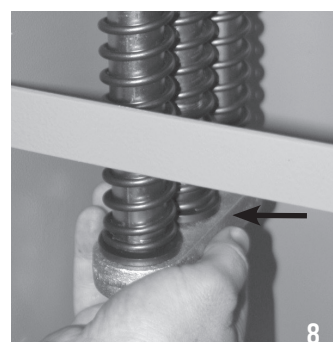
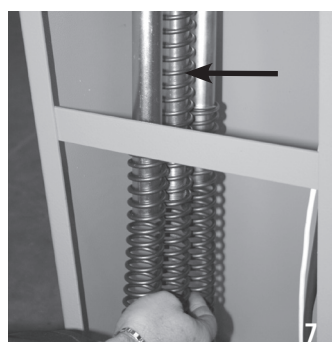
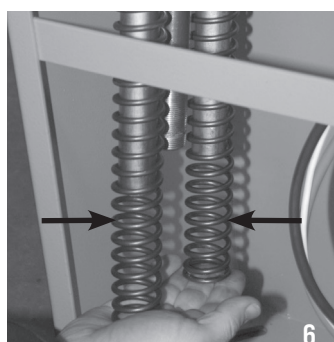
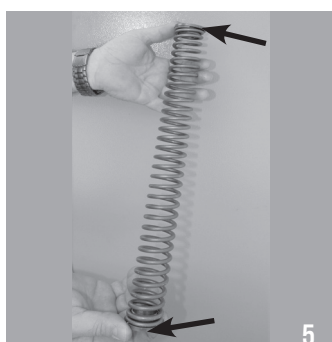
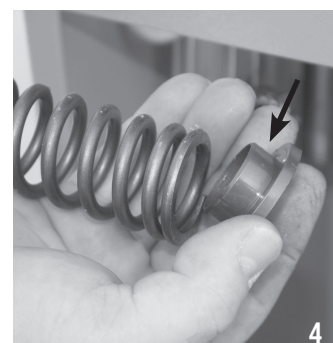
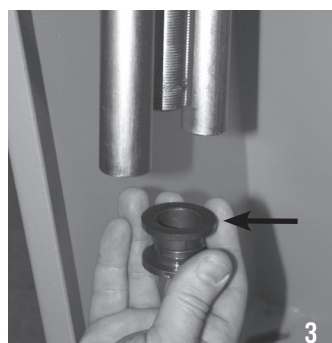
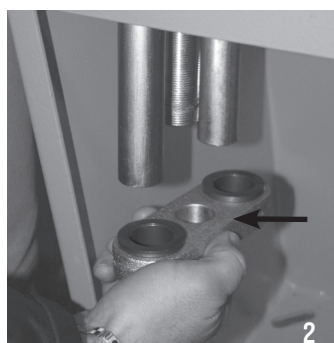
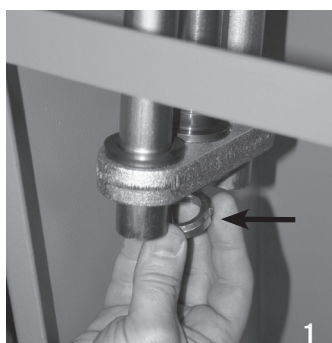

BAUMINSTALLIERUNG

Die Installierung vom Baum erfolgt in 3 Schritte:

- 1 - Legen Sie die Boom-Hub in einer vertikalen Position in der Keilwelle (Abb. 3). Befestigen Sie die Rückwand an der Nabe mit 2 Schrauben DTB10X50, 2 Unterlegscheiben DRL10X20Z und 2 Muttern M10 (Abb. 4), so dass Sie sicher, dass die Schrauben in abwechselnder Weise, in der der Streik parallel zur Ebene der Nabe festziehen.
- 2 - Die Bügelschraube an die Sohltnabe mit den vier Federn DTB8X20I und deren Scheiben fixieren. Die Feder nicht total klemmen, um die Einsetzung vom Baum zu ermöglichen (Abb. 5).
- 3 - Die zwei Plastikstöpsel an den Baumspitzen einsetzen, den Baum in die Nabe einstellen. Die vier Feder DTB8X20I stark klemmen (Abb. 6).

Das System ist nicht reversibel und braucht keine externe Blockierung. Es behält eine feste Schliessposition.

EINSTELLUNG DER AUSGLEICHSFEDERN

Die Schranke wird Ihnen üblicherweise ohne Ausgleichsfedern geliefert.

Es ist notwendig, Ausgleichsfedern zu kaufen, deren Typ und Nummer der Länge und dem Typ des Schrankenbaums, sowie dem Typ und Nummer des installierten Zubehörs, entsprechen.

Falls sich der Baum beim Senken zu schnell bewegt, nachdem das Betriebsgerät entriegelt wurde, wirken Sie auf die Ausgleichsfedern wie folgt:

- 1 - Als der Getriebemotor blockiert wird, den Schrankenbaum durch einen elektrischen Befehl bis zur senkrechten Stellung aufheben.
- 2 - Nachdem man die elektrische Stromversorgung zu dem Motor abgestellt hat, die Nutmutter für die Ausgleicheinstellung in Uhrzeigersinn einschrauben, so dass der Kompressionsgrad der Federn während der Bewegung dadurch erhöht wird. Auf die zweite Nutmutter einwirken, um die erste Nutmutter zu blockieren (Abb. 6).

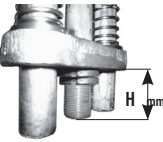

Um den perfekten Ausgleich des Schrankenbaums zu prüfen, den Getriebemotor entriegeln und den Baum mit der Hand bewegen. Der Baum soll leicht dazu neigen, sich nach oben zu bewegen.

EINSTELLUNG ENDSCHALTER

Die Schranke wird normalerweise mit auf die ideale Schrankenbewegung voreingestellten Endschaltern geliefert.

Bei unebener Bettung der Fundamentplatte kann es vorkommen, daß der Schrankenbaum nicht perfekt horizontal bzw. vertikal ausgerichtet ist, wodurch die Ästhetik beeinträchtigt wird.

Zur Beseitigung dieses Mangels kann auf die Endanschläge und -Schalter eingegriffen und somit der Schrankenbaum hub verändert werden (Abb. 7):

- 1 - Bei entsperrter Schranke mit einem Sechskantschlüssel SW 19 die Sperrmuttern (F) lösen und mit einem Inbusschlüssel SW 8 die Senkschrauben (G) aufdrehen bzw. festziehen, um die Endanschläge auf die neue Stangenbahn einzustellen.
- 2 - Nun sind die Endschalter so einzustellen, daß die elektrische Bewegung des Motors auf die neue Stangenbahn beschränkt wird. Dazu ist ein Kreuzschraubendreher erforderlich, mit Hilfe dessen die Feststellschrauben (E) der Nocken des elektrischen Endschalters gelockert werden (Abb. 8). Sobald der Schrankenbaum gemäß dem mechanischen Endanschlag positioniert ist, werden die Nocken wie in Abb. 9 so verdreht, dass der Mikro-Endschalter anspricht.
- 3 - Die Befestigungsschraube (E) wieder fixieren.

EINSTELLUNG DER GESCHWINDIGKEITSABNAHME

Die Schranke wird normalerweise mit auf die ideale Schrankenbewegung voreingestellten Endschaltern geliefert.

Sollten Änderungen an den Geschwindigkeitsabnahme-Einstellungen notwendig werden, können diese an den entsprechenden Nocken (Abb. 10) vorgenommen werden, indem man die Feststellschrauben K mit einem Kreuzschraubendreher lockert (Abb. 10).

Die Nocken zur Geschwindigkeitsabnahme sind unabhängig von den Nocken zur Einstellung des Endschalters (durch ihre Bewegung werden die Schließ- und Öffnungsnocken nicht beeinflusst) und voneinander getrennt (Geschwindigkeitsabnahme Öffnen - Geschwindigkeitsabnahme Schließen).

Ziehen Sie nach Vornahme der Einstellungen die Feststellschrauben wieder fest und überprüfen Sie im Rahmen einer vollständigen Öffnungs- und Schließbewegung des Schrankenbaums die ordnungsgemäße Funktion der Schranke.

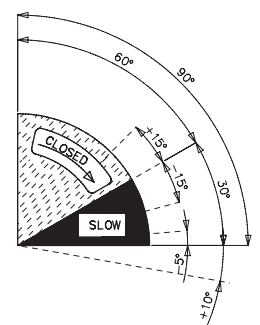
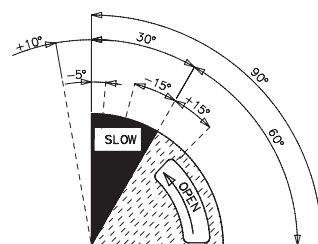
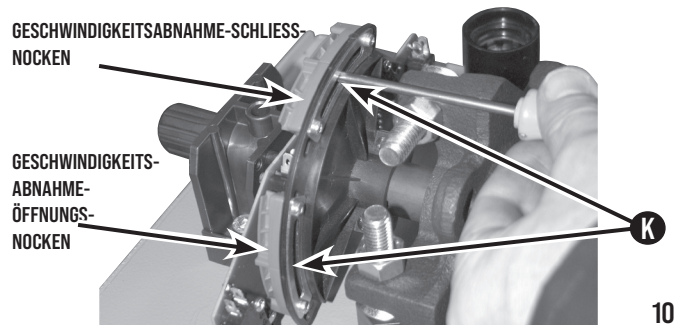
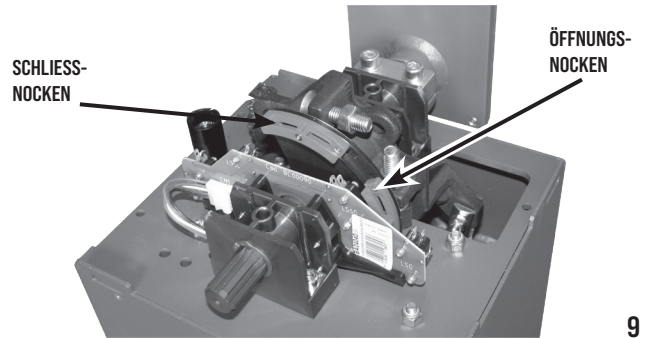
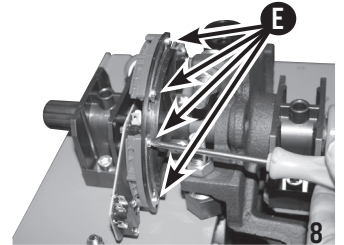
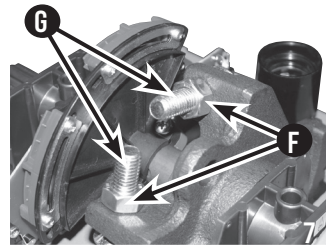
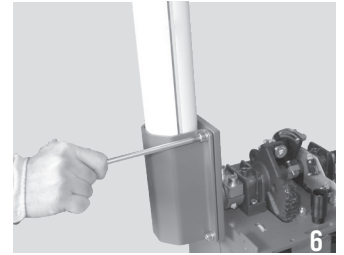
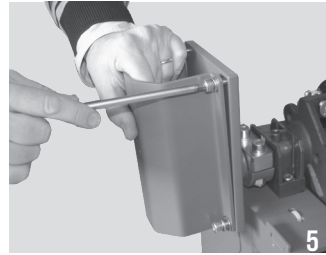
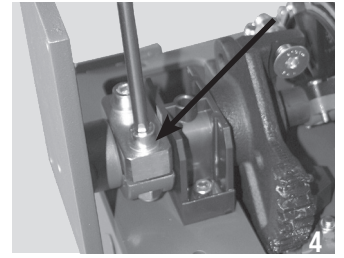
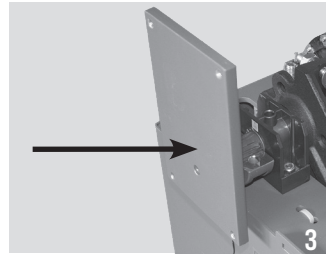

NOTFALLFREIGABE

Die Notfallentriegelung darf erst nach dem Abschalten der elektrischen Stromversorgung erfolgen.

Um den Schrank im Falle eines Stromausfalls öffnen können, muss man den Getriebemotor freigeben, indem man den gelieferten RIB Schlüssel entgegen den Uhrzeigersinn bis zu dem Anschlag dreht (Abb. 12)

Der Schrankenbaum arbeitet damit unabhängig von dem Getriebemotor, und man kann ihn manuell betätigen.

Den Schlüssel in linksrichtung Umdrehung drehen und fest blockieren, als man wieder über die Stromversorgung verfügt.

INSTANDHALTUNG

Die Wartungsarbeit nur durch spezialisierten Fachleuten nach der Ausschliessung der Spannung auszuführen.

Alle 100.000 Öffnungs- und Schließvorgänge:

- ist die Auswuchtung den Schrankenbaum (siehe "EINSTELLUNG DER AUSGLEICHSFEDERN");
- die Spannung des Entriegelungsknopfs (siehe "NOTFALLFREIGABE");
- und der Schrankenbaum Halterung (siehe "SCHRANKEN MONTAGE");
- sowie der Verschleißzustand der Endanschläge zu überprüfen (siehe "EINSTELLUNG ENDSCHALTER").
- Die Halterungen der Stangen-Stützwelle und die Gewindestange zur Federführung schmieren.

Die beschriebene Wartung ist für den behobenen Betrieb des Produktes in der Zeit

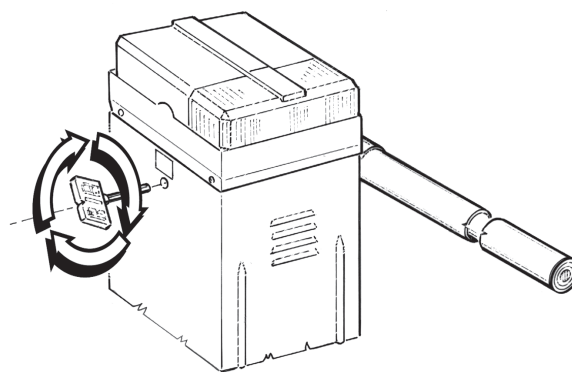

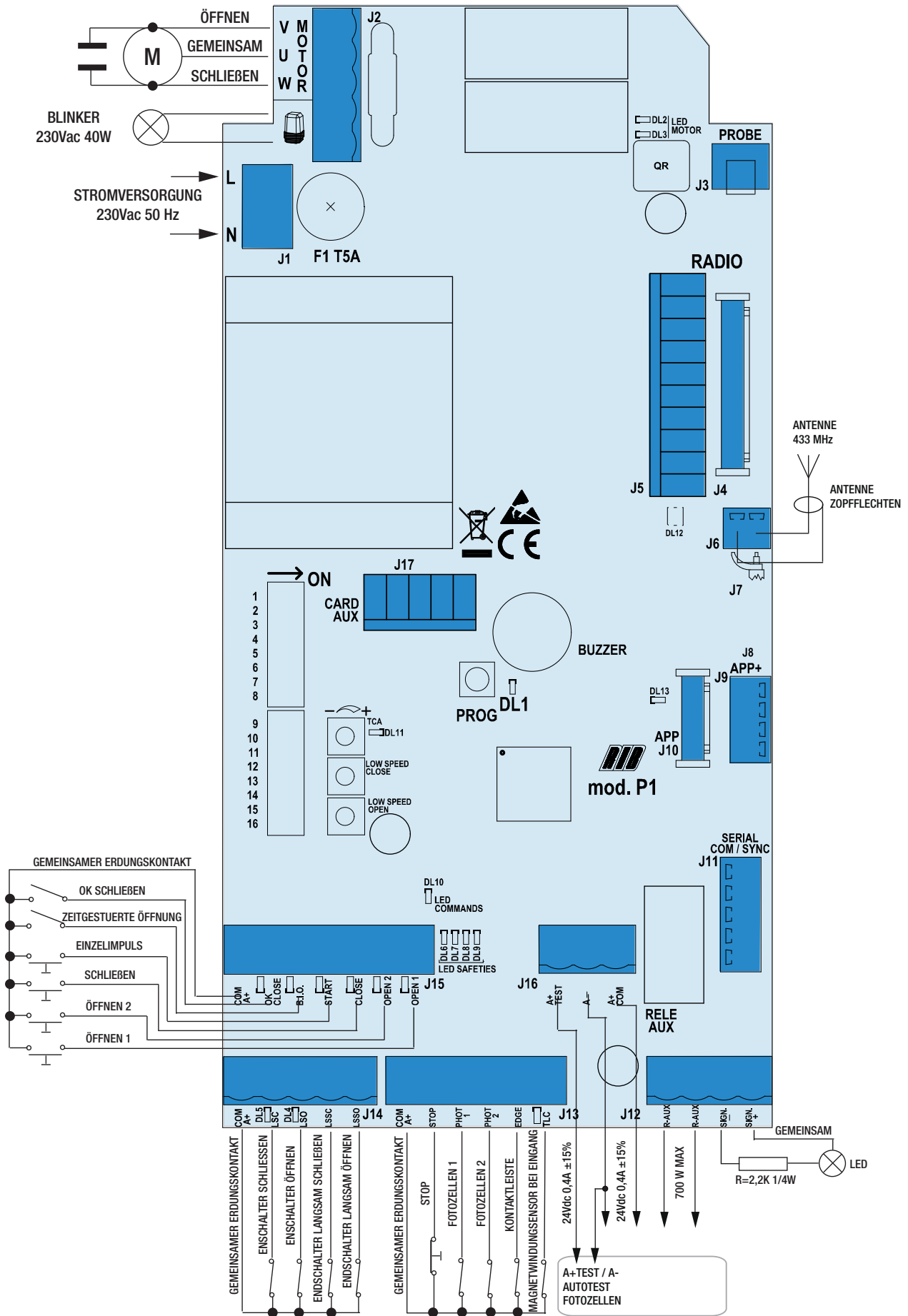

A- VERBINDUNGEN

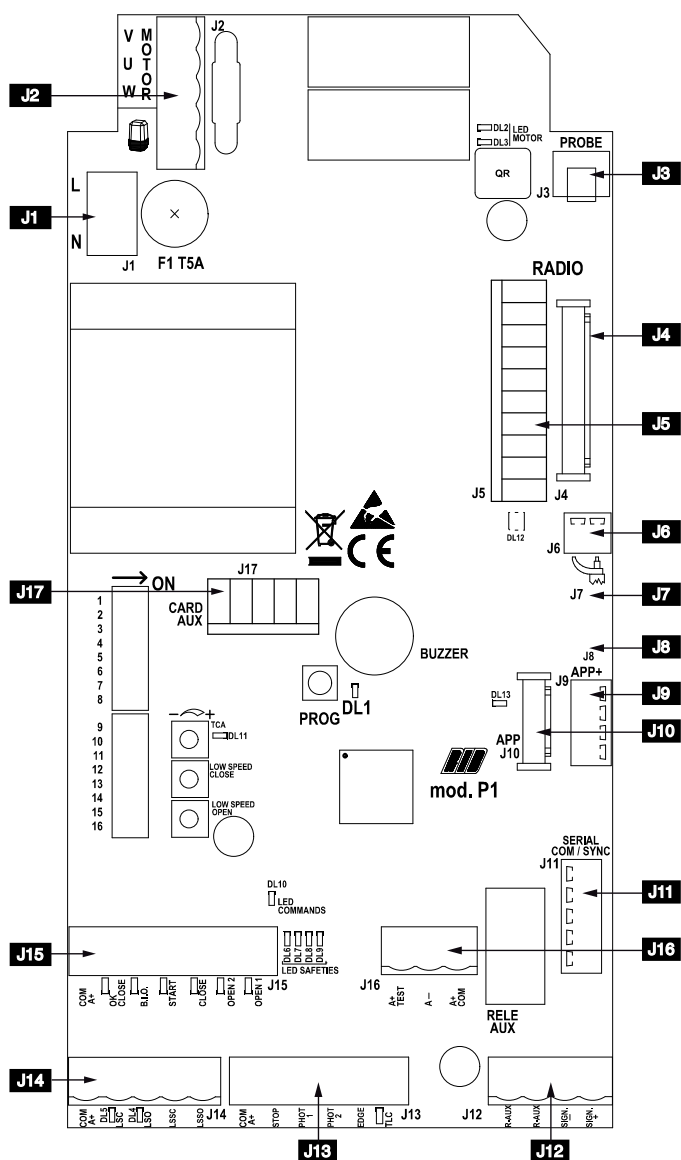

J1	L-N	Stromversorgung 230 Vac 50/60 Hz (120 V 60 Hz auf Anfrage)
J2	U - MOTOR	Gemeinschaftsanschluss Motor
	V - W - MOTOR	Anschluss Wendegetriebe und Kondensator Motor
		Blinker (max. 40 W)
J3	PROBE	Klemmleiste für Anschluss Heizfühler (Kode ACG4666 fakultativ)
J4	RADIO	Verbinder für Radio-Modul ACG8069
J5	RADIO	Verbinder für Radioempfänger RIB Steckverbindung mit Speisung zu 24 Vdc
J6		Funkantenne
J7		Veranlagung für Wechselrichter (vorhanden)
J8		RS485-Terminierung von J9
J9	APP+	Anschluss für APP+ Karte
J10	APP	Anschluss für APP Karte
J11	SERIAL COM / SYNC	Anschluss für serielle Verbindung
J12	R-AUX	Hilfsrelaiskontakt (NO) Max 700 W
	SIGN. -	Kontrollleuchte «geöffnete Schranke» (12 Vdc 3W max)
	SIGN. +	
J13	COM A+	Gemeinsame erdungskontakte / Positive 24 Vdc
	STOP	Kontakt Stopp-Taster (NS)
	PHOTO 1	Kontakt Fotozellen 1 (NS)
	PHOTO 2	Kontakt Fotozellen 2 (NS)
	EDGE	Kontakt Kontaktleisten (NS)
	TLC	Kontakt Fahrzeuganwesenheits-Anzeige (NO) (nur bei PARK-Modus)
J14	COM A+	Gemeinsame erdungskontakte / Positive 24 Vdc
	LSC	Kontakt des Endschalters, der die Schließung stoppt (NS)
	LSO	Kontakt des Endschalters, der die Öffnung stoppt (NS)
	LSSC	Kontakt des Endschalters, der die Laufverlangsamung bei der Schließung einleitet (NO)
	LSSO	Endausschalter zum Anfang der Verlangsamung bei Öffnung (NO)
J15	COM A+	Gemeinsame erdungskontakte / Positive 24 Vdc
	OK CLOSE	Steuerkontakt sofortige Schließung (nur in PARK-Modus)
	B.I.O.	Uhr-Kontakt (NO)
	START	Kontakt einzelnes Impulses (NO)
	CLOSE	Kontakt Tastschalter Schließung (NO)
	OPEN 2	Kontakt Tastschalter Öffnungs 2 (NO) (nur in PARK-Modus) ausgehen
	OPEN 1	Kontakt Tastschalter Öffnungs 1 (NO) eintreten
J16	A+ COM	Positive Ladung für die Speisung der Zubehöre zu 24 Vdc
	A-	Negative Ladung für die Speisung der Zubehöre zu 24 Vdc
	A+TEST	Positive Ladung für die Speisung für Fotozellen Selbstkontrolle
J17	CARD AUX	Steckverbinder für Platine 1 Relais (Kode ACQ9080) zum Betrieb Funktionsbeleuchtung oder zum Betrieb Magnet Schrankenbaumsperre. Steckverbinder für Platine 3 Relais (Kode ACQ9081) zum Betrieb Funktionsbeleuchtung oder zum Betrieb Magnet Schrankenbaumsperre bzw. Ampelbetrieb.
	TCA	Trimmer automatische schliessung vollständig oder Teilweise - Ab Werk: NICHT ZUGELASSEN und LED DL11 AUSGESCHALTET
	LOW SPEED CLOSE	Langsamlaufregler bei Schließung
	LOW SPEED OPEN	Langsamlaufregler bei Öffnung
	PROG.	Programmiertaste
F1	T5A	Sicherung Motorschutz



Manuali online interattivi
 Manuels interactifs en ligne
 Interactive online manuals
 Interaktive Online-Handbücher
 Manuales interactivos en línea.

B - EINSTELLUNGEN

- DIP 1** STEUERUNG MOTORDREHRICHTUNG («ON») (PUNKT C)
- DIP 1-2** SPEICHERUNG/LÖSCHUNG FUNKCODES FÜR STEUERUNG GESAMTÖFFNUNG (DIP 1 AUF ON GEFOLGT VON DIP 2 AUF ON) (PUNKT D)
- DIP 1-2-3** SPEICHERUNG/LÖSCHUNG DER FUNKCODES FÜR BEFEHL R-AUX (NUR MODELL CRX) (PUNKT E)
- DIP 3** (ON) – FERNPROGRAMMIERUNG DER FERNBEDIENUNGEN DEAKTIVIERT
BETRIEBSMIKROSCHALTER
- DIP 4** Befehl Einzelimpuls START und RADIO - Schritteinzelbefehl (ON) - automatisch (OFF)
- DIP 5** Aktivieren Sie das Funksystem SUN (ON) - SUN-PRO (OFF)
- DIP 6** STANDARD-Funktionsmodus (OFF) - PARK-Funktionsmodus (ON)
- DIP 7** Freigabe TEST Selbstkontrolle der Fotozellen (ON-aktiviert) (Abb.75)
- DIP 8** Betrieb in PARK-Funktionsweise der Tastenfunktion «OPEN 2»
ON - die Taste OPEN 2 ist immer aktiviert
OFF - die Taste OPEN 2 ist nur aktiviert, wenn kein Fahrzeug am Magnetsensor an TLC (Traffic Light Control) angeschlossen ist.
- DIP 9** Betrieb Funktionsbeleuchtung (OFF) - Sie arbeiten mit 1 Relais Karte ACQ9080 oder 3 Relais Karte ACQ9081 (Wenn keines der beiden Zubehörteile angeschlossen ist, setzen Sie DIP9 auf OFF).
Magnetmanagement mit 1-RELAIS-Karte ACQ9080 (ON)
Funktionsweise nach Stromausfall
ON - Die Schranke wird geschlossen, wenn nicht vollständig geschlossen
OFF - Die Schranke bleibt an dem Punkt stehen, an dem der Stromausfall stattfand
- DIP 10** ON - Drehstrommotor
OFF - Einphasenmotor
- DIP 11** Endschalter auf der Platine (OFF)
- DIP 12** Blinker Intermittierende Stromversorgung (ON) - Blinker Feste Stromversorgung (OFF)

Motorentyp	DIP 14	DIP 15	DIP 16
RAPID S 3 m	OFF	OFF	OFF
RAPID S 4 m	ON	OFF	OFF
RAPID N 5 m	OFF	ON	OFF
RAPID N 6 m	ON	ON	OFF

LED-ANZEIGEN

DL1	PROG Programmierung aktiviert	(Rot)
DL2	Schranke in Öffnung	(Grün)
DL3	Schranke in Schließung	(Rot)
DL14	Endschalter öffnen LSO	(Grün)
DL15	Endschalter schließen LSC	(Rot)
DL6	STOPP Befehl (NS)	(Rot)
DL7	Kontakt Fotozellen PHOTO 1 (NS)	(Rot)
DL8	Kontakt Fotozellen PHOTO 2 (NS)	(Rot)
DL9	Kontakt Kontakteleiste EDGE (NS)	(Rot)
DL10	PROG- und RADIO-Befehle (am MOLEX-Anschluss)	(Grün)
DL11	TCA - Zeitangabe automatische Schließung	(Rot)
DL12	Programmierung Funkcodes	(Rot/Grün)
DL13	P1 Karte verwaltet von APP	(Blau)
OPEN 1	Befehl Öffnung 1 (NO)	(Grün)
OPEN 2	Befehl Öffnung 2 (NO)	(Grün)
CLOSE	Befehl Schließen (NO)	(Grün)
START	Einzelimpulsbefehl (NO)	(Grün)
B.I.O	Uhr Befehl (NO)	(Grün)
OK CLOSE	Bestätigungsbefehl schließen	(Grün)
TLC	Magnetsensorsteuerung für Ampelschaltung	(Grün)

PROBE

Sonde zum Messen der Umgebungstemperatur des Motors; sie hat die Aufgabe, diesen bei besonders kalten Temperaturen, bis zu -30°, aufzuheizen (mit Konnektor J3 verbinden) Code ACG4665.

TRIMMER LOW SPEED OPEN und TRIMMER LOW SPEED CLOSE - Langsame Geschwindigkeitsregler beim Anfahren, Öffnen und Schließen

Die Einstellung der langsamen Geschwindigkeit erfolgt durch Betätigen der Trimmer LOW SPEED OPEN und LOW SPEED CLOSE, durch die die Ausgangsspannung an den Motorklemmen variiert wird (durch Drehen im Uhrzeigersinn wird die Geschwindigkeit erhöht). Die Verlangsamung wird durch die Endschalter ca. 30° vor Erreichen des Öffnungs- bzw. Schließendschalters automatisch ermittelt.

TRIMMER TCA - AUTOMATISCHER SCHLIESSZEIT-Pausenzeit-Regler

Ab Werk: NICHT ZUGELASSEN und LED DL11 AUSGESCHALTET

(trimmer vollständig im Uhrzeigersinn gedreht)

Dieser Trimmer ermöglicht es, die Pausenzeit für das automatische Schließen.

Nur bei komplett geöffnetem Schranke und LED DL11 ON (Trimmer im Uhrzeigersinn gedreht, um die Funktion zu aktivieren).

Die Pausenzeit (für ein vollständig geöffnetes Schranke) kann von minimal 2 s bis maximal 2 Minuten eingestellt werden.

R-AUX - ZUSATZRELAISKONTAKT (NO)

Standardmäßig ist dieses Relais als Innenbeleuchtung (max. 700 W - 3 A- 230 VAC) eingestellt, um bei jedem Befehl 3 Minuten lang zu arbeiten, wobei die Zeit bei jedem Befehl erneuert wird. Der R-AUX-Kontakt kann über die Fernbedienung aktiviert werden, indem der in Punkt E beschriebene Speichervorgang ausgeführt wird.

C - KALIBRIERUNG DER SCHRANKE ABSCHWÄCHUNG IM ÖFFNEN UND SCHLIESSEN

Diese Steuerung hat die Aufgabe, die Installation bei der Inbetriebsetzung der Anlage oder während möglichen späteren Funktionskontrollen zu erleichtern.

1 - DIP1 auf «ON» setzen, die rote LED-Anzeige «DL1» beginnt zu blinken.

2 - Die Taste «PROG» drücken und gedrückt halten (die Bewegungen Öffnen - Stopp - Schließen

- Stopp - Öffnen - usw. werden vom Steuerpult aus bedient). Die rote LED-Anzeige «DL2» leuchtet auf, die Schranke öffnet sich. Die rote LED-Anzeige «DL4» leuchtet auf, die Schranke schließt sich.

3 - Die Tarierung für die Laufverlangsamung vornehmen:

- Die Trimmer «LOW SPEED OPEN» und «LOW SPEED CLOSE» auf Minimum einstellen

- Die Taste «PROG» drücken und gedrückt halten

- Die Trimmer «LOW SPEED OPEN» und «LOW SPEED CLOSE» entsprechend regulieren.

ACHTUNG: Überprüfen, ob der Motor über genügend Kraft verfügt, um die Schranke in der Öffnungsphase sowie in der Schließphase zu bewegen. Anderenfalls den eingestellten Trimmerwert erhöhen, bis optimale Funktionsbedingungen erreicht worden sind.

ACHTUNG: In Gebieten mit besonders kaltem Klima ist der Trimmer im Uhrzeigersinn im Vergleich zum Standardwert um 5° höher einzustellen oder aber es ist fakultativ eine Sonde (Kode ACG4666) zur Temperierung des Motors einzusetzen.

4 - Nach Abschluss der Kontrolle ist DIP1 in die Position «OFF» zurückzustellen => Die LED-Anzeige «DL1» erlischt und zeigt damit die Beendigung der Kontrolle an.

N.B: Während dieser Kontrolle sind die Kontrolleleiste und die Fotozellen in Betrieb.

D - PROGRAMMIERUNG FUNKCODES FÜR GESAMTÖFFNUNG (1000 CODES MAX) - MIT RADIO-MODUL ACG8069

ACHTUNG: Bevor Sie die Funkcodes speichern, wählen Sie mit DIP 5 aus, welche Sender verwendet werden sollen:

DIP 5 OFF: Die SUN-PRO Variablencodesender können gespeichert werden:	
SUN-PRO 2CH 2-Kanal - rote Tasten und weiße LED	Kode ACG6210
SUN-PRO 4CH 4-Kanal - rote Tasten und weiße LED	Kode ACG6214

DIP 5 ON (Ab Werk): Sie können Sender mit festem Code SUN speichern:

SUN 2CH 2-Kanal - blaue Tasten und weiße LED	Kode ACG6052
SUN 4CH 4-Kanal - blaue Tasten und weiße LED	Kode ACG6054
SUN CLONE 2CH 2-Kanal - blaue Tasten und gelbe LED	Kode ACG6056
SUN CLONE 4CH 4-Kanal - blaue Tasten und gelbe LED	Kode ACG6058

ACHTUNG: Es ist nicht möglich, Sender mit festem Code und Sender mit variablem Code gleichzeitig zu speichern.

Die Programmierung kann nur bei stehendem Tor erfolgen.

1 - **DIP 1 auf ON** und anschließend **DIP 2 auf ON** stellen. Die LED DL12 blinkt rote für 10 s.

2 - Die Fernsteuerungs-Taste (normalerweise Kanal A) innerhalb der vorgeschriebenen Zeit von 10 s drücken. Wenn die Fernsteuerung korrekt programmiert worden ist, die LED DL12 blinkt Grün und des Summers Fragen 2 Töne. Die 10 s für die Programmierung der Codes werden automatisch erneuert, mit der LED DL12, die rot blinkt, um den nächsten Sender zu speichern.

3 - Um die Programmierung zu beenden, warten Sie 10 s oder drücken Sie kurz die Taste PROG. Die LED DL12 hört auf zu blinken.

4 - Erneut **DIP 1 und DIP 2 auf OFF** stellen.

FERNBEDIENUNG NEUE FERNBEDIENUNGEN FÜR DIE ÖFFNUNG

- 1 - Drücken Sie auf der gültigen Fernbedienung dreimal schnell hintereinander die Taste für die vollständige Öffnung des Tors. Der Summer ertönt einmal 1 Sekunde lang und der Blinker blinkt 4 Sekunden lang, um die Aktivierung des Verfahrens zu signalisieren.
 - 2 - Drücken Sie sofort die gleiche Taste einmal auf der/den neuen Fernbedienung(en), die Sie registrieren möchten. Der Summer ertönt einmal, um die Registrierung jeder neuen Fernbedienung zu bestätigen. Warten Sie 4 Sekunden, bis der Vorgang beendet ist. Der Blinker wird ausgeschaltet.
- Wenn Sie diese Funktion nicht nutzen möchten, stellen Sie DIP 3 auf ON, um sie zu deaktivieren.

ALLE FUNKCODES (FÜR GESAMTÖFFNUNG) - STORNIERUNGSVERFAHREN

Stornierungen können nur bei stillstehendem Tor durchgeführt werden.

- 1 - DIP 1 auf ON und anschließend DIP 2 auf ON stellen.
- 2 - Die LED DL12 blinkt rote für 10 s .
- 3 - Die Taste PROG 5 s lang gedrückt halten. Die Speicherlöschung wird durch zwei grüne Blinksignale der LED DL12 und 2 Signaltöne des Summers angezeigt.
- 4 - LED DL12 blinkt für 10 s erneut rot und Sie können wie oben gezeigt neue Codes hinzufügen.
- 5 - Erneut DIP 1 und DIP 2 auf OFF stellen.

FUNKCODESPEICHER VOLLANZEIGE (FÜR GESAMTÖFFNUNG)

Die Anzeige ist nur sichtbar, wenn das Tor steht.

Diese Anzeige erhält man nur bei geschlossenem Tor.

- 1 - DIP 1 auf ON und anschließend DIP 2 auf ON stellen.
- 2 - Die LED DL12 blinkt grüne 6mal und zeigt den vollen Speicher an (1000 vorhandene Codes). Jetzt blinkt die LED DL12 für 10 s rot, um eine mögliche Löschung aller Codes zu ermöglichen.
- 3 - Erneut DIP 1 und DIP 2 auf AUS stellen.

E - PROGRAMMIERUNG FUNKCODES FÜR R-AUX-RELAIS

(1000 CODES MAX) - MIT RADIO-MODUL ACG8069

* Die Fernsteuerungsverwaltung kann nur mit der RIB GATE-App aktiviert werden.

R-AUX arbeitet normalerweise 3 Minuten lang als Zusatzbeleuchtung.

Über die RIB GATE-App kann der Betrieb dieses Relais wie gewünscht konfiguriert werden.

Die Programmierung kann nur bei stehendem Tor erfolgen.

- 1 - Stellen Sie DIP 1 auf ON, DIP 2 auf ON und DIP 3 auf ON. Die LED DL12 blinkt orange für 10 s .
- 2 - Die Fernsteuerungs-Taste (normalerweise Kanal C) innerhalb der vorgeschriebenen Zeit von 10 s drücken. Wenn die Fernsteuerung korrekt programmiert worden ist, die LED DL12 blinkt grüne und des Summers Fragen 1 Töne. Die 10 s Programmierzeit der Codes verlängert sich automatisch (LED DL12 blinkt orange), damit die nächste Fernbedienung programmiert werden kann.
- 3 - Um die Programmierung abzuschließen, 10 s abwarten oder die Taste PROG drücken. Die LED DL12 erlischt.
- 4 - Stellen Sie DIP 1, 2, 3 auf OFF zurück.

FERNBEDIENUNG NEUE FERNBEDIENUNGEN FÜR DAS R-AUX-RELAIS

1 - Drücken Sie auf der gültigen Fernbedienung dreimal schnell hintereinander die Taste für die Fußgängeröffnung des Tors. Der Summer ertönt 1 Sekunde lang dreimal und der Blinker blinkt 4 Sekunden lang, um die Aktivierung des Verfahrens zu signalisieren.

2 - Drücken Sie sofort die gleiche Taste einmal auf der/den neuen Fernbedienung(en), die Sie registrieren möchten. Der Summer ertönt einmal, um die Registrierung jeder neuen Fernbedienung zu bestätigen. Warten Sie 4 Sekunden, bis der Vorgang beendet ist. Der Blinker wird ausgeschaltet.

Wenn Sie diese Funktion nicht nutzen möchten, stellen Sie DIP 3 auf ON, um sie zu deaktivieren.

VORGEHEN ZUR VOLLSTÄNDIGEN LÖSCHUNG DER FUNKCODES

(FÜR DIE R-AUX RELAIS)

Stornierungen können nur bei stillstehendem Tor durchgeführt werden.

- 1 - Stellen Sie DIP 1 auf ON, DIP 2 auf ON und DIP 3 auf ON. Die LED DL12 blinkt grüne für 10 s .
- 2 - Während dieser 10 s drücken und halten Sie die PROG-Taste für 5 s . Die Speicherlöschung wird durch zwei grüne Blinksignale der LED DL12 und zwei Signaltöne des Summers angezeigt
- 3 - Die LED DL12 blinkt erneut für 10 s orange und Sie können wie oben gezeigt neue Codes hinzufügen.
- 4 - Stellen Sie DIP 1, 2, 3 auf OFF zurück.

ANZEIGE "SPEICHERKAPAZITÄT ERSCHÖPFT" (FÜR R-AUX RELAIS)

Die Anzeige ist nur sichtbar, wenn das Tor steht.

- 1 - Stellen Sie DIP 1 auf ON, DIP 2 auf ON und DIP 3 auf ON.
- 2 - Die LED DL12 blinkt grüne 6mal und zeigt den vollen Speicher an (1000 vorhandene Codes). Die LED DL12 blinkt 10 s lang rot, um eine mögliche Löschung der Codes zu ermöglichen.
- 3 - Stellen Sie DIP 1, 2, 3 auf OFF zurück.

BEDIENUNG STEUERUNG ZUBEHÖR

FUNKTIONSWEISE «STANDARD-MODUS» (DIP 6 OFF)

Die Befehle OPEN 2, OK CLOSE und TLC (TRAFFIC LIGHT CONTROL) sind nicht aktiv. Die Verwaltung von 1 Ampel ist möglich.

EINZELKONTROLLTASTE (COM A+/START) UND FERNSTEUERUNG

DIP 4 ON => Führt einen Befehl der Steuerreihe Öffnen - Stopp - Schließen - Stopp - Öffnen usw. aus.

DIP 4 OFF => Sorgt für die Öffnung der geschlossenen Schranke. Reagiert nicht, wenn diese Taste während der Öffnungsbewegung betätigt wird. Wenn diese Taste bei geschlossener Schranke betätigt wird, führt dies zur Schließung der Schranke. Wenn diese Taste während einer Schließbewegung betätigt wird, führt dies zum erneuten Öffnen der Schranke.

ÖFFNUNGS-TASTE (COM A+/OPEN 1)

Bei stillstehendem Schranke steuert diese Taste die Öffnungsfunktion an, wird sie während des Schließvorganges gedrückt, so wird das Schranke wieder geöffnet.

B.I.O.-TASTE - ÖFFNET MIT UHRFUNKTION (COM A+/B.I.O.)

Diese Funktion ist besonders zur Stoßzeit nützlich, wenn der Verkehrsfluss langsam ist (zum Beispiel bei Schichtwechsel, Notfälle im Wohn- oder Parkplatzbereich und vorübergehend bei Umzügen).

Durch Anschluss eines Schalter und /oder einer Uhr mit Tages/Wocheneinstellung (anstatt der oder parallel zur Öffnungstaste "COM A+/B.I.O."), kann das Tor in der Automateinstellung offen gehalten werden, bis der Schalter gedrückt wird oder die eingestellte Uhrzeit erreicht wurde.

Wenn das Tor geöffnet ist, werden alle Befehle ignoriert.

Nach dem Loslassen des Schaltkontaktes oder nach Ablauf der eingestellten Zeit schließt das Tor sofort.

SCHLIESSUNGS-TASTE (COM A+/CLOSE)

Führt bei stillstehendem offenem Tor zur Schließung.

VERWALTUNG 1 AMPEL (MIT 1 KARTE 3 RELAIS ACQ9081 und 1 AMPEL AC65513)

Wenn die Schranke geschlossen ist, ist die Ampel aus.

Mit der Barriere in der Öffnung schaltet sich das rote Licht ein (3-4).

Wenn die Schranke geöffnet ist, schaltet sich das grüne Licht ein (5-6) und das rote Licht erlischt. Das grüne Licht bleibt an, bis die Barriere vollständig geöffnet ist.

Wenn die Schranke schließt, erlischt das grüne Licht und das rote Licht geht an.

Wenn die Schranke geschlossen ist, ist die Ampel aus.

FUNKTIONSWEISE «PARK-MODUS» (DIP 6 ON)

ÖFFNUNGSTASTE ZUM PARKEN (COM A+/OPEN 1)

Wenn die Schranke stillsteht, steuert der Knopf die Öffnungsbewegung. Wird sie beim Schließen gedrückt, öffnet sie die Schranke wieder.

Sofern sich ein Fahrzeug auf dem Magnetsensor befindet (TLC aktiv), kann die Schranke mit der Taste OPEN 1, START oder RADIO geöffnet werden.

Die Schranke bleibt geöffnet, bis das Fahrzeug die Fotozellen passiert hat, die sich an der Abschlusslinie des Durchgangs befinden.

Der Verschluss wird eine Sekunde nach dem Transit durchgeführt (durch die auf OK schließen verbunden Fotozelle bestätigt, die freigesetzt wird), und wird durch Fotozellen verbunden COM A+/PHOT 1 und COM A+/PHOT 2. Die Photozellen werden befehlen, die Inversion geschützt der Barriere in der Öffnung, auch wenn das Fahrzeug in Reichweite bleibt.

ÖFFNUNGSTASTE ZUM VERLASSEN DES PARKPLATZES (COM A+/OPEN 2) (mit Prioritätsverwaltung und Signalisierung von Ampeln).

Wenn die Schranke stillsteht, steuert der Magnetsensor oder ein anderes Gerät, das an OPEN 2 angeschlossen ist, die Öffnungsbewegung.

Die Schranke bleibt geöffnet, bis das Fahrzeug die Fotozellen passiert, die sich an der Abschlusslinie des Durchgangs befinden.

Die Schließung wird eine Sekunde nach dem Transit durchgeführt (bestätigt durch die Photozelle, die mit OK CLOSE verbunden ist, die freigegeben wurde).

Der Verschluss ist durch Fotozellen geschützt, die an COM A+/PHOT 1 und COM A+/PHOT 2 angeschlossen sind.

Wird OPEN 2 beim Schließen gedrückt, wird die Schranke wieder geöffnet.

Die Fotozellen steuern die Inversion der Barriere beim Öffnen, selbst wenn das Fahrzeug in seinem Aktionsradius bleibt.

OPEN 2 ist ausgeschlossen, wenn der TLC-Befehl eingegeben wird (Präzedenzblock aufgrund

der Anwesenheit des Fahrzeugs auf der Schleife, die auf den Parkplatz fährt).

Wenn Sie den vom TLC-Befehl vorgegebenen Präzedenzblock nicht verwenden möchten (Vorhandensein eines Fahrzeugs auf dem Parkplatz), stellen Sie DIP 8 auf ON.

STEUERUNG TLC - Traffic Light Control/Ampelsteuerung (COM A+/TLC)

Der Eingang "TLC" (NO = normalerweise offen) muss an einen Magnetsensor angeschlossen sein, der in unmittelbarer Nähe der Schranke untergebracht wird; Es gibt den Hinweis auf das Vorhandensein eines ankommenden Fahrzeugs.

Falls diese Funktion nicht genutzt werden soll, sind die COM A+/TLC-Klemmen zu überbrücken. Nur das Vorhandensein eines Fahrzeugs, das den Parkplatz betritt, erlaubt dem Befehl OPEN 1, die Schranke zu öffnen.

STEUERUNG «OK CLOSE» (COM A+/OK CLOSE)

Wenn die Schranke geöffnet ist, bestätigt OK SCHLIESSEN den Befehl zum Schließen der Schranke und ermöglicht das Schließen der Schranke 1 Sekunde nachdem das Fahrzeug vorbeigefahren ist.

Normalerweise wird dieser Befehl von einer Fotozelle oder einem Magnetsensor gegeben, der an der Absperrung der Schranke angebracht ist.

Wenn der Befehl eingefügt bleibt, wird die Schranke nicht geschlossen.

MANAGEMENT 2 AMPELN (mit 1 Karte 3 Relais ACQ9081 und 2 Ampeln ACG5513)

Die Eingangs- und Ausgangsampel werden von der 3 Relaiskarte verwaltet, so dass, wenn die Schranke betreten wird, wenn die Schranke geöffnet ist, die Eingangsampel grün leuchtet, während der Ausgang rot leuchtet.

Wenn die Schranke zum Verlassen der Schranke geöffnet wird, leuchtet die ankommende Ampel rot, während die Schranke geöffnet ist.

FUNKTIONSWEISE NACH STROMAUSFALL

DIP 10 OFF => Wenn die Netzspannung fehlt, bleibt die Schranke stehen oder bleibt stehen. Wenn die Netzspannung zurückkehrt, drücken Sie einfach RADIO, OPEN 1, OPEN 2 oder START, um die Leiste zu öffnen. Wenn der Balken geöffnet ist, geben Sie einen Schließbefehl oder warten Sie auf die Pausenzeit vor dem automatischen Schließen => Der Balken beginnt zu schließen => Die normalen Funktionen werden beim Schließen wieder hergestellt. Während der Neuausrichtung sind die Wertpapiere aktiv.

DIP 10 ON => Bei Rückkehr der Netzspannung schließt die Schranke, wenn sie offen ist. Es wird nicht nur geschlossen, wenn die Uhrfunktion aktiv ist (siehe Befehl B.I.O.).

FUNKTIONSWEISE SICHERHEITSEINRICHTUNGEN

FOTOZELLE (COM A+/PHOT 1, COM A+/PHOT 2) - Sicherheitsfunktion PL "b" gemäß EN13849-1

Kommt bei geschlossenem Schranke ein Hindernis in den Wirkkreis der Fotozelle und erfolgt der Öffnungsbefehl, so öffnet sich das Schranke (während der Öffnungsphase erfolgt keine Ansteuerung durch die Fotozellen). Die Fotozellen wirken nur in der Schließungsphase (mit Wiederherstellung der Schrankeumsteuerung nach einer Sekunde, auch wenn die Fotozellen in Funktion bleiben).

Wenn die Fotozelle aktiviert ist, gibt der Summer 1 Ton ab.

ACHTUNG: Wenn das Empfänger Led eingeschaltet bleibt, ist es möglich, dass Störungen im Speisungsnetz vorhanden sind. Zum Schutz der Fotozellen vor Störungseinflüssen, empfehlen wir die elektrische Verbindung der Fotozellen der Tragsäulen/Tragstangen an Klemme A-. Bitte darauf achten, dass kein Kurzschluss entsteht, wenn die Speisungsfasen invertiert sind!

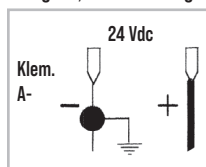

ÜBERWACHUNG DER FOTOZELLEN (A+ TEST/A-) gemäß EN12453 Abs. 5.1.2

Den Fotozellensender an A+ TEST/A- anschließen und DIP 7 auf ON stellen.

Die Überwachung besteht aus einem Funktionstest der Fotozelle vor jeder Bewegung.

Die Torbewegung ist daher nur erlaubt, wenn die Fotozellen den Funktionstest bestanden haben.

ACHTUNG: DIE ÜBERWACHUNG DES FOTOZELLEN-EINGANGS (PHOTO 1/PHOTO 2) KANN MIT DIP 7 AUF ON AKTIVIERT ODER MIT DIP 7 AUF OFF DESAKTIVIERT WERDEN.

WARNUNG: Wenn die AUTOTEST-Funktion aktiviert und nur eine Fotozelle angeschlossen ist, muss eine Brücke zwischen den Klemmen PHOT 1 und PHOT 2 hergestellt werden. Wenn der Jumper nicht gemacht wird, schlägt der AUTOTEST fehl und das Gate bewegt sich nicht.

SELBSTTEST-ALARM FOTOZELLEN (DIP 7 ON)

Wenn die Fotozelle den Überwachungstest nicht besteht, wird ein Alarm angezeigt, wenn der Blinker aufleuchtet und die Torbewegung nicht erlaubt ist. Der normale Betrieb kann nur durch Reparatur der Fotozelle und Drücken eines der Befehle wiederhergestellt werden.

EDGE (KONTAKTLEISTE) (COM A+/EDGE)

Wenn während des Schließens Kontaktleiste gedrückt wird, kehrt die Öffnungsbewegung um. Wenn die Kontaktleiste beschäftigt bleibt, kann sie nicht geschlossen werden.

Wenn die Kontaktleiste nicht installiert ist, überbrücken Sie die COM A+/EDGE-Anschlüsse.

EDGE ALARM

Blinker (fest oder blinkend gemäß DIP13) und Summer werden alle 5 s für eine Minute mit 2 Tönen aktiviert.

ÜBERWACHUNG DER EDGE (KONTAKTLEISTE) (gemäß EN12453 Abs. 5.1.2)

Über die APP-Karte und die RIB GATE App ist es möglich, die Überwachung mechanischer (NC mit 8K2 Widerstand) und resistiver (NO mit 8K2 Widerstand) Kontaktleisten zu aktivieren.

STOPP-TASTE (COM A+/STOP) - Sicherheitsfunktion PL "b" gemäß EN13849-1

Das Drücken der Stopp-Taste führt bei jedem Zustand des Tors zu dessen Stillstand.

Wird sie bei vollständig geöffneten Tor gedrückt, wird vorübergehend die automatische Schließfunktion unterbrochen (wenn diese über den Trimmer TCA aktiviert wurde und die LED DL11 leuchtet). Es muss daher ein erneuter Schließbefehl gegeben werden.

Beim anschließenden Bewegungszyklus wird die automatische Schließfunktion wieder aktiviert (wenn diese über den Trimmer TCA aktiviert wurde und die LED DL11 leuchtet).

FUNKTIONIERT IM "BEFEHL GEDRÜCKT GEHALTEN"-MODUS WENN DIE SICHERHEITSVORRICHTUNGEN FEHLGESCHLAGEN SIND

Wenn eine der Kontaktleisten ist defekt oder diese arbeitet länger als 5 s, oder wenn eine der Fotozellen defekt ist oder für mehr als 60 Sekunden arbeitet, die OPEN, CLOSE, START und PED.-Befehle funktionieren nur im "BEFEHL GEDRÜCKT GEHALTEN"-MODUS.

Die Aktivierung dieser Meldefunktion wird durch die Programmier-LED DL1 blinkt gegeben.

Dieser Vorgang darf geöffnet oder geschlossen werden nur durch Halten der Tasten steuern. Die Funksteuerung und automatische Schließung sind ausgeschlossen, weil ihr Betrieb nicht an die Regeln erlaubt.

Nach der Wiederherstellung der Sicherheit, ist nach einer Sekunde automatisch in automatische Funktion oder Schritt für Schritt restauriert, und damit auch die Fernbedienung und das automatische Schließen wieder möglich.

Anmerkung 1: Während dieses Vorgangs mit "Befehl gedrückt gehalten"-modus, im fall eines ausfalls der Kontaktleisten (oder Fotozellen) der Fotozellen (oder Kontaktleisten) funktionieren noch, Unterbrechung des Betriebs im Gange.

Anmerkung 2: Die Stoppen-Taste ist nicht als Sicherheitseinrichtung in diesem Modus anzusehen; so wenn gedrückt oder kaputt, erlauben Sie keines Manöver.

Die "Befehl gedrückt gehalten"-modus ist nur eine Not-Bedienung und die, für kurze Zeit und mit der Visuell-Sicherheit der Autatismum-Bewegung gemacht wird sein. So bald wie möglich, muss der Fehler Schutz, für den ordnungsgemäßen Betrieb, wiederhergestellt werden sein.

VISUELLEN UND AKUSTISCHEN ALARMEN

BLINKLICHT 230V 40W MAX

DIP 13 ON => Der Blinker verfügt über eine intermittierende Stromversorgung mit 500 mS ein/aus bei der Öffnung bzw. mit 250 mS ein/aus bei der Schließung.

Bei einem Alarm der Kontaktleisten, blinkt der Blinkerausgang in folgender Weise intermittierend auf: 2 Sekunde an, danach 2 s aus.

SUMMER

Es hat die Aufgabe, das Eingreifen der Sicherheit, die Anomalien und das Speichern und Löschen der Funkcodes zu signalisieren.

SIGNAL - ANZEIGELEUCHTE SCHRANKE GEÖFFNET - 12 Vdc 3W max (SIGN.+ /SIGN.-)

Signalisiert, wenn das Schranke offen, teilweise offen oder nicht vollständig geschlossen ist. Es wird nur ausgeschaltet, wenn das Schranke vollständig geschlossen ist.

Während des Öffnens blinkt es langsam.

Wenn das Schranke stationär oder geöffnet ist, ist es permanent an.

Während des Schließens blinkt es schnell.

ZU BEACHTEN: Max 3 W. Wenn die Kontrollleuchten zu groß sind, sind die Prozesse der Zentrale gefährdet, mit dem möglichen Stopp aller Vorgänge.

TECHNISCHE EIGENSCHAFTEN

Feuchtigkeit	< 95% ohne Kondensierung
Versorgungsspannung	230 V oder 120 V ~ ±10%
Frequenz	50/60 Hz
Maximale Aufnahme der Platine	28 mA
Kurze Netzunterbrechungen	100 ms

Höchstleistung Kontrollleuchte «Schranke geöffnet»	3 W (entspricht 1 Glühbirne mit 3 W oder 5 LED mit serienmäßigem Widerstand von 2,2 kΩ)
Höchstbelastung am Blinkerausgang	40W mit ohmscher Last
Verfügbare Strom für Fotozellen und Zubehöreinrichtungen	500 mA 24 Vdc
Verfügbare Strom an der Funkgerätesteckverbindung	200 mA 24 Vdc

TECHNISCHE EIGENSCHAFTEN FUNKGERÄT

Empfangsfrequenz	433,92 MHz
Wechselstromwiderstand	52Ω
Empfindlichkeit	>2,24µV
Erregungszeit	300ms
Entregungszeit	300ms
Anzahl der Code-Speicherplätze	60 Plätze

- Damit die doppelte bzw. verstärkte Isolierung gegenüber Teilen mit gefährlicher Spannung gewährleistet ist, müssen alle Eingänge frei von Verunreinigungen sein, da die Speisung im Innern der Platine erzeugt wird (sichere Spannung).
- Eventuell an den Ausgängen der Steuereinheit angeschlossene Außenschaltkreise müssen ausgeführt werden, damit die doppelte bzw. verstärkte Isolierung gegenüber den Teilen mit gefährlicher Spannung gewährleistet ist.
- Alle Eingänge werden von einem programmierten integrierten Schaltkreis, der bei jeder Einleitung einer Bewegungsphase eine Selbstkontrolle vornimmt, gesteuert.

LÖSUNG VON PROBLEMEN

Aktualisieren Sie die Panel-Firmware mithilfe der APP-Karte und der RIB GATE-App. Nachde alle Verbindungen sorgfältig dem Schema folgend ausgeführt wurden und das Tor auf die mittlere Position gestellt wurde, das korrekte Einschalten der rot LEDs DL6, DL7, DL8 und DL9 kontrollieren.

Im Fall, dass sich ein LED, mit dem Tor immer noch in mittlerer Position, nicht einschaltet, wie folgt überprüfen und eventuelle, beschädigte Komponenten ersetzen.

DL6	AUS	Stopp-Taste defekt (falls die Stopp-Taste nicht verbunden ist, eine Überbrückung zwischen COM A+ und STOP anlegen).
DL7 oder DL8	AUS	Fotozellen beschädigt (Falls die Rippe nicht angeschlossen ist einen Überbrückungsdraht zwischen COM A+ und PHOTO 1/PHOTO 2 legen)
DL9	AUS	Kontaktleisten Schaden (Falls die Rippe nicht angeschlossen ist einen Überbrückungsdraht zwischen COM A+ und EDGE 1/EDGE 2 legen)
DL12	AUS	Das Funkmodul funktioniert einwandfrei.
	AUF	Das Funkmodul fehlt oder ist defekt oder wird nach einer Spannungsüberlastung nicht erkannt.
DL13 blau	AUF	Einige Funktionen sind über das Smartphone aktiviert. Überprüfen Sie daher per Smartphone die Kartenfunktionen, da der DIP / TRIMMER-Status möglicherweise nicht zutrifft.

Auf der Platine befinden sich selbstrückstellende Sicherungen, die im Kurzschlussfall eingreifen und den ihnen zugeordneten Ausgang unterbrechen.

Bei der Fehlerbehebung ist es ratsam, alle lösbaren Steckverbinder abzutrennen und nacheinander zu stecken, um die Fehlerursache leichter erkennen zu können.

ÜBERSICHTSTABELLE DER VISUELLEN UND AKUSTISCHEN ALARMEN SIGNALISIERUNGEN WÄHREND DER PROGRAMMIERPHASE

EREIGNIS	STATUS BUZZER	STATUS BLINKLEUCHE	STATUS LED DL 1
DIP 1 ON ("befehl gedrückt gehalten"-modus) oder defekt einer sicherheitsvorrichtung	Abgeschaltet	Abgeschaltet	Blinkt 250 ms ON/OFF
DIP 2 ON (laufprogrammierung ganz)	Abgeschaltet	Abgeschaltet	Blinkt 500 ms ON/OFF
programmierverfahren unterbrochen wegen auslösung einer sicherheitsvorrichtung	10 s Ton mit 2 s Pause	Abgeschaltet	Fix aufleuchtend
EREIGNIS	STATUS BUZZER	STATUS BLINKLEUCHE	STATUS LED DL12
Kein funkcode eingegeben	Abgeschaltet	Abgeschaltet	Blinkt rot/grün
DIP 1 ON > DIP 2 ON Programmierung funkcodes vollöffnung	Abgeschaltet	Abgeschaltet	Blinkt rot für 10 s
DIP 1 ON > DIP 2 ON > DIP 3 ON Programmierung funkcodes R-AUX relais	Abgeschaltet	Abgeschaltet	Blinkt orange für 10 s
Bestätigte Programmierung Funkcodes für öffnung und R-AUX relais	1 Töne	Abgeschaltet	Leuchtet 1 mal grün auf
Funkcode nicht im speicher vorhanden	Abgeschaltet	Abgeschaltet	Leuchtet 1 mal rot auf
Speicher der Funkcodes voll (1000 gespeicherte codes)	Abgeschaltet	Abgeschaltet	Blinkt 6 mal grün
Löschung der Funkcodes für öffnung und R-AUX relais	2 Töne	Abgeschaltet	Blinkt 2 mal grün
SIGNALISIERUNGEN WÄHREND DES BETRIEBS			
EREIGNIS	STATUS BUZZER	STATUS BLINKLEUCHE	LEDZUSTAND UND AUSGANGSSIGNAL
Stoptaste eingedrückt	Abgeschaltet	Abgeschaltet	LED DL6 schaltet sich ab
Eingriff des Photozelle	1 Tön	Abgeschaltet	LED DL7-8 schaltet sich ab
Eingriff des Kontaktleiste	2 Töne	Abgeschaltet	LED DL9 schaltet sich ab
Defekt einer sicherheitsvorrichtung oder sicherheitsvorrichtung für eine längere zeit belegt	Abgeschaltet	Abgeschaltet	LED DL1 blinkt 250 ms ON/OFF
Alarm von Kontaktleiste	2 Töne alle 5 s für 1 Minute (Es wird verlängert, indem man einen Befehl erteilt)	Blinkt für 1 minute	Keine kombinierte LED
Alarm selbsttest fehlgeschlagen	4 Töne alle 5 s für 1 Minute (Es wird verlängert, indem man einen Befehl erteilt)	Abgeschaltet	Keine kombinierte LED
Funktionsblock aktiviert von Smartphone	Abgeschaltet	Abgeschaltet	LED DL12 leuchtet fix grün auf
Erreichung von set-zyklen	6 Töne alle 5 s (Es wird verlängert, indem man einen Befehl erteilt)	Abgeschaltet	keine übereinstimmenden LEDs
Energiesparen aktiviert durch Smartphone	Abgeschaltet	Abgeschaltet	Blaue LED blinkt einmal alle 5 s
Alarm - keine Endschalter erreicht oder entsperrte Schranke	5 Töne	Blinkt für 1 minute	keine übereinstimmenden LEDs

FEHLER	LÖSUNG
Nachdem die verschiedenen Verbindungen gelegt sind und Strom angelegt wurde, sind alle LEDs ausgeschaltet.	Auf der Platine befinden sich selbstrückstellende Sicherungen, die im Kurzschlussfall eingreifen und den ihnen zugeordneten Ausgang unterbrechen. Bei der Fehlerbehebung ist es ratsam, alle lösbaren Steckverbinder abzutrennen und nacheinander zu stecken, um die Fehlerursache leichter erkennen zu können. Überprüfen Sie die Integrität der Sicherung F1. Bei unterbrochener Sicherung nur einen angemessenen Wert verwenden F1 = T 5A Sicherung für Motorschutz
Der Motor öffnet und schließt, aber hat keine Antriebskraft und bewegt sich langsam.	Regulierung der Trimmer LOW SPEED OPEN und LOW SPEED CLOSE überprüfen.
Das Tor führt die Öffnung aus, schließt aber nicht nach der Zeit, die eingestellt ist.	Kontrollieren, dass der Trimmer TCA aktiviert ist und die LED DL11 leuchtet. Der B.I.O. Kontakt ist gesteckt / grüne LED an => Überprüfen Sie den Status der am B.I.O.-Eingang angeschlossenen Uhr Fotозellen Auto-Test fehlgeschlagen => Überprüfen Sie die Verbindungen zwischen dem Steuerung und den Fotозellen.
Das Tor schließt beim Betätigen der verschiedenen START, RADIO und CLOSE Tasten nicht.	Kontakt der Kontakteleiste Schaden. Kontakt Fotозellen Schaden => Reparieren oder ersetzen Sie den fehlerhaften Kontakt. Fotозellen Auto-Test fehlgeschlagen => Überprüfen Sie die Verbindungen zwischen dem Bedienfeld und den Fotозellen.
Bei Betätigung der START, OPEN oder CLOSE Taste führt das Tor keinerlei Bewegung aus.	Impuls START, OPEN oder CLOSE ist immer angeschlossen. Kontrollieren und ersetzen Sie eventuelle Tasten oder Mikro-Schalter des Wählers.
Die Phase des Verlangsamens wird nicht ausgeführt.	Regulierung der Trimmer LOW SPEED OPEN und LOW SPEED CLOSE überprüfen.

OPTIONEN

Für die Anschlüsse und die technischen Daten der Zubehöre verweisen wir auf die entsprechenden Betriebsanleitungen.

FIXIERPLATTE



Bodenversenkbare Fixierplatte.

Kode ACG8110

HÄNGEGITTER

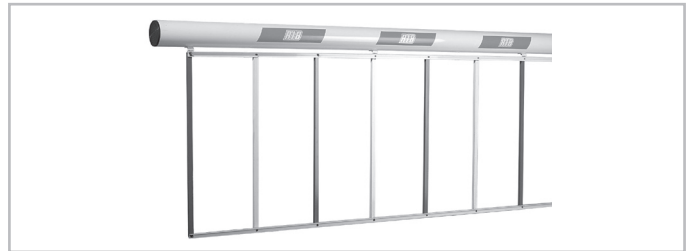

L = 2 m

Kode ACG8290B

L = 3 m

Kode ACG8291B

ACHTUNG: Nicht in Wind ausgesetzten Lagen benutzen.

N.B. Es ist obligatorisch, eine Stützpindel ACG8283 oder eine Stützgabel ACG9130G anzubringen.

Nicht mit dem 6 m Baum verwenden!

Bis zu 200 Zyklen pro Tag

STÜTZPENLED FÜR BAUM Ø 80 U. ACHTZECKIGEN BAUM



Nicht mit dem 6 m Baum verwenden!

Kode ACG8285

ABSTÜTZ TRÄGER

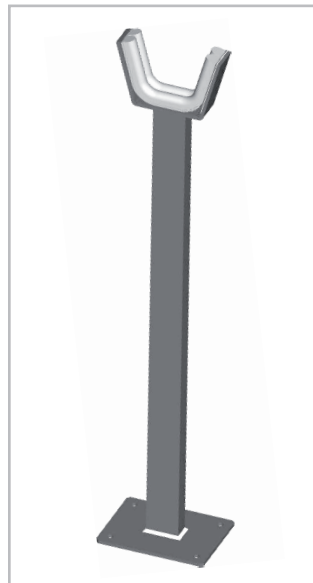

Gabelförmiger Abstützträger, nutzbar und gleich für alle Stangen.

Kode ACG9130G

KNICKBAUM



L = 3 m

Kode ACG8223

L = 4 m

Kode ACG8224

L = 5 m

Kode ACG8225

ACHTUNG: Es ist obligatorisch, eine Stützpindel oder eine Stützgabel code ACG9130G anzubringen für Baum lang mehr als 4 m. Nicht mit dem 6 m Baum verwenden!

FERNSENDER SUN



SUN 2CH	Kode ACG6052	SUN 4CH	Kode ACG6054
SUN CLONE 2CH	Kode ACG6056	SUN CLONE 4CH	Kode ACG6058
SUN-PRO 2CH	Kode ACG6210	SUN-PRO 4CH	Kode ACG6214

RADIO-MODUL 433MHz

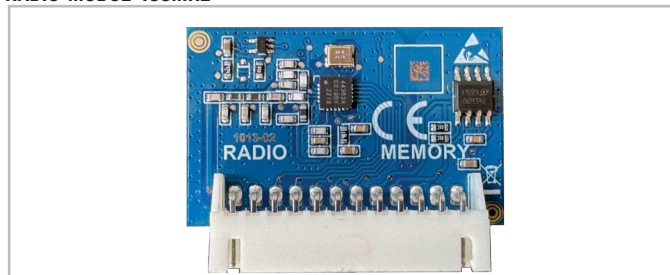

Kode ACG8069

MAGNETWINDUNGSSENSOR



Für Öffnung mit Fahrzeugen
Einkanalig - 230 Vac
Einkanalig - 12÷24 Vac/dc
Zweikanalig - 12÷24 Vac/dc

Kode ACG9060
Kode ACG9063
Kode ACG9064

VORMONTIERTE LOOPWINDUNG



6 m - Umfang 2 x 1 + 15 m Kabel
10 m - Umfang 3 x 2 + 15 m Kabel

Kode ACG9067
Kode ACG9068

PLATINE MIT 1 RELAIS FÜR LICHT BOX ODER ELEKTROMAGNET

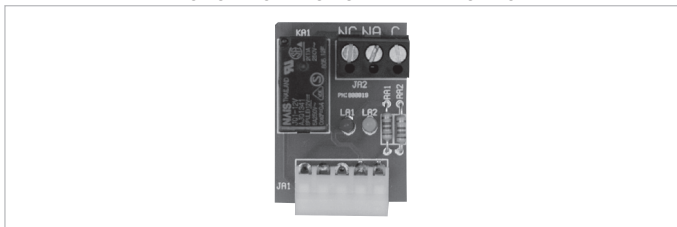

Kode ACQ9080

PLATINE MIT 3 RELAIS FÜR LICHT BOX ODER ELEKTROMAGNET ODER 2 AMPELN

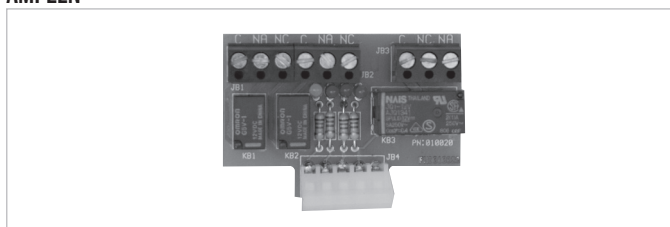

Kode ACQ9081

S18



S18 unter Putz (NO+NO)	Kode ACG1054	S18 unter Putz (NO+NG)	Kode ACG1054S
S18 auf Putz (NO+NO)	Kode ACG1056	S18 auf Putz (NO+NG)	Kode ACG1056S

PROBE



Temperaturmess-Sonde für den Motor und geeignete Motorentemperatur und deren Aufheizung. Dies für besonders kalte und harte Temperaturen, bis zu -30°C (Anschluss an Verbinder J3).
Kode ACG4666

PHOTOZELLEN KONTAKTLEISTE IN DER Ø 80 SCHRANKE

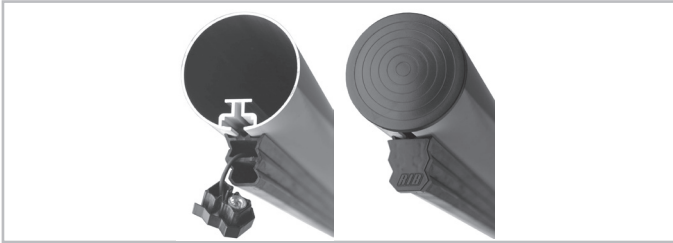

Nicht mit dem 6 m Baum verwenden!

Kode ACG8611 + ACG7090

NOVA - NOVA WIRELESS



FOTOZELLEN NOVA - Reichweite 25 m
 FOTOZELLEN NOVA WIRELESS - Reichweite 25 m
 DOPPEL SÄULEN für NOVA

Kode ACG8046
 Kode ACG8047
 Kode ACG8039

SAIL

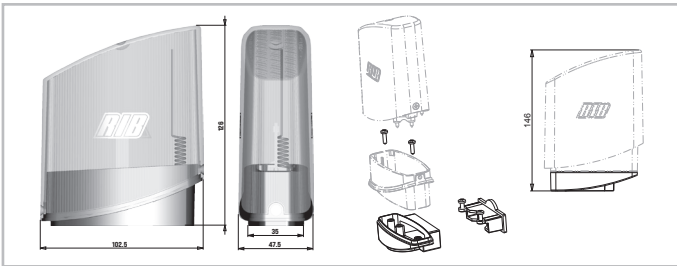

SAIL orange mit eingebauter intermittierender Karte
 SAIL weiß mit eingebauter intermittierender Karte
 SEITENUNTERSTÜTZUNG SAIL

Kode ACG7072
 Kode ACG7078
 Kode ACG8054

SYNCR0

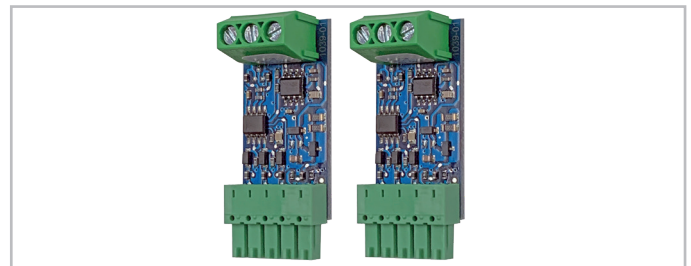

Karten zur Synchronisation von 2 L1 oder P1-Befehlen und
 Sicherheitseinrichtungen
 Die Synchronisation kann nur mit der RIB GATE App aktiviert werden

Kode ACG8081

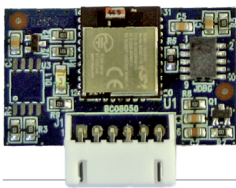

APP8050 APP-Karte
 um das Steuerung mit Bluetooth
 4.2-Übertragung zu verwalten



APP8054 APP+-Karte
 um das Steuerung mit Bluetooth
 4.2-Übertragung zu verwalten

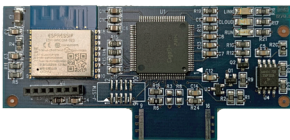

APP8064 WLAN-Modul für APP+-Karte
 Verwalten des Steuerung über das
 lokale Wi-Fi-Netzwerk (WLAN)

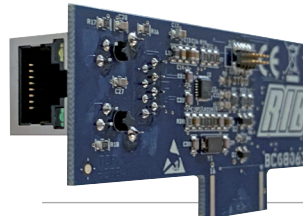

APP8066 RJ45-Modul für APP+-Karte
 Verwalten der Steuerung über das
 lokale Netzwerk (LAN)



APP8060 Uhrenmodul für APP+-Karte
 um Zugriff auf das Steuerungen
 hinzuzufügen

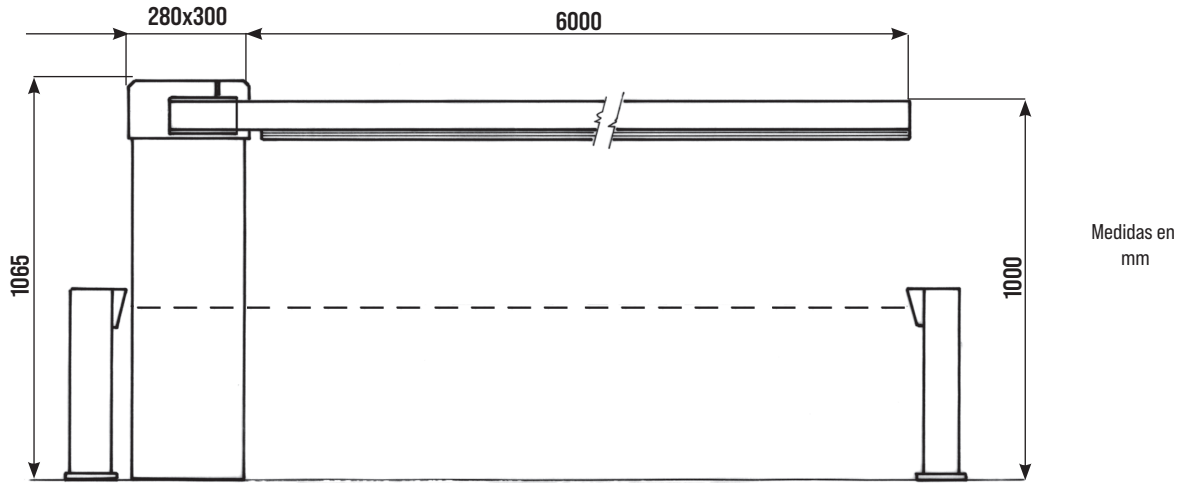

1

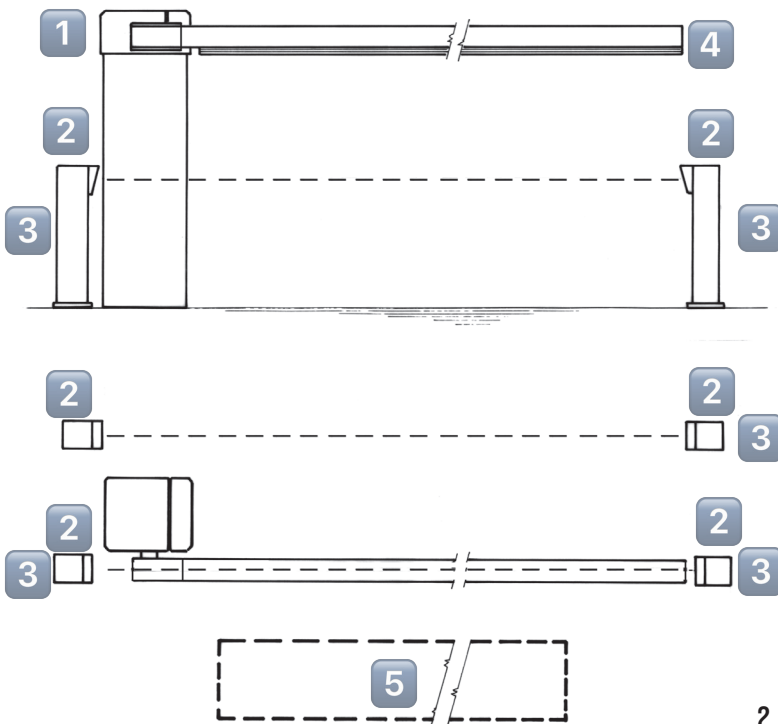

2

- 1 - Barrera RAPID N
- 2 - Fotocélulas de seguridad
- 3 - Columna para fotocélulas
- 4 - Banda de seguridad con fotocélulas
- 5 - Sensor magnético

CARACTERÍSTICAS TÉCNICAS

Operador no invertible ambidextro, con central anexa, utilizado para accionar intensivamente barras de 3 hasta 6 m.

La columna está protegida con cataforesis y barnizadura termoendureciente. La pluma puede ser de una sola pieza o, en caso de haber obstáculos encima de la barrera, articulado. En este caso, especificar la altura del obstáculo desde el suelo.

La pluma de la barrera viene preparada para la instalación de una banda fotoeléctrica.

N.B. Es obligatorio adecuar las características de la barrera a las normas y leyes vigentes.

CARACTERÍSTICAS TÉCNICAS		RAPID N	
Longitud máxima de la asta	m	6	
Tiempo de apertura	s	6	
Alimentación y frecuencia		230V~ 50Hz	220V~ 60Hz
Potencia del motor	W	242	285
Absorción	A	1,07	1,31
Condensador	µF	10	10
Par máx. sobre el eje porta-asta	Nm	155	141
Ciclos normativos	n°	2400 - 6s/2s	
Ciclos diarios sugeridos	n°	1500 para hasta 3-4-5-6 m	
Servicio	%	100	
Ciclos garantizados	n°	1500 para hasta 3-4-5-6 m	
Lubricación		SHELL OMALA S2 G100	
Peso máx.	kg	62	
Temperatura	°C	-10 ÷ +55	
Grado de protección	IP	54	

Componentes a instalar según la norma EN 12453			
TIPO DE MANDO	USO LED CIERRE		
	Personas expertas [fuera de un área pública*]	Personas expertas [área pública]	Personas no expertas
mantenido	A	B	non posivel
impulsivo - a la vista (por ejemplo, botón)	C o E	C o E	C e D, o E
impulsivo: no a la vista (p.e.: mando a distancia)	C o E	C e D, o E	C e D, o E
automatico	C e D, o E	C e D, o E	C e D, o E

*ejemplo típico son los cierres que no tienen acceso a la calle pública.

A: Comando con acción mantenida, a través del pulsador de mando p.e.: cod. ACG2013

B: Comando con acción mantenida, a través del selector de llave. p.e.: cod. ACG1010

C: Regulación de la fuerza del motor o fotocélulas para respetar las fuerzas de impacto como se indica en el Anexo A

D: Bandas de seguridad como cód. ACG3010 y/o otros dispositivos adicionales para reducir la probabilidad de contacto con la puerta.

E: Dispositivos instalados de tal manera que una persona no pueda ser tocada por la puerta.

FIJACIÓN DE RAPID N

Una vez cementada la base en la posición elegida (cód. ACG8110), fijar a ella la barrera RAPID N con las tuercas respectivas, utilizando una llave hexagonal Nº 19.



TABLA REGULACIÓN RESORTES PARA PLUMA L = 3 m

TIPO PLUMA	CODIGO	N° - CODIGO RESORTES	TIRO H*
Pluma Ø60 telescópica	ACG8517+ACG8552	n. 2 ACG8640 Ø 4	20
Pluma Ø80	ACG8501+ACG8548G	n. 3 ACG8640 Ø 4	20
Pluma Ø80 articulado	ACG8223+ACG8548G	...**	...**
Pluma Ø80 con soporte	ACG8501+ACG8548G+ACG8283	n. 2 ACG8641 Ø 4,5	20
Pluma Ø80 con banda	ACG8501+ACG8548G+ACG7090+ACG8611	n. 2 ACG8641 Ø 4,5	20
Pluma Ø80 con banda y soporte	ACG8501+ACG8548G+ACG7090+ACG8611+ACG8283	n. 2 ACG8641 Ø 4,5 + n. 1 ACG8640 Ø 4	25
Pluma Ø80 con rastrillo	ACG8501+ACG8548G+ACG8291B	n. 2 ACG8641 Ø 4,5	20
Pluma Ø80 con rastrillo y electroiman	ACG8501+ACG8548G+ACG8291B+ACG8073G	n. 2 ACG8641 Ø 4,5 + n. 1 ACG8640 Ø 4	20
Pluma Ø80 con rastrillo y soporte	ACG8501+ACG8548G+ACG8291B+ACG8283	n. 2 ACG8641 Ø 4,5 + n. 1 ACG8640 Ø 4	20
Pluma Ø80 con banda y electroiman	ACG8501+ACG8548G+ACG7090+ACG8611+ACG8073G	n. 2 ACG8641 Ø 4,5 + n. 1 ACG8640 Ø 4	20
Pluma Ø80 con electroiman	ACG8501+ACG8548G+ACG8073G	n. 2 ACG8641 Ø 4,5	20

TABLA REGULACIÓN RESORTES PARA PLUMA L = 4 m

TIPO PLUMA	CODIGO	N° - CODIGO RESORTES	TIRO H*
Pluma Ø60 telescópica	ACG8518+ACG8552	n. 3 ACG8640	20
Pluma Ø80	ACG8502+ACG8548G	n. 1 ACG8640 Ø 4 + n. 2 ACG8641 Ø 4,5	20
Pluma Ø80 articulado	ACG8224+ACG8548G	...**	...**
Pluma Ø80 con soporte	ACG8502+ACG8548G+ACG8283	n. 2 ACG8641 Ø 4,5 + n. 1 ACG8642 Ø 5	20
Pluma Ø80 con banda	ACG8502+ACG8548G+ACG7090+ACG8611	n. 2 ACG8641 Ø 4,5 + n. 1 ACG8642 Ø 5	20
Pluma Ø80 con electroiman	ACG8502+ACG8548G+ACG8073G	n. 2 ACG8641 Ø 4,5 + n. 1 ACG8642 Ø 5	20
Pluma Ø80 con banda y soporte	ACG8502+ACG8548G+ACG7090+ACG8611+ACG8283	n. 2 ACG8641 Ø 4,5 + n. 1 ACG8642 Ø 5	20
Pluma Ø80 con banda y electroiman	ACG8502+ACG8548G+ACG7090+ACG8611+ACG8073G	n. 2 ACG8641 Ø 4,5 + n. 1 ACG8642 Ø 5	25
Pluma Ø80 con rastrillo	ACG8502+ACG8548G+ACG8290B+ACG8290B	n. 3 ACG8641 Ø 4,5	20
Pluma Ø80 con rastrillo y electroiman	ACG8502+ACG8548G+ACG8290B+ACG8290B+ACG8073G	n. 3 ACG8642 Ø 5	20
Pluma Ø80 con rastrillo y soporte	ACG8502+ACG8548G+ACG8290B+ACG8290B+ACG8283	n. 3 ACG8642 Ø 5	20

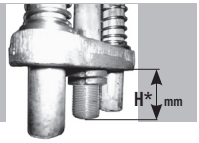
TABLA REGULACIÓN RESORTES PARA PLUMA L = 5 m

TIPO PLUMA	CODIGO	N° - CODIGO RESORTES	TIRO H*
Pluma Ø80	ACG8503+ACG8548G	n. 3 ACG8642 Ø 5	20
Pluma Ø80 telescópica	ACG8522+ACG8548G	n. 3 ACG8642 Ø 5	20
Pluma Ø80 articulado	ACG8225+ACG8548G	...**	...**
Pluma Ø80 con soporte	ACG8503+ACG8548G+ACG8283	n. 1 ACG8642 Ø 5 + n. 2 ACG8643 Ø 5,5	20
Pluma Ø80 con banda	ACG8503+ACG8548G+ACG7090+ACG8611	n. 1 ACG8642 Ø 5 + n. 2 ACG8643 Ø 5,5	20
Pluma Ø80 con electroiman	ACG8503+ACG8548G+ACG8073G	n. 1 ACG8642 Ø 5 + n. 2 ACG8643 Ø 5,5	20
Pluma Ø80 con rastrillo	ACG8503+ACG8548G+ACG8290B+ACG8291B	n. 1 ACG8642 Ø 5 + n. 2 ACG8643 Ø 5,5	20
Pluma Ø80 con rastrillo y electroiman	ACG8503+ACG8548G+ACG8290B+ACG8291B+ACG8073G	n. 3 ACG8643 Ø 5,5	25
Pluma Ø80 con rastrillo y soporte	ACG8503+ACG8548G+ACG8290B+ACG8291B+ACG8283	n. 3 ACG8643 Ø 5,5	25
Pluma Ø80 con banda y soporte	ACG8503+ACG8548G+ACG7090+ACG8611+ACG8283	n. 3 ACG8643 Ø 5,5	25
Pluma Ø80 con banda y electroiman	ACG8503+ACG8548G+ACG7090+ACG8611+ACG8073G	n. 3 ACG8643 Ø 5,5	25

TABLA REGULACIÓN RESORTES PARA PLUMA L = 6 m

TIPO PLUMA	CODIGO	N° - CODIGO RESORTES	TIRO H*
Pluma Ø80	ACG8506+ACG8548G	n. 3 ACG8643 Ø 5,5	15
Pluma Ø80 RIB telescópica	ACG8523+ACG8548G	n. 3 ACG8643 Ø 5,5	15

**Puede variar según la distancia que hay donde la pluma fue dividida

MONTAJE 2 RESORTES DE EQUILIBRIO

Quitar la caja del cuadro eléctrico para generar espacio en el interior de la columna.

- Fig. 1 - Desenroscar los dos anillos.
- Fig. 2 - Retirar el balancín inferior.
- Fig. 3 - Quitar los dos insertos plásticos redondos del tubo central ya que sólo se utilizan para el montaje del tercer resorte.
- Fig. 4 - Introducir los dos resortes sobre los tubos laterales. **NOTA: La elección de los resortes debe efectuarse teniendo en cuenta la TABLA DE SELECCIÓN Y REGULACIÓN DE RESORTES.**
- Fig. 5 - Asegurar el balancín inferior de modo que la superficie de los dos insertos plásticos quede en contacto con los resortes laterales.
- Fig. 6 - Enroscar el primer anillo de modo que el lado con superficie lisa más grande quede en contacto con el balancín.
- Fig. 7 - **NOTA: ENROSCAR EL ANILLO COMO SE INDICA EN LA TABLA SUPERIOR (TIRO H) utilizando la correspondiente llave que se suministra.** Enroscar el segundo anillo para que primero quede bloqueado.

Proceder al montaje del asta según las indicaciones descritas en el párrafo "MONTAJE DE LA BARRA".

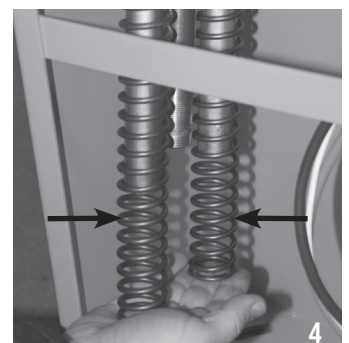
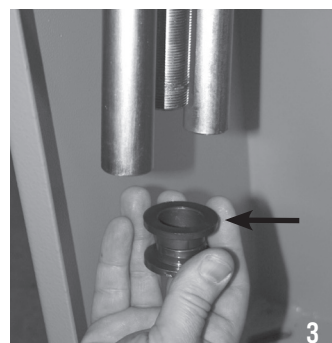
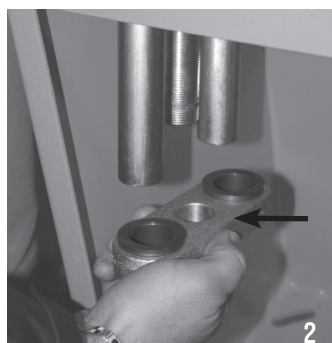
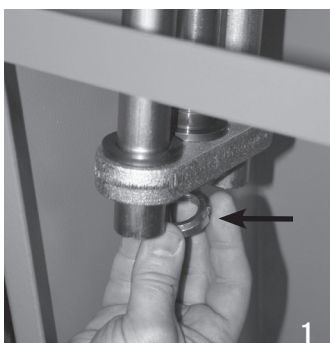

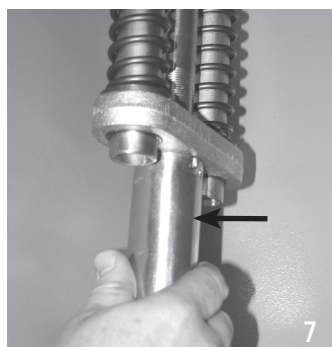
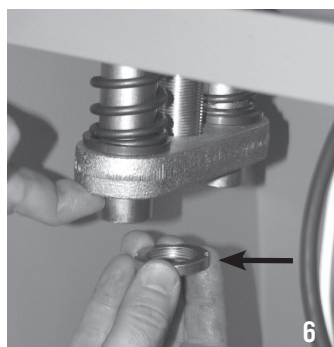
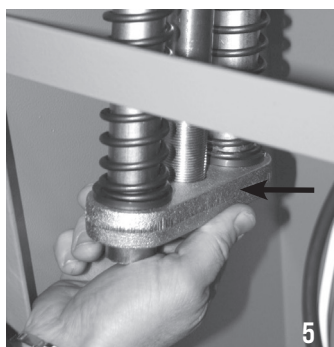

MONTAJE 3 RESORTES DE EQUILIBRIO

Quitar la caja del cuadro eléctrico para generar espacio en el interior de la columna.

Fig. 1 - Desenroscar los dos anillos.

Fig. 2 - Retirar el balancín inferior.

Fig. 3 - Quitar los dos insertos plásticos redondos del tubo central.

Fig. 4-5 - Montar los insertos plásticos sobre el resorte que luego deberá introducirse en el tubo.

Fig. 6 - Introducir los otros dos resortes en los tubos laterales.

Fig. 7 - Introducir el resorte apenas ensamblado en el tubo central.

Fig. 8 - Asegurar el balancín inferior de modo que la superficie de los dos insertos plásticos quede en contacto con los resortes laterales.

Fig. 9 - Enroscar el primer anillo de modo que el lado con superficie lisa más grande quede en contacto con el balancín.

Fig. 10 - **NOTA: ENROSCAR EL ANILLO COMO SE INDICA EN LA TABLA DE LA PÁGINA 62 (TIRO H) utilizando la correspondiente llave que se suministra.** Enroscar el segundo anillo para que el primero quede bloqueado.

Proceder con el montaje del asta según las indicaciones descritas en el párrafo "MONTAJE DE LA BARRA".

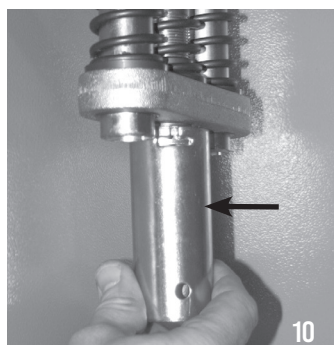
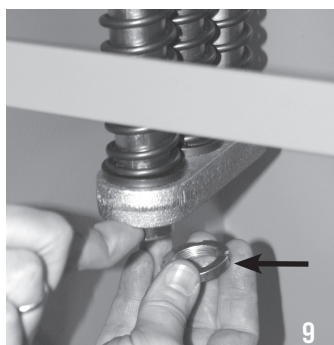
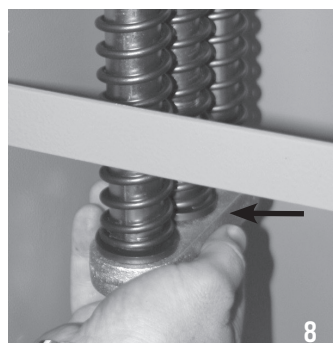
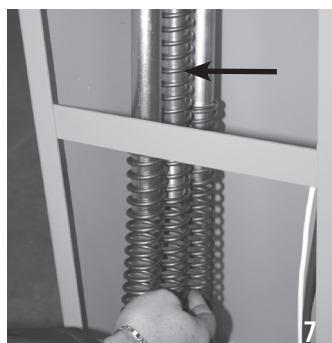
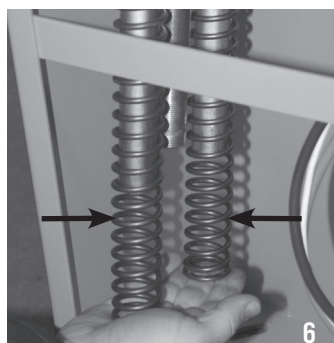
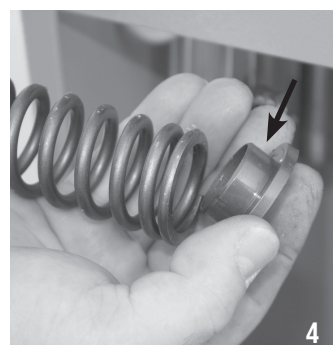
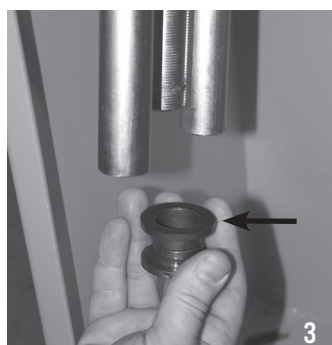
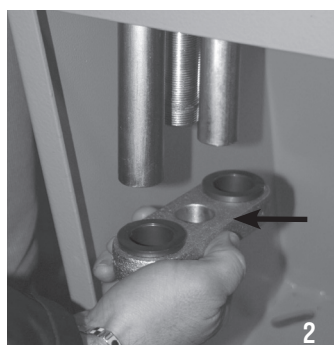
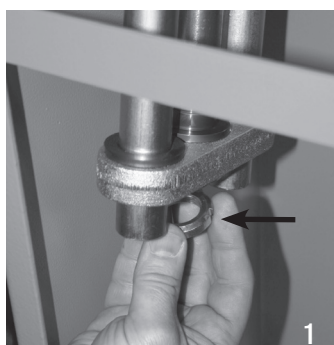

MONTAJE ASTA

El montaje de l'asta se efectua en 3 fases:

- 1 - Inserte el cubo que sostiene l'asta en posición vertical en el eje estriado (Fig. 3). Coloque la placa posterior al cubo con 2 tornillos DTB10X50, 2 arandelas DRL10X20Z y 2 tuercas M10 (Fig. 4), asegurándose de apretar los tornillos en forma alternada en la cual la huelga es paralelo al plano del cubo.
- 2 - Fijar la horquilla en la base del cubo, con los cuatro tornillos DTB8X20I y sus arandelas. No apretar completamente los tornillos, para consintir el inserimiento en seguida de l'asta (Fig. 5).
- 3 - Aplicar los dos tapones en plástico en las extremidades de l'asta y enfilar l'asta en el cubo. Apretar con fuerza los cuatro tornillos DTB8X20I (Fig. 6).

El operador es de tipologia irreversible y no necesita cualquier bloqueo exterior para mantener una eficaz posición de cierre.

REGULACIÓN DE LOS RESORTES DE EQUILIBRIO

Normalmente, la barrera se entrega con los resortes de equilibrio ya regulados.

Si se añade algún peso a la pluma (ej., bandas neumáticas o fotoeléctricas), es necesario volverlo a equilibrar.

Es necesario comprar resortes de equilibrio de tipo y numero correspondiente a la parte larga y el modelo de pluma y al tipo y numero de accesorios instalados.

Con operador bloqueado, si la pluma pierde su equilibrio, arreglar los resortes según el siguiente esquema:

- 1 - Con el motorreductor bloqueado, elevar eléctricamente la pluma hasta posición vertical.
- 2 - Desconectar la alimentación eléctrica del motor y girar la virola hacia la derecha para aumentar el grado de compresión de los resortes durante el movimiento. Utilizar la segunda tuerca para bloquear la primera (Fig. 6).

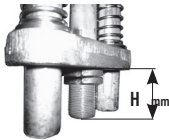

Para verificar el equilibrio, desbloquear el motorreductor y mover la pluma con la mano; se debe sentir que tiende ligeramente a subir.

REGULACIÓN FINAL DE CARRERA

Normalmente, la barrera se entrega con los finales de carrera ya regulados para el movimiento ideal de la asta. Si la placa de cementación no está bien nivelada, la asta podría no quedar perfectamente horizontal o vertical, desmereciendo la estética de la instalación. Para evitarlo, es posible modificar la carrera de la asta regulando los finales de carrera mecánicos (Fig. 7).

- 1 - Con la barrera desbloqueada, aflojar las tuercas de fijación (F) mediante una llave hexagonal Nº 19 y, con una llave Allen Nº 8, aflojar o apretar los tornillos de cabeza avellanada (G) que regulan los finales de carrera mecánicos para delimitar el arco que debe describir la asta.
- 2 - Luego, regular los finales de carrera eléctricos para adecuar el movimiento eléctrico del motor a la nueva carrera de la asta. Para ello, es necesario utilizar un destornillador de estrella para aflojar los tornillos de fijación (E) de las levas del fin de carrera eléctrico (Fig. 8). Una vez que la barra está colocada según el tope mecánico de parada, basta con apartar las levas tal y como se representa en la Fig. 9 de tal modo que salte el microinterruptor de final de carrera.
- 3 - Volver a bloquear los tornillos de fijación (E).

REGULACIÓN DE RALENTIZACIÓN

Normalmente la barrera se incluye con los finales de carrera de ralentización ya regulados para permitir el correcto movimiento de la barra.

En caso de que fuera necesario modificar los parámetros de ralentización, basta con intervenir en las correspondientes levas (Fig. 10) aflojando con un destornillador de estrella los tornillos de fijación K (Fig. 10).

Las levas de ralentización son independientes de las levas de regulación del final de carrera (no se modifican cuando se mueven las levas de cierre y apertura).

Una vez reguladas, vuelva a apretar completamente los tornillos de fijación y compruebe que la barrera funciona correctamente realizando un movimiento completo de apertura y cierre de la barra.

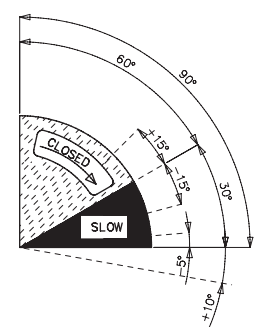
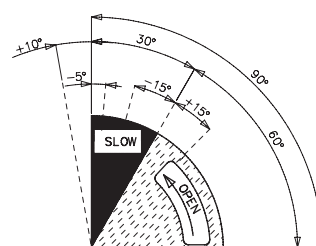
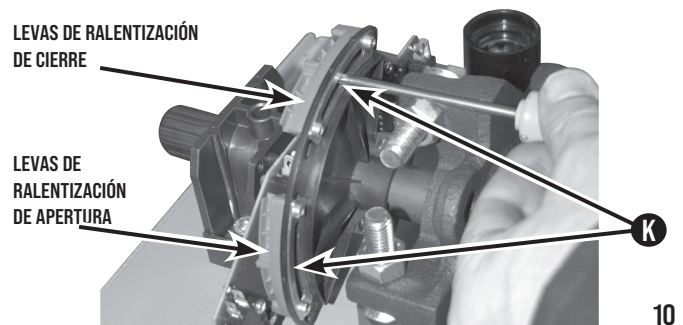
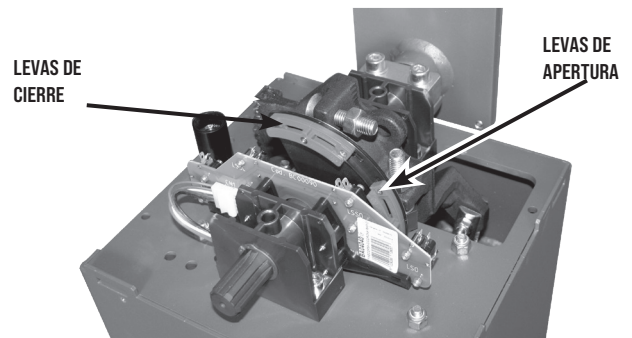
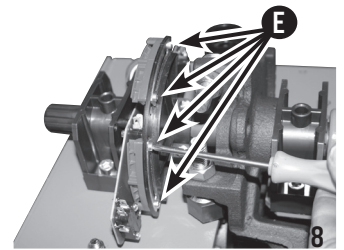
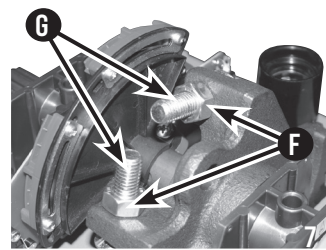
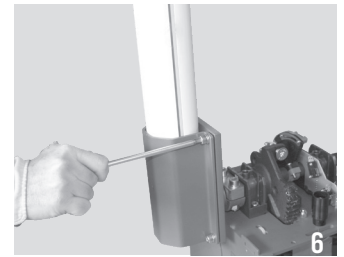
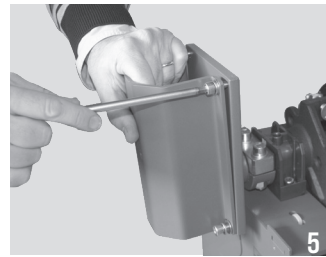
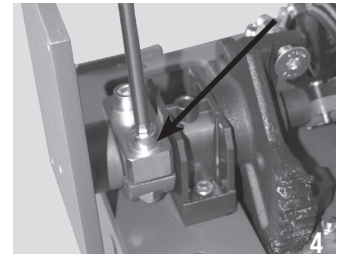
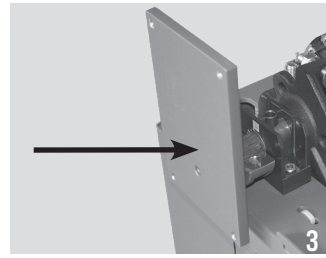

DESBLOQUEO DE EMERGENCIA

Antes de efectuar esta operación, desconectar la alimentación eléctrica del motor.

En caso de corte de corriente, para abrir manualmente la barrera se debe desbloquear el electrorreductor.

Para ello se utiliza la llave RIB que se entrega con el equipo, girándola hacia la izquierda hasta el tope (Fig. 12).

De esta manera, la asta de la barrera se desvincula del reductor y se puede mover con la mano.

Cuando se restablece la corriente, girar la llave hacia la derecha hasta que el mecanismo se bloquee firmemente.

MANTENIMIENTO

Debe ser realizado sólo por personal autorizado y tras haber desconectado la tensión eléctrica.

Después de 100.000 maniobras deben comprobarse:

- el balance de la pluma (vea el párrafo "REGULACIÓN DE LOS RESORTES DE EQUILIBRIO");
- la llave y cerradura de liberación (vea el párrafo "DESBLOQUEO DE EMERGENCIA");
- soporte de la pluma (vea el párrafo "MONTAJE DE LA BARRA");
- desgaste general del motor y la regulación final de carrera (vea el párrafo "REGULACIÓN FINAL DE CARRERA");
- engrasar los rodamientos del motor y muelles.

El mantenimiento descrito es vital para la operación corregida del producto en el tiempo.

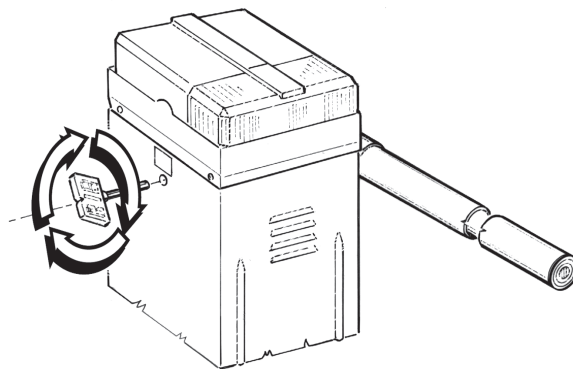

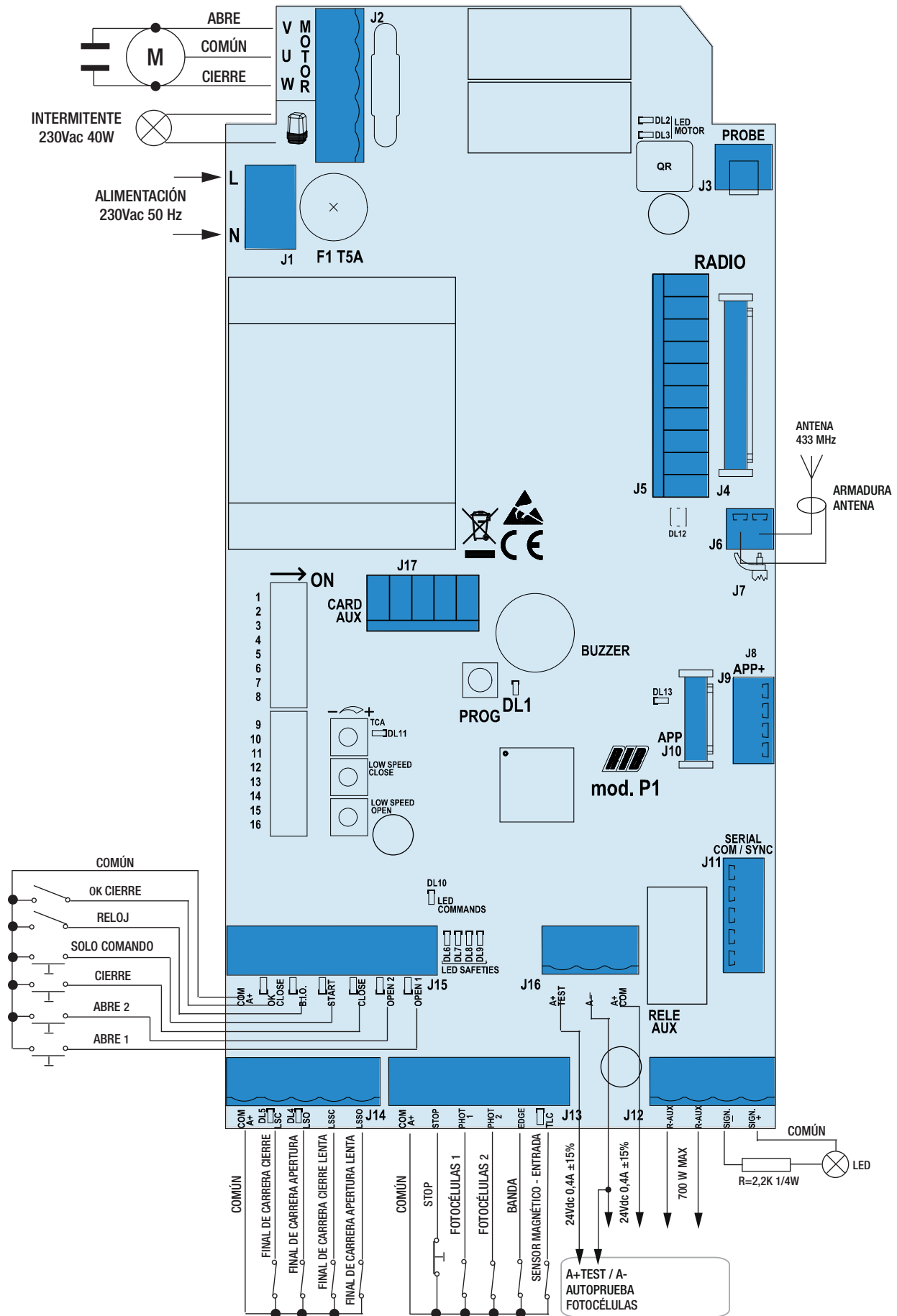

A- CONEXIÓN

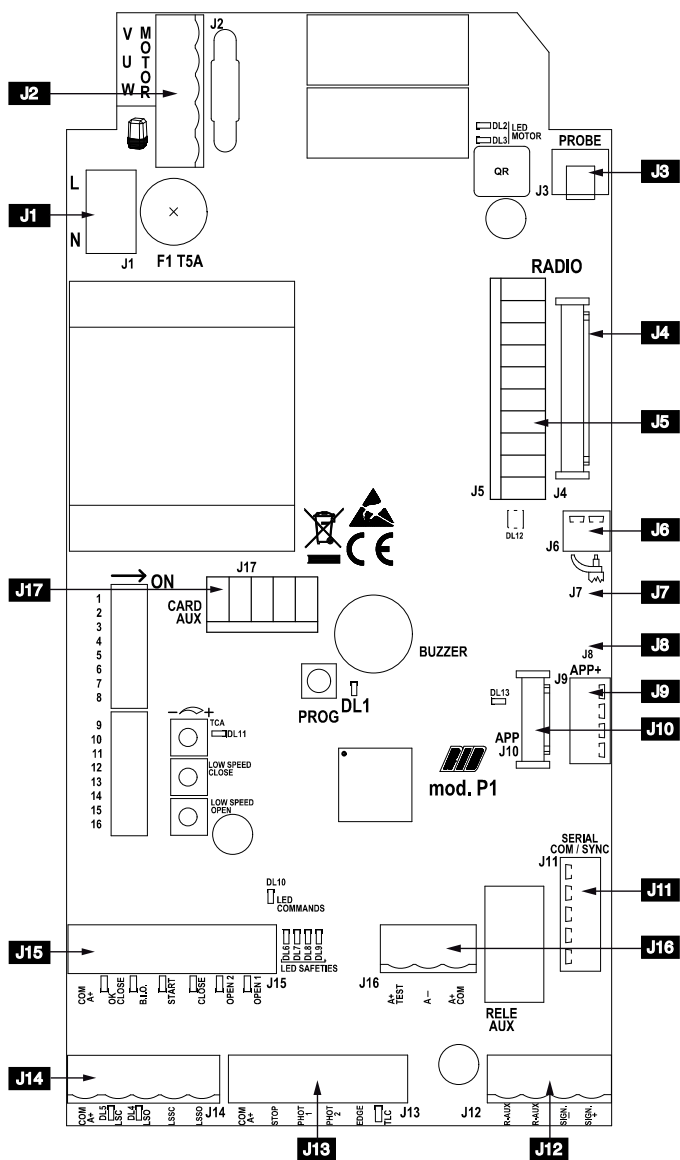

J1	L-N	Alimentación 230 Vac 50/60 Hz (120 V 60 Hz a pedido)
J2	U - MOTOR	Conexión común del motor
	V - W - MOTOR	Conexión inversores y condensador del motor Intermitente (máx. 40W)
J3	PROBE	Terminal para la conexión de sonda calentador (cód. ACG4666 opc.)
J4	RADIO	Conector para módulo radio ACG8069
J5	RADIO	Conector para radio receptor RIB con alimentación de 24 Vdc
J6		Antena radio 433 MHz
J7		Predisposición para inversor (disponible)
J8		Terminación RS485 de J9
J9	APP+	Conector de tarjeta APP+
J10	APP	Conector de tarjeta APP
J11	SERIAL COM / SYNC	Conector para conexión en serie
J12	R-AUX	Contacto de relé auxiliar (NA) Max 700 W
	SIGN. -	Indicador luminoso de barrera abierta (12 Vdc 3W máx)
	SIGN. +	
J13	COM A+	Común de los contactos / Positivo 24 Vdc
	STOP	Contacto para impulsos de stop (NC)
	PHOTO 1	Contacto de las fotocélulas 1 (NC)
	PHOTO 2	Contacto de las fotocélulas 2 (NC)
	EDGE	Contacto banda de seguridad (NC)
	TLC	Contacto señalización presencia de vehículo (NO) (solo en modo PARK)
J14	COM A+	Común de los contactos / Positivo 24 Vdc
	LSC	Contacto final de carrera que detiene el cierre (NC)
	LSO	Contacto final de carrera que detiene la apertura (NC)
	LSSC	Contacto final de carrera para inicio de desaceleración durante el cierre (NO)
	LSSO	Contacto final de carrera para inicio de desaceleración durante la apertura (NO)
J15	COM A+	Común de los contactos / Positivo 24 Vdc
	OK CLOSE	Contacto orden de cierre inmediato (solo en modo PARK)
	B.I.O.	Contacto dedicado a un reloj (NA)
	START	Contacto impulso único (NA)
	CLOSE	Contacto botón de cierre (NA)
	OPEN 2	Contacto botón de apertura 2 (NA) (solo en modo PARK) para salir
	OPEN 1	Contacto botón de apertura 1 (NA) para entrar
J16	A+ COM	Positivo 24 Vdc / Común de los contactos
	A-	Negativo 24 Vdc para alimentación accesorios
	A+TEST	Positivo 24 Vdc para alimentación autotest fotocélulas
J17	CARD AUX	Conector para tarjeta 1 relé (cód. ACQ9080) para la gestión de las luces de cortesía o para la gestión del imán de bloqueo asta. Conector para tarjeta 3 relés (cód. ACQ9081) para la gestión de las luces de cortesía o para la gestión del imán de bloqueo asta y para la gestión de los semáforos.
	TCA	Trimmer de reglamento del tiempo de esperada antes de tener del cierre automático (por fabrica NO HABILITADO y LED DL11 APAGADO)
	LOW SPEED CLOSE	Regulación de la velocidad de desaceleración durante el cierre.
	LOW SPEED OPEN	Regulación de la velocidad de desaceleración durante la apertura.
	PROG.	Botón para la programación
F2	F T5A	Fusible para la protección del motor



Manuali online interattivi
 Manuels interactifs en ligne
 Interactive online manuals
 Interaktive Online-Handbücher
 Manuales interactivos en línea.

B - AJUSTES

DIP1 CALIBRACIÓN DE LA APERTURA Y CIERRE DE LA BARRERA (ON) (PUNTO C)

DIP 1-2 MEMORIZACIÓN / CANCELACIÓN CÓDIGOS DE RADIO PARA EL COMANDO DE APERTURA (PUNTO D)

DIP 1-2-3 MEMORIZACIÓN/CANCELACIÓN CÓDIGOS DE RADIO PARA EL COMANDO DE RELÉ R-AUX (PUNTO E)

DIP 3 (ON) - PROGRAMACIÓN REMOTA DE MANDOS A DISTANCIA DESACTIVADA MICROINTERRUPTORES DE GESTIÓN

DIP 4 Comando de impulso único START y RADIO - paso a paso (ON) - automático (OFF)

DIP 5 Habilita el sistema de radio SUN (ON) - SUN-PRO (OFF)

DIP 6 Funcionamiento NORMAL (OFF) - Funcionamiento PARK (ON)

DIP 7 Habilitación TEST monitorización fotocélula [ON- activado] (pag. 75).

DIP 6 Control en modo PARK de la función de comando OPEN 2

ON - El comando OPEN 2 siempre está habilitado

OFF - El comando OPEN 2 se habilita solo si no hay presencia del vehículo en el sensor magnético conectado a TLC (Control de semáforo)

DIP 9 Gestión de la luz de cortesía (OFF)

Funcionan con la placa 1 Relé ACQ9080 o 3 Relé ACQ9081 (si ninguno de los dos accesorios está conectado, ponga el DIP9 en OFF).

Gestión de imán con tarjeta 1-RELAY ACQ9080 (ON)

DIP 10 Operación después del apagón

ON - La barra se cierra si no está completamente cerrada

OFF - La barra permanece estacionaria en el punto donde ocurrió el apagón

DIP 11 ON - motor trifásico

OFF - motor monofásico

DIP 12 Finales de carrera en circuito impreso (OFF)

DIP 13 Luz intermitente (ON) - Luz fija (OFF)

Tipo de motor	DIP 14	DIP 15	DIP 16
RAPID S 3 m	OFF	OFF	OFF
RAPID S 4 m	ON	OFF	OFF
RAPID N 5 m	OFF	ON	OFF
RAPID N 6 m	ON	ON	OFF

SEÑALIZACIONES LED

DL1	PROG Programación activada	(rojo)
DL2	Barrera en apertura	(verde)
DL3	Barrera en cierre	(rojo)
DL4	Final de carrera de apertura LSO	(verde)
DL5	Final de carrera de cierre LSC	(rojo)
DL6	Contacto de parada (NC)	(rojo)
DL7	Fotocélula contacto FOTO 1 (NC)	(rojo)
DL8	Fotocélula contacto FOTO 2 (NC)	(rojo)
DL9	costos de contacto EDGE (NC)	(rojo)
DL10	PROG y control de radio en molex	(verde)
DL11	TCA - Tiempo de cierre automático activo	(rojo)
DL12	programación de Códigos de radio	(rojo/verde)
DL13	P1 gestionado por APP	(azul)
OPEN 1	Comando Open 1 (para entrar)	(verde)
OPEN 2	Comando Open 2 (para salir)	(verde)
CLOSE	Comando de cierre	(verde)
START	Comando de pulso único	(verde)
B.I.O	Comando de reloj	(verde)
OK CLOSE	Confirmación del comando de cierre	(verde)
TLC	Comando de sensor magnético para control de semáforo	(verde)

SONDA

Sensor de temperatura ambiente del motor para calentar el motor en climas particularmente fríos, hasta -30 ° C (conexión al conector J3) código ACG4666.

TRIMMER LOW SPEED OPEN y TRIMMER LOW SPEED CLOSE - Reguladores de velocidad lenta al final de la apertura y del cierre

La regulación a baja velocidad se realiza actuando en los trimmers LOW SPEED OPEN y LOW SPEED CLOSE a través de los cuales se varía la tensión de salida a través del motor (girándolo en sentido horario aumenta la velocidad).

La desaceleración se determina automáticamente por los finales de carrera a aproximadamente 30° antes de alcanzar el final de carrera de apertura o cierre.

TRIMMER TCA - Regulador de tiempo de cierre automático

Por fábrica no habilitado y LED DL11 apagado

(recortador girado completamente a la izquierda)

Con este trimmer es posible ajustar el tiempo de espera antes de tener un cierre automático. El cierre automático se obtiene solo con la barrera abierta como resultado del comando dado por los comandos de apertura y el led DL11 encendido (la recortadora giró en sentido horario para habilitar la función).

El tiempo de pausa se puede ajustar desde un mínimo de 2 s hasta un máximo de 2 minutos.

R-AUX - CONTACTO DE RELE AUXILIAR (NA)

Por fabrica, este relé está configurado como luz de cortesía (máx. 700 W - 3 A- 230 Vac) para operar 3 minutos en cada comando, con renovación de tiempo en cada comando.

Es posible activar el contacto R-AUX por control remoto realizando el procedimiento de memorización descrito en el punto E.

C - AJUSTE DE LA DESACELERACIÓN DE LA BARRERA EN LA APERTURA Y EL CIERRE

Este control cumple la tarea de ayudar al instalador durante la puesta en obra de la instalación o durante los eventuales controles sucesivos.

1 - Colocar el DIP1 en la posición ON, el led rojo DL1 comienza a parpadear.

2 - Pulsar y mantener presionado el botón PROG (el movimiento es ejecutado en presencia de alguien, abre-stop-cierra-stop-abre-etc.). Con el led verde DL2 encendido, la barra se abre. Con el led rojo DL4 encendido, la barra se cierra.

3 - Efectuar la regulación de la velocidad de desaceleración:

- Posicionar los trimmer LOW SPEED OPEN y LOW SPEED CLOSE al mínimo.

- Pulsar y mantener presionado el botón PROG

- después de 1 segundo de operación, se activa la desaceleración

- Ajuste los trimmer para realizar las ralentizaciones deseadas

ATENCIÓN: Verificar que el motor tenga suficiente fuerza para mover el asta durante el cierre.

En caso contrario, aumentar el valor configurado sobre el trimmer hasta alcanzar la mejor condición de funcionamiento.

ATENCIÓN: En zonas sometidas a temperaturas particularmente rígidas, girar el trimmer, en sentido horario, 5° de más respecto del valor normal, o bien aplicar la sonda opcional (cód. ACG4666) para calentar el motor.

4 - Al finalizar el control, volver a colocar el DIP 1 en OFF => el led DL1 se apaga indicando la salida del control.

Nota: Durante este control el borde sensible y las fotocélulas no se encuentran activas.

D - PROGRAMACIÓN DE LOS CÓDIGOS DE RADIO APERTURA

(1000 CÓDIGOS MÁXIMO) - con Módulo Radio ACG8069

ATENCIÓN: antes de guardar los controles remotos, use DIP 5 para seleccionar qué controles remotos usar:

DIP 5 OFF: los controles remotos del código variable SUN-PRO se pueden memorizar:

SUN-PRO 2CH de 2 canales- teclas rojas y LED blanco	cod. ACG6210
SUN-PRO 4CH de 4 canales - teclas rojas y LED blanco	cod. ACG6214

DIP 5 ON (por fabrica): Puede almacenar los controles remotos con el código fijo SUN:

SUN 2CH de 2 canales - teclas azules y LED blanco	cod. ACG6052
SUN 4CH de 4 canales - teclas azules y LED blanco	cod. ACG6054
SUN CLONE 2CH de 2 canales - teclas azules y LED amarillo	cod. ACG6056
SUN CLONE 4CH de 4 canales - teclas azules y LED amarillo	cod. ACG6058

ATENCIÓN: no es posible memorizar al mismo tiempo controles remotos con código fijo y controles remotos con código variable.

La programación puede llevarse a cabo únicamente con la cancela detenida.

1 - Coloque el DIP 1 en ON y, sucesivamente, el DIP 2 en ON. El led DL12 parpadea rojo durante 10 s.

2 - Dentro de los 10 s presione la tecla del mando a distancia (normalmente el canal A). Si el mando a distancia se memoriza correctamente, el led DL12 emite un parpadeo verde y un tono de BUZZER confirma la memorización correcta. Los 10 s del tiempo de programación de los códigos se renuevan automáticamente para poder memorizar el mando a distancia sucesivo.

3 - Para terminar la programación deje transcurrir 10 s o presione por un instante el pulsador PROG. El led DL12 deja de parpadear.

4 - Vuelva a colocar el DIP 1 en OFF y el DIP 2 en OFF

PROGRAMACIÓN A DISTANCIA NUEVOS MANDO A DISTANCIA DEDICADOS A LA APERTURA

1 - Pulse el botón del mando a distancia válido dedicado a la apertura total de la cancela 3 veces seguidas rápidamente. El timbre sonará una vez durante 1 segundo y la luz intermitente parpadeará durante 4 segundos para señalar la activación del procedimiento.

2 - Inmediatamente presione el mismo botón una vez en el nuevo control remoto que desea

registrar. El timbre sonará 1 vez para confirmar el registro de cada nuevo control remoto. Espere 4 segundos para que finalice el procedimiento. La luz intermitente se apagará. Si no desea utilizar esta función, configure el DIP 3 en ON para desactivarla.

PROCEDIMIENTO CANCELACIÓN DE TODOS LOS CÓDIGOS DE RADIO DEDICADOS A LA APERTURA

La cancelación puede llevarse a cabo únicamente con la cancela detenida.

- 1 - Coloque el **DIP 1 en ON** y, sucesivamente, el **DIP 2 en ON**
- 2 - El led DL12 parpadea rojo durante 10 s.
- 3 - Dentro de los 10 s presione y mantenga presionado el pulsador PROG durante 5 s. La cancelación de la memoria se señala mediante dos intermitencias verde del led DL12 y dos tonos de BUZZER. El led DL12 parpadea rojo durante 10 s y es posible introducir nuevos códigos siguiendo los procedimientos arriba descritos.
- 4 - Vuelva a colocar el **DIP 1 en OFF** y el **DIP 2 en OFF**

SEÑALIZACIÓN DE MEMORIA SATURADA POR LOS CÓDIGOS DE RADIO DEDICADOS A LA APERTURA

La señalización se puede obtener únicamente con la cancela detenida.

- 1 - Coloque el **DIP 1 en ON** y, sucesivamente, el **DIP 2 en ON**
- 2 - El led DL12 parpadea verde 6 veces indicando la condición de memoria saturada (1000 códigos presentes). Sucesivamente, el led DL12 parpadea rojo durante 10 s, permitiendo una posible cancelación de todos los códigos.
- 3 - Vuelva a colocar el **DIP 1 en OFF** y el **DIP 2 en OFF**

E - PROGRAMACIÓN DE LOS CÓDIGOS DE RADIO PARA RELÉ R-AUX

(1000 CODIGOS MÁXIMO) - con Módulo Radio AC68069

* La gestión del control remoto solo se puede activar con la aplicación RIB GATE.

R-AUX normalmente funciona como una luz de cortesía durante 3 minutos.

A través de la aplicación RIB GATE es posible configurar la operación de este relé como se desea.

La programación puede llevarse a cabo únicamente con la cancela detenida.

- 1 - Coloque el **DIP 1 en ON**, **DIP 2 en ON** y, sucesivamente, el **DIP 3 en ON**. El led DL12 parpadea naranja durante 10 s.
- 2 - Presione la tecla del mando a distancia (normalmente el canal C) dentro de los 10 s programados. Si el mando a distancia se memoriza correctamente, el led DL12 emite un parpadeo verde y un tono de BUZZER confirma la memorización correcta. El tiempo de 10 s de programación de los códigos se renueva automáticamente con el led DL12 que parpadea naranja durante 10 s para poder memorizar el mando a distancia sucesivo.
- 3 - Para terminar la programación deje transcurrir 10 s o presione por un instante el pulsador PROG. El led DL12 deja de parpadear.
- 4 - Vuelva a colocar el **DIP 1, 2, 3 en OFF**

PROGRAMACIÓN REMOTA NUEVOS MANDO A DISTANCIA DEDICADOS AL RELÉ R-AUX

1 - Pulse el botón del mando a distancia válido dedicado a la apertura peatonal de la cancela 3 veces seguidas. El timbre sonará 3 veces durante 1 segundo y la luz intermitente parpadeará durante 4 segundos para señalar la activación del procedimiento.

2 - Inmediatamente presione el mismo botón una vez en el nuevo control remoto que desea registrar. El timbre sonará 1 vez para confirmar el registro de cada nuevo control remoto. Espere 4 segundos para que finalice el procedimiento. La luz intermitente se apagará.

Si no desea utilizar esta función, configure el DIP 3 en ON para desactivarla.

PROCEDIMIENTO DE CANCELACIÓN DE TODOS LOS CÓDIGOS DE RADIO DEDICADOS AL RELÉ R-AUX

La cancelación puede llevarse a cabo únicamente con la cancela detenida.

- 1 - Colocar el **DIP 1 en ON**, **DIP 2 en ON** y, sucesivamente, el **DIP 3 en ON**. El led DL12 parpadea naranja durante 10 s.
- 2 - Dentro de los 10 s presione y mantenga presionado el pulsador PROG durante 5 s. La cancelación de la memoria se señala mediante dos intermitencias verde del led DL12 y dos tonos de BUZZER.
- 3 - El led DL12 parpadea naranja y durante 10 s es posible introducir nuevos códigos siguiendo los procedimientos arriba descritos.
- 4 - Vuelva a colocar el **DIP 1, 2, 3 en OFF**

SEÑALIZACIÓN DE MEMORIA SATURADA CÓDIGOS DE RADIO DEDICADOS AL RELÉ R-AUX

La señalización se puede obtener únicamente con la cancela detenida.

- 1 - Coloque el **DIP 1 en ON**, **DIP 2 en ON** y, sucesivamente, el **DIP 3 en ON**
- 2 - El led DL12 parpadea naranja 6 veces indicando la condición de memoria saturada (1000 códigos presentes). Sucesivamente, el led DL12 permanece activo por 10 s, permitiendo una posible cancelación de todos los códigos.
- 4 - Vuelva a colocar el **DIP 1, 2, 3 en OFF**

FUNCIONAMIENTO ACCESORIOS DE MANDO

FUNCIONAMIENTO EN MODALIDAD NORMAL (DIP 6 OFF)

Los comandos OPEN 2, OK CLOSE y TLC (TRAFFIC LIGHT CONTROL) no están activos.

La gestión de 1 semáforo es posible.

BOTÓN DE CONTROL INDIVIDUAL (COM A+/START) Y MANDO A DISTANCIA

DIP 4 ON => Ejecuta una secuencia de comandos open-stop-close-stop-open etc.

DIP 4 OFF => Realiza la apertura de la barrera cerrada. Si se opera durante el movimiento de apertura, no tiene efecto. Si se opera con una barrera abierta, la cierra. Si se activa durante el cierre, vuelve a abrirse.

BOTÓN DE ABERTURA (COM A+/OPEN 1)

Con la barra detenida, el botón ordena el movimiento de abertura. Si es accionado durante el cierre, vuelve a abrir la barra.

BOTÓN DE APERTURA CON FUNCIÓN DE RELOJ (COM A+/B.I.O.)

La Función Reloj es útil durante las horas pico, cuando el tráfico vehicular es lento (por ej. Entrada/salida de trabajadores, emergencias en zonas residenciales o zonas de aparcamientos y, temporalmente, por mudanzas).

Conectando un interruptor y/o un reloj de tipo diario/semanal (en el lugar o en paralelo al botón de abertura N.A. Terminales "COM A+/B.I.O.", es posible abrir o mantener la automatización abierta hasta que el interruptor es presionado o el reloj permanece activo.

Con la automatización abierta quedan inhibidas todas las funciones de mando.

Liberando el interruptor, o cuando expira la hora configurada, se obtendrá el cierre inmediato de la automatización.

BOTÓN DE CIERRE (COM A+/CLOSE)

Con la barra parada ordena el movimiento de cierre.

GESTIÓN 1 SEMAFORO (CON 1 TARJETA 3 RELÉ ACQ9081 Y 1 SEMAFORO AC65513)

Cuando la barrera está cerrada, el semáforo está apagado.

Con la barrera en la abertura, **la luz roja se enciende (3-4)**.

Cuando la barrera está abierta, **la luz verde se enciende (5-6)** y la luz roja se apaga. La luz verde permanece encendida hasta que la barrera está completamente abierta.

Con el cierre de la barrera, la luz verde se apaga y la luz roja se enciende.

Cuando la barrera está cerrada, el semáforo está apagado.

FUNCIONAMIENTO MODO PARK (DIP 6 ON)

Todos los comandos están habilitados. La gestión de 2 semáforos es posible.

BOTÓN DE APERTURA PARA ENTRAR EN EL APARCAMIENTO (COM A+/OPEN 1)

Cuando la barrera está parada, el botón controla el movimiento de apertura. Si se presiona durante el cierre, vuelve a abrir la barrera.

Siempre que haya un vehículo presente en el sensor magnético (TLC activo), la barrera se puede abrir utilizando el botón OPEN 1, START o RADIO.

La barrera permanecerá abierta hasta que el vehículo haya pasado a través de las fotocélulas ubicadas en la línea de terminación del paso.

El cierre se realiza un segundo después del tránsito (confirmado por la fotocélula conectada a OK CLOSE que se ha liberado), y está protegido por fotocélulas conectadas a COM A+/PHOT 1 y COM A+/PHOT 2. Las fotocélulas controlarán la inversión de la barrera en la abertura, incluso si el vehículo permanece en su rango de acción.

BOTÓN DE APERTURA PARA SALIR LED ESTACIONAMIENTO (COM A+/OPEN 2) (con gestión de prioridad y señalización de semáforos).

Cuando la barrera está parada, el sensor magnético u otro dispositivo conectado a OPEN 2 controla el movimiento de apertura.

La barrera permanecerá abierta hasta que el vehículo pase a través de las fotocélulas ubicadas en la línea de terminación del paso.

El cierre se realiza un segundo después de que se haya producido el tránsito (confirmado por la fotocélula conectada a OK CLOSE que se ha liberado).

El cierre está protegido por fotocélulas conectadas a COM A+/PHOT 1 y COM A+/PHOT 2.

Si se presiona OPEN 2 durante el cierre, la barrera se vuelve a abrir.

Las fotocélulas controlarán la inversión de la barrera en la abertura, incluso si el vehículo permanece en su rango de acción.

OPEN 2 se excluye si se ingresa el comando TLC (bloque de precedencia dado por la presencia del vehículo en el circuito que ingresa al estacionamiento).

Si no desea usar el bloque de precedencia dado por el comando TLC (presencia de un vehículo que ingresa al estacionamiento), configure DIP 8 en ON.

MANDO TCL - Traffic Light Control (Mando - TCL) solo para el funcionamiento con modalidad PARK.

La entrada TLC (NO) debe ser conectada a un sensor magnético ubicado muy cercano a la barra. De este modo indica la presencia de un vehículo en ingreso (si no se desea aprovechar esta

función, realizar un puente entre las terminaciones COM A+/TLC].

Solo la presencia de un vehículo que ingresa al estacionamiento permite que el comando OPEN 1 abra la barrera.

MANDO OK CLOSE (Mando - OK Close) solo para funcionamiento en modo PARK

Cuando la barrera está abierta, OK CLOSE confirma el comando de movimiento de cierre y permite de cerrar la barrera 1 segundo después de que el vehículo haya pasado.

Normalmente este mando es accionado por una fotocélula o por un sensor magnético ubicado sobre la línea de cierre de la barra.

Si el mando permanece activado, la barra no vuelve a cerrarse.

GESTIÓN 2 SEMÁFOROS (con 1 tarjeta 3 relés ACQ9081 y 2 semáforos ACG5513)

Los semáforos de entrada y salida son administrados por la tarjeta de 3 relés de modo que si se ordena a la barrera que entre, cuando la barrera esté abierta, el semáforo de entrada se enciende en verde, mientras que el de salida está encendido en rojo.

Si se hace funcionar la barrera para salir, cuando la barrera está abierta, el semáforo entrante se enciende en rojo, mientras que la luz de salida se enciende en verde.

FUNCIONAMIENTO LUEGO DE UN BLACK OUT

DIP 10 OFF =>

Con la falta de tensión de la red eléctrica la barra permanece detenida o, si estaba en movimiento, se detiene. Cuando vuelve la tensión es suficiente pulsar en el mando a distancia los botones de ABERTURA 1 o 2 o el botón K Button para abrir la barra. Con la barra abierta dar una orden de cierre o esperar el tiempo de pausa antes del cierre automático => La barra parte del cierre => con el cierre se restablecen los funcionamientos normales. Durante la realineación los dispositivos de seguridad permanecen activados.

DIP 10 ON =>

Cuando vuelve la tensión de la red eléctrica la barra, si estaba abierta, se cierra. Solamente no se cierra cuando la función de reloj (ver botón de ABERTURA 1) está activada.

FUNCIONAMIENTO DE LOS ACCESORIOS DE SEGURIDAD

FOTOCÉLULAS (COM A+/PHOT 1/PHOT 2) - Función de seguridad PL "b" de acuerdo con EN13849-1

Con la barra baja, si un obstáculo se interpone en el rayo de las fotocélulas y se acciona la abertura, la barra se abre (durante la abertura las fotocélulas no intervendrán).

Las fotocélulas intervendrán solo en la fase de cierre (Con el restablecimiento del movimiento inverso luego de un segundo, aún cuando estas permanezcan ocupadas).

Cuando se activa la fotocélula, el buzzer emite 1 tono.

ATENCIÓN: Si el Led del receptor queda encendido, es posible que sea debido a interferencias en la red de alimentación.

Aconsejamos conectar eléctricamente en tierra las columnas o las columnas de soporte a los contactos A- para proteger las fotocélulas contra las interferencias.

Poner atención a no causar cortos circuitos cuando las polaridades de alimentación están invertidas!

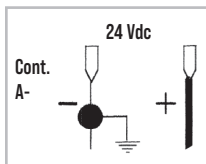

MONITORIZACIÓN FOTOCÉLULAS (A+TEST/A-) según lo requerido por EN12453 par. 5.1.2

Conecte las fotocélulas a A+ TEST/A- y coloque el DIP 7 en ON.

El monitoreo consiste en una prueba funcional de la fotocélula, realizada antes de cada maniobra.

Por lo tanto, la maniobra de barrera solo está permitida si la (s) seguridad (s) han pasado la Prueba funcional.

Atención: la supervisión de las entradas de las fotocélulas (PHOTO 1/PHOT 2) se puede habilitar con DIP 7 en ON, o se puede desactivar con DIP 7 en OFF.

ADVERTENCIA: Si la función AUTOTEST está activada y solo se conecta una fotocélula, se debe hacer un puente entre los terminales PHOT 1 y PHOT 2. Si el puente no se ejecuta, la autopruueba falla y la puerta no se moverá.

ALARMAS FOTOCÉLULAS AUTOTEST FALLIDAS (DIP 7 ON)

En cada comando, si falla el monitoreo de la fotocélula, el zumbador dispara una alarma que emite 4 tonos cada 5 s. En esta condición la barrera se mantiene firme. Solo reparando la fotocélula y presionando uno de los comandos habilitados, se puede restaurar la operación.

EDGE - BORDE SENSIBLE (COM A+/EDGE) - Función de seguridad PL "b" según EN13849-1

Durante el cierre, si se presiona el borde sensible, se invierte el movimiento de apertura. Si el borde permanece presionado, no permite el cierre.

Si el borde no está instalado, puentear los terminales COM A+/EDGE.

ALARMA DE BORDE SENSIBLE

El intermitente (fijo o intermitente según DIP13) y el buzzer se activan con 2 tonos cada 5 s

durante un minuto.

MONITOREO DE LAS BANDAS DE SEGURIDAD (según lo requerido por EN12453 par. 5.1.2)

A través de la tarjeta APP y la App RIB GATE es posible habilitar la monitorización de bordes mecánicos (NC con resistencia 8K2) y resistivos (NO con resistencia 8K2).

BOTÓN DE PARADA (COM A+/STOP) - Función de seguridad PL "b" según EN13849-1

Durante el movimiento de la barrera, el botón STOP lo detiene.

Si se presiona el botón STOP con barrera completamente abierta, el cierre automático se desactivará temporalmente (si está habilitado por el trimmer TCA con el LED DL11 encendido). Por lo tanto, será necesario dar un nuevo comando para cerrar la barrera.

El cierre automático se reactivará cuando la barrera se haya cerrado (si fue habilitado por el trimmer TCA con el LED DL11 encendido).

FUNCIONAMIENTO A HOMBRE PRESENTE (con mando mantenido presionado) EN CASO DE AVERÍAS DE LOS DISPOSITIVOS DE SEGURIDAD

Si la banda de seguridad está estropeada o se queda apretado por mas de 5 s, o, si la fotocelula se estropea o se queda empuñada por mas de 60 segundos, los comandos OPEN 1, OPEN 2, CLOSE y START solo funcionarán con el mando mantenido presionado.

La señalización de activación de esta operación viene dada por el led DL1 que parpadea.

En este función, será aconsentido el apertura y el cierre solo manteniendo apretados los pulsadores de comandos. El comando radio y el cierre automatico serán excluidos porque estas formas de funcionamientos no son permitidas por las normas.

Una vez que los accesorios de seguridad serán reparados o vuelven a funcionar correctamente, después de 1 segundo, en automatico, el comando paso paso y el automatico pueden funcionar normalmente; por lo tanto sea el comando radio de los transmisores y el cierre automatico pondrán funcionar como programado.

Nota 1: durante el funcionamiento a hombre presente, en caso de averías con el borde sensible (o fotocelulas) las fotocelulas (o borde sensible) trabaja mediante la interrupción de la operación en curso.

Nota 2: El pulsador de stop no es considerado una seguridad que se puede bypassar en este funcionamiento, y por lo tanto, si viene apretado o se rompe, no permite algún movimiento del portón.

La maniobra con mando mantenido presionado es exclusivamente una maniobra de emergencia y por lo tanto, se debe utilizar por un tiempo muy corto y con la seguridad visiva sobre el movimiento del sistema. No apenas posible, se deberá que reparar los accesorios de seguridad por un correcto funcionamiento.

ALARMAS VISUALES Y ACÚSTICAS

INTERMITENTE 230V 40W MAX

DIP 13 ON => El intermitente luminoso es alimentado a intermitencia, con un parpadeo de 500 mS ON/OFF en la abertura y de 250 mS ON/OFF en el cierre.

Con alarma de borde sensible, la salida del intermitente cambia el parpadeo con 2 breves destellos seguidos por 2 s de apagado.

BUZZER

Tiene la tarea de señalar la intervención de la seguridad, las anomalías y la memorización y cancelación de los códigos de radio.

SIGNAL - INDICADOR DE BARRERA ABIERTA - 12Vdc 3 W MAX (SIGN. A+/SIGN. -)

Cumple la función de señalar los estados de barrera abierta, parcialmente abierta o no del todo cerrada. Se apaga solo cuando la barrera está completamente cerrada.

Durante la apertura parpadea lentamente.

Cuando la barrera está estacionaria o abierta, está permanentemente encendida.

Durante el cierre, parpadea rápidamente.

NOTA: Máx. 3 W. Si se excede con las lámparas, la lógica del cuadro electrónico resultará comprometida con posible bloqueo de las operaciones.

CARACTERÍSTICAS TÉCNICAS

- Humedad	< 95% sin condensación
- Tensión de alimentación	230 V o 120V~ ±10%
- Frecuencia	50/60 Hz
- Absorción máximo tarjeta	28 mA
- Microinterruptor de red	100 ms
- Potencia máxima indicador barrera abierta	3 W (equivalente a 1 bombilla de 3W o 5 led con resistencia en serie de 2,2 KΩ)
- Carga máxima salida intermitente	40 W con carga resistiva
- Corriente disponible para fotocélulas y accesorios	500 mA 24 Vdc
- Corriente disponible para conector de radio	200 mA 24 Vdc

CARACTERÍSTICAS TÉCNICAS DE RADIO (modelo P1-CRX)

- Frecuencia de recepción	433,92 MHz
- Impedancia	52 ohm
- Sensibilidad	>1µV
- Controll de retroacción	PLL
- Códigos memorizables	1000

- Todos las entradas deben ser utilizadas como contactos limpios porque la alimentación es generada internamente (tensión segura) hacia la tarjeta y está dispuesta en modo de garantizar el respeto de la doble aislamiento o de la aislamiento reforzada respecto de las partes con tensión peligrosa.

- Eventuales circuitos externos conectados a las salidas de la central deben ser realizados de modo que garanticen el doble aislamiento o aislamiento reforzado respecto de las partes con tensión peligrosa.

- Todas las entradas son dirigidas por un circuito integrado programado que ejecuta un autocontrol, en cada puesta en marcha.

DL7 o DL8	apagado	Fotocélulas averiadas (En caso que las fotocélulas no estan conectadas, realice el puente entre COM A+ y PHOTO 1/PHOTO 2)
DL9	apagado	Bandas de seguridad averiados (En caso que las bandas de seguridad no estan conectadas, realice el puente entre COM A+ y EDGE 1/EDGE 2)
DL12	apagado	El módulo de radio funciona correctamente.
	encendido	El módulo de radio falta o está defectuoso o no se reconoce después de una subida de tensión.
DL13 azul	encendido	Algunas funciones están habilitadas a través de un teléfono inteligente, luego verifique el estado de la tarjeta a través delo SMARTPHONE ya que el estado de los DIP/TRIMMER puede no ser cierto.

En el cuadro hay fusibles autorreinciaadores que intervienen en caso de cortocircuito que interrumpa la salida que se les asigna.

En el caso de que se detecte una falla, se recomienda desconectar todos los conectores extraibles e insertarlos uno a la vez para identificar más fácilmente la causa de la falla.

RESOLUCIÓN DE PROBLEMAS

Actualice el firmware del panel utilizando la tarjeta APP y la aplicación RIB GATE.

Después de haber efectuado todas las conexiones siguiendo atentamente el esquema y haber posicionado el portón en posición intermedia, verifique el correcto encendido de los led rojos DL6, DL7, DL8 y DL9.

En caso de falta de encendido de los led, siempre con el portón en posición intermedia, verifique lo que sigue y sustituya a componentes averiados.

DL6	apagado	Mando de Stop averiado (en caso de que el Stop no está conectado, realice un puente entre COM A+ y STOP)
-----	---------	--

**TABLA SINÓPTICA DE LAS ALARMAS VISUALES Y ACÚSTICAS
SEÑALIZACIONES EN FASE DE PROGRAMACIÓN**

EVENTO	ESTADO DE BUZZER	ESTADO DE L'INTERMITENTE	ESTADO LED DL1
DIP 1 ON (modo persona presente) 0 bien avería de un seguro (modo funciona siempre)	Apagado	Apagado	Parpadea 250 ms ON/OFF
DIP 2 ON (programación carrera)	Apagado	Apagado	Parpadea 500 ms ON/OFF
Procedimiento de programación interrumpido por la intervención de una seguridad	Tono de 10 s con pausa de 2 s.	Apagado	Encendido fijo

EVENTO	ESTADO DE BUZZER	ESTADO DE L'INTERMITENTE	ESTADO LED DL12
Ningún código de radio insertado	Apagado	Apagado	Parpadea rojo/verde
DIP 1 ON > DIP 2 ON programación códigos radio por apertura total	Apagado	Apagado	Parpadea rojo por 10 s
DIP 1 ON > DIP 2 ON > DIP 3 ON programación códigos radio por R-AUX	Apagado	Apagado	Parpadea naranja por 10 s
Programación correcta códigos de radio por apertura y R-AUX	1 Tono	Apagado	Se enciende de verde una vez
Código radio no presente en memoria	Apagado	Apagado	Flash rojo
Memoria saturada por códigos de radio (1000 códigos memorizados)	Apagado	Apagado	Realiza 6 parpadeos verdes
Anulación códigos radio de apertura y R-AUX	2 Tonos	Apagado	Realiza 2 parpadeos verdes

SEÑALIZACIONES DURANTE EL FUNCIONAMIENTO

EVENTO	ESTADO DE BUZZER	ESTADO DE L'INTERMITENTE	ESTADO LED Y SALIDA DE SEÑAL
Interrutor de parada presionado	Apagado	Apagado	Led DL6 se apaga
Intervención de fotocélula	1 Tono	Apagado	Led DL7-8 se apaga
Intervención de banda de seguridad	2 Tonos	Apagado	Led DL9 se apaga
Avería en un seguro o seguro comprometido por un tiempo prolongado	Apagado	Apagado	Led DL1 parpadea 250 ms ON/OFF
Alarma de banda de seguridad	2 Tonos cada 5 s por 1 minuto (Se renueva dando un mando)	Parpadea por 1 minuto	Ningún led unido
Alarma de autopruueba fotocélulas fallida	4 Tonos cada 5 s por 1 minuto (Se renueva dando un mando)	Apagado	Ningún led unido
Bloque funcional realizado por smartphone	Apagado	Apagado	Led DL12 encendido fijo con color verde.
Los ciclos establecidos han sido alcanzados	6 Tonos cada 5 s (Se renueva dando un mando)	Apagado	No led emparejados
Ahorro de energía activado por smartphone	Apagado	Apagado	El led azul parpadea una vez cada 5 s
Alarma - no se alcanzaron los finales de carrera o barrera desbloqueada	5 Tonos	Parpadea por 1 minuto	No led emparejados

DEFECTO	SOLUCIÓN
Después de haber efectuado varias conexiones y haber dado tensión, todos los led están apagados.	En el cuadro hay fusibles autorreincidiadores que intervienen en caso de cortocircuito que interrumpa la salida que se les asigna. En el caso de que se detecte una falla, se recomienda desconectar todos los conectores extraíbles e insertarlos uno a la vez para identificar más fácilmente la causa de la falla. Verifique la integridad de los fusibles F1. En caso de fusible interrumpido use solo de valor adecuado F1 = T 5A FUSIBLE DE PROTECCIÓN DE MOTORES
El motor abre y cierra, pero no tiene fuerza y se mueve lentamente.	Verifique regulación trimmers LOW SPEED OPEN y LOW SPEED CLOSE..
El portón ejecuta la apertura, pero no cierra después del tiempo configurado.	Asegúrese de que el trimmer TCA esté habilitado con el led DL6 encendido. Contacto B.I.O. activado / LED verde encendido => verifique el estado del reloj conectado a la entrada B.I.O. Autotest de la fotocélula fallido => verifique las conexiones entre el cuadro electrónico y las fotocélulas .
El portón no cierra accionando los pulsadores START, RADIO y CLOSE.	Contacto borde de seguridad averiado. Contacto fotocélulas averiado => Arregle o sustituya el contacto averiado. Autotest de la fotocélula fallido => verifique las conexiones entre el cuadro electrónico y las fotocélulas .
Accionando el pulsador START, OPEN o CLOSE el portón no ejecuta ningún movimiento.	Impulso START, OPEN o CLOSE siempre habilitado. Controle y sustituya eventuales pulsadores o micro-interruptores del selector.
La fase de desaceleración no se ejecuta.	Verifique regulación trimmer LOW SPEED OPEN y LOW SPEED CLOSE.

OPCIONALES

Para las conexiones y datos técnicos de los accesorios, consultar los manuales respectivos.

PLANCHA DE FIJACIÓN



Plancha de fijación que se debe enterrar.

cód. ACG8110

RASTRILLO



L = 2 m

cód. ACG8290B

L = 3 m

cód. ACG8291B

CUIDADO: No utilizar en la zona ventosa

N.B. Es obligatorio instalar un soporte ACG8283 o una columna de soporte ACG9130G. **No utilizar con pluma de 6 m!**

Máximo de 200 ciclos diarios

VARILLA PÉNDULO PARA PLUMA Ø 80

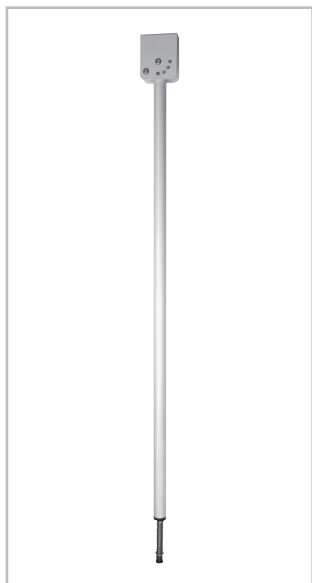

No utilizar con pluma de 6 m!

cód. ACG8285

VARILLA DE SOPORTE

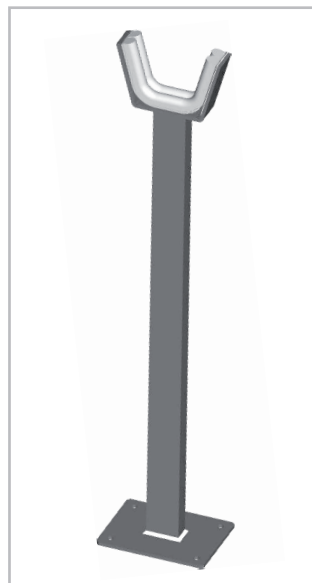

Varilla de soporte a horquilla compatible con todas las barras. **cód. ACG9130G**

PLUMA ARTICULADA



L = 3 m

cód. ACG8223

L = 4 m

cód. ACG8224

L = 5 m

cód. ACG8225

ATENCIÓN: Es obligatorio instalar un soporte o una columna de soporte **cód. ACG9130G** para plumas más largas de 4 m. **No utilizar con pluma de 6 m!**

TELEMANDO SUN



SUN 2CH	cód. ACG6052	SUN 4CH	cód. ACG6054
SUN CLONE 2CH	cód. ACG6056	SUN CLONE 4CH	cód. ACG6058
SUN-PRO 2CH	cód. ACG6210	SUN-PRO 4CH	cód. ACG6214

MÓDULO RADIO 433MHZ

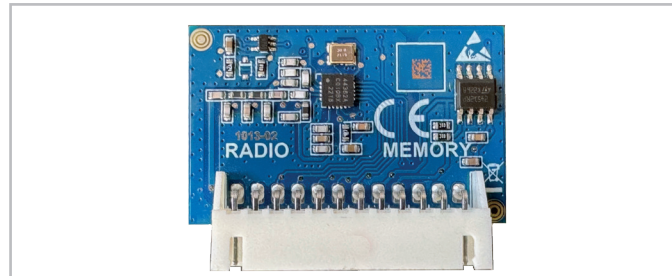

cod. ACG8069

SENSOR EN ESPIRAL MAGNÉTICA



Para la apertura con vehículos
monocanal - 230 Vac
monocanal - 12÷24 Vac/dc
bicanal - 12÷24 Vac/dc

cód. ACG9060
cód. ACG9063
cód. ACG9064

ESPIRAL LOOP PREENSAMBLADA



6 m - perímetro 2 x 1 + 15 m de cable
10 m - perímetro 3 x 2 + 15 m de cable

cód. ACG9067
cód. ACG9068

TARJETA CON 1 RELÉ PARA LUZ BOX O ELECTROIMÁN

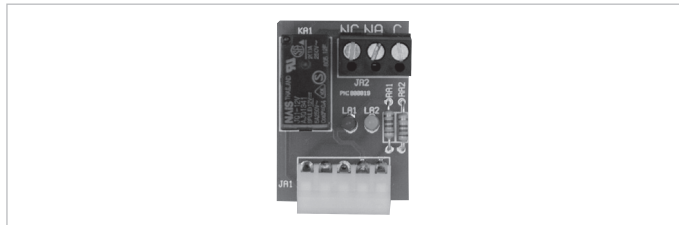

cód. ACQ9080

TARJETA CON 3 RELÉS PARA LUZ BOX O ELECTROIMÁN O GESTIÓN 2 SEMÁFOROS

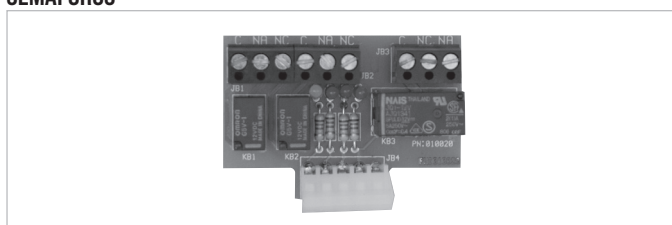

cód. ACQ9081

S18



S18 para empotrar (NA+NA) cód. ACG1054
S18 de pared (NA+NA) cód. ACG1056

S18 para empotrar (NA+NC) cód. ACG1054S
S18 de pared (NA+NC) cód. ACG1056S

PROBE



Sonda relevación temperatura ambiente motor para calefacción del mismo en climas particularmente fríos, hasta -30 °C (conectar al J3).

cód. ACG4666

COSTA CON FOTOCÉLULAS SOBRE PLUMA CON PERFIL Ø 80

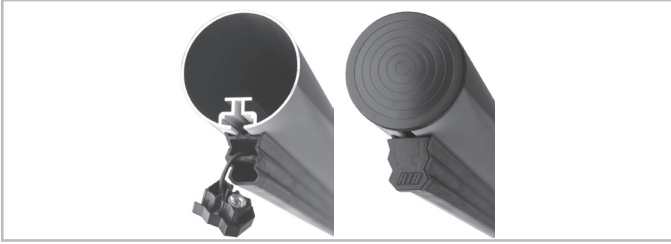

No utilizar con pluma de 6 m!

cód. ACG8611 + ACG7090

NOVA - NOVA WIRELESS



FOTOCÉLULAS NOVA - alcance 25 m

cód. ACG8046

FOTOCÉLULAS NOVA WIRELESS - alcance 25 m - duración baterías 3 años

cód. ACG8047

PAR DE COLUMNAS para NOVA

cód. ACG8039

SAIL

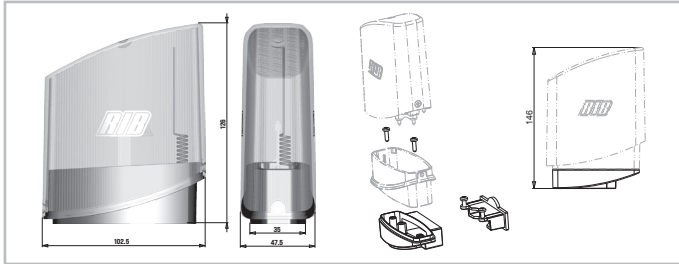

SAIL naranja con tablero intermitente incorporado
SAIL blanco con tablero intermitente incorporado
SOPORTE LATERAL SAIL

cód. ACG7072
cód. ACG7078
cód. ACG8054

SYNCRO

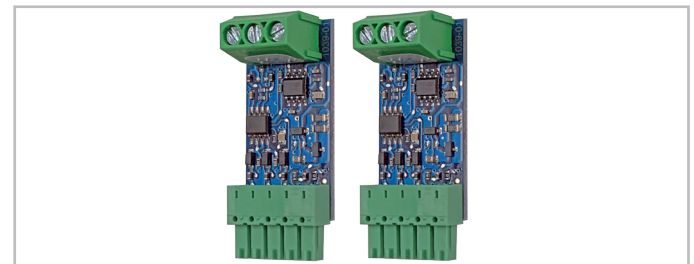

Tarjetas para la sincronización de comandos y de seguridad de 2 L1 o P1
Sincronización activada solo con la aplicación RIB GATE

cód. ACG8081

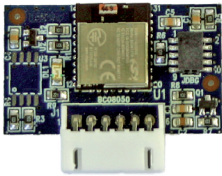

APP8050 Tarjeta APP
para administrar la unidad de control a través de Bluetooth 4.2



APP8054 Tarjeta APP+
para administrar la unidad de control a través de Bluetooth 4.2

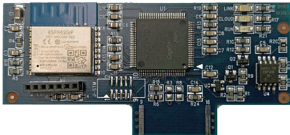

APP8064 Módulo wi-fi para Tarjeta APP+
para administrar el panel de control a través de una red Wi-Fi local (WLAN)

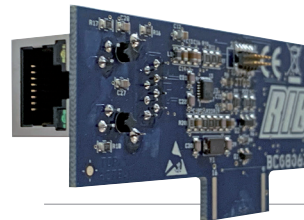

APP8066 Módulo RJ45 para Tarjeta APP+
para administrar el panel de control a través de una red local (LAN)



APP8060 Módulo de reloj para Tarjeta APP+
para administrar el panel de control como control de acceso

COLLEGAMENTI FOTOCELLE - CONNEXIONS PHOTOCELLE - PHOTOCELLS CONNECTIONS FOTZELLEN VERBINDUNGEN - CONEXIONES FOTOCÉLULAS

2 fotocelle FIT SLIM, FIT SYNCRO con autotest
 2 photocellules FIT SLIM, FIT SYNCRO avec autotest
 2 photocells FIT SLIM, FIT SYNCRO with self-test
 2 Fotozellen FIT SLIM, FIT SYNCRO mit Selbstkontrolle
 2 fotocélulas FIT SLIM, FIT SYNCRO con autotest

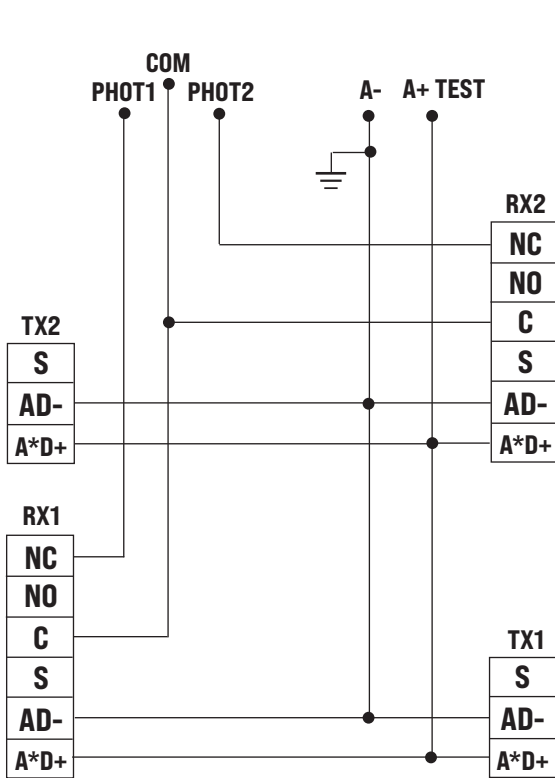

4 fotocelle FIT SLIM / FIT SYNCRO con autotest e sincronizzatore del segnale infrarosso
 4 photocellules FIT SLIM / FIT SYNCRO avec autotest et synchroniseur de signal infrarouge
 4 FIT SLIM / FIT SYNCRO photocells with self-test and infrared signal synchronizer
 4 FIT SLIM / FIT SYNCRO Fozzellen mit Selbstkontrolle und Infrarotsignal-Synchronisator
 4 fotocélulas FIT SLIM / FIT SYNCRO con autotest y sincronizador de señal infrarroja

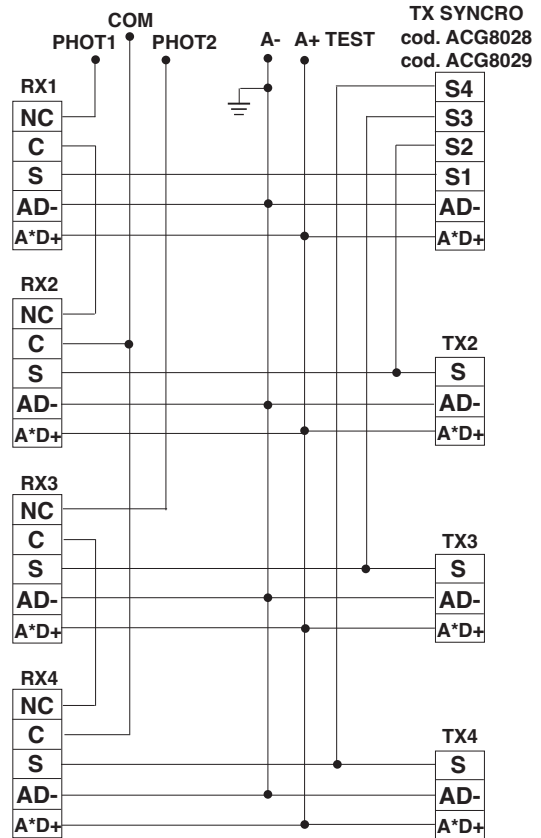

2 fotocelle F97P, F97I con autotest
 2 photocellules F97P, F97I avec autotest
 2 photocells F97P, F97I with self-test
 2 Fozzellen F97P, F97I mit Selbstkontrolle
 2 fotocélulas F97P, F97I con autotest

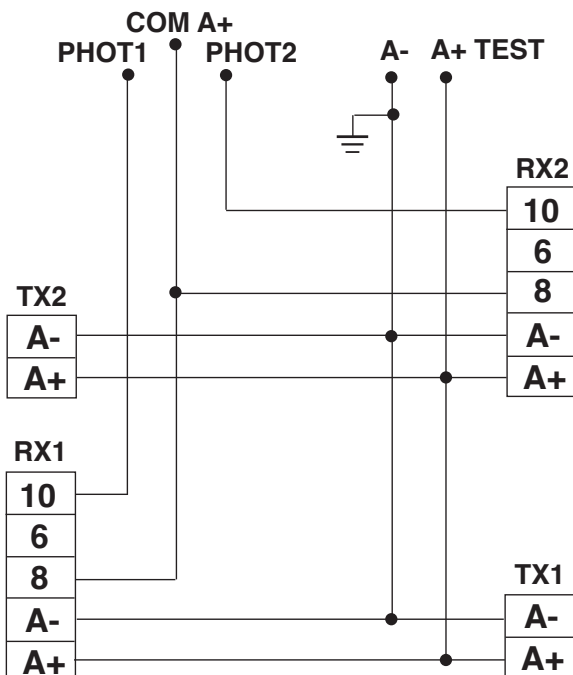

2 fotocelle FIT METAL con autotest
 2 photocellules FIT METAL avec autotest
 2 photocells FIT METAL with self-test
 2 Fozzellen FIT METAL mit Selbstkontrolle
 2 fotocélulas FIT METAL con autotest

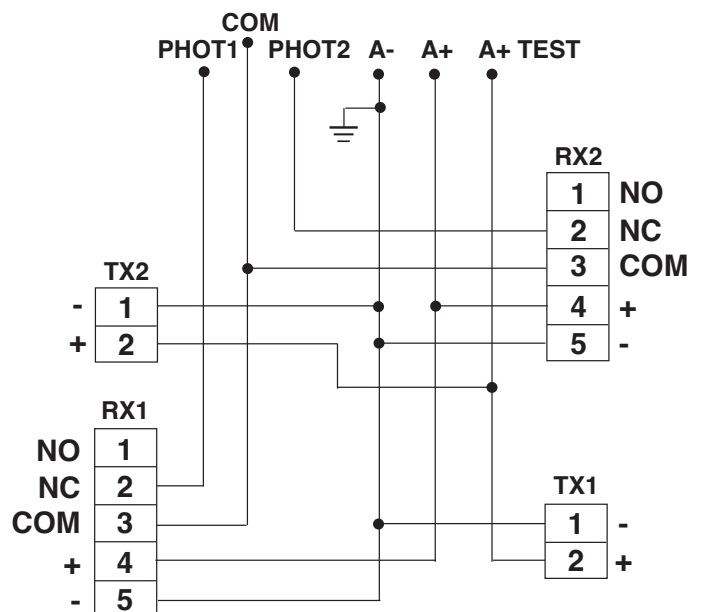

COLLEGAMENTI FOTOCELLE - CONNEXIONS PHOTOCELLULE - PHOTOCELLS CONNECTIONS FOTUZELLEN VERBINDUNGEN - CONEXIONES FOTOCÉLULAS

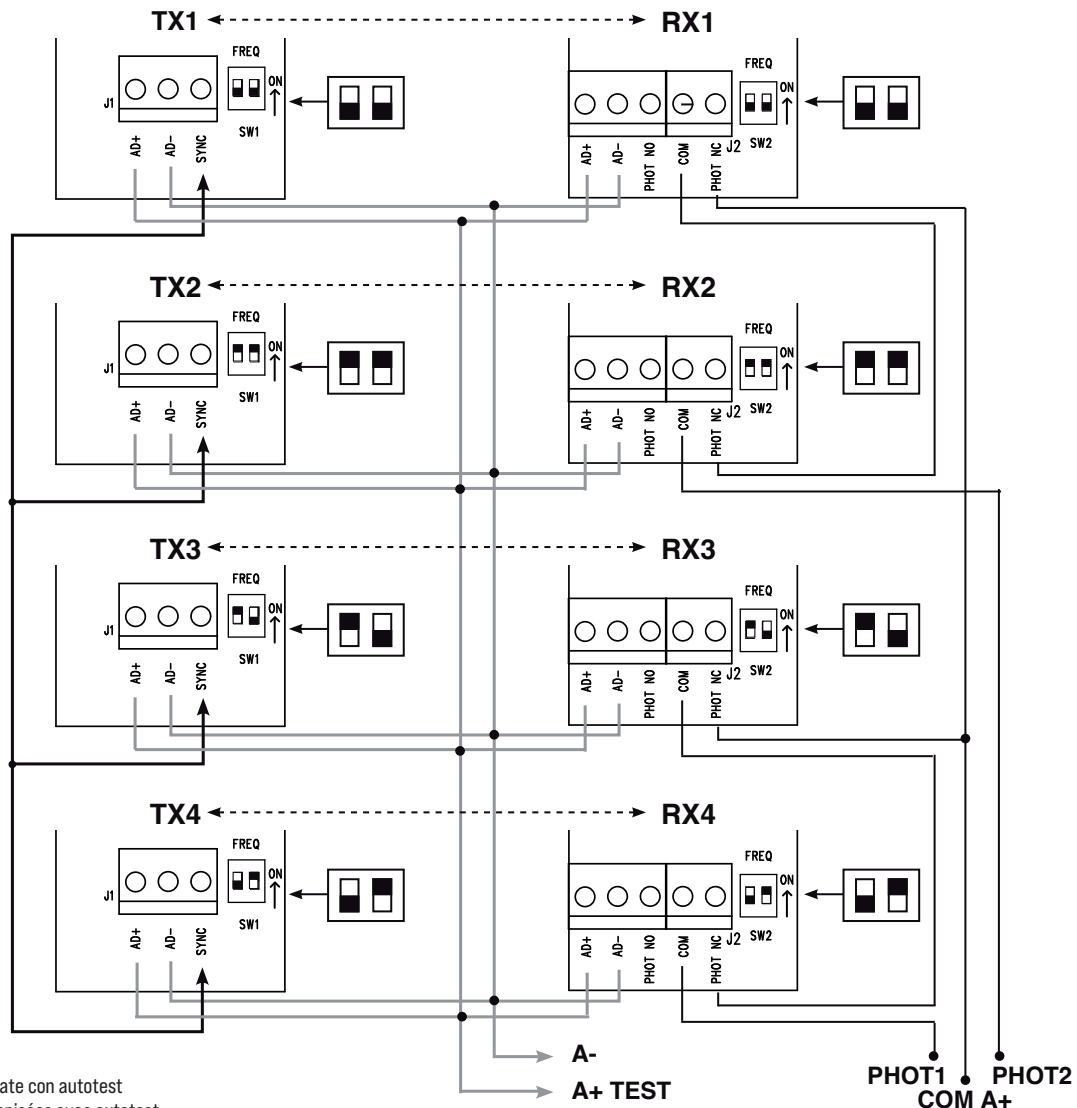

4 fotocellule NOVA sincronizzate con autotest
 4 photocellules NOVA synchronisées avec autotest
 4 NOVA photocells synchronized with self-test
 4 NOVA Photozellen synchronisiert mit Selbstkontrolle
 4 fotocélulas NOVA sincronizadas con autotest



Dopo aver eseguito questi collegamenti, attivare la funzione di autotest come richiesto da EN12453:2017+A1:2021 punto 5.1.2 posizionando il DIP 7 su ON.

Après avoir effectué ces connexions, activez la fonction d'autotest comme requis par EN12453:2017+A1:2021 point 5.1.2 en réglant le DIP 7 sur ON.

After making these connections, activate the self-test function as required by EN12453:2017+A1:2021 point 5.1.2 by setting DIP 7 to ON.

Nachdem Sie diese Verbindungen hergestellt haben, aktivieren Sie die Selbsttestfunktion gemäß EN12453:2017+A1:2021 Punkt 5.1.2, indem Sie DIP 7 auf ON stellen.

Después de realizar estas conexiones, active la función de autocomprobación según lo exige EN12453:2017+A1:2021 punto 5.1.2 poniendo el DIP 7 en ON.

Se si attiva la funzione AUTOTEST e si collega una sola fotocellula, si deve fare un ponticello tra i morsetti PHOT 1 e PHOT 2. Se il ponticello non viene eseguito, l'autotest fallisce ed il cancello non si muoverà.

Si la fonction AUTOTEST est activée et qu'une seule photocellule est connectée, un cavalier doit être créé entre les bornes PHOT 1 et PHOT 2. Si le cavalier n'est pas exécuté, l'autotest échoue et le portail ne bouge pas.

If the AUTOTEST feature is enabled and only one photocell is connected, a jumper must be made between the PHOT 1 and PHOT 2 terminals. If the jumper is not made, the AUTOTEST fails and the gate will not move.

Wenn die AUTOTEST-Funktion aktiviert und nur eine Fotozelle angeschlossen ist, muss eine Brücke zwischen den Klemmen PHOT 1 und PHOT 2 hergestellt werden. Wenn der Jumper nicht gemacht wird, schlägt der AUTOTEST fehl und das Gate bewegt sich nicht.

Si la función AUTOTEST está activada y solo se conecta una fotocélula, se debe hacer un puente entre los terminales PHOT 1 y PHOT 2. Si el puente no se ejecuta, la autopruera falla y la puerta no se moverá.

NOTES

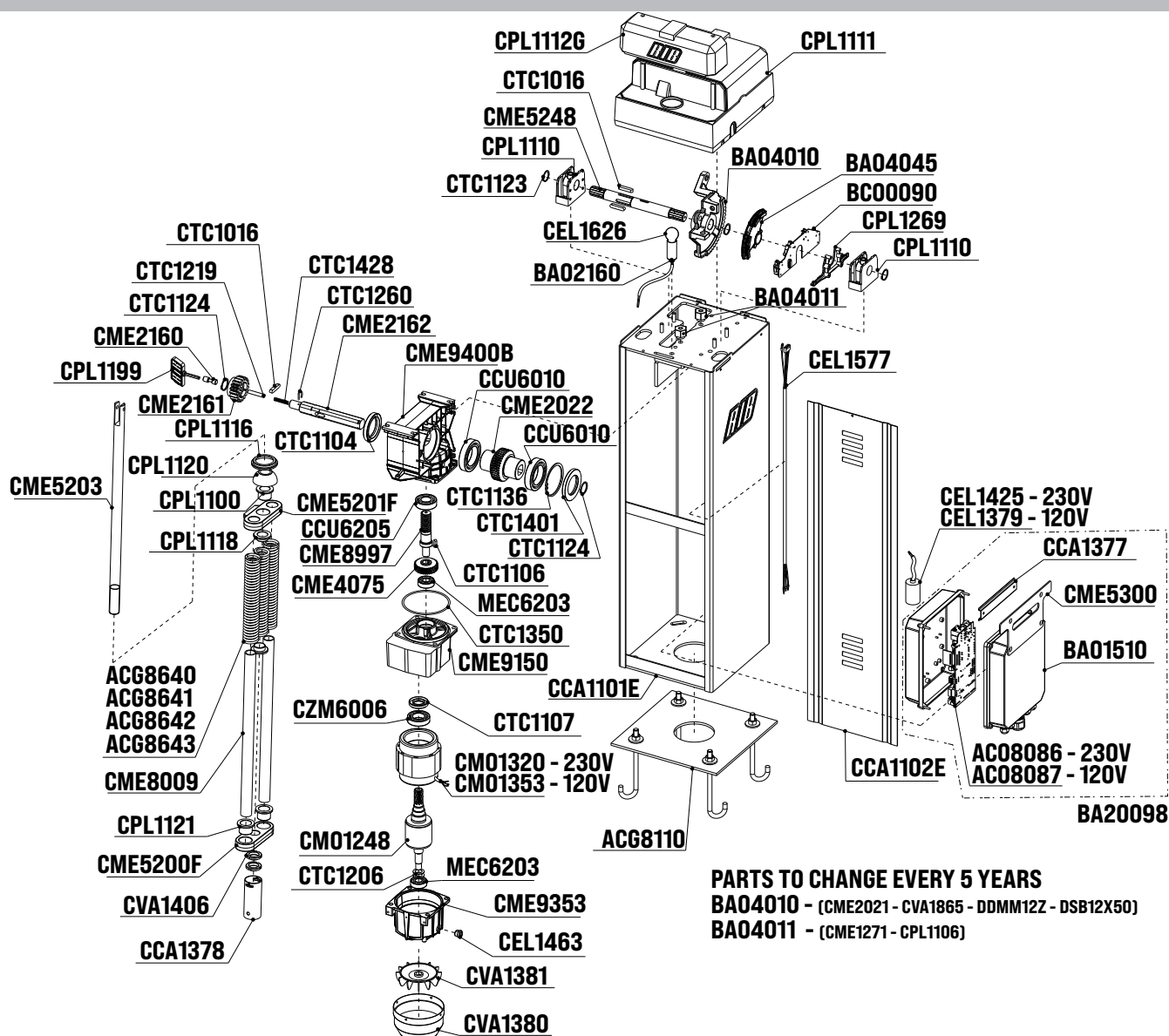

Codice	Denominazione Particolare	CEL1577	Cavo con connettore	CPL1116	Bussolina
AC08086	Scheda P1 230V	CEL1626	Lamp. alg. 230V 28W E14	CPL1118	Distanziale guida molla
AC08087	Scheda P1 120V	CME2022	Corona con mozzi Z=38	CPL1120	Snodo sferico
ACG8110	Piastra da cementare	CME2160	Grano di sblocco	CPL1121	Bussola
ACG8640	Molle di bilanciamento Ø=4	CME2161	Ingranaggio folle	CPL1199	Chiave di sblocco
ACG8641	Molle di bilanciamento Ø=4,5	CME2162	Albero quadro	CPL1269	Supporto x scheda FC RAPID 2011
ACG8642	Molle di bilanciamento Ø=5	CME4075	Ingranaggio elicoidale Z35	CTC1016	Chiavetta 8x7x40
ACG8643	Molle di bilanciamento Ø=5,5	CME5200F	Bilanciere inferiore	CTC1104	Paraolio 50x72x10
BA01510	Contenitore per scheda	CME5201F	Bilanciere superiore	CTC1106	Chiavetta 6x6x20
BA02160	Portalamпада	CME5203	Tirante filettato	CTC1107	Paraolio 25x47x7
BA04010	Corona di ricambio + boccola	CME5248	Albero traino per mozzo RAPID 2014	CTC1123	Seeger E25
BA04011	Tamponi di fermo	CME5300	Piastra porta quadro elettrico	CTC1124	Seeger E28
BA04045	Fincorsa RAPID 2011	CME8009	Tubo guida-molla	CTC1136	Seeger 180
BA20098	Gruppo contenitore con quadro di comando	CME8997	Vite senza fine	CTC1206	Molla a tazza 17x27x04
BC00090	Scheda FC RAPID 2011	CME9150	Controflangia R50/RAPID N	CTC1219	Spina cilindrica 8x45 non temp.
CCA1101E	Carcassa colonna GRIS900	CME9353	Cappellotto	CTC1260	Molla fermo
CCA1102E	Pannello anteriore GRIS900	CME9400B	Carcassina K8/K10	CTC1350	Anello di tenuta OR4437
CCA1377	Guida omega	CM01248	Rotore con albero	CTC1401	Paraolio 50x80x8
CCA1378	Chiave tubo RAPID	CM01320	Statore 230V 50-60Hz monofase	CTC1428	Molla di sblocco
CCU6010	Cuscinetto 6010	CM01353	Statore 120V 60Hz monofase	CVA1380	Coprivite motore
CCU6205	Cuscinetto 6205	CPL1100	Bussola D=25	CVA1381	Ventola motore
CEL1379	Condens. 25µF 450V per RAPID N 120V-60Hz	CPL1110	Supportino	CVA1406	Ghiera KM5
CEL1425	Condens. 10µF 450V per RAPID N 230-50/60	CPL1111	Carter	CZM6006	Cuscinetto motore 6006 ZZ
CEL1463	Blocca Cavo SR6P3-4	CPL1126G	Cappellotto lampeggiatore GRIS900	MEC6203	Cuscinetto 6203ZZ

Dichiarazione di incorporazione per le quasi-macchine - Direttiva Macchine 2006/42/CE, Allegato II., B
Déclaration d'incorporation pour les quasi-machines - Directive Machines 2006/42/CE, Annexe II, B
Declaration of incorporation for partly completed machinery - Machinery Directive 2006/42/EC, Annex II., B
UK Declaration of Conformity - Supply of Machinery (Safety) Regulations 2008
Einbauerklärung für unvollständige Maschinen - Maschinenrichtlinie 2006/42/EG, Anhang II, B
Declaración de incorporación de una cuasi máquina - Directiva de Máquinas 2006/42/CE, Anexo II, B

R.I.B. S.r.l. - Via Matteotti, 162 - 25014 Castenedolo - Brescia - Italy
Tel. ++39.030.2135811 - www.ribind.it - ribind@ribind.it

<p>Apparecchio modello : Modèle d'appareil : Apparatus model : Vorrichtung Modell : Modelo de aparato :</p> <p align="center">RAPID N P1-CRX</p>	<p>Oggetto della dichiarazione : Objet de la déclaration : Object of the declaration : Gegenstand der Erklärung : Objeto de la declaración :</p> 		
---	--	--	--

I seguenti requisiti essenziali della Direttiva Macchine (2006/42/CE) sono applicati e rispettati:

- La documentazione tecnica pertinente è stata compilata in conformità alla parte B dell'allegato VII; tale documentazione, o parti di essa, sarà trasmessa per posta o per via elettronica, in risposta ad una richiesta motivata da parte delle autorità nazionali competenti.
- Questa quasi-macchina è conforme alle disposizioni delle seguenti altre direttive CE: **Directive 2014/30/UE, 2014/35/UE e 2014/53/UE - Regolamento CPR - UE - 2024/3110**
- Sono stati applicati e rispettati tutti i requisiti essenziali pertinenti di cui all'allegato I della direttiva UE 2006/42/CE mediante il rispetto delle norme armonizzate applicate che conferiscono presunzione di conformità ai requisiti essenziali specifici delle Direttive applicabili da esse coperti.
- Altri requisiti e altre Direttive UE possono essere applicabili ai prodotti oggetto di questa dichiarazione.**

Les exigences essentielles suivantes de la Directive Machines (2006/42/CE) sont appliquées et satisfaites:

- La documentation technique pertinente est constituée conformément à la partie B de l'annexe VII; ces documents, ou des parties de celui-ci, seront envoyés par la poste ou par voie électronique, en réponse à une demande motivée des autorités nationales compétentes.
- Cette quasi-machine est en conformité avec les dispositions des autres directives CE suivantes: **Directives 2014/30/UE, 2014/35/UE et 2014/53/UE - Règlement CPR - UE - 2024/3110**
- Les exigences essentielles pertinentes indiquées dans l'annexe I de la Directive UE 2006/42/CE ont été appliquées, au moyen du respect des normes harmonisées donnant présomption de conformité aux exigences essentielles pertinentes spécifiques des Directives

Européennes, couvertes par de telles normes ou parties de celles-ci.
On peut appliquer d'autres exigences et d'autres Directives Européennes aux produits couverts par cette déclaration.

The following essential requirements of the Machinery Directive (2006/42/EC) and UK Supply of Machinery (Safety) Regulations 2008 are abided by and applied:

- The relevant technical documentation is compiled in accordance with Part B of Annex VII; such documentation, or parts of it, will be sent by post or by electronic means, in response to a motivated request received from the qualified national authorities.
 - This almost complete-machinery is conformed with the provisions of these others EC directives: **Directives 2014/30/UE, 2014/35/UE and 2014/53/UE - CPR Regulation - EU - 2024/3110** and **UK Electromagnetic Compatibility Regulations 2016, Electrical Equipment (Safety) Regulations 2016, Radio Equipment Regulations 2017**
 - All relevant essential requirements as given in Annex I of the EU Directive 2006/42/EC have been applied to the product. Compliance with the cited harmonized standards provides presumption of conformity with the specified essential requirements of the Directive covered by those Standards or parts thereof.
 - Other requirements and other EU/UK Directives may be applicable to the products falling within the scope of this Declaration**
- Die folgenden grundlegenden Anforderungen der Maschinenrichtlinie (2006/42/CE) angewendet werden und erfüllt:**
- Die technischen Unterlagen gemäß Teil B des Anhangs VII zusammengestellt; Unterlagen, oder Teile davon, werden per Post oder auf elektronischem Wege übermittelt werden, in Reaktion auf

einen begründeten Antrag bei den zuständigen nationalen Behörden.
 Diese unvollständige Maschine in Übereinstimmung mit den Bestimmungen der folgenden anderen CE-Richtlinien: **Richtlinien 2014/30/UE, 2014/35/UE und 2014/53/UE - BauPVO-Verordnung - EU - 2024/3110**
 Alle grundlegenden Anforderungen, gemäß Anhang I der Richtlinie UE 2006/42/CE, angewendet wurden. Die Übereinstimmung mit den genannten harmonisierten Normen sieht die Vermutung der Übereinstimmung mit den festgelegten grundlegenden Anforderungen der Richtlinie vor, die unter diese Normen oder Teile davon fallen.
Weitere Anforderungen und andere EU-Richtlinien können für Produkte dieser Erklärung unterliegen angewendet werden.

Los siguientes requisitos esenciales de la Directiva de Máquinas (2006/42/CE) se cumplen y aplican:

- La documentación técnica correspondiente se elaborará de acuerdo con la Parte B del Anexo VII; dicha documentación, o partes de ésta, será enviada por correo o por medios electrónicos, en respuesta a una solicitud motivada de las autoridades nacionales competentes.
- Esta cuasi-máquina está conforme con las disposiciones de las siguientes otras directivas de la CE: **Directivas 2014/30/UE, 2014/35/UE y 2014/53/UE - Reglamento CPR - UE - 2024/3110**
- Se han aplicado y se ha cumplido con todos los requisitos esenciales pertinentes del Anexo I de la Directiva de la UE 2006/42/CE mediante el cumplimiento de las normas armonizadas aplicadas que dan presunción de conformidad con los requisitos esenciales específicos de las directivas aplicables cubiertos por ellas.
- Otros requisitos y otras Directivas de la UE pueden ser aplicables a los productos cubiertos por esta norma.**

L'oggetto della dichiarazione di cui sopra è conforme alla pertinente normativa di armonizzazione dell'Unione:

L'objet de la déclaration décrit ci-dessus est en conformité avec la législation d'harmonisation de l'Union:

The object of the declaration described above is in conformity with the relevant Union harmonisation legislation and UK legislation:

Die Aufgabe der Erklärung oben beschrieben, ist in Übereinstimmung mit den einschlägigen EU-Harmonisierungsvorschriften:

El objeto de la declaración descrita anteriormente es conforme con la legislación de armonización de la Unión pertinente:

BS EN 12453:2022
 BS EN 12604:2021
 BS EN 12635:2009
 BS EN 12978:2025
 BS EN 13241:2016

BS EN 13849-1:2023 PL»C» CAT2
 BS EN 13849-2:2013
 ETSI EN 300 220-1 v3.1.1:2017
 ETSI EN 300 220-2 v3.2.1:2018
 ETSI EN 300 220-3-1 v2.1.1:2016

BS EN 301 489-1 V2.2.3:2019
 BS EN 301 489-3 V2.3.2:2023
 BS EN 55014-1:2023
 BS EN 55014-2:2024
 BS EN 60335-1/A16:2024

BS EN 60335-2-103:2023
 BS EN 60529:1992+A2:2013
 BS EN 61000-3-2/A1:2021
 BS EN 61000-3-3/A2:2022
 BS EN 61000-6-1:2019

BS EN 61000-6-2:2019
 BS EN 61000-6-3:2021
 BS EN 61000-6-4:2022

- Il presente prodotto non può funzionare in modo indipendente ed è destinato ad essere incorporato in un impianto costituito da ulteriori elementi. Rientra perciò nell'Art. 6 paragrafo 2 della Direttiva 2006/42/CE (Macchine) e successive modifiche, per cui segnaliamo il divieto di messa in servizio prima che l'impianto sia stato dichiarato conforme alle disposizioni della Direttiva.
- Le présent dispositif ne peut fonctionner de manière indépendante, étant prévu pour être intégré à une installation constituée d'autres éléments. Aussi rentre-t-il dans le champ d'application de l'art. 6, paragraphe 2 de la Directive machines 2006/42/CEE et de ses modifications successives. Sa mise en service est interdite avant que l'installation ait été déclarée conforme aux dispositions prévues par la Directive.
- This product can not work alone and was designed to be fitted into a system made up of various other elements. Hence, it falls within Article 6, Paragraph 2 of the EC-Directive 2006/42 (Machines) and following modifications, to which respect we point out the ban on its putting into service before being found compliant with what is provided by the Directive.
- Dieses Produkt kann nicht allein funktionieren und wurde konstruiert, um in einen von anderen Bestandteilen zusammengesetzten System eingebaut zu werden. Das Produkt fällt deswegen unter Artikel 6, Paragraph 2 der EWG-Richtlinie 2006/42 (Maschinen) und folgenden.
- Este producto no puede funcionar de manera independiente y se tiene que incorporar en una instalación compuesta por otros elementos. Está incluido por lo tanto en el Art. 6 párrafo 2 de la Disposición 2006/42/CEE (Maquinaria) y sus siguientes modificaciones, por lo cual destacamos que está prohibido poner la instalación en marcha antes de que esté declarada conforme a la citada Disposición.

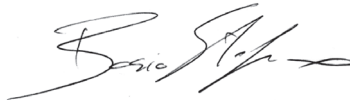

(Bosio Stefano - Legal Representative)

Castenedolo, 01-03-2025



AUTOMATISMI PER CANCELLI
 AUTOMATIC ENTRY SYSTEMS

**COMPANY WITH
 QUALITY SYSTEM
 CERTIFIED BY DNV
 ISO 9001**