

ELETTROFRENO - ELECTROFREIN - ELECTROBRAKE - ELECTROFRENO

JOLLY - JOLLY ONE - JOLLY BIG

Cod. ACJ9015 230V 50/60Hz - Cod. ACJ9014 120V 60Hz - JOLLY 20, 22, 22S, 24

Cod. ACJ9019 230V 50/60Hz - Cod. ACJ9021 120V 60Hz - JOLLY ONE - JOLLY BIG

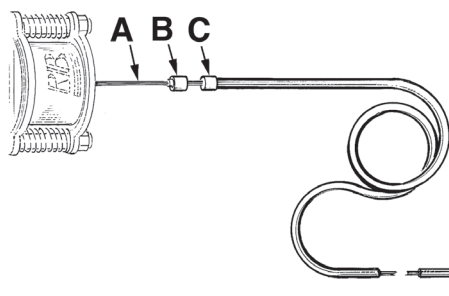

Scarica questo manuale sul tuo cellulare
Téléchargez ce manuel sur votre mobile
Download this manual on your mobile
Laden Sie dieses Handbuch auf Ihr Handy herunter
Descarga este manual en tu móvil

I PROCEDURA D'ASSEMBLAGGIO DELL'ELETTROFRENO

- 1° - Infilate la bussola di guida (B) del cavetto d'acciaio (A) lungo lo stesso.
- 2° - Infilate la guaina di protezione (C) del cavetto d'acciaio (A) lungo lo stesso.
- 3° - Infilate la bussola (D) di guida del cavetto d'acciaio (A) lungo lo stesso.
- 4° - Infilate il particolare (E) avendo cura che il particolare (F) sia completamente avvitato.
- 5° - Infilate la bussola con vite di fermo (G) in battuta contro il particolare (F) ed in seguito stringete la sua vite esagonale con una chiave n° 7.
- 6° - Incastrate il particolare (H) con il particolare (F).

G B ELECTROBRAKE RELEASE KNOB ASSEMBLY PROCEDURE

- 1° - Insert the steering compass (B) into the cable (A).
- 2° - Insert the sheathed cable (C) along the cable (A).
- 3° - Insert the compass (D) onto the cable (A).
- 4° - Insert part (E) paying attention that part (F) has been completely screwed.
- 5° - Insert the compass with the blocking screw (G) against part (F) and tighten the hexagonal screw with a key n° 7.
- 6° - Fix part (H) with part (F).

F PROCEDURE D'ASSEMBLAGE DE L'ELECTROFREIN

- 1° - Enfiler l'arrêt de gaine (B) le long du câble acier (A).
- 2° - Enfiler la gaine de protection (C) le long du câble acier (A).
- 3° - Enfiler l'arrêt de gaine (D) le long du câble acier (A).
- 4° - Enfiler la partie (E) en s'assurant que la partie (F) soit complètement vissée.
- 5° - Enfiler l'arrêt de câble (G) contre la partie (F) et serrer la vis avec une clé n° 7.
- 6° - Emboîter la partie (H) avec la partie (F).

E S ENSAMBLADO DEL DESBLOQUEO DEL FRENO ELÉCTRICO

- 1° - Coloque el casquillo de guía (B) del cable de acero (A).
- 2° - Coloque la funda de protección (C) en el cable de acero (A).
- 3° - Coloque el casquillo de guía (D) en el cable de acero (A).
- 4° - Inserte el componente (E) observando que el componente (F) esté completamente enroscado.
- 5° - Empuje el casquillo con tornillo de tope (G) hasta que toque el componente (F) y apriete el tornillo hexagonal con una llave N° 7.
- 6° - Encaje el componente (H) en el componente (F).

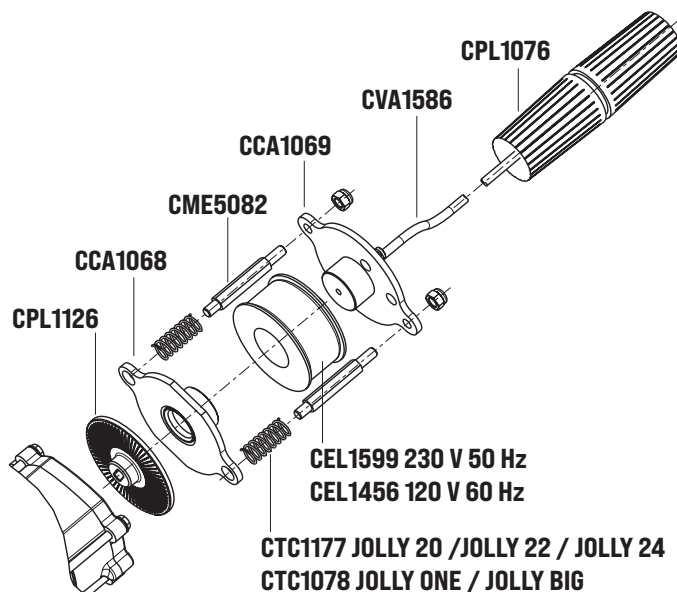

CE UK
CA
MADE IN
ITALY



AUTOMATISMI PER CANCELLI
AUTOMATIC ENTRY SYSTEMS

COMPANY WITH
QUALITY SYSTEM
CERTIFIED BY DNV
ISO 9001

SELETTORE A CHIAVE / SELECTEUR A CLEF
KEY-SELECTOR / SELECTOR CON LLAVE

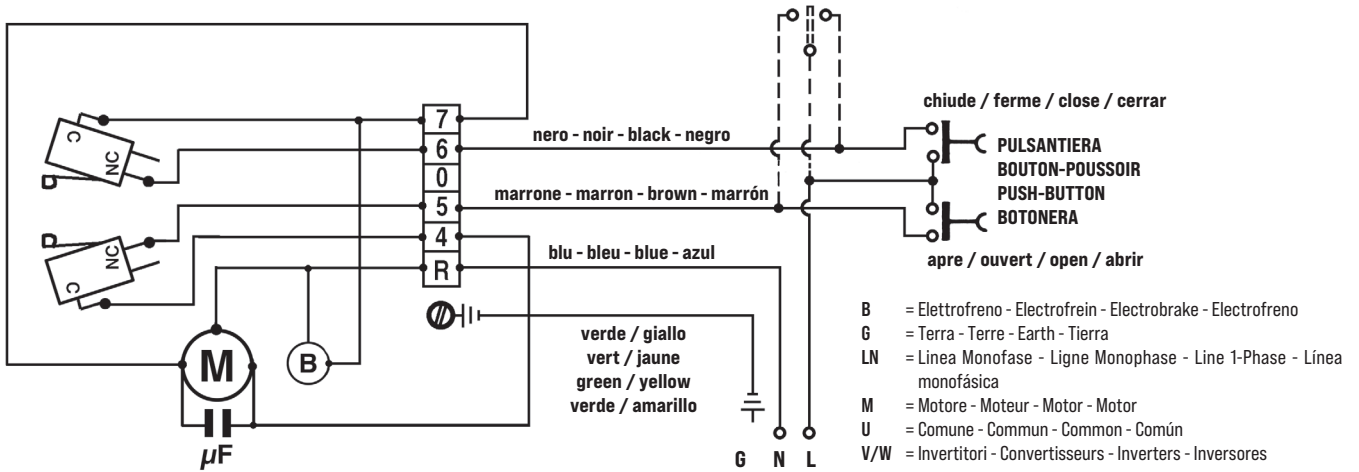

JOLLY ONE con finecorsa automatico - avec fin de course automatique breveté - with automatic limit switch - con final de carrera automático

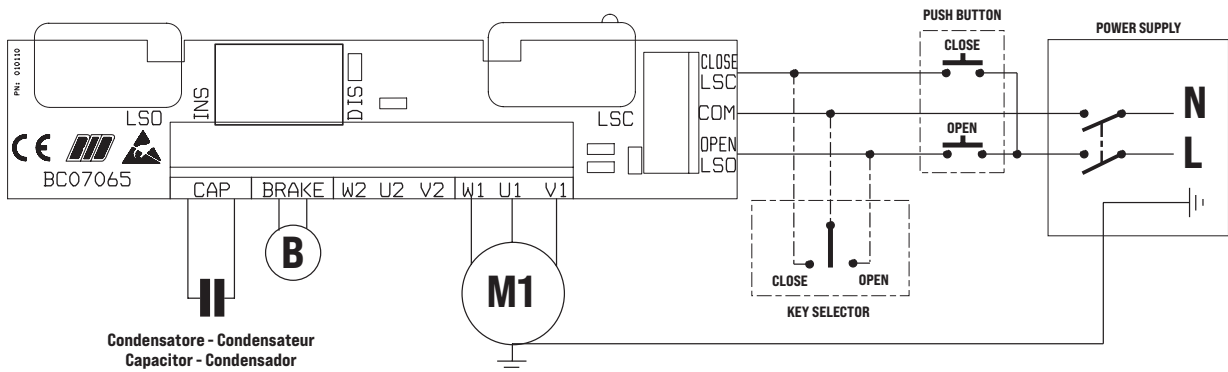

JOLLY BIG con finecorsa automatico - avec fin de course automatique breveté - with automatic limit switch - con final de carrera automático

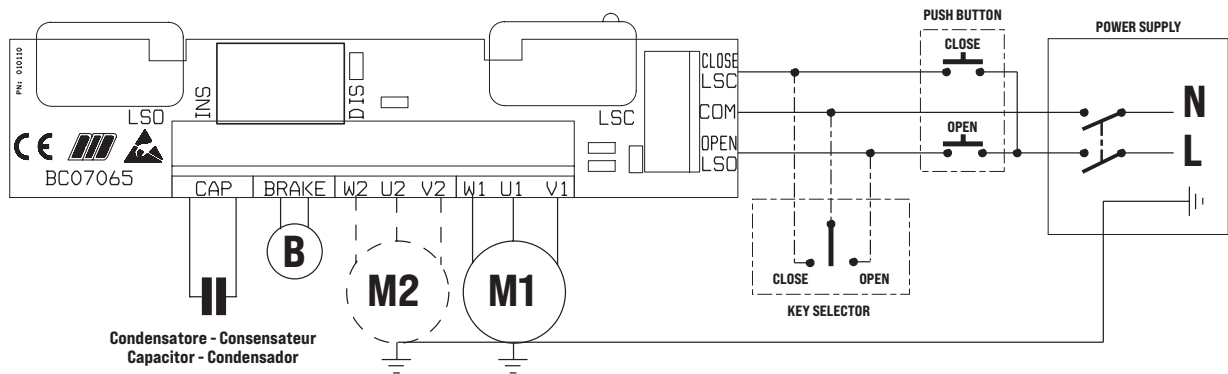

JOLLY ONE - JOLLY BIG con finecorsa manuale - avec fin de course manuel - with manual limit switch - con final de carrera manual

