

# IDRO

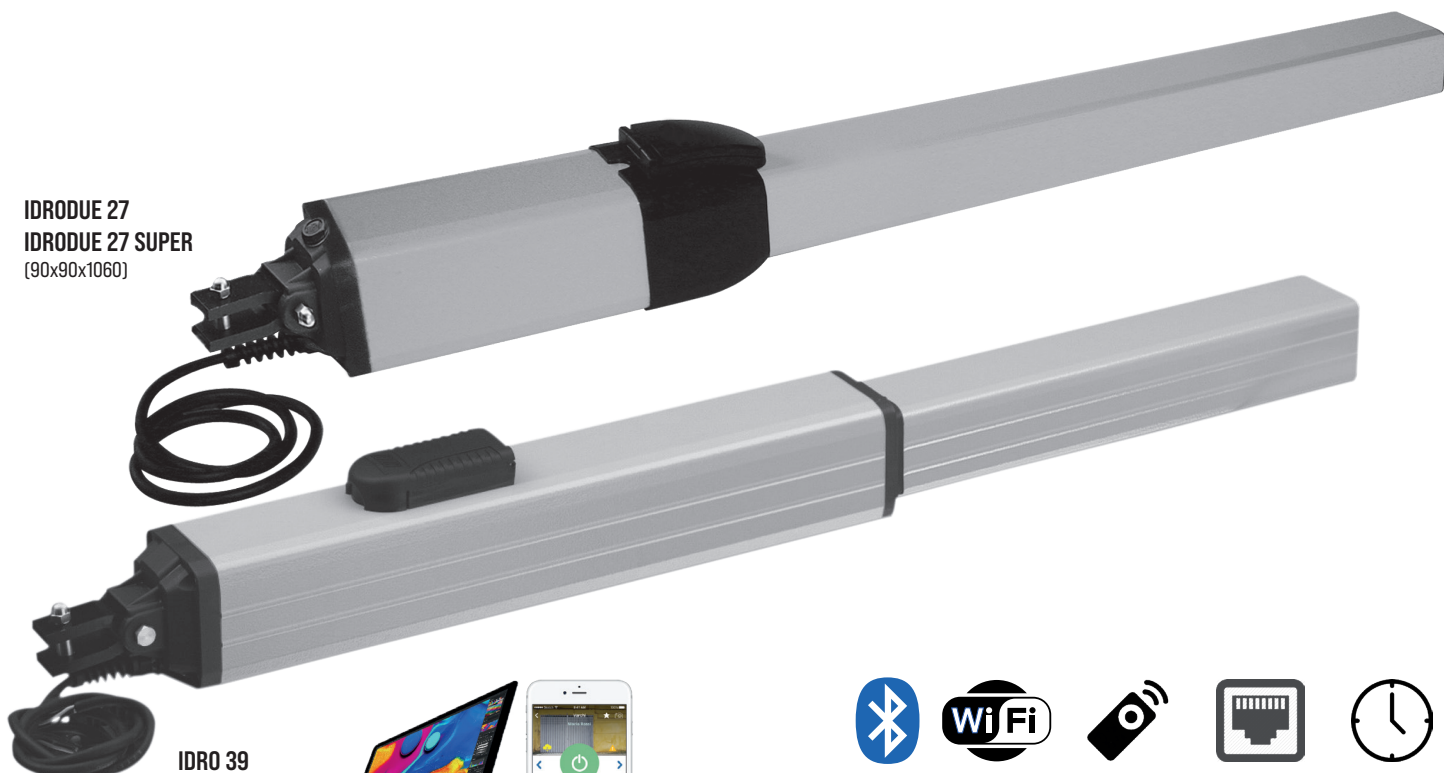

**IDRODUE 27**  
**IDRODUE 27 SUPER**  
(90x90x1060)



**IDRO 39**  
(90x90x1040)



Vedere pagina	10
Voir page	17
See page	24
Siehe Seite	31
Ver página	38



Scarica questo manuale sul tuo cellulare  
Téléchargez ce manuel sur votre mobile  
Download this manual on your mobile  
Laden Sie dieses Handbuch auf Ihr Handy herunter  
Descarga este manual en tu móvil



Manuali online interattivi  
Manuels interactifs en ligne  
Interactive online manuals  
Interaktive Online-Handbücher  
Manuales interactivos en línea.

Operatore Operateur Operator Torantrieb Operador	Alimentazione Alimentation Power Supply Stromspannung Alimentacion	Lunghezza max. anta Longueur maxi battant Max. leaf length Max. Torflügelweite Longitud máx. anta	Peso max cancello Poids maxi portail Max gate weight Max Torgewicht Peso máx verja	Forza max di spinta Force maxi de poussée Thrust force Max. Schubkraft Fuerza max de empuje	Codice Code Code Code Codigo
IDRODUE 27/R IDRODUE 27/1B	230V 50/60Hz	3m	400 Kg / 880 lbs	2500 N	AA10843 AA10844
IDRODUE 27 SUPER/R IDRODUE 27 SUPER/1B IDRODUE 27 SUPER/2B		6m	700 Kg / 1540 lbs	6400 N	AA10809 AA10804 AA10847
IDRO 39/R IDRO 39/1B IDRO 39/2B		7m	1000 Kg / 2200 lbs		AA10871 AA10876 AA10859

Il corretto funzionamento dell'operatore è garantito solo se viene gestito da un quadro di comando RIB  
Le bon fonctionnement de l'opérateur n'est garanti que s'il est géré par un panneau de contrôle RIB  
The correct operation of the operator is guaranteed only if it is managed by a RIB control panel  
Die korrekte Bedienung des Bedieners ist nur gewährleistet, wenn er von einem RIB-Bedienpanel verwaltet wird  
El funcionamiento correcto del operador solo está garantizado si está gestionado por un panel de control RIB

**ATTENZIONE - PER LA SICUREZZA DELLE PERSONE È IMPORTANTE CHE VENGANO SEGUITE TUTTE LE ISTRUZIONI****CONSERVARE CON CURA QUESTE ISTRUZIONI**

- 1° - Se non è previsto nel quadro elettronico, installare a monte del medesimo un'interruttore di tipo magnetotermico (onnipolare con apertura minima dei contatti pari a 3 mm) che riporti un marchio di conformità alle normative internazionali. Tale dispositivo deve essere protetto contro la richiusura accidentale (ad esempio installandolo entro quadro chiuso a chiave).
- 2° - Per la sezione ed il tipo dei cavi la RIB consiglia di utilizzare un cavo di tipo H05RN-F con sezione minima di 1,5 mm<sup>2</sup> e comunque di attenersi alla norma IEC 364 e alle norme di installazione vigenti nel proprio Paese.
- 3° - Posizionamento di un'eventuale coppia di fotocellule: il raggio delle fotocellule deve essere ad un'altezza non superiore a 70 cm dal suolo e ad una distanza dal piano di movimento della porta non superiore a 20 cm. Il loro corretto funzionamento deve essere verificato a fine installazione in accordo al punto D.3.2 della EN 12453.
- 4° - Per il soddisfacimento dei limiti imposti dalla EN 12453, se la forza di picco supera il limite normativo di 400 N è necessario ricorrere alla rilevazione di presenza attiva sull'intera altezza della porta (fino a 2,5 m max). Le fotocellule in questo caso sono da applicare come indicato nella norma EN 12453 punto D.4.1.

**N.B.: È obbligatoria la messa a terra dell'impianto.**

I dati descritti nel presente manuale sono puramente indicativi.

RIB si riserva di modificarli in qualsiasi momento.

Realizzare l'impianto in ottemperanza alle norme ed alle leggi vigenti.

**ISTRUZIONI IMPORTANTI DI SICUREZZA PER L'INSTALLAZIONE****ATTENZIONE - L'INSTALLAZIONE NON CORRETTA PUÒ CAUSARE GRAVI DANNI****SEGUIRE TUTTE LE ISTRUZIONI DI INSTALLAZIONE**

- 1° - Questo libretto d'istruzioni è rivolto esclusivamente a del personale specializzato che sia a conoscenza dei criteri costruttivi e dei dispositivi di protezione contro gli infortuni per i cancelli, le porte e i portoni motorizzati (attenersi alle norme e alle leggi vigenti).
- 2° - L'installatore dovrà rilasciare all'utente finale un libretto di istruzioni in accordo alla norma EN 12635.
- 3° - L'installatore prima di procedere con l'installazione deve prevedere l'analisi dei rischi della chiusura automatizzata finale e la messa in sicurezza dei punti pericolosi identificati (seguendo le norme EN 12453).
- 4° - L'installatore prima di installare il motore di movimentazione deve verificare che il cancello sia in buone condizioni meccaniche e che si apra e chiuda adeguatamente.
- 5° - L'installatore dovrà installare l'organo per l'attuazione del rilascio manuale ad un'altezza inferiore a 1,8 m.
- 6° - L'installatore dovrà rimuovere eventuali impedimenti al movimento motorizzato del cancello (es. chiavistelli, catenacci, serrature ecc.)
- 7° - L'installatore dovrà applicare in modo permanente le etichette che mettono in guardia contro lo schiacciamento in un punto molto visibile o in prossimità di eventuali comandi fissi.
- 8° - Il cablaggio dei vari componenti elettrici esterni all'operatore (ad esempio fotocellule, lampeggianti, ecc.) deve essere effettuato secondo la EN 60204-1.
- 9° - L'eventuale montaggio di una pulsantiera per il comando manuale del movimento deve essere fatto posizionando la pulsantiera in modo che chi la aziona non si trovi in posizione pericolosa; inoltre si dovrà fare in modo che sia ridotto il rischio di azionamento accidentale dei pulsanti.
- 10° - Tenete i comandi dell'automatismo (pulsantiera, telecomando etc) fuori dalla portata dei bambini. L'organo di manovra (un interruttore tenuto chiuso manualmente) deve essere in una posizione che sia visibile dalla parte guidata ma lontana dalle parti in movimento. Deve essere installato a un'altezza minima di 1,5 m.
- 11° - Questo apparecchio può essere utilizzato da bambini di età compresa dagli 8 anni e al di sopra e le persone con ridotte capacità fisiche, sensoriali o mentali, o mancanza di esperienza e conoscenza se sono stati controllati o istruiti all'uso dell'apparecchio in modo sicuro e capire i rischi connessi.
- 12° - I bambini non devono giocare con l'apparecchio.
- 13° - Pulizia e manutenzione utente non deve essere fatta da bambini senza supervisione.
- 14° - Non permettere ai bambini di giocare con i comandi fissi. Tenere i telecomandi lontano dai bambini.
- 15° - I dispositivi di comando fissi devono essere installati in modo che siano visibili.
- 16° - Prima di eseguire qualsiasi operazione di installazione, regolazione, manutenzione dell'impianto, togliere la tensione agendo sull'apposito interruttore magnetotermico collegato a monte dello stesso.
- 17° - A fine installazione l'installatore dovrà assicurarsi che le parti della porta non ingombrino strade o marciapiedi pubblici.

**LA DITTA RIB NON ACCETTA NESSUNA RESPONSABILITÀ per eventuali danni provocati dalla mancata osservanza nell'installazione delle norme di sicurezza e delle leggi attualmente in vigore.**

**ATTENTION - POUR LA SECURITE DES PERSONNES, IL EST IMPORTANT DE SUIVRE TOUTES LES ISTRUZIONI****CONSERVER SOIGNEUSEMENT CES ISTRUCTIONS**

- 1° - Si ce n'est pas prévu dans la centrale, installer en amont de celle-ci un interrupteur de type magnétothermique (omnipolaire avec ouverture minimum des contacts de 3 mm) qui porte une marque de conformité aux normes internationales. Ce dispositif doit être protégé contre la re-fermeture accidentelle (par exemple en l'installant dans un tableau fermé à clé).
- 2° - En ce qui concerne la section et le type des câbles, RIB conseille d'utiliser un câble de type H05RN-F ayant une section minimum de 1,5 mm<sup>2</sup> et de toute façon, s'en tenir à la norme IEC 364 et aux normes d'installation en vigueur dans le propre pays.
- 3° - Positionnement d'un couple éventuel de photocellules: Le rayon des photocellules doit se situer à une hauteur qui ne doit pas être supérieure à 70 cm du sol et à une distance du plan de mouvement de la porte qui ne doit pas être supérieure à 20 cm. Leur bon fonctionnement doit être vérifié en fin d'installation selon le point D.3.2 de la EN 12453.
- 4° - Pour satisfaire aux limites imposées par la EN 12453, si la force de pointe dépasse la limite de la norme de 400 N, il est nécessaire de recourir au relevé de présence active sur la hauteur totale de la porte (jusqu'à 2,5 m max). - Les photocellules, dans ce cas, doivent être appliquées selon le point D.4.1 de la EN 12453.

**N.B.: La prise de terre sur l'installation est obligatoire.**

Les données décrites dans ce manuel sont purement indicatives.

RIB se réserve le droit de les modifier à tout moment.

Réaliser l'installation en conformité aux normes et aux lois en vigueur.

**INSTRUCTIONS IMPORTANTES DE SECURITE POUR L'INSTALLATION****ATTENTION - UNE INSTALLATION NON CORRECTE PEUT CAUSER DE GRAVES DOMMAGES SUIVRE TOUTES LES ISTRUCTIONS D'INSTALLATION**

- 1° - Ce livret d'instructions est adressé exclusivement à un personnel spécialisé qui connaît les critères de construction et les dispositifs de protection contre les accidents concernant les portails, les portes et les portes cochères motorisés (s'en tenir aux normes et aux lois en vigueur).
- 2° - L'installateur devra délivrer à l'utilisateur final un livret d'instruction en accord à la EN 12635.
- 3° - L'installateur avant de procéder à l'installation, doit prévoir l'analyse des risques de la fermeture automatisée finale et la mise en sécurité des points identifiés dangereux (en suivant les normes EN 12453).
- 4° - L'installateur, avant d'installer le moteur de mouvement, doit vérifier que le portail de fer soit en bonnes conditions mécaniques et qu'il s'ouvre et se ferme correctement.
- 5° - L'installateur devra installer l'organe pour l'exécution de la relâche manuelle à une hauteur inférieure à 1,8 m.
- 6° - L'installateur devra retirer d'éventuels obstacles au mouvement motorisé du portail de fer (ex. verrous, serrures, etc).
- 7° - L'installateur devra appliquer, de façon permanente, les étiquettes qui mettent en garde contre l'écrasement, dans un endroit bien visible ou à proximité de commandes fixes éventuelles.
- 8° - Le câblage des divers composants électriques externes à l'opérateur (par exemple photocellules, clignotants, etc) doit être effectué selon la EN 60204-1.
- 9° - Le montage éventuel d'un tableau pour la commande manuelle du mouvement doit être fait en positionnant le tableau de façon à ce que la personne qui l'actionne ne se trouve pas en position de danger; de plus, il faudra faire en sorte que le risque d'actionnement accidentel des boutons soit réduit.
- 10° - Tenir les commandes de l'automatisme (tableau, télécommande, etc) hors de portée des enfants. L'organe de manœuvre (un interrupteur tenu fermé manuellement) doit être dans une position qui soit visible de la partie guidée mais lointaine des parties en mouvement. Il doit être installé à une hauteur moindre de 1,5 m.
- 11° - Cet appareil peut être utilisé par des enfants âgés de 8 ans et plus et les personnes dont les capacités physiques, sensorielles ou mentales réduites, ou manquant d'expérience et de connaissances si elles sont sans surveillance ou instruction concernant l'utilisation de l'équipement en toute sécurité et de comprendre les risques encourus.
- 12° - Enfants ne doivent pas jouer avec l'appareil.
- 13° - Nettoyage et entretien utilisateur n'a pas à être effectué par des enfants sans surveillance.
- 14° - Ne laissez pas les enfants jouer avec les commandes fixes. Gardez la télécommande hors de portée des enfants.
- 15° - Les dispositifs fixes de commande doivent être installés de sorte qu'ils soient visibles.
- 16° - Avant l'exécution de toute opération d'installation, de réglage, d'entretien de l'installation, couper le courant en agissant sur l'interrupteur magnétothermique à cet effet, branché en amont de l'installation.
- 17° - A la fin de l'installation, l'installateur devra s'assurer que les parties de la porte n'englobent pas la rue ou le trottoir public.

**LA SOCIETE RIB N'ACCETE AUCUNE RESPONSABILITE pour d'éventuels dommages provoqués par la non-observation dans l'installation, des normes de sécurité et des lois actuellement en vigueur.**

**ATTENTION - FOR THE SAFETY OF PEOPLE IT IS IMPORTANT TO FOLLOW ALL THE INSTRUCTIONS  
KEEP THESE INSTRUCTIONS WITH CARE**

- 1° - If it is not forecast in the electric gearcase, install a switch of magneto thermic type upstream, (omni polar with minimum opening of the contacts of 3 mm) with a check of conformity to the international standards. Such device must be protected against the accidental lockup (for example by installing inside a locked board).
- 2° - For the section and the type of the cables RIB advises to use a cable of H05RN-F type with 1,5 sqmm minimum section and, however, to keep to the IEC 364 and installation standards in force in your country.
- 3° - Positioning of a possible couple of photoelectric cells: the radius of the photoelectric cells must be at a height of no more than 70 cm from the ground and at a distance not superior to 20 cm from the motion plane of the door. Their correct working must be verified at the end of the installation in accordance with the point D.3.2 of the EN 12453
- 4° - To fulfill the limits set by EN 12453, and in case the peak force exceeds the normative limit of 400 N it is necessary to have recourse to the active presence survey on the whole height of the door (up to max 2,5 m) - The photocells, in this case, must be applied in accordance with the point D.4.1 of the EN 12453.

**N.B.: The earthing of the system is obligatory.**

The data described in this handbook are purely a guide.

RIB reserves the right to change them in any moment.

Carry out the system in the respect of the standards and laws in force.

**IMPORTANT SAFETY INSTRUCTIONS FOR THE INSTALLATION**

**ATTENTION - THE INCORRECT INSTALLATION CAN CAUSE SERIOUS DAMAGES**

**FOLLOW ALL INSTALLATION INSTRUCTIONS**

- 1° - This handbook is exclusively addressed to the specialized personnel who knows the constructive criteria and the protection devices against accidents for motorized gates, doors and main doors (follow the standards and the laws in force).
- 2° - The installer will have to issue a handbook to the final user in accordance with the EN 12635.
- 3° - Before proceeding with the installation, the installer must forecast the risks analysis of the final automatized closing and the safety of the identified dangerous points (Following the standards EN 12453).
- 4° - Before installing the motion motor, the installer must verify that the gate is in good mechanical conditions and that it adequately opens and closes.
- 5° - The installer must install the member for the manual release at a height inferior to 1,8 m.
- 6° - The installer will have to remove possible impediments to the motorized motion of the gate (eg. door bolts, sliding bolts, door locks etc.)
- 7° - The installer will permanently have to put the tags warning against the deflection on a very visible point or near possible fixed controls.
- 8° - The wiring harness of the different electric components external to the operator (for example photoelectric cells, flashlights etc.) must be carried out according to the EN 60204-1.
- 9° - The possible assembly of a keyboard for the manual control of the movement must be done by positioning the keyboard so that the person operating it does not find himself in a dangerous position; moreover, the risk of accidental activation of the buttons must be reduced.
- 10° - Keep the automatism controls (push-button panel, remote control etc.) out of the children way. Command device for operating the motor (a switch manually closed) should be placed in area visible from the guided site and far from moving parts. It should be placed at least at 1,5 m height.
- 11° - this appliance can be used by children aged from 8 years and above and persons with reduced physical, sensory or mental capabilities or lack of experience and knowledge if they have been given supervision or instruction concerning use of the appliance in a safe way and understand the hazards involved
- 12° - children shall not play with the appliance
- 13° - cleaning and user maintenance shall not be made by children without supervision
- 14° - do not allow children to play with fixed controls. Keep remote controls away from children
- 15° - Fixed command devices should be installed in a well visible way.
- 16° - Before carrying out any installation, regulation or maintenance operation of the system, take OFF the voltage by operating on the special magneto thermic switch connected upstream.
- 17° - At the end of the installation, the installer will have to make sure that the parts of the door do not encumber streets or public sidewalks.

**THE RIB COMPANY DOES NOT ACCEPT ANY RESPONSIBILITY for possible damages caused by the non observance during the installation of the safety standards and of the laws in force at present.**

**ACHTUNG - FÜR DIE SICHERHEIT DER PERSONEN IST ES WICHTIG, DASS ALLE ANWEISUNGEN  
GENAU AUSGEFÜHRT WERDEN  
INSTALLATIONSVORSCHRIFTEN BEACHTET WERDEN**

- 1° - Wenn nicht bereits an der elektrischen Schaltzentrale vorgesehen, muss vor der Schaltzentrale ein thermomagnetischer Schalter installiert werden (omnipolar, mit einer minimalen Kontaktöffnung von 3 mm), der ein von den internationalen Normen anerkanntes Konformitätszeichen besitzt. Solch ein Geraet muss vor Vandalismus geschuetzt werden (z.B. mit einen Schlüsselkasten in einem Panzergehäuse).
- 2° - RIB empfiehlt den Kabeltyp H05RN-F mit einem minimalen Querschnitt von 1,5 mm<sup>2</sup> generell sollten die Normative IEC 364 und alle anderen geltenden Montagenormen des Bestimmungslandes eingehalten werden.
- 3° - Position des ersten paar Fotozellen: Der sollten nicht hoeher als 70 cm vom Boden sein, und sollte nicht mehr als 20 cm entfernt von der Achse des Tores sitzen (das gilt fuer Schiebe und Drehtore). In Übereinstimmung mit dem Punkt D.3.2 der EN 12453 Norm, ihr korrektes Funktionieren muß einmal überprüft werden.
- 4° - In Einklang mit der Norm EN 12453, ist es bei Toren notwendig eine komplette Sicherheitsleiste zu installieren, bei denen mehr als 400 N Kraft aufgewand werden muessen, um das Tor zum anhalten zu bringen (Maximum von 2,5 m anwenden) - Die Fotozellen müssen in diesem Fall sein beantragen außen zwischen EN 12453 Punkt D.4.1.

**ANMERKUNG: Die Erdung der Anlage ist obligatorisch**

Die in diesem Handbuch aufgeführten Daten sind ausschließlich empfohlene Werte. RIB behält sich das Recht vor, das Produkt zu jedem Zeitpunkt zu modifizieren. Die Anlage muss in Übereinstimmung mit den gültigen Normen und Gesetzen montiert werden.

**WICHTIGE SICHERHEITS ANLEITUNGEN FÜR DIE INSTALLATIONEN**

**WARNUNG - UNSACHGEMÄSSE INSTALLATION KANN ZU SCHWEREN VERLETZUNGEN  
ALLE INSTALLATIONSANLEITUNGEN BEFOLGEN**

- 1° - Diese Betriebsanleitung dient ausschließlich dem Fachpersonal, welche die Konstruktionskriterien und die Sicherheits-Vorschriften gegen Unfälle für Tore, Türen und automatische Tore kennt (geltende Normen und Gesetze beachten und befolgen).
- 2° - Der Monteur muss dem Endkunde eine Betriebsanleitung in Übereinkunft der EN12635 überreichen.
- 3° - Vor der Installation muss für die automatische Schließung und zur Sicherheitsgewährung der identifizierten kritischen Punkte, eine Risiko Analyse vorgenommen werden mit der entsprechenden Behebung der identifizierten, gefährlichen Punkte (die Normen EN 12453 befolgend).
- 4° - Vor den Bewegungsmotor zu installieren, ist es nötig die mechanischen Zustände von der Gittertür (Öffnung, Schluss, u.s.w.) zu prüfen.
- 5° - Das Element für den manuellen Schiebetrieb muss bei einer geringeren Höhe von 1,80 Metern installiert sein.
- 6° - Der Installateur muss mögliche Verhinderungen an der Gittertürbewegung (wie z.B. Riegeln, Schlössen u.s.w.) abnehmen.
- 7° - Der Installateur muss ständige Etiketten, gegen die Zerdrücken Gefahr, auf einen sehr sichtbaren Punkt oder in der Nähe von stationären Steuerungen anbringen.
- 8° - Die Verkabelung der verschiedenen externen elektrischen Komponenten zum Operator (z.B. Fotozellen, Blinker etc.) muss nach EN 60204-1 ausgeführt werden.
- 9° - Die eventuelle Montage einer Schalttafel für den manuellen Bewegungsbefehl muss so angebracht werden, dass der Benutzer sich nicht in einer Gefahrenzone befindet, und dass, das Risiko einer zufälligen nicht gewollten Aktivierung von Schaltern gering ist.
- 10° - Alle Steuerungselemente (Schalttafel, Fernbedienung etc.) gehören nicht in Reichweite von Kindern. Das Schalten Element (einen Schalter dass manuell geschlossen ist) muss sichtbar aus dem angetriebenen Teil sein, und muss entfernt aus dem beweglichen Teil sein. Dies Element muss bei einer Höhe von wenigsten 1,50 Metern installiert sein.
- 11° - Die Nutzung von diesem Gerät ist erlaubt an Kinder ab 8 Jahre alte. Es ist nötig die Personen mit physischen und Intellekt Handikapen, auf die möglichen Gefahren zu warnen.
- 12° - Die Kinder muss mit diesem Gerät nicht spielen.
- 13° - Die Kinder muss die Reinigung und die Wartung von diesem Gerät, ohne Aufsicht, nicht machen.
- 14° - Die Kinder muss mit den Steuerungen und mit den Fernsteuerungen nicht spielen.
- 15° - Die fixe Steuerungen muss sichtbare nach der Installation sein.
- 16° - Vor jeglichem Eingriff, sei es Installation, Regulation oder Wartung der Anlage, muss vorher die Stromzufuhr unterbrochen werden, den dafür bestimmten Magnetthermo-Schalter drücken, der am Eingang der Anlage installiert ist.
- 17° - Nach der Installation ist es nötig zu prüfen dass Teile von der Gittertür keinen Hindernis auf Straße oder Bürgersteige verursachen.

**DIE FIRMA RIB ÜBERNIMMT KEINE VERANTWORTUNG für eventuelle Schäden, die entstehen können, wenn die Installationsvorschriften die den gültigen Sicherheitsnormen entsprechen, nicht eingehalten werden.**

## IMPORTANTES INSTRUCCIONES DE SEGURIDAD PARA LA INSTALACIÓN

### ATENCIÓN PARA LA SEGURIDAD DE LAS PERSONAS ES IMPORTANTE QUE SE OBSERVEN TODAS LAS INSTRUCCIONES

#### CONSERVAR CUIDADOSAMENTE ESTAS INSTRUCCIONES

- 1° - En el caso de que no sea previsto en la central eléctrica, instalar antes de la misma, un interruptor de tipo magnetotérmico (omnipolar con una apertura mínima de los contactos de 3 mm) que dé un sello de conformidad con las normas internacionales. Este dispositivo tiene que estar protegido contra cierres accidentales (por ejemplo instalándolo dentro de un panel cerrado a llave).
- 2° - Para la sección y el tipo de los cables, RIB aconseja utilizar cables de tipo H05RN-F con sección mínima de 1,5 mm<sup>2</sup> e igualmente atenerse a la norma IEC 364 y a las normas de instalación del propio país.
- 3° - Posicionamiento eventual de un par de fotocélulas. El rayo de las fotocélulas no debe estar a más de 70 cm de altura desde el suelo y a una distancia de la superficie de movimiento de la puerta, no superior a 20 cm. El correcto funcionamiento tiene que ser controlado al final de la instalación de acuerdo con el punto D.3.2 de la EN 12453.
- 4° - Para lograr satisfacer los límites impuestos por la EN 12453, si la fuerza de punta supera el límite normativo de 400 N, es necesario recurrir al control de presencia activa en toda la altura de la puerta (hasta a 2,5m max). - Las fotocélulas en este caso se deben colocar como indicado en la EN 12453 punto D.4.1.

**PS.: Es obligatorio la puesta a tierra del sistema.**

Los datos descritos en el presente manual son solamente indicativos.

RIB se reserva de modificarlos en cualquier momento.

Realizar el sistema respetando las normas y las leyes vigentes.

### IMPORTANTES INSTRUCCIONES DE SEGURIDAD PARA LA INSTALACIÓN CUIDADO: UNA INCORRECTA INSTALACIÓN PUEDE CAUSAR GRAVES DAÑOS SEGUIR TODAS LAS INSTRUCCIONES DE INSTALACIÓN

- 1° - Este manual de instrucciones está exclusivamente dirigido a personal especializado que conozca los criterios de construcción y de los dispositivos de protección contra accidentes con cancelas, puertas y portales motorizados (atenerse a las normas y a las leyes vigentes).
- 2° - El instalador tendrá que dar al utilizador final un manual de instrucciones de acuerdo con la EN 12635.
- 3° - El instalador antes de proceder con la instalación tiene que hacer un análisis de los riesgos del cierre automatizado final y la puesta en seguridad de los puntos identificados como peligrosos (siguiendo las normas EN 12453).
- 4° - El instalador antes de instalar el motor de desplazamiento tiene que controlar que la cancela esté en buenas condiciones mecánicas y que se abra y se cierre en forma adecuada.
- 5° - El instalador tendrá que instalar el órgano para el desenganche manual a una altura inferior a 1,8 m.
- 6° - El instalador tendrá que quitar eventuales impedimentos para el movimiento motorizado de la cancela (ej. pistillos, cerraduras, cerrojos, etc.).
- 7° - El instalador tendrá que colocar de modo permanente rótulos que adviertan de la posibilidad de aplastamiento, en un punto bastante visible o en las cercanías de eventuales mandos fijos.
- 8° - El cableado de los varios componentes eléctricos externos al operador (por ejemplo fotocélulas, los intermitentes, etc) tiene que ser efectuado según la EN 60204-1.
- 9° - El eventual montaje de un panel de mandos para la gestión del movimiento manual tiene que ser efectuado posicionando el panel en modo de que quien lo accione no se encuentre en una posición peligrosa; además se tiene que hacer en modo que sea mínimo el riesgo de accionamiento accidental de los pulsadores.
- 10° - Tener los mandos del automatismo (panel de mandos, mando a distancia, etc.) lejos del alcance de los niños. El órgano de maniobra (un interruptor cerrado manualmente) tiene que estar en una posición visible desde la parte de maniobra, pero lejana de las piezas en movimiento. Tiene que ser instalado en una altura min. de 1,5 metros.
- 11° - Esta unidad puede ser utilizado por niños de 8 años o más y las personas con capacidades físicas, sensoriales o mentales reducidas, o falta de experiencia y conocimientos que hayan recibido supervisión o instrucciones relativas al uso de 'equipo de manera segura y comprender los riesgos que implica.
- 12° - Los niños no deben jugar con el aparato.
- 13° - Limpieza y mantenimiento de usuarios no tiene que ser hecho por los niños sin supervisión.
- 14° - No permita que los niños jueguen con los controles fijos. Mantenga los controles remotos alejados de los niños.
- 15° - Los mecanismos de mando fijos tienen que ser instalados de manera visible.
- 16° - Antes de ejecutar cualquier operación de instalación, ajuste o mantenimiento del sistema, quitar la corriente accionando el respectivo interruptor magnetotérmico conectado antes del mismo.
- 17° - Al final de la instalación, el instalador tendrá que asegurarse de que las partes de la puerta no estorben calles o aceras públicas.

LA EMPRESA RIB NO SE RESPONSABILIZA por eventuales daños provocados por la falta de respeto de las normas de seguridad, durante la instalación y de las leyes actualmente vigentes.



#### ITALIANO

#### RAEE - Informazione agli utilizzatori

Il simbolo del cassonetto barrato riportato sull'apparecchiatura o sulla sua confezione indica che il prodotto alla fine della propria vita utile deve essere raccolto separatamente dagli altri rifiuti. L'utente dovrà, pertanto, conferire l'apparecchiatura giunta a fine vita agli idonei centri comunali di raccolta differenziata dei rifiuti elettrotecnici ed elettronici. In alternativa alla gestione autonoma, è possibile consegnare gratuitamente l'apparecchiatura che si desidera smaltire al distributore, al momento dell'acquisto di una nuova apparecchiatura di tipo equivalente. Presso i distributori di prodotti elettronici con superficie di vendita di almeno 400 m<sup>2</sup> è inoltre possibile consegnare gratuitamente, senza obbligo di acquisto, i prodotti elettronici da smaltire con dimensioni inferiori a 25 cm. L'adeguata raccolta differenziata per l'avvio successivo dell'apparecchiatura dismessa al riciclaggio, al trattamento e allo smaltimento ambientalmente compatibile contribuisce ad evitare possibili effetti negativi sull'ambiente e sulla salute e favorisce il reimpiego e/o riciclo dei materiali di cui è composta l'apparecchiatura. **L'eliminazione dei materiali va fatta rispettando le norme vigenti. Non gettare il vostro apparecchio scartato, le pile o le batterie usate nei rifiuti domestici. Avete la responsabilità di restituire tutti i vostri rifiuti da apparecchiature elettriche o elettroniche lasciandoli in un punto di raccolta dedicato al loro riciclo.**

#### FRANÇAIS

#### DEEE - Informations pour les utilisateurs

Le symbole du caisson barre, la ou il est reporté sur l'appareil ou l'emballage, indique que le produit en fin de vie doit être collecté séparément des autres déchets. Au terme de la durée de vie du produit, l'utilisateur devra se charger de le remettre à un centre de collecte séparée ou bien au revendeur lors de l'achat d'un nouveau produit. Il est possible de remettre gratuitement, sans obligation d'achat, les produits à éliminer de dimensions inférieures à 25 cm aux revendeurs dont la surface de vente est d'au moins 400 m<sup>2</sup>. La collecte séparée appropriée pour l'envoi successif de l'appareil en fin de vie au recyclage, au traitement et à l'élimination dans le respect de l'environnement contribue à éviter les effets négatifs sur l'environnement et sur la santé et favorise le réemploi et/ou le recyclage des matériaux dont l'appareil est composé. **Éliminez les matériaux en respectant les normes en vigueur. Ne jetez ni les vieux appareils, ni les piles, ni les batteries usées avec les ordures domestiques. Vous devez confier tous vos déchets d'appareils électriques ou électroniques à un centre de collecte différenciée, préposé à leur recyclage.**

#### ENGLISH

#### WEEE - Information for users

If the crossed-out bin symbol appears on the equipment or packaging, this means the product must not be included with other general waste at the end of its working life. The user must take the worn product to a sorted waste center, or return it to the retailer when purchasing a new one. Products for disposal can be consigned free of charge (without any new purchase obligation) to retailers with a sales area of at least 400 m<sup>2</sup>, if they measure less than 25 cm. An efficient sorted waste collection for the environmentally friendly disposal of the used device, or its subsequent recycling, helps avoid the potential negative effects on the environment and people's health, and encourages the re-use and/or recycling of the construction materials.

**Materials must be disposed of in accordance with the regulations in force. Do not throw away your discarded equipment or used batteries with household waste. You are responsible for taking all your waste electrical and electronic equipment to a suitable recycling centre.**

#### DEUTSCH

#### Elektro- und Elektronik-Altgeräte - Informationen für die Nutzer

Das Symbol der durchgestrichenen Mülltonne auf dem Gerät oder seiner Verpackung weist darauf hin, dass das Produkt am Ende seiner Nutzungsdauer getrennt von den anderen Abfällen zu entsorgen ist. Nach Ende der Nutzungsdauer obliegt es dem Nutzer, das Produkt in einer geeigneten Sammelstelle für getrennte Müllentsorgung zu deponieren oder es dem Händler bei Ankauf eines neuen Produkts zu übergeben. Bei Händlern mit einer Verkaufsfläche von mindestens 400 m<sup>2</sup> können zu entsorgende Produkte mit Abmessungen unter 25 cm kostenlos und ohne Kaufzwang abgegeben werden. Die angemessene Mülltrennung für das dem Recycling, der Behandlung und der umweltverträglichen Entsorgung zugeführten Gerätes trägt dazu bei, mögliche negative Auswirkungen auf die Umwelt und die Gesundheit zu vermeiden und begünstigt den Wiedereinsatz und/oder das Recyceln der Materialien, aus denen das Gerät besteht.

**Die Entsorgung der Materialien muss unter Beachtung der geltenden Normen erfolgen. Bitte werfen Sie Ihr Altgerät oder die leeren Batterien nicht in den Haushaltsabfall. Sie sind verantwortlich für die ordnungsgemäße Entsorgung Ihrer elektrischen oder elektronischen Altgeräte durch eine offizielle Sammelstelle.**

#### ESPAÑOL

#### RAEE - Información para los usuarios

El símbolo del contenedor tachado, cuando se indica en el aparato o en el envase, indica que el producto, al final de su vida útil, se debe recoger separado de los demás residuos. Al final del uso, el usuario deberá encargarse de llevar el producto a un centro de recogida diferenciada adecuado o devolverlo al vendedor con ocasión de la compra de un nuevo producto. En las tiendas con una superficie de venta de al menos 400 m<sup>2</sup>, es posible entregar gratuitamente, sin obligación de compra, los productos que se deben eliminar con unas dimensiones inferiores a 25 cm. La recogida diferenciada adecuada para proceder posteriormente al reciclaje, al tratamiento y a la eliminación del aparato de manera compatible con el medio ambiente contribuye a evitar posibles efectos negativos en el medio ambiente y en la salud y favorece la reutilización y/o el reciclaje de los materiales de los que se compone el aparato.

**La eliminación de los materiales se debe realizar respetando las normas vigentes. No desechar su equipo descartado, las pilas o las baterías usadas con los residuos domésticos. Usted tiene la responsabilidad de desechar todos sus residuos de equipos eléctricos o electrónicos, entregándolos a un punto de recogida dedicado al reciclaje de los mismos.**

## LAYOUT IMPIANTO

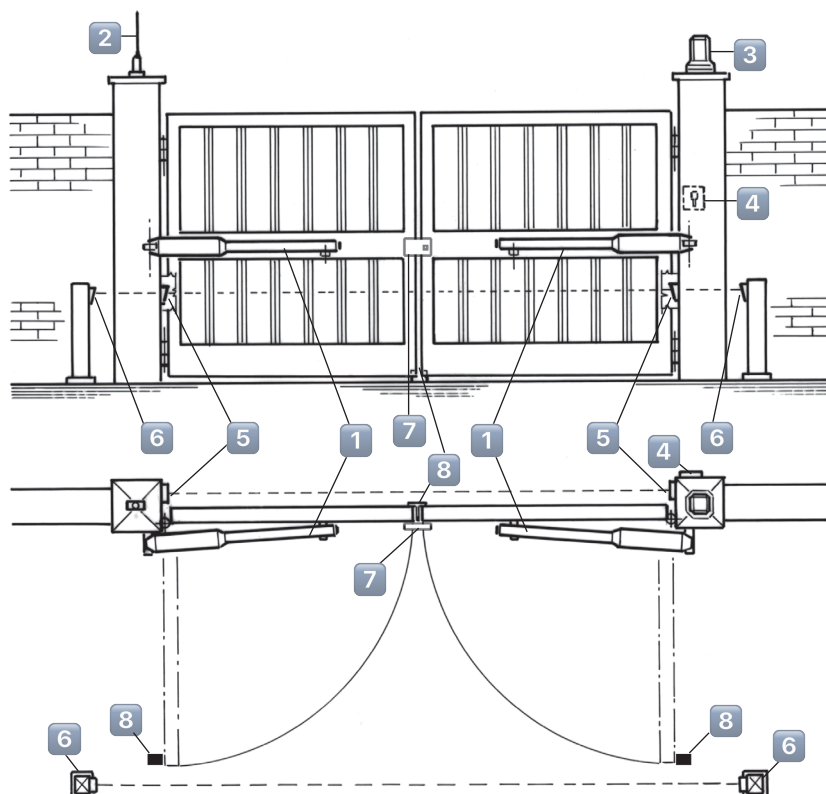

- 1 - Operatore IDRO
- 2 - Antenna radio
- 3 - Lampeggiatore
- 4 - Selettore a chiave
- 5 - Fotocellule esterne
- 6 - Fotocellule interne
- 7 - Elettroserratura e chiavistello
- 8 - Fermo a terra

### CONTROLLO PRE-INSTALLAZIONE

Le ante devono essere solidamente fissate ai cardini delle colonne, non devono flettere durante il movimento e devono muoversi senza attriti. Prima d'installare l'IDRO è meglio verificare tutti gli ingombri necessari per poterlo installare.

Se il cancello si presenta come da Fig. 1 non occorrono modifiche.

È obbligatorio uniformare le caratteristiche del cancello alle norme e leggi vigenti.

La porta può essere automatizzata solo se in buono stato e se rispondente alla norma EN 12604.

- L'anta non deve presentare porte pedonali. In caso contrario occorrerà prendere opportune precauzioni in accordo al punto 6.5.1 della EN 12453 (ad esempio impedire il movimento del motore quando il portoncino è aperto, grazie ad un microinterruttore opportunamente collegato al quadro elettronico).

- Non bisogna generare punti di intrappolamento (ad esempio tra anta aperta del cancello e cancellata).

Non devono essere presenti fermi meccanici al di sopra del cancello perché non sono sufficientemente sicuri.

Applicare fermi meccanici sia in chiusura che in apertura.

### SICUREZZE ELETTRICHE

Oltre alle sicurezze meccaniche già citate è obbligatorio l'utilizzo di due coppie di fotocellule in grado di interrompere il moto del cancello.

Una coppia di fotocellule deve essere collocata a un'altezza variabile da 40 a 60 cm tra le colonne del cancello in posizione esterna al fabbricato.

L'altra coppia di fotocellule deve essere collocata, alla stessa altezza della prima, alle estremità delle ante del cancello quando questo è aperto.

Il movimento del cancello deve essere sempre segnalato da un lampeggiatore collocato vicino al cancello.

Si consiglia l'utilizzo del quadro elettronico di comando B2-CRX (per 1 o 2 motori).

Per i collegamenti ed i dati tecnici degli accessori attenersi ai relativi libretti.

CARATTERISTICHE TECNICHE		27/R	27/1B	27 SUPER/R	27 SUPER/1B	39/R	39/1B 39/2B
Lunghezza max. anta	m	3	3*	6	6**	7	7**
Peso max cancello	kg	400		700		1000	
Corsa max di traino	cm	27		27***		39	
Tempo medio di apertura	s	16		23		48	
Forza max di spinta	N	2500		6400			
Alimentazione e frequenza		<b>230V~ 50/60Hz</b>					
Potenza motore	W	180		220			
Assorbimento	A	1		1,1			
Condensatore	µF	6,3		12,5			
Cicli normativi	n°	300 - 15s/2s		500 - 23s/2s		800 - 45s/2s	
Cicli consigliati al giorno	n°	300		500		800	
Servizio	%	80		90			
Cicli consecutivi garantiti	n°	100		200		800	
Tipo di olios		OX SUPER					
Peso motore	kg	10		11,4		13,6	
Rumorosità	db	<70					
Volume	m <sup>3</sup>			0,0086		0,0084	
Temperatura di lavoro	°C	-20 ÷ +55					
Grado di protezione	IP	55					

\* Oltre gli 1,6 m di lunghezza d'anta deve essere applicata una elettroserratura per assicurare un'efficace chiusura.

\*\* Oltre gli 1,8 m di lunghezza d'anta deve essere applicata una elettroserratura per assicurare un'efficace chiusura.

\*\*\* IDRODUE 27 SUPER rallenta negli ultimi 2 cm di corsa dello stelo.

## FISSAGGIO ATTACCHI OPERATORE

In base alla scelta del tipo di apertura (interna o esterna) e in base alla scelta della rotazione massima dell'anta, la staffa deve essere prima tagliata rispettando la quota "a" e poi saldata come in Fig. 2.

Il supporto deve essere posizionato in modo che l'operatore risulti perfettamente orizzontale.

**Attenzione:** Non utilizzare il martello per l'inserimento del perno di ottone corto; l'inserimento del perno sulla forcella e staffa deve avvenire con la semplice pressione delle mani (Fig. 3).

**Attenzione:** Non inclinare l'operatore oleodinamico oltre l'angolazione permessa dalla forcella oscillante (1), pena la possibile rottura della stessa (Fig. 4).

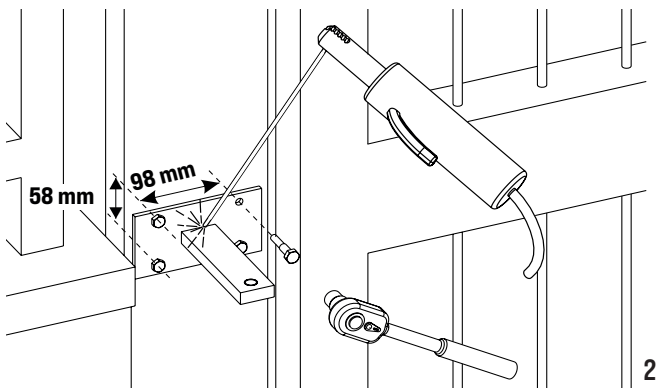

2

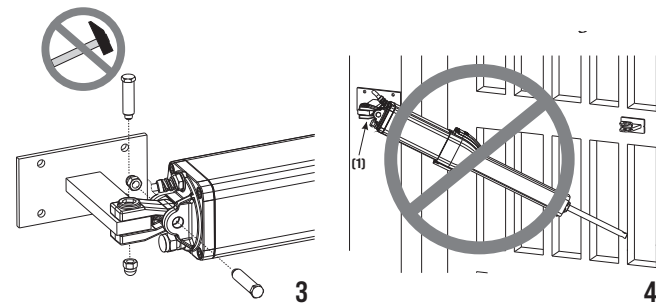

3

4

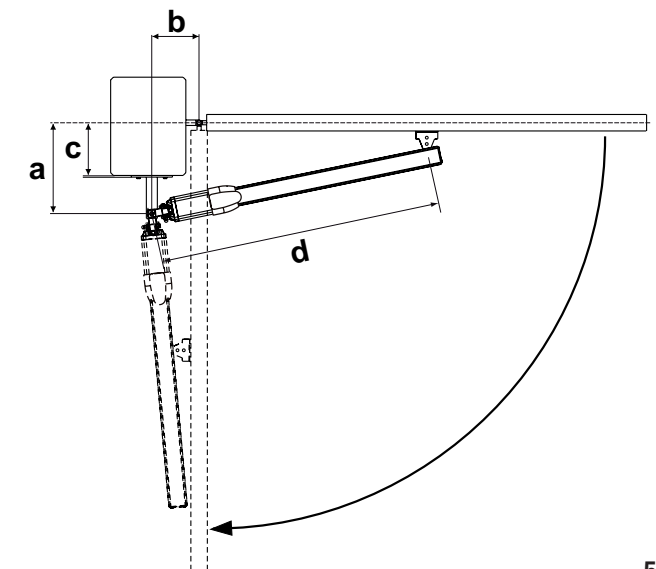

5

## Componenti da installare secondo la norma EN 12453

TIPO DI COMANDO	USO DELLA CHIUSURA		
	Persone esperte (fuori da area pubblica*)	Persone esperte (area pubblica)	Persone non esperte
mantenuto	A	B	non possibile
impulsivo - in vista (es. pulsante)	C o E	C o E	C e D, o E
impulsivo - non in vista (es. telecomando)	C o E	C e D, o E	C e D, o E
automatico	C e D, o E	C e D, o E	C e D, o E

\* esempio tipico sono le chiusure che non accedono alla pubblica via.  
A: Comando ad azione mantenuta, tramite Pulsantiera es: cod. ACG2013  
B: Comando ad azione mantenuta, tramite Selettore a chiave es: cod. ACG1010  
C: Regolazione della forza del motore o fotocellule per rispettare forze d'impatto come indicato in Annex A  
D: Coste e/o altri dispositivi supplementari per ridurre la probabilità di contatto con la porta.  
E: Dispositivi installati in modo tale che una persona non possa essere toccata dalla porta.

## IDRODUE 27

Corsa totale 270 mm - Corsa max suggerita 250 mm - d = 970 mm

a	b	c (max)	Max apertura	Corsa stelo max	Corsa stelo per 90°
100	115	50	110°	250	215
100	150	50	90°	250	
105	110	55	110°	245	215
105	145	55	90°	250	
120	105	70	105°	250	225
120	130	70	90°	250	
125	125	75	90°	250	
140	95	90	100°	250	235
140	110	90	90°	250	
145	95	95	100°	255	242
145	105	95	90°	250	
150	100	100	90°	250	
155	85	105	95°	250	242
160	90	110	90°	253	
170	75	120	90°	250	
180	65	130	90°	250	

## IDRO 39

Corsa totale 390 mm - corsa max suggerita 370 mm - d = 1210 mm

a	b	c (max)	Max apertura	Corsa stelo max	Corsa stelo per 90°
125	170	75	125°	368	295
130	170	80	125°	372	300
140	235	90	90°	370	
145	165	95	120°	372	310
145	230	95	90°	370	
160	210	110	90°	370	
175	195	120	90°	370	
185	145	130	110°	370	330
185	190	130	90°	370	
195	140	140	110°	371	355
195	175	140	90°	370	
240	110	185	100°	370	355
240	125	185	90°	370	
250	105	195	95°	370	360
250	115	195	90°	370	
260	95	205	95°	369	365
260	100	205	90°	370	
270	90	215	90°	370	
280	80	230	90°	370	
295	65	245	90°	369	

Misure in mm

Qualora il pilastro fosse molto largo e non fosse possibile installare l'operatore rispettando la misura a, è indispensabile creare una nicchia nel pilastro o spostare il cancello sullo spigolo.

### POSIZIONAMENTO DELL'ATTACCO ANTERIORE

L'attacco anteriore in base alla natura del cancello (legno, ferro, alluminio) può essere sia saldato che avvitato (Fig. 6).

L'attacco anteriore deve essere posizionato in maniera tale che l'operatore risulti perfettamente orizzontale (Fig. 7).

**N.B.:** Assicurarsi che ad anta tutta aperta e tutta chiusa, lo stelo non si trovi a fine corsa, ma si discosti dai limiti della sua corsa di almeno 15 mm per parte.

Installare IDRO provando più volte ad aprire e chiudere controllando che il profilo copristelo non sfregi nel cancello in movimento, altrimenti riposizionare l'attacco.

In caso si abbia il muro parallelo al cancello quando questo è aperto, si rende necessario praticare una nicchia per dare una sede all'operatore.

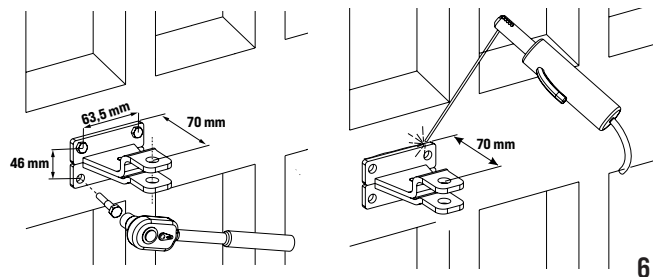

6

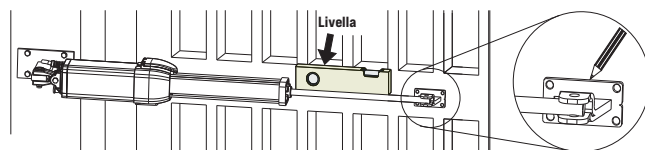

7

## IDRODUE 27

### INSTALLAZIONE DELLA PROTEZIONE DELLO STELO CROMATO

Verificare di aver inserito la cornice in plastica antivibrazione (A) prima d'inserire l'estruso copristelo (Fig. 8).

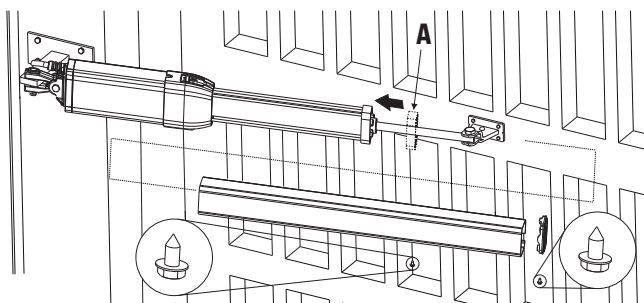

8

### MONTAGGIO SBLOCCO IN PLASTICA

**ATTENZIONE:** Il montaggio dello sblocco in plastica deve avvenire nel modo indicato in fig. 9 solo e soltanto dopo aver terminato tutte le operazioni di installazione, montaggio del copristelo e di taratura delle valvole bypass.

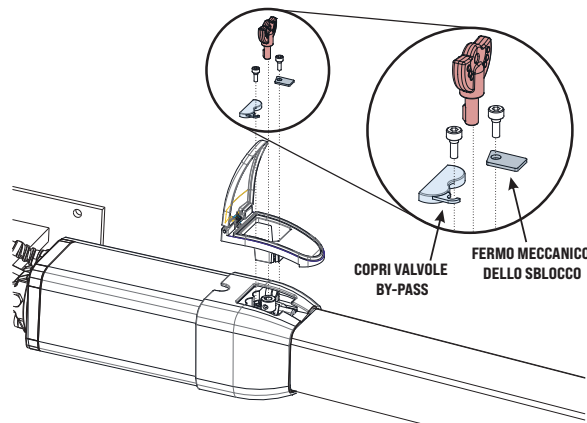

9

### RIMOZIONE VITE DI SFIATO

Svitare la vite "A" ed estrarre il tappo di sfiato "B" alla fine della procedura di installazione. È obbligatorio rimuovere la vite di sfiato a fine installazione.

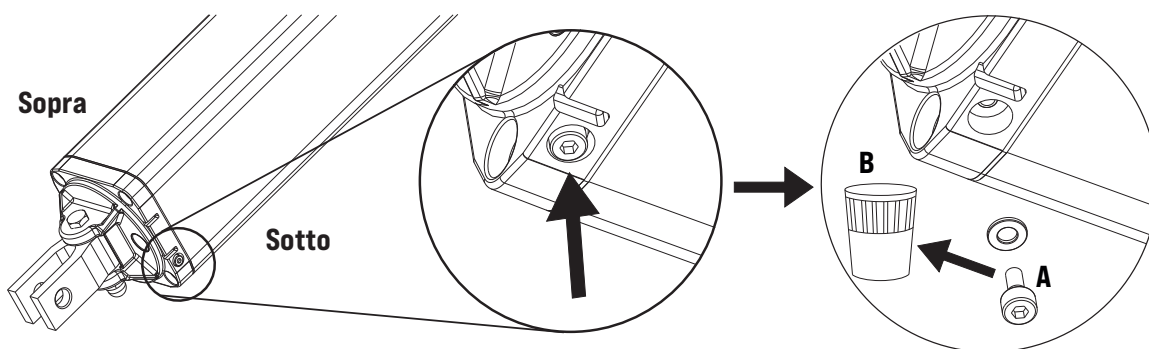

10

### MANOVRA MANUALE CON CHIAVE - IDRODUE 27

Per **sbloccare** operare come segue:

- Inserire la chiavetta e ruotarla in senso antiorario di 180 gradi (Fig. 11).

Per **bloccare** nuovamente l'Attuatore operare come segue:

- Inserire la chiavetta e ruotarla in senso orario fino alla chiusura (Fig. 11).

**Attenzione: effettuare lo sblocco sempre in assenza di alimentazione.**

### MANOVRA MANUALE CON CHIAVE - IDRO 39

Aprire il tappo RIB.

Inserire la chiave nella serratura.

Ruotare la chiave di 90° in senso antiorario.

Eseguire la manovra manuale spingendo dolcemente l'anta del cancello.

Per il ripristino in automatico, ruotarla nella posizione iniziale.

Togliere la chiave e richiudere il tappo per evitare che entrino acqua e polvere nel dispositivo di sblocco.

**N.B.: Effettuare le operazioni per la manovra manuale con motore fermo.**

**ATTENZIONE:** Nei modelli **IDRODUE 27/R**, **IDRODUE 27S/R** e **IDRO 39/R** (reversibili) è sempre presente lo sblocco. In questo caso lo sblocco serve ad aumentare o diminuire la reversibilità di movimento per evitare che l'anta si muova facilmente in presenza di vento.

Per poter eseguire in modo sicuro la movimentazione manuale dell'anta occorre verificare che:

- sull'anta siano fornite maniglie idonee;

- tali maniglie siano posizionate in modo da non creare punti di pericolo durante il loro utilizzo;

- lo sforzo manuale per muovere l'anta non superi i 225N per i cancelli posti su siti privati ed i 390N per i cancelli posti su siti commerciali ed industriali (valori indicati nel punto 5.4.5 della norma EN 12453).

### REGOLAZIONE DELLA FORZA (VALVOLE BY PASS)

Per aumentare la forza, con l'ausilio di un cacciavite, ruotare in senso orario le valvole di apertura (grigia) e di chiusura (gialla) poste sotto il copri-valvole in plastica (da rimuovere) dell'operatore IDRODUE 27 (Fig. 13) o sotto il coperchio (una volta svitate le 4 viti) dell'operatore IDRO 39 (Fig. 14).

Per diminuire la forza, ruotare le valvole di apertura e chiusura in senso antiorario.

**N.B.:** Nell'eseguire l'operazione di regolazione della forza, ruotare le valvole per gradi dolcemente senza svitarle o avvitarle completamente.

Si consiglia di regolare le valvole in modo che le pressioni non siano molto differenti tra loro.

Regolate la pressione di apertura leggermente superiore a quella di chiusura.

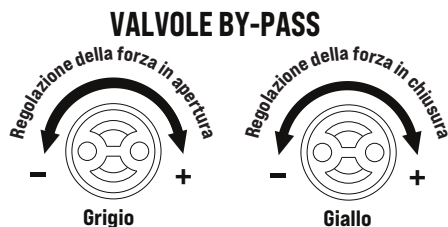

### MANUTENZIONE

Da effettuare solamente da parte di personale specializzato dopo aver tolto l'alimentazione elettrica al motore.

Ogni anno ingrassare i cardini, controllare la forza di spinta esercitata dall'operatore sull'anta e verificare il livello dell'olio.

Cambiare l'olio ogni 4 anni.

### IDRODUE 27 - 27 SUPER

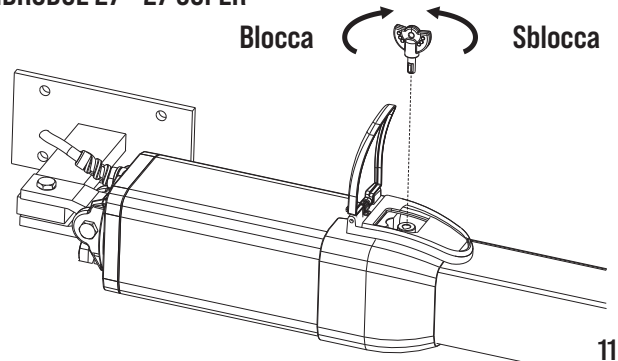

### IDRO 39

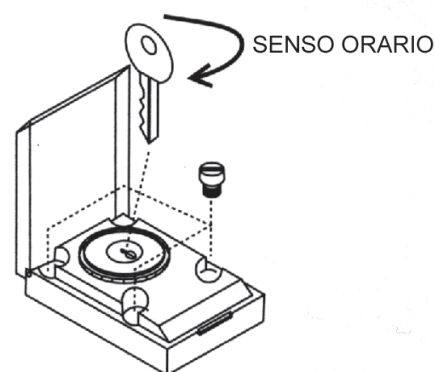

### IDRODUE 27 - 27 SUPER

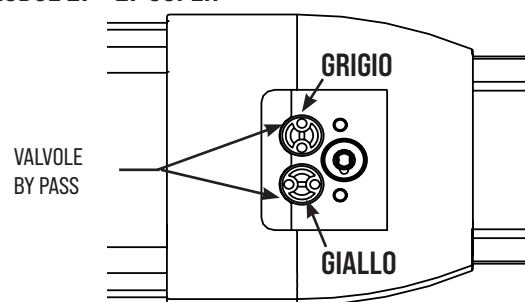

Rimuovere il copri-valvole in plastica

### IDRO 39

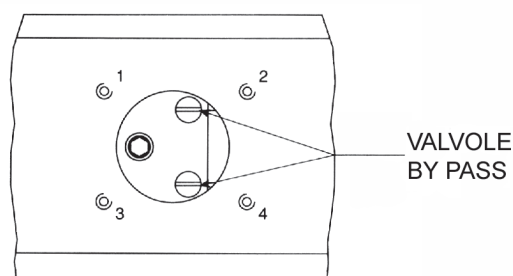

① ② ③ ④ Rimuovere le 4 viti



## IDRODUE 27 - MISURAZIONE LIVELLO DELL'OLIO E RABBOCCO

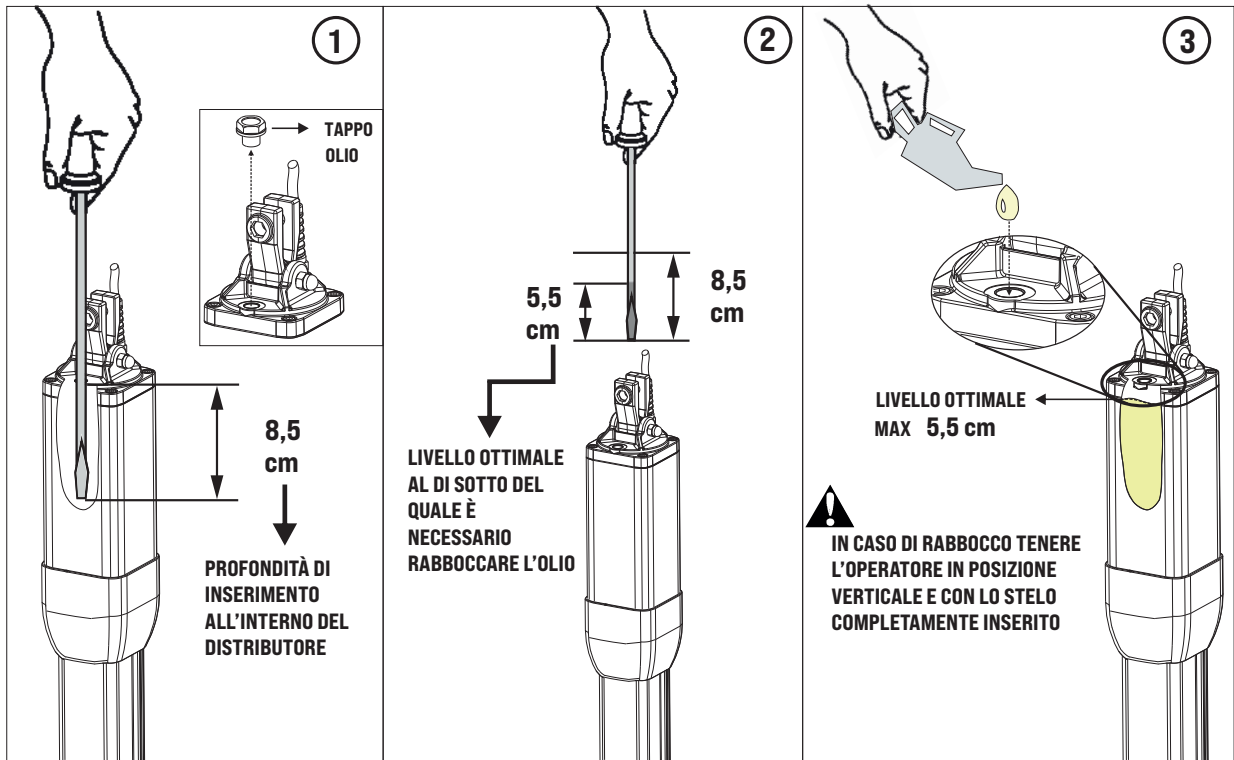

## IDRO 39 - MISURAZIONE LIVELLO OLIO

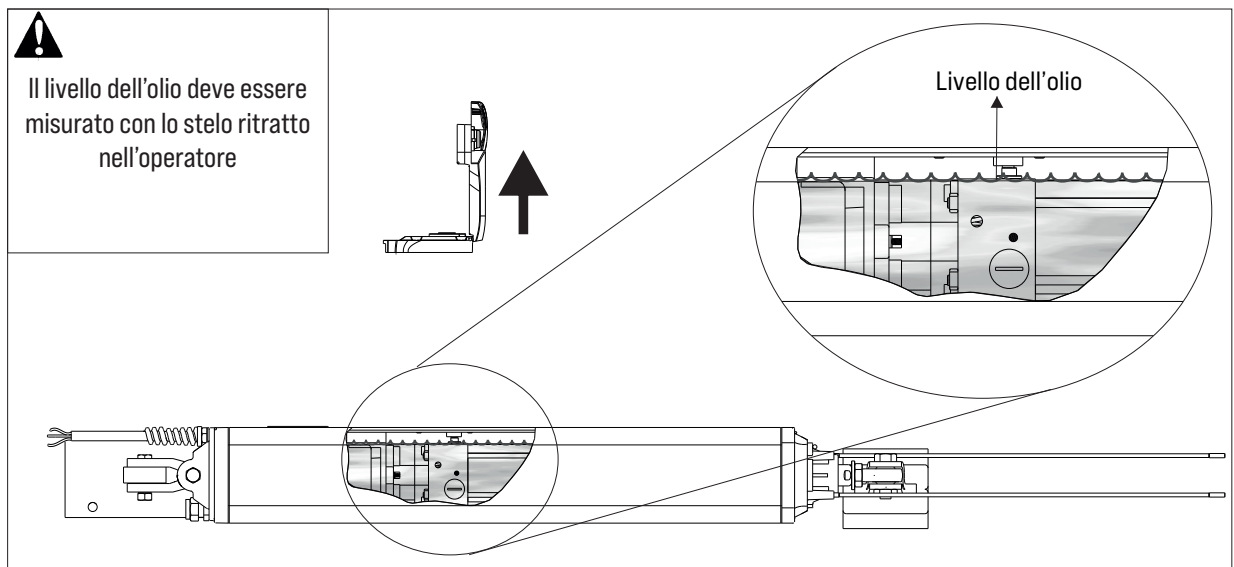

## PROCEDURA STRAPPO PROFILO ALLUMINIO

**DA FARE SOLO DURANTE L'INSTALLAZIONE  
SE GLI OPERATORI DEVONO ESSERE SPEDITI, NON ESEGUIRE QUESTA PROCEDURA**

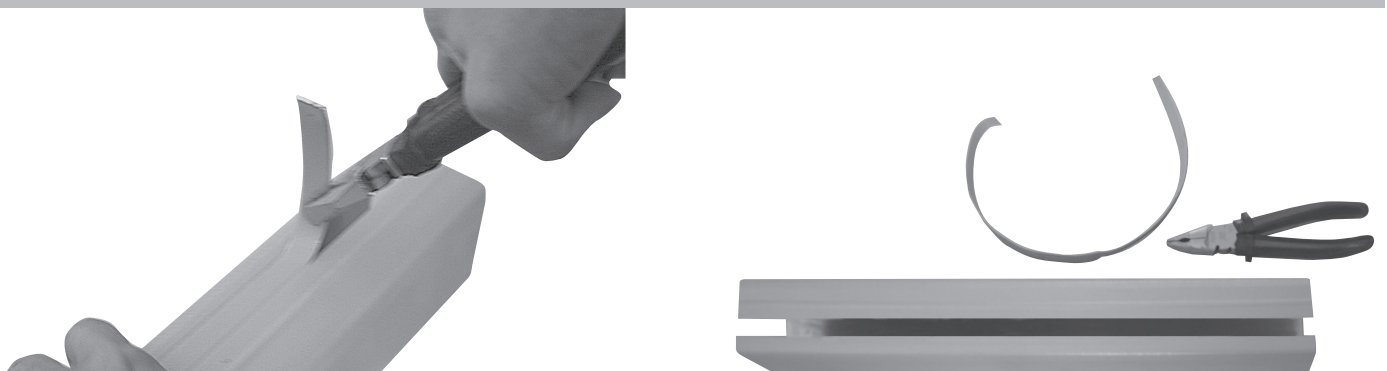

# OPTIONAL

Per i collegamenti ed i dati tecnici degli accessori attenersi ai relativi libretti di istruzione.

## B2-CRX



cod. ABB2050

## MODULO RADIO 433MHz

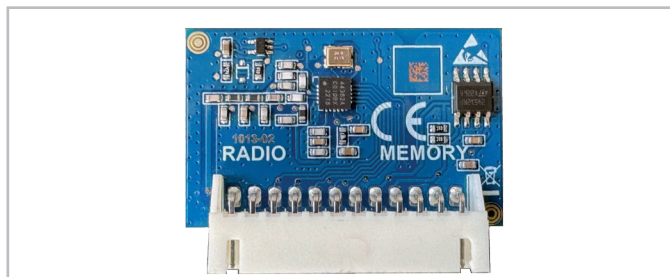

cod. ACG8069

## TELECOMANDO SUN



SUN 2CH  
SUN CLONE 2CH  
SUN-PRO 2CH

cod. ACG6052  
cod. ACG6056  
cod. ACG6210

SUN 4CH  
SUN CLONE 4CH  
SUN-PRO 4CH

cod. ACG6054  
cod. ACG6058  
cod. ACG6214

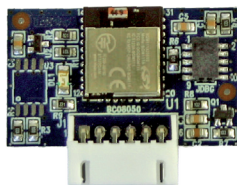

**APP8050 Scheda APP**  
per gestire la centrale di comando  
tramite Bluetooth



**APP8054 Scheda APP+**  
per gestire la centrale di comando  
tramite Bluetooth

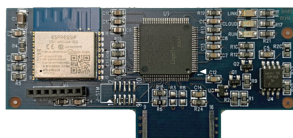

**APP8064 Modulo Wi-Fi per Scheda APP+**  
per gestire la centrale tramite rete  
Wi-Fi locale (WLAN)

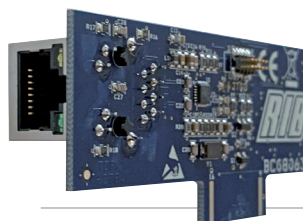

**APP8066 Modulo RJ45 per Scheda APP+**  
per gestire la centrale tramite rete  
dati locale (LAN)



**APP8060 Modulo Orologio per Scheda APP+**  
con Modulo Wi-Fi o RJ45  
per gestire la centrale di comando  
come controllo accessi



## FIT SLIM EN12978 - EN13849-2



**FOTOCELLULE DA PARETE**  
**COPPIA DI COLONNINE PER FIT SLIM**

cod. AC68032B

cod. AC68065

Le fotocellule FIT SLIM hanno la funzione di sincronismo in corrente alternata e portata di 20 m.

Sono applicabili più coppie di fotocellule ravvicinate grazie al circuito sincronizzatore.

Aggiungere il **TRASMETTITORE TX SLIM SYNCRO** cod. AC68029B per sincronizzare fino a 4 coppie di fotocellule.

## SAIL

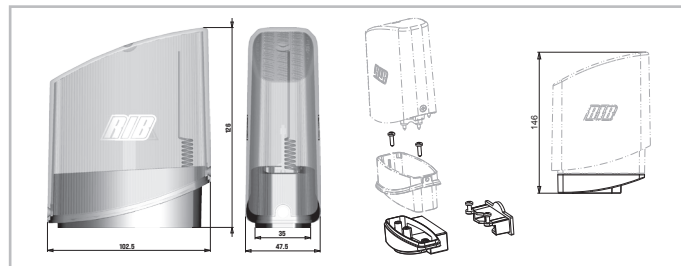

**SAIL arancio** con scheda intermittente incorporata

cod. AC67072

**SAIL bianco** con scheda intermittente incorporata

cod. AC67078

**SUPPORTO LATERALE SAIL**

cod. AC68054

## APERTURA ALL'ESTERNO

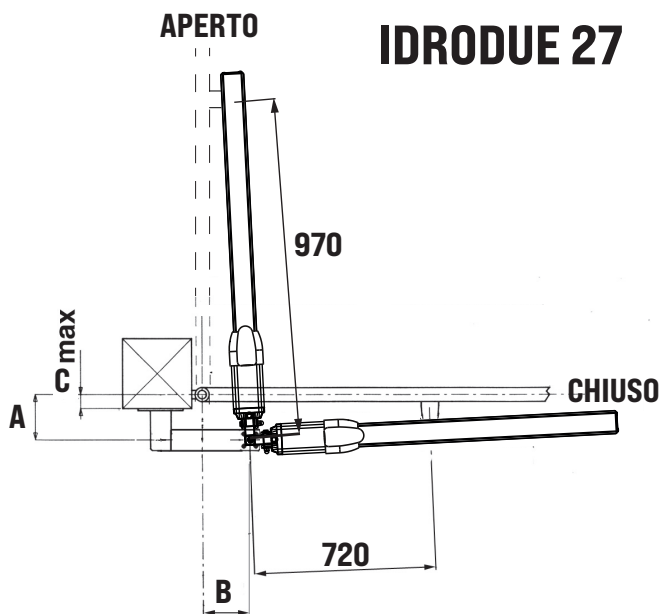

### IDRODUE 27

Corsa totale 270 mm - Corsa max suggerita 250 mm - d = 970 mm

a	b	c (max)	Max apertura	Corsa stelo max	Corsa stelo per 90°
100	115	50	110°	250	215
100	150	50	90°	250	
105	110	55	110°	246	215
105	145	55	90°	250	
120	105	70	105°	249	225
120	130	70	90°	250	
125	125	75	90°	250	
140	95	90	100°	250	235
140	110	90	90°	250	
145	95	95	100°	255	240
145	105	95	90°	250	
150	100	100	90°	250	
155	85	105	95°	249	240
160	90	110	90°	250	
170	75	120	90°	248	
180	65	130	90°	247	

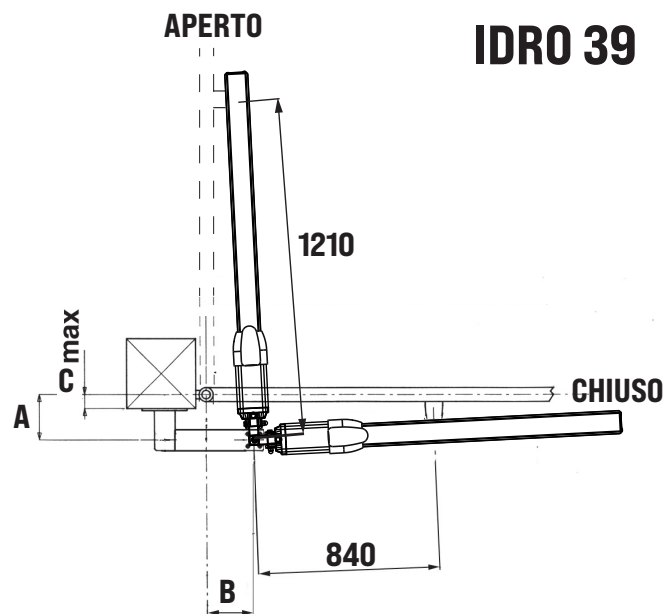

### IDRO 39

Corsa totale 390 mm - corsa max suggerita 370 mm - d = 1210 mm

a	b	c (max)	Max apertura	Corsa stelo max	Corsa stelo per 90°
125	170	75	125°	368	295
130	170	80	125°	372	300
140	235	90	90°		370
145	165	95	120°	372	310
145	230	95	90°		370
160	210	110	90°		370
175	195	120	90°		370
185	145	130	110°	370	330
185	190	130	90°		370
195	140	140	110°	371	355
195	175	140	90°		370
240	110	185	100°	370	355
240	125	185	90°		370
250	105	195	95°	370	360
250	115	195	90°		370
260	95	205	95°	369	365
260	100	205	90°		370
270	90	215	90°		370
280	80	230	90°		370
295	65	245	90°		369

## SCHEMA DÉTAILLÉ DE L'INSTALLATION

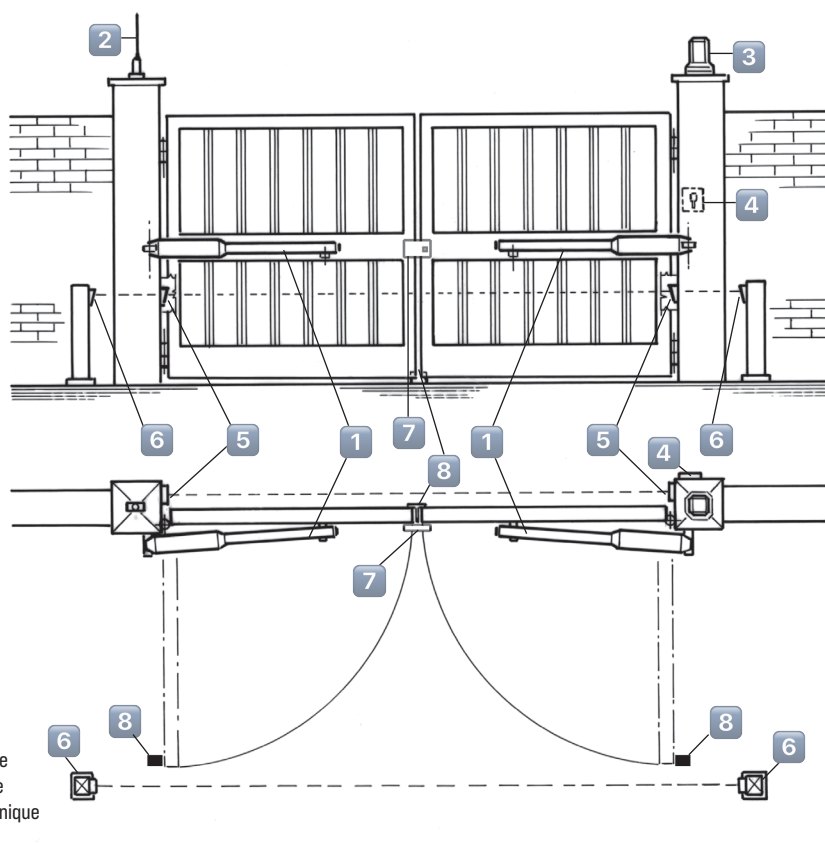

- 1 - Opérateur IDRO
- 2 - Antenne radio
- 3 - Signal électrique
- 4 - Selecteur
- 5 - Photocellules p/protection externe
- 6 - Photocellules p/protection interne
- 7 - Serrure électrique et verrou mécanique
- 8 - Arrêt au sol

1

### CONTROLE PRE-INSTALLATION

Le portail à battant doit être solidement fixé aux cardans des colonnes, ne doit pas flechir pendant le mouvement et doit pouvoir manoeuvrer sans effort.

Avant d'installer le IDRO, il convient de vérifier tous les encombrements nécessaires pour procéder à l'installation.

Si le portail se présente comme indiqué Fig. 1, aucune modification n'est nécessaire.

Il est impératif d'uniformiser les caractéristiques du portail avec les normes et les lois en vigueur. La porte peut être automatisée seulement si elle est en bon état et qu'elle est conforme à la norme EN 12604.

- Le vantail ne doit pas comporter de portillon intégré. Dans le cas contraire, il sera opportun de prendre les précautions décrites au point 6.5.1 de la EN 12453 (interdire, par le biais d'un contact raccordé aux bornes adaptées de la platine électronique, la mise en marche de l'automatisme si le portillon est ouvert).

- Ne pas générer de zone d'écrasement (par exemple entre le vantail ouvert et la cloture).

Il ne devra y avoir aucun arrêt mécanique au-dessus du portail, étant donné que les arrêts mécaniques ne sont pas suffisamment sûrs.

Appliquer des arrêtes mécaniques aussi bien en fermeture qu'en ouverture.

### SECURITES ELECTRIQUES

En plus des sécurités mécaniques précitées, lorsque les dimensions du vantail dépassent 1,80 m de largeur, il est obligatoire d'utiliser deux paires de cellules photo-électriques en mesure d'interrompre le mouvement.

Placez une paire de cellules photo-électriques à une hauteur variant entre 40 et 60 cm entre les colonnes du portail à l'extérieur.

Placez l'autre paire de cellules photo-électriques à la même hauteur que la première, aux extrémités des vantaux du portail quand celui-ci est ouvert. Le mouvement du portail doit toujours être signalé par un feu clignotant placé à proximité du portail.

Nous vous conseillons d'utiliser des coffrets électroniques B2-CRX (pour 1 ou 2 moteurs monophasés).

Pour ce qui est des raccordements et des données techniques des accessoires, se référer à leur manuel.

CARACTERISTIQUES TECHNIQUES		27/R	27/1B	27 SUPER/R	27 SUPER/1B	39/R	39/1B 39/2B
Longueur maxi du battant	m	3	3*	6	6**	7	7**
Poids maxi du portail	kg	400		700		1000	
Course maxi d'entraînement	cm	27		27***		39	
Temps moyen d'ouverture	s	16		23		48	
Force maxi de poussée	N	2500		6400			
Alimentation et fréquence		<b>230V~ 50/60Hz</b>					
Puissance moteur	W	180		220			
Absorption	A	1		1,1			
Condensateur	µF	6,3		12,5			
Cycles normatifs	n°	300 - 15s/2s		500 - 23s/2s		800 - 45s/2s	
Cycles conseillés par jour	n°	300		500		800	
Service	%	80		90			
Cycles consécutifs garantis	n°	100		200		800	
Type d'huile		OX SUPER					
Poids maximum	kg	10		11,4		13,6	
Bruit	db	<70					
Volume	m <sup>3</sup>			0,0086		0,0084	
Température de travail	°C	-20 ÷ +55					
Indice de protection	IP	55					

\* Les vantaux de plus de 1,6 m de longueur nécessitent l'installation d'une électroserrure pour garantir une fermeture efficace.

\*\* Les vantaux de plus de 1,8 m de longueur nécessitent l'installation d'une électroserrure pour garantir une fermeture efficace.

\*\*\* IDRODUE 27 SUPER ralent dans les derniers 2 centimètres de course de la tige.

## FIXATION OPERATEUR

Selon le type d'ouverture (intérieure ou extérieure) et la rotation maxie du vantail choisi, il faut couper la bride en respectant le quota "a" et après souder comme dans Fig. 2. Le support doit être positionné de façon que l'opérateur est parfaitement horizontal.

**Attention:** Ne pas utiliser le marteau pour insérer le pivot en laiton court; insérer le pivot dans la fourche et dans la bride avec la simple pression des mains (Fig. 3).

**Attention:** Ne pas incliner l'opérateur hydraulique outre l'angle permi par la fourche oscillante (1), risque de rupture de la même (Fig. 4).

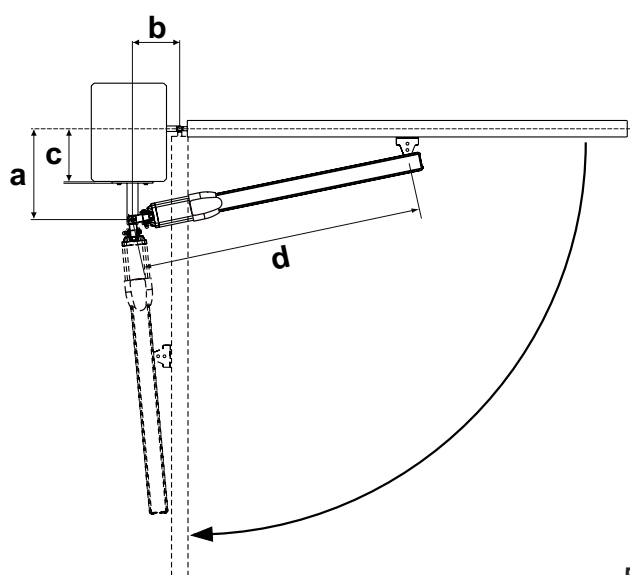
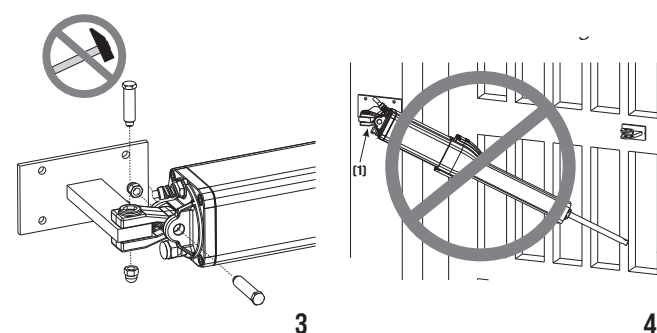
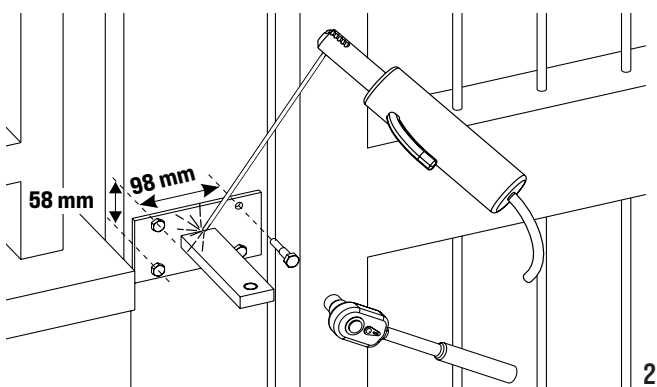

### Parties à installer conformément à la norme EN 12453

TYPE DE COMMANDE	USAGE DE LA FERMETURE		
	Personne expertes (zone sans publique*)	Personne expertes (zone avec publique)	Personnes non expertes
homme presente	A	B	Pas possible
impulsion en vue (ex. bouton)	C ou E	C ou E	C et D, ou E
impulsion hors de vue (ex. télécommande)	C ou E	C et D, ou E	C et D, ou E
automatique	C et D, ou E	C et D, ou E	C et D, ou E

\* exemple typique: fermetures qui n'ont pas d'accès à un chemin public

A: Touche de commande à homme present (à action maintenue), comme code ACG2013.

B: Sélecteur à clef à homme present (à action maintenue), code ACG1010.

C: Réglage de la puissance du moteur ou photocellules pour respecter les forces d'impact indiquées à l'annexe A

D: Barre palpeuse et/ou autres dispositifs supplémentaires pour réduire la probabilité de contact avec la porte.

E: Dispositifs installés de telle sorte qu'une personne ne puisse pas être touchée par la porte.

### IDRODUE 27

Course totale 270 mm - Course max conseillé 250 mm - d = 970 mm

a	b	c (max)	Ouverture max	Course tige max	Course tige pour 90°
100	115	50	110°	250	215
100	150	50	90°		250
105	110	55	110°	245	215
105	145	55	90°		250
120	105	70	105°	250	225
120	130	70	90°		250
125	125	75	90°		250
140	95	90	100°	250	235
140	110	90	90°		250
145	95	95	100°	255	242
145	105	95	90°		250
150	100	100	90°		250
155	85	105	95°	250	242
160	90	110	90°		253
170	75	120	90°		250
180	65	130	90°		250

### IDRO 39

Course totale 390 mm - Course max conseillé 370 mm - d = 1210 mm

a	b	c (max)	Ouverture max	Course tige max	Course tige pour 90°
125	170	75	125°	368	295
130	170	80	125°	372	300
140	235	90	90°		370
145	165	95	120°	372	310
145	230	95	90°		370
160	210	110	90°		370
175	195	120	90°		370
185	145	130	110°	370	330
185	190	130	90°		370
195	140	140	110°	371	355
195	175	140	90°		370
240	110	185	100°	370	355
240	125	185	90°		370
250	105	195	95°	370	360
250	115	195	90°		370
260	95	205	95°	369	365
260	100	205	90°		370
270	90	215	90°		370
280	80	230	90°		370
295	65	245	90°		369

Mesures en mm

Si le pilier est très large et n'est pas possible d'installer le opérateur en respectant la mesure a, il faut réaliser une niche dans le pilier ou déplacer le portail sur l'arete.

5

**POSITIONNEMENT ATTAQUE ANTERIEUR**

Selon la nature du portail (bois, fer, aluminium) l'attaque antérieur peut être soudé ou vissé (Fig. 6).

L'attaque antérieur doit être positionné parfaitement horizontal (Fig. 7).

**N.B.:** S'assurer que lorsque le vantail est complètement ouvert ou complètement fermé, la tige n'est pas en fin de course, mais s'éloigne des limites de sa course d'au moins 15mm de chaque côté.

Installer IDRO en essayant plusieurs fois d'ouvrir et de fermer en controlant que le profile cache-vis ne frotte pas lorsque le portail est en mouvement, dans le cas contraire, repositionner le agrafe.

En cas de mur parallèle au portail lorsque celui-ci est ouvert il est nécessaire de pratiquer une niche pour loger le operateur.

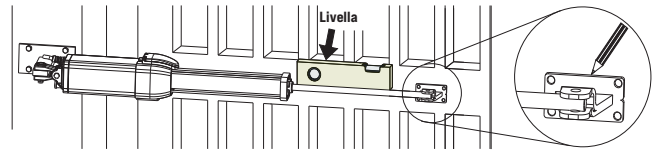
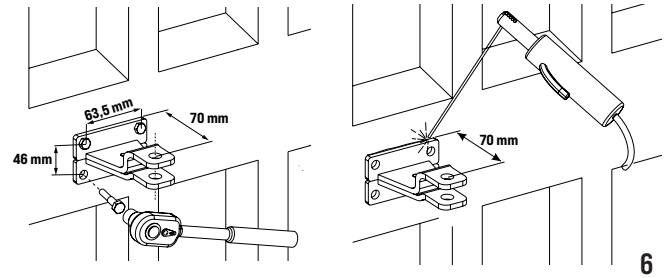

6

7

**IDRODUE 27**

**INSTALLATION DE LA PROTECTION DE LA TIGE CHROMEE**

S'assurer d'avoir inséré le quadre en plastique anti-vibration (A) avant d'insérer le couvre tige extrusé (Fig. 8).

**MONTAGE DU DEVERROUILLAGE EN PLASTIQUE**

**ATTENTION:** Le montage du déverrouillage en plastique doit être effectué comme indiqué dans fig. 9 seul et uniquement après avoir terminés toutes les opérations d'installation, le montage du couvre tige et le tarage des valves by-pass.

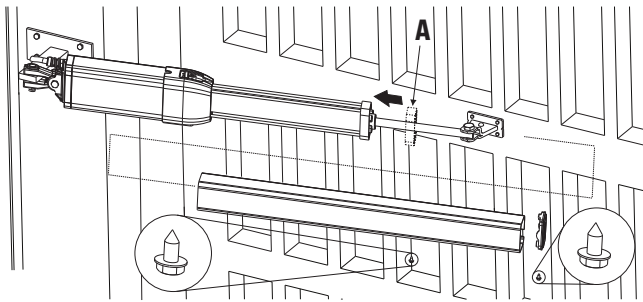

8

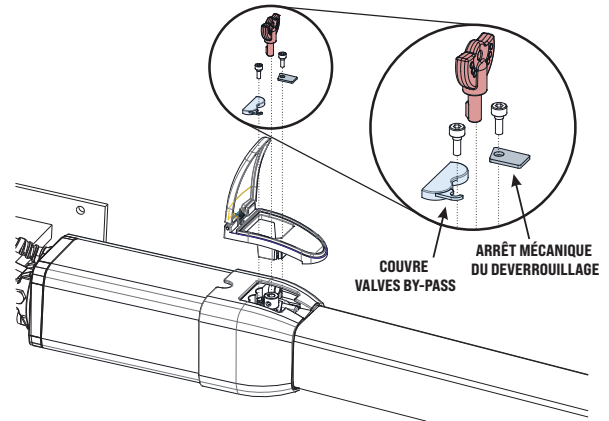

9

**RETRAIT DE LA VIS DE VENTILATION**

Dévisser la vis "A" et retirer le bouchon d'évent "B" à la fin de la procédure d'installation. Il est obligatoire de retirer la vis de purge à la fin de l'installation

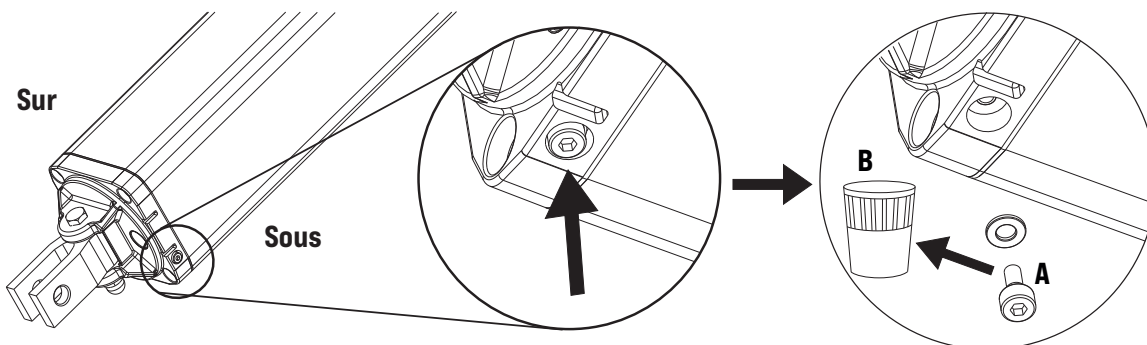

10

### MANOEUVRE MANUELLE AVEC CLE - IDRODUE 27

Pour **déverrouiller** opérer comme suit:

- Insérer la clef et la tourner de 180° en sens anti-horaire (Fig. 11).

Pour **bloquer** de nouveau l'opérateur opérer comme suit:

- Insérer la clef et la tourner en sens horaire jusqu'à son arrêt (Fig. 11).

**Attention:** effectuer le déverrouillage toujours avec énergie électrique déclenchée.

### IDRODUE 27 - 27 SUPER

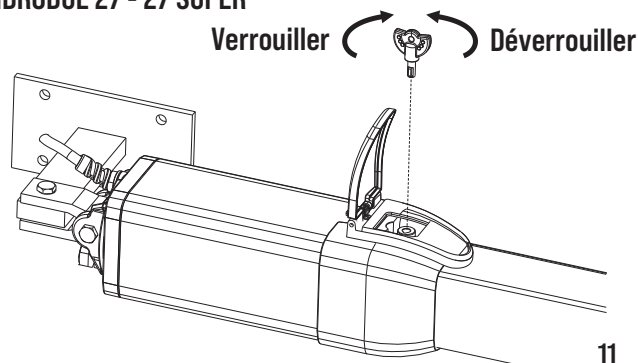

11

### MANOEUVRE MANUELLE AVEC CLE - IDRO 39

Ouvrir le bouchon.

Introduire la clé dans la serrure.

Tourner la clé de 90° dans le sens anti-horaire.

Effectuer la manoeuvre manuelle en poussant doucement le battant du portail.

Pour revenir au fonctionnement automatique, tourner la clé dans la position initiale.

Enlever la clé et fermer le bouchon pour éviter que de l'eau ou de la poussière entrent dans le dispositif de déblocage.

**ATTENTION:** Effectuer les opérations relatives à la manoeuvre manuelle lorsque le moteur est arrêté.

**ATTENTION:** Dans les modèles IDRODUE 27/R, IDRODUE 27S/R et IDRO 39/R (réversibles) le déblocage est toujours présent. Dans ce cas, le déblocage sert à augmenter ou diminuer la réversibilité de mouvement pour éviter que le volet batte trop facilement quand il y a du vent.

Afin de pouvoir manoeuvrer manuellement le vantail, il est important de vérifier que:

- Il soit fourni des poignées adaptées sur le vantail.

- Ces poignées doivent être positionnées de sorte à ne pas créer un danger durant leur utilisation.

- L'effort manuel pour mettre en mouvement le vantail ne doit pas excéder 225N pour les portes et portails en usage privé, et 390N pour les portes et portails à usage industriel et commercial (valeurs indiquées au paragraphe 5.4.5 de la norme EN 12453).

### IDRO 39

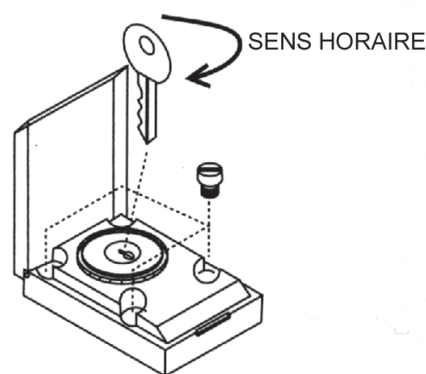

12

### REGLAGE DE LA FORCE (VALVES BY PASS)

Pour augmenter la force, tourner, à l'aide d'un tournevis et dans le sens des aiguilles d'une montre, les soupapes d'ouverture (grise) et de fermeture (jaune) situées sous le couvercle de plastique (à retirer) de l'opérateur IDRODUE 27 (Fig. 13) ou sous le couvercle (une fois les 4 vis dévissées) de l'opérateur IDRO 39 (Fig. 14).

Pour réduire la force, tourner les soupapes d'ouverture et de fermeture dans le sens contraire des aiguilles d'une montre.

**N.B.:** Lors des opérations de réglage de la force, tourner les soupapes progressivement et doucement, sans les dévisser ni les visser à fond. Il est conseillé de régler les soupapes de sorte que les pressions ne diffèrent pas trop entre elles.

Régler la pression d'ouverture légèrement supérieure à celle de fermeture.

### IDRODUE 27 - 27 SUPER

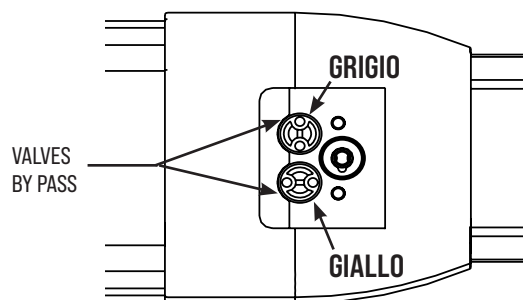

Enlever le couvre-valves de plastique

13

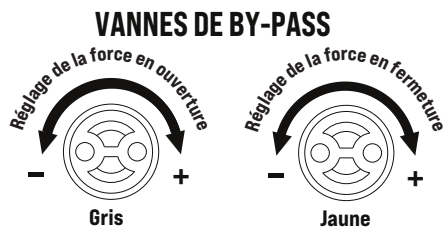

### IDRO 39

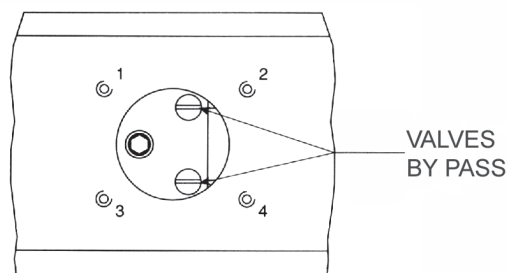

① ② ③ ④ Enlever les 4 vis

14

### ENTRETIEN

Effectuer seulement par personnel spécialisé après avoir coupé l'alimentation.

Tous les ans, graisser les gonds, contrôler la force de poussée exercée par le opérateur sur le portail et vérifier le niveau d'huile.

Changez l'huile tous les 4 ans.

## IDRODUE 27 - MESURE DU NIVEAU D'HUILE ET REMPLISSAGE

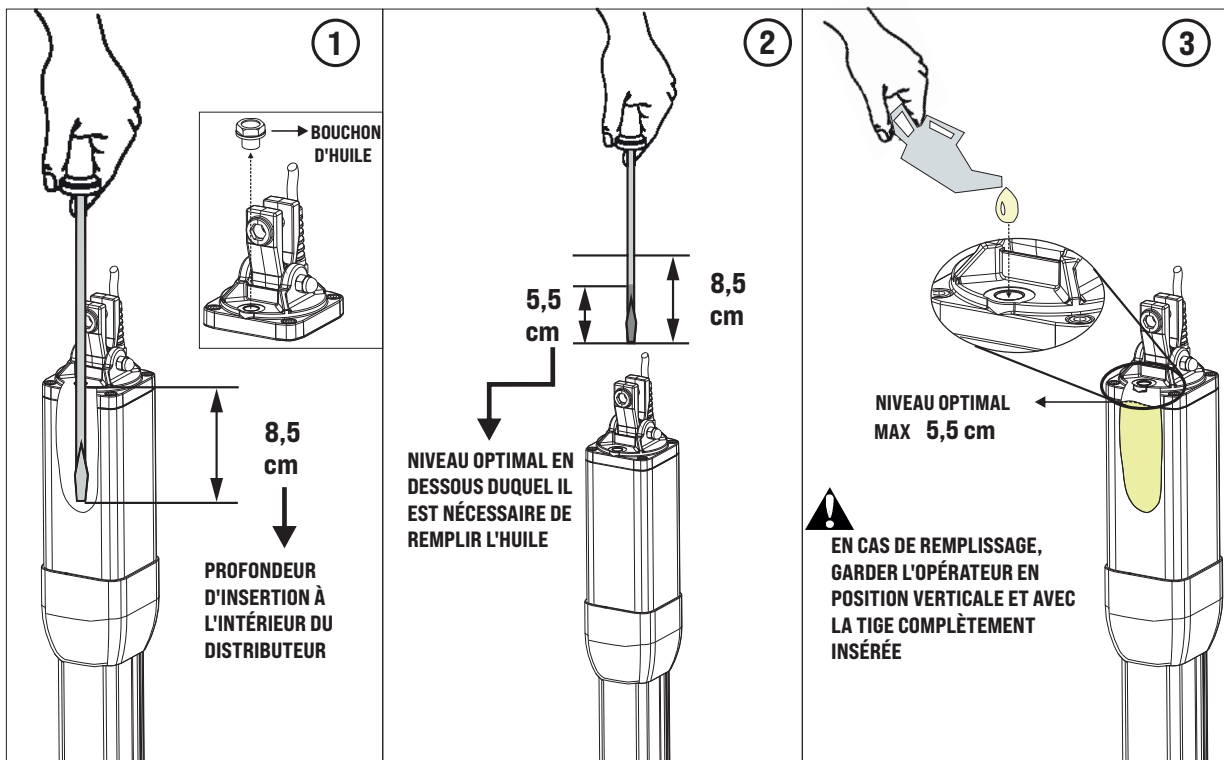

## IDRO 39 - MESURE DU NIVEAU D'HUILE

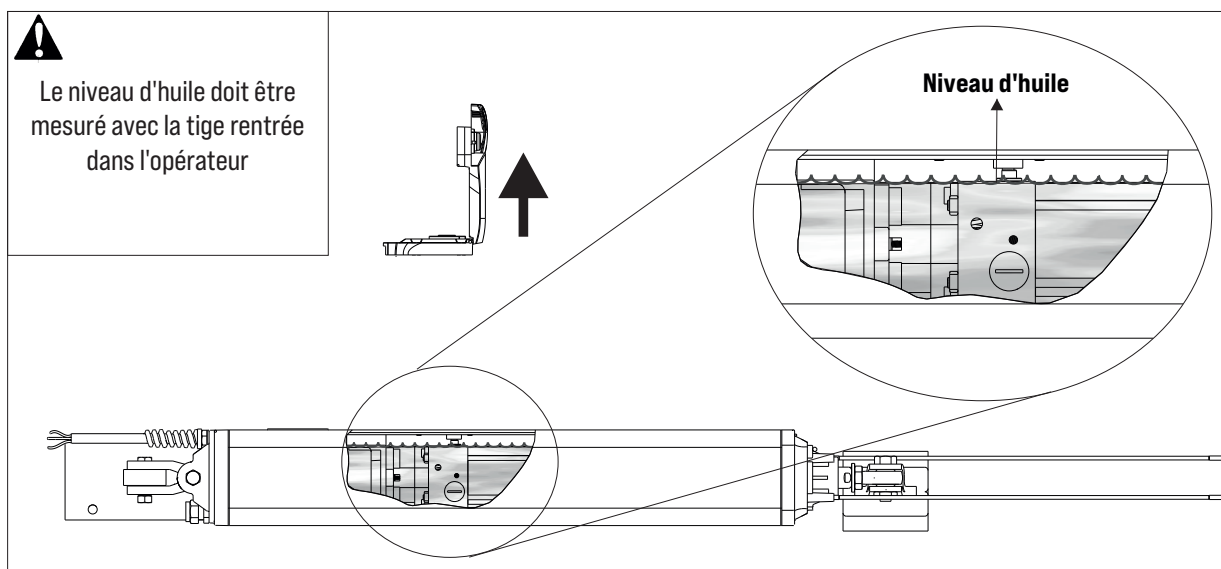

### PROCEDURE POUR ENLEVER LE PROFIL EN ALUMINIUM

**PROCEDURE A FAIRE SEULEMENT PENDANT L'INSTALLATION  
S'IL FAUT ENVOYER CES OPERATEURS, NE PAS APPLIQUER CETTE PROCEDURE**

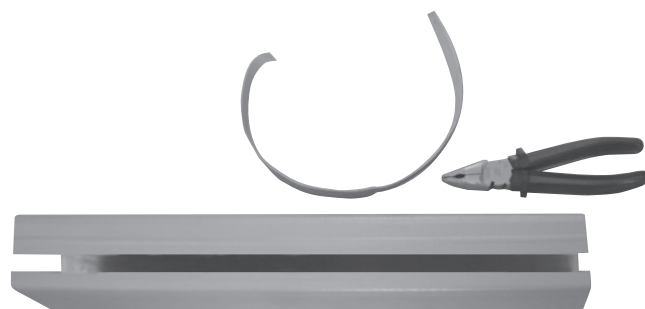



# OPTIONS

Pour les branchements et les données techniques des accessoires, se conformer aux livrets d'instruction correspondants.

## B2-CRX



code ABB2050

## MODULE RADIO 433MHz

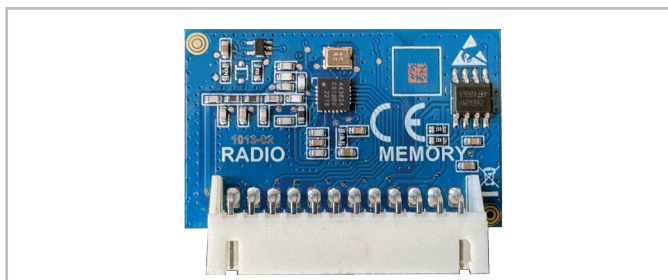

code AC68069

## EMETTEUR RADIO SUN



- |               |              |               |              |
|---------------|--------------|---------------|--------------|
| SUN 2CH       | code AC66052 | SUN 4CH       | code AC66054 |
| SUN CLONE 2CH | code AC66056 | SUN CLONE 4CH | code AC66058 |
| SUN-PRO 2CH   | code AC66210 | SUN-PRO 4CH   | code AC66214 |

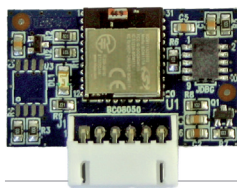

APP8050 Carte APP pour gérer le tableau de contrôle via Bluetooth 4.2



APP8054 Carte APP+ pour gérer le tableau de contrôle via Bluetooth 4.2

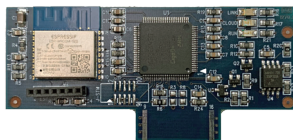

APP8064 Module Wi-Fi pour Carte APP+ pour gérer le tableau de contrôle via un réseau Wi-Fi local (WLAN)

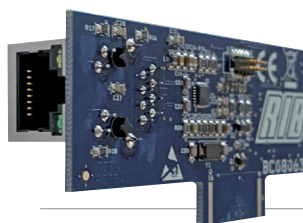

APP8066 Module RJ45 pour Carte APP+ pour gérer le tableau de contrôle via un réseau de données local (LAN)



APP8060 Module d'horloge pour Carte APP+ pour gérer le tableau de contrôle comme contrôle d'accès



**FIT SLIM EN12978 - EN13849-2**



**PHOTOCELLES MURALES**

**PAIRE DE POTEAUX POUR FIT SLIM**

Les photocellules FIT SLIM ont la fonction de synchronisme dans le courant à C.A. et les gammes de 20 m.

Plusieurs paires sont appliqués, rapprochés les uns des autres grâce au circuit synchronisé.

Ajouter le **TRANSMETTEUR TX SLIM SYNCRO**

s'il existe plus de deux paires de photocellules (jusqu'à 4).

code ACG8032B

code ACG8065

code ACG8029B

**SAIL**

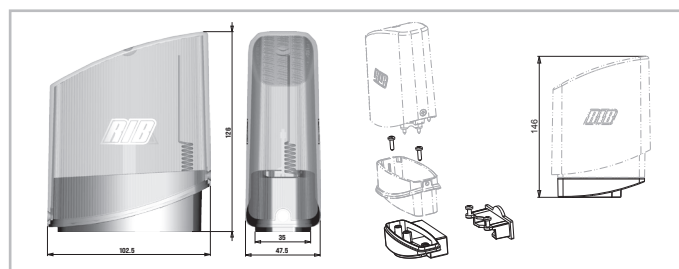

**SAIL orange** avec panneau clignotant intégré

**SAIL blanc** avec panneau clignotant intégré

**SUPPORT LATÉRAL SAIL**

code ACG7072

code ACG7078

code ACG8054

**OUVERTURE À L'EXTÉRIEUR**

**OUVERT**

**IDRODUE 27**

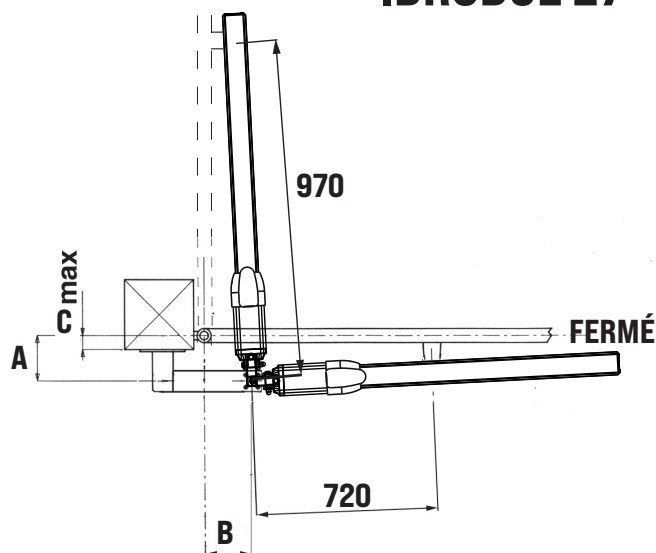

**IDRODUE 27**

Course totale 270 mm - Course max conseillé 250 mm - d = 970 mm

a	b	c (max)	Ouverture max	Course tige max	Course tige pour 90°
100	115	50	110°	250	215
100	150	50	90°	250	
105	110	55	110°	246	215
105	145	55	90°	250	
120	105	70	105°	249	225
120	130	70	90°	250	
125	125	75	90°	250	
140	95	90	100°	250	235
140	110	90	90°	250	
145	95	95	100°	255	240
145	105	95	90°	250	
150	100	100	90°	250	
155	85	105	95°	249	240
160	90	110	90°	250	
170	75	120	90°	248	
180	65	130	90°	247	

**OUVERT**

**IDRO 39**

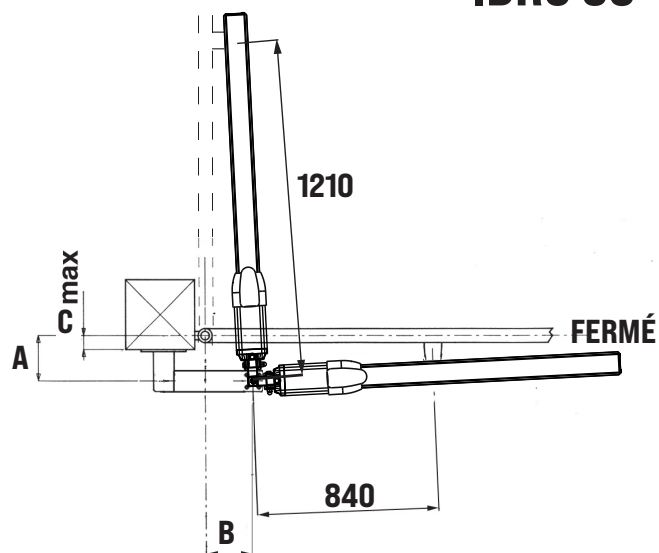

**IDRO 39**

Course totale 390 mm - Course max conseillé 370 mm - d = 1210 mm

a	b	c (max)	Ouverture max	Course tige max	Course tige pour 90°
125	170	75	125°	368	295
130	170	80	125°	372	300
140	235	90	90°		370
145	165	95	120°	372	310
145	230	95	90°		370
160	210	110	90°		370
175	195	120	90°		370
185	145	130	110°	370	330
185	190	130	90°		370
195	140	140	110°	371	355
195	175	140	90°		370
240	110	185	100°	370	355
240	125	185	90°		370
250	105	195	95°	370	360
250	115	195	90°		370
260	95	205	95°	369	365
260	100	205	90°		370
270	90	215	90°		370
280	80	230	90°		370
295	65	245	90°		369

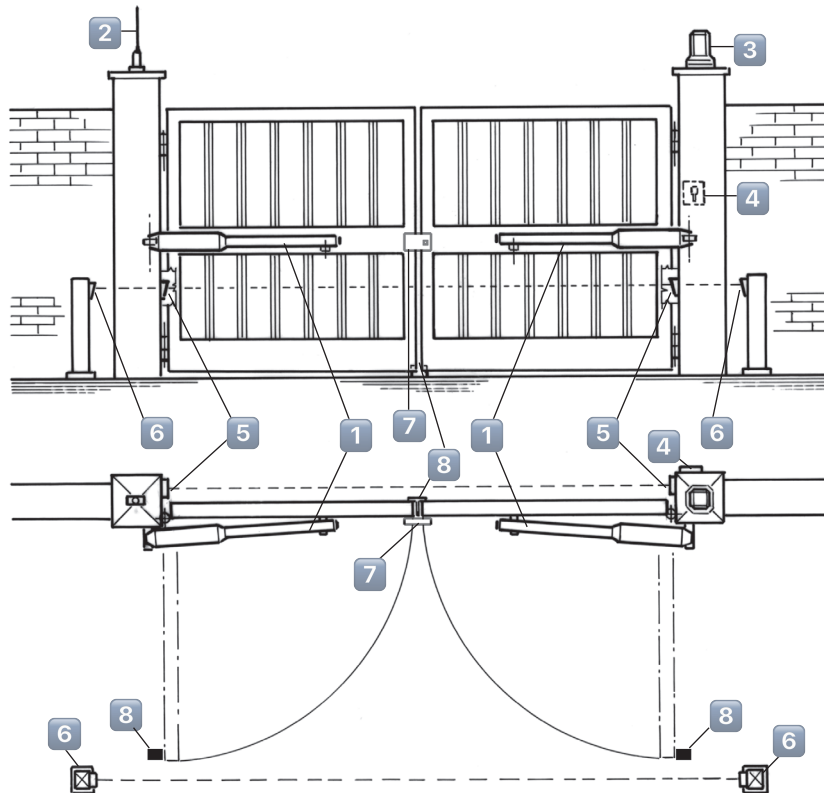

- 1 - IDRO operator
- 2 - Tuned aerial
- 3 - Flashing lamp
- 4 - Key selector
- 5 - Photoelectric cells (external)
- 6 - Photoelectric cells (internal)
- 7 - Electric lock and mechanical bolt
- 8 - Mechanical stop on ground

1

## PRE-INSTALLATION CHECKS

The leaf must be fixed firmly on the hinges to the pillars, must not be flexible during the movement and must move without frictions.

Before the installation of IDRO, verify all dimensions etc.

There's no need for any modification, if the gate is like that shown in Fig. 1. Gate features must be uniformed with the standards and laws in force. The door/gate can be automated only if it is in a good condition and its conditions comply with the EN 12604 norm.

- The door/gate leaf does not have to have a pedestrian opening. In the opposite case it is necessary to take the appropriate steps, in accordance with EN 12453 norm point 6.5.1 (for instance; by preventing the operation of the motor when the pedestrian opening is opened, by installing a safety microswitch connected with the control panel).

No mechanical stop shall be on top of the gate, since mechanical stops are not safe enough.

Apply mechanical stops both in closing and opening.

## ELECTRICAL SAFETY DEVICES

In addition to compliance to all mechanical safety regulations, gates with leaf length exceeding 1.8 m must be fitted with two pairs of photocells capable of interrupting gate movement.

The photocells must be installed at a height of 40 - 60 cm between the gate posts on the outside of the structure.

The other two photocells must be installed at the same height as the previous ones on the ends of the gate leaves to form a barrier between the leaves when open.

Gate movement must be indicated by a flashing unit placed near the gate. Use the B2-CRX (for one or two single-phase motors) electronic control unit. For connections and technical data of accessories refer to the appropriate booklets.

TECHNICAL DATA		27/R	27/1B	27 SUPER/R	27 SUPER/1B	39/R	39/1B 39/2B
Max. leaf length	m	3	3*	6	6**	7	7**
Max. leaf weight	kg	400		700		1000	
Max. travel	cm	27		27***		39	
Average opening time	s	16		23		48	
Thrust force	N	2500		6400			
Power supply		230V~ 50/60Hz					
Motor capacity	W	180		220			
Power absorbed	A	1		1,1			
Capacitor	µF	6,3		12,5			
Normative cycles	n°	300 - 15s/2s		500 - 23s/2s		800 - 45s/2s	
Daily operations suggested	n°	300		500		800	
Service	%	80		90			
Guaranteed consecutive	n°	100		200		800	
Lubrication		OX SUPER					
Weight	kg	10		11,4		13,6	
Noise	db	<70					
Volume	m³			0,0086		0,0084	
Operating Temperature	°C	-20 ÷ +55					
Protection	IP	55					

\* In the case of leaf longer than 1,6 m, an electric lock must be fitted to ensure efficient closing.

\*\* In the case of leaf longer than 1,8 m, an electric lock must be fitted to ensure efficient closing.

\*\*\* IDRODUE 27 SUPER slows down in the 2 cm of the stroke.

**OPERATOR INSTALLATION**

According to the chosen opening type (inside or outside) and according to the chosen max. rotation of the leaf, the bracket must be first cut respecting the mesurment "a" and than welded as in Fig. 2.

The support must be positioned so that the operator is in perfect horizontal position.

**Attention:** do not use the hammer to insert the short brass pivot; the insertion of the pivot into the fork and bracket must be made simply by hand pressure (Fig. 3).

**Attention:** do not incline the hydraulic operator further then the allowed angle from the oscillating fork (1), could cause the braking of it (1) (Fig. 4).

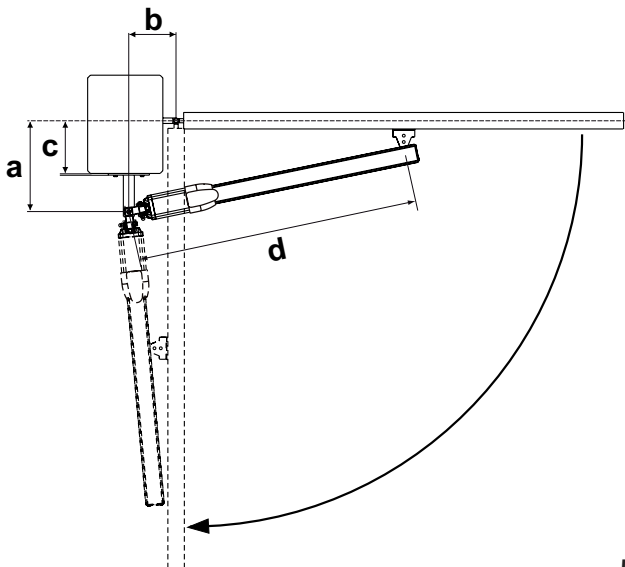
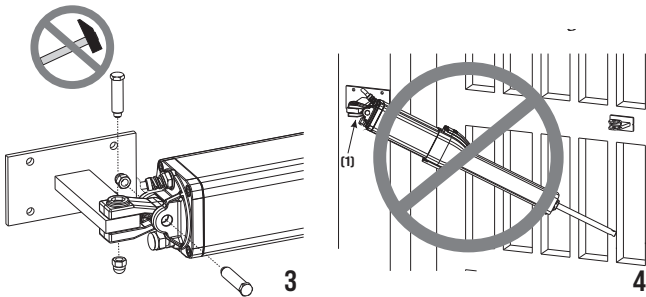
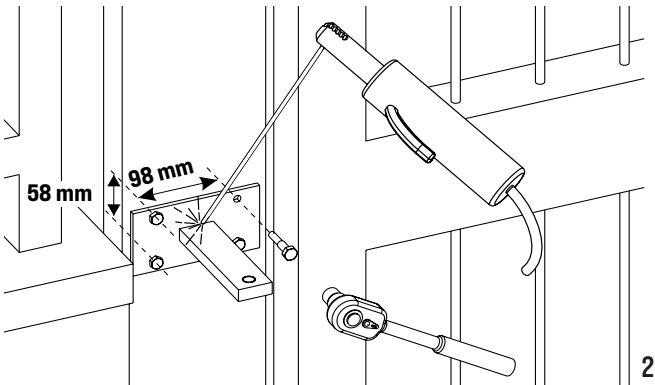

Parts to install according to EN 12453 standard			
COMMAND TYPE	USE OF THE SHUTTER		
	Skilled persons (out of public area*)	Skilled persons (public area)	Not skilled persons
Hold-to-run operation	A	B	Not possible
Impulsive - in sight (e.g. push-button)	C or E	C or E	C and D, or E
impulsive - out of sight (e.g. remote)	C or E	C and D, or E	C and D, or E
automatic	C and D, or E	C and D, or E	C and D, or E

\* a typical example are those doors which do not have access to any public way  
A: Hold-to-run operation made by push-button ex: code ACG2013  
B: Hold-to-run operation made by key selector ex: code ACG1010  
C: Adjustable power of the motor or photocells to respect impact forces as indicated in Annex A  
D: Safety strips and/or other additional devices to reduce the probability of contact with the door.  
E: Devices installed in such a way that a person can not be touched by the door.

**IDRODUE 27**

Total stroke 270 mm - Max. recommended stroke 250 mm - d = 970 mm

a	b	c (max)	Max. Opening	Max. Stroke	Stroke for 90°
100	115	50	110°	250	215
100	150	50	90°	250	
105	110	55	110°	245	215
105	145	55	90°	250	
120	105	70	105°	250	225
120	130	70	90°	250	
125	125	75	90°	250	
140	95	90	100°	250	235
140	110	90	90°	250	
145	95	95	100°	255	242
145	105	95	90°	250	
150	100	100	90°	250	
155	85	105	95°	250	242
160	90	110	90°	250	253
170	75	120	90°	250	
180	65	130	90°	250	

**IDRO 39**

Total stroke 390 mm - Max. recommended stroke 370 mm - d = 1210 mm

a	b	c (max)	Max. Opening	Max. Stroke	Stroke for 90°
125	170	75	125°	368	295
130	170	80	125°	372	300
140	235	90	90°	370	
145	165	95	120°	372	310
145	230	95	90°	370	
160	210	110	90°	370	
175	195	120	90°	370	
185	145	130	110°	370	330
185	190	130	90°	370	
195	140	140	110°	371	355
195	175	140	90°	370	
240	110	185	100°	370	355
240	125	185	90°	370	
250	105	195	95°	370	360
250	115	195	90°	370	
260	95	205	95°	369	365
260	100	205	90°	370	
270	90	215	90°	370	
280	80	230	90°	370	
295	65	245	90°	369	

Measurements in mm

If the pillar is too large, and it is not possible to adjust the operator respecting the measure a, you must make a niche in the pillar or you have to move the gate to the edge of the pillar.

5

**POSITIONING OF THE FRONT FIXATION**

Depending on the type of the gate (wood, iron, aluminium) the front fixation can be welded or screwed (Fig. 6).

Mount the front fixation so that it guarantees the perfectly horizontal position of the operator (Fig. 7).

**N.B.:** Ensure that when the door is fully open and fully closed the rod is not at the end of its stroke, but is at least 15 mm from the end of its stroke on each side.

Fix the IDRO and try several times to open and to close the gate, controlling that the cover does not touch the moving gate, otherwise you have to readjust the ancorage on the gate.

In the case you have a wall parallel with the open gate, you must provide a niche in which to place the operator.

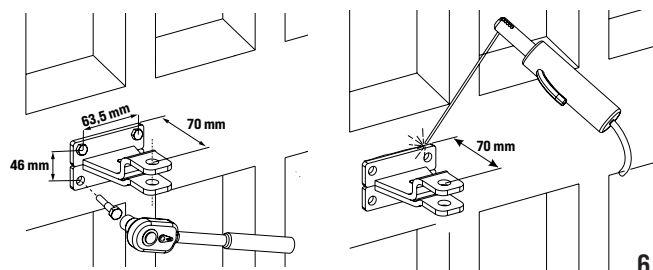

6

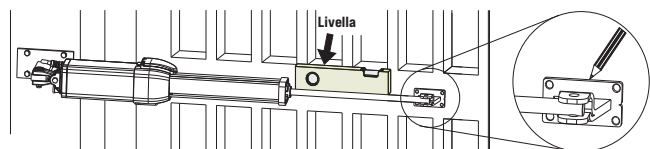

7

**IDRODUE 27**

**INSTALLATION OF THE CHROMIUM-PLATED ROD PROTECTION**

Make sure to have inserted the antivibration plastic frame (A) before inserting the rod cover extrusion (Fig. 8).

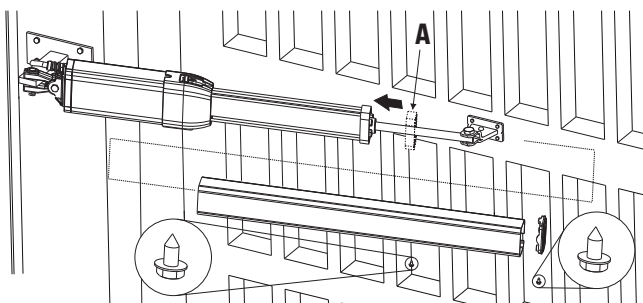

8

**PLASTIC RELEASE MOUNTING**

**ATTENTION:** the mounting of the plastic release must be effectuated as shown in Fig. 9 only and exclusively after having finished all the installation operations, mounting of the rod cover and calibration of the by-pass valves.

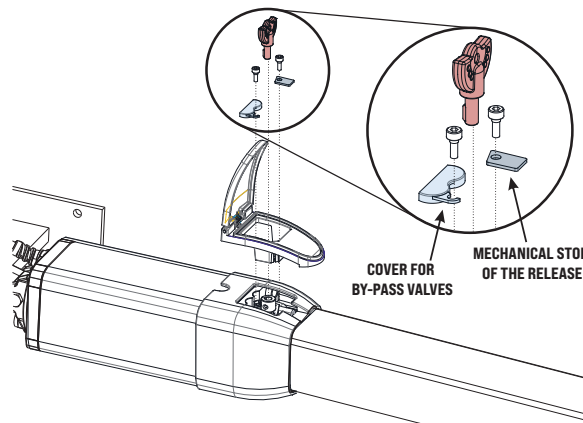

9

**REMOVING THE VENT SCREW**

Unscrew the screw "A" and remove the vent plug "B" at the end of the installation procedure. It is mandatory to remove the vent screw at the end of the installation

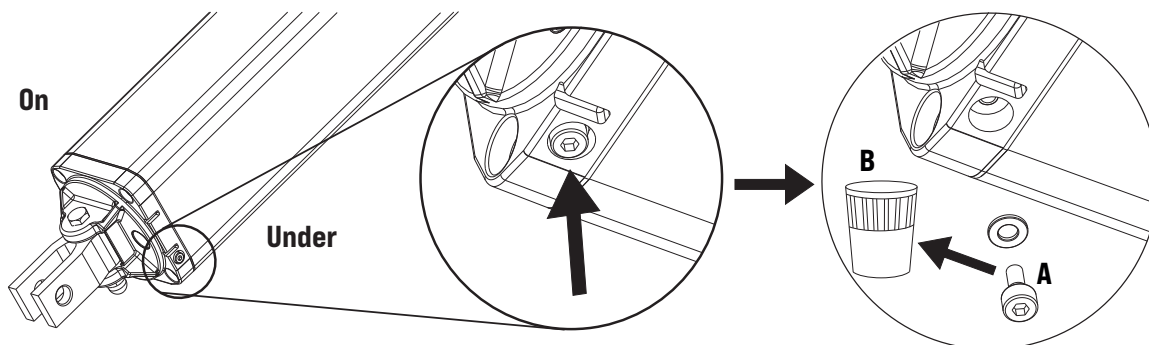

10

**MANUAL OPERATION WITH KEY - IDRODUE 27**

To **release** operate as follows:

- Insert the key and turn it about 180° anti-clockwise (Fig. 11).

To **rellock** the operator do as follows:

- Insert the key and turn it clockwise until it stops (Fig. 11).

**Attention:** To release cut current supply.

**IDRODUE 27 - 27 SUPER**

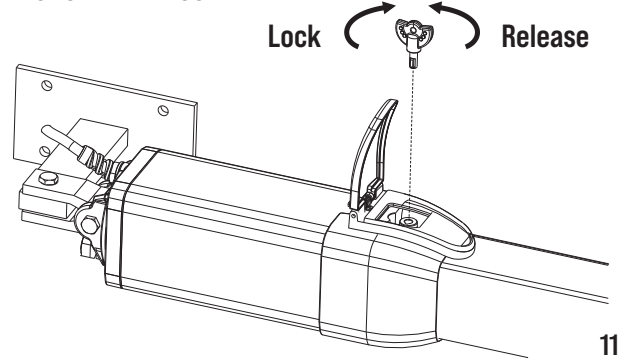

11

**MANUAL OPERATION WITH KEY - IDRO 39**

Open the RIB cap.

Insert the key into the lock.

Turn the key 90° in anti-clockwise sense, without forcing it.

Then manually operate the gate by smoothly pushing the gate swing.

To reset automatic operation, set it to the initial position, remove the key and close the cap to prevent water and powder from entering the unlocking device.

**WARNING:** During manual operations be sure that the motor is OFF.

**CAUTION:** Models IDRODUE 27R, IDRODUE 27S/R and IDRO 39/R (reverse type) always feature the unlock mode. In this case the unlock mode allows the adjustment (increase/decrease) of stroke reversibility, to avoid undesired wing gate movement in presence of wind.

In order to carry out the manual operation of the gate leaf the followings must be checked:

- That the gate is endowed with appropriate handles;
- That these appropriate handles are placed so to avoid safety risks for the operator;
- That the physical effort necessary to move the gate leaf should not be higher than 225 N, for doors/gates for private dwellings, and, 390N for doors/gates for commercial and industrial sites [ values indicated in 5.4.5 of the EN 12453 norm].

**IDRO 39**

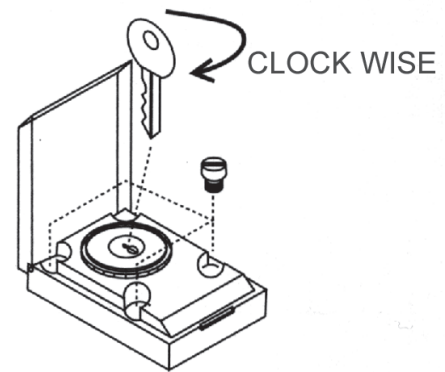

12

**FORCE ADJUSTMENT (BY-PASS VALVES)**

Use a screwdriver to increase the force by rotating clockwise the opening valve (grey) and the closing valve (yellow) located below the plastic valves cover (to remove) of the IDRODUE 27 operator (Fig. 13) or below the cover (after You have unscrewed the 4 screws) of the IDRO 39 operator (Fig. 14).

Decrease the force by rotating anti-clockwise the opening and closing valves.

**WARNING:** When adjusting the force, smoothly and gradually rotate the valves without screwing them or unscrewing them completely.

We suggest to you to adjust the valves in a way that the pressions are not different between themselves.

Adjust the opening pressure a little higher than the closing.

**IDRODUE 27 - 27 SUPER**

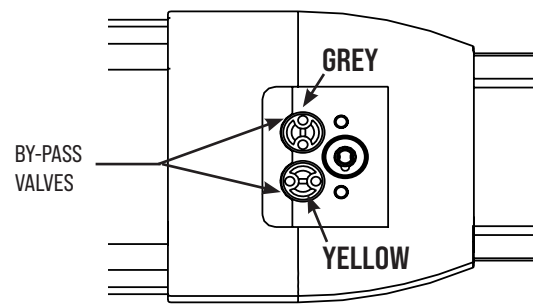

Take OFF the plastic valves-cover

13

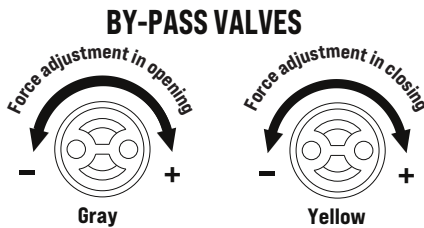

**IDRO 39**

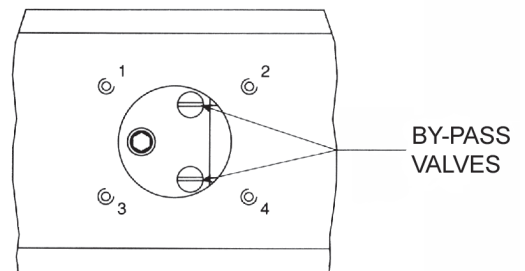

① ② ③ ④ Take off n.4 screws

14

**MAINTENANCE**

To be undertaken only by specialized staff after disconnecting power supply.

Lubricate the hinges and check the oil level and thrust force generated by the operator on the gate once a year.

Change the oil every 4 years.

**IDRODUE 27 - MEASUREMENT OF THE OIL LEVEL AND TOPPING UP**

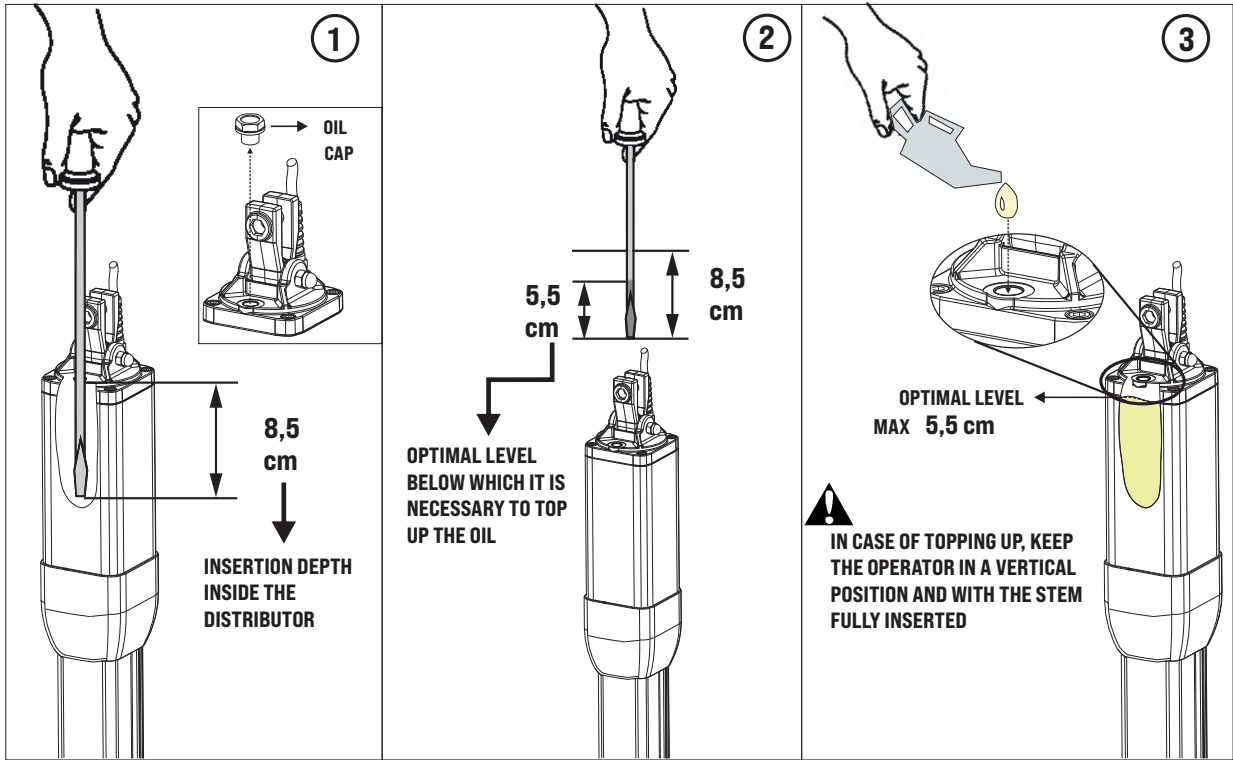

**IDRO 39 - OIL LEVEL MEASUREMENT**

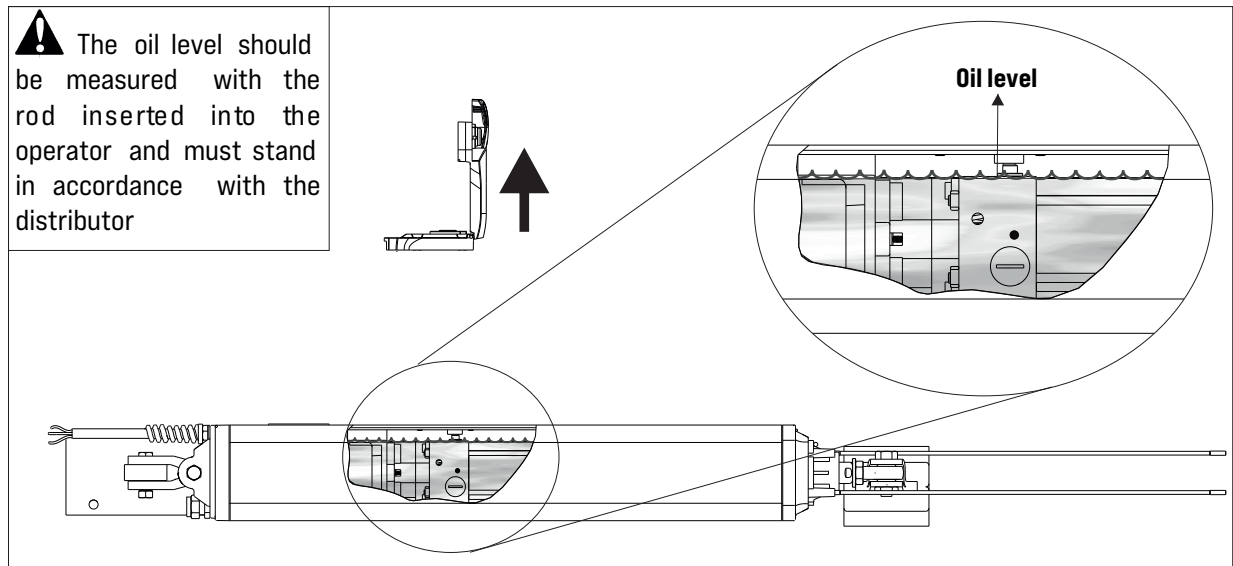

**STRIPPING PROCEDURE**

**TO DO ONLY DURING INSTALLATION  
IF OPERATORS MUST BE DELIVERED, DON'T APPLY THIS PROCEDURE**

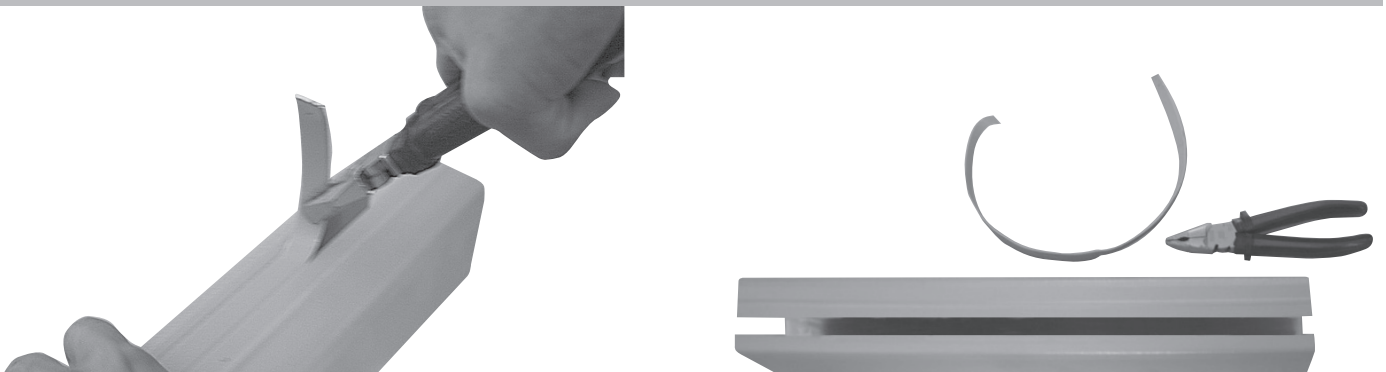

**ACCESSORIES**

For the connections and the technical data of the optional equipments follow the relevant handbooks.

**B2-CRX**



code. ABB2050

**RADIO MODULE 433MHz**

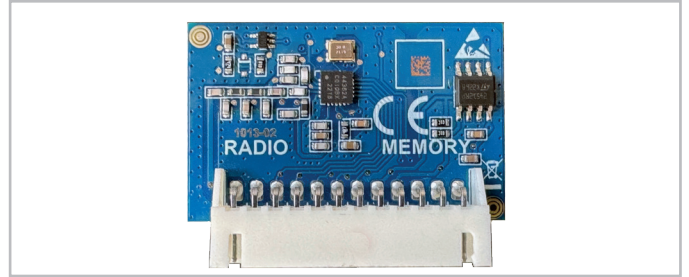

code ACG8069

**RADIO TRANSMITTER SUN**



- |               |              |               |              |
|---------------|--------------|---------------|--------------|
| SUN 2CH       | cod. ACG6052 | SUN 4CH       | cod. ACG6054 |
| SUN CLONE 2CH | cod. ACG6056 | SUN CLONE 4CH | cod. ACG6058 |
| SUN-PRO 2CH   | cod. ACG6210 | SUN-PRO 4CH   | cod. ACG6214 |

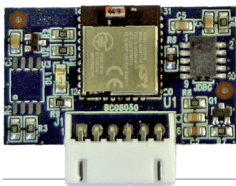

**APP8050 APP card**  
to manage the control panel using  
Bluetooth 4.2 transmission



**APP8054 APP+ card**  
to manage the control panel using  
Bluetooth 4.2 transmission

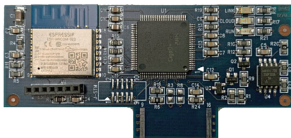

**APP8064 Wi-Fi module for APP+ card**  
to manage the control panel using the  
local Wi-Fi network (WLAN)

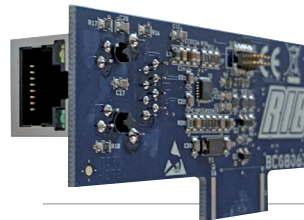

**APP8066 RJ45 module for APP+ card**  
to manage the control panel using the  
local network (LAN)



**APP8060 Clock module for APP+ card**  
to add access control features to the  
control panel



**FIT SLIM EN12978 - EN13849-2**



**PHOTOCELLS** for the wall-installation  
**PAIR OF COLUMNS FOR FIT SLIM**

code ACG8032B  
code ACG8065

FIT SLIM photocells have synchronism function in AC current and ranges of 20 m.  
You can fit many couples close together thanks to the synchronising circuit.  
Add the **SYNCRO TRANSMITTER TX SLIM SYNCRO** code ACG8029B for more than 2 photocells couples (up to 4).

**SAIL**

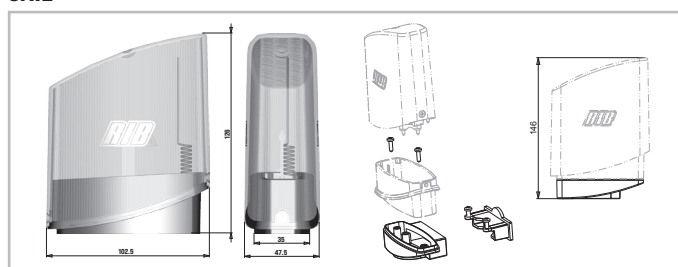

**SAIL orange** with built-in flashing board  
**SAIL white** with built-in flashing board  
**SAIL LATERAL SUPPORT**

code ACG7072  
code ACG7078  
code ACG8054

**OPENING OUTSIDE**

**OPENED IDRODUE 27**

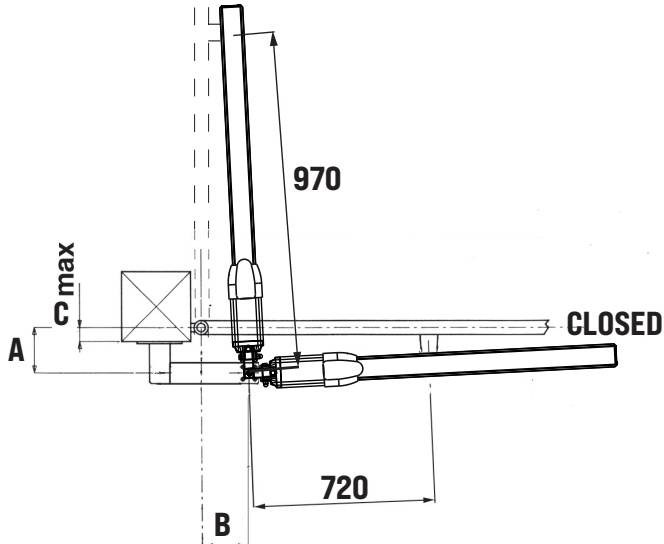

**OPENED IDRO 39**

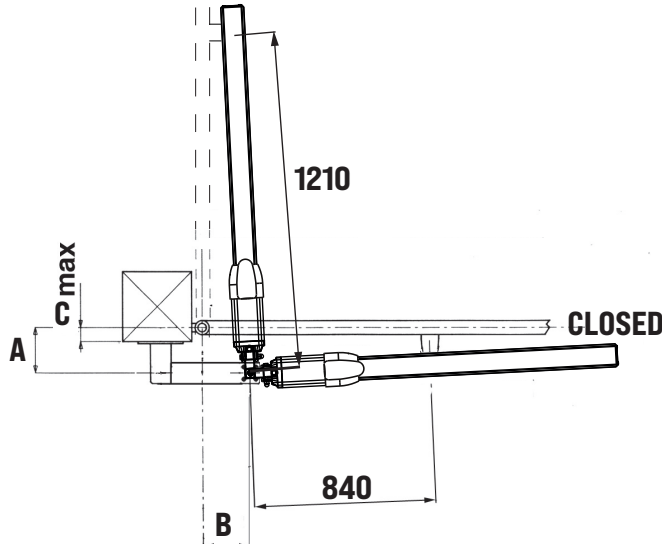

**IDRODUE 27**

Total stroke 270 mm - Max. recommended stroke 250 mm - d = 970 mm

a	b	c (max)	Max. Opening	Max. Stroke	Stroke for 90°
100	115	50	110°	250	215
100	150	50	90°	250	250
105	110	55	110°	246	215
105	145	55	90°	250	
120	105	70	105°	249	225
120	130	70	90°	250	
125	125	75	90°	250	
140	95	90	100°	250	235
140	110	90	90°	250	
145	95	95	100°	255	240
145	105	95	90°	250	
150	100	100	90°	250	
155	85	105	95°	249	240
160	90	110	90°	250	
170	75	120	90°	248	
180	65	130	90°	247	

**IDRO 39**

Total stroke 390 mm - Max. recommended stroke 370 mm - d = 1210 mm

a	b	c (max)	Max. Opening	Max. Stroke	Stroke for 90°
125	170	75	125°	368	295
130	170	80	125°	372	300
140	235	90	90°	370	
145	165	95	120°	372	310
145	230	95	90°	370	
160	210	110	90°	370	
175	195	120	90°	370	
185	145	130	110°	370	330
185	190	130	90°	370	
195	140	140	110°	371	355
195	175	140	90°	370	
240	110	185	100°	370	355
240	125	185	90°	370	
250	105	195	95°	370	360
250	115	195	90°	370	
260	95	205	95°	369	365
260	100	205	90°	370	
270	90	215	90°	370	
280	80	230	90°	370	
295	65	245	90°	369	

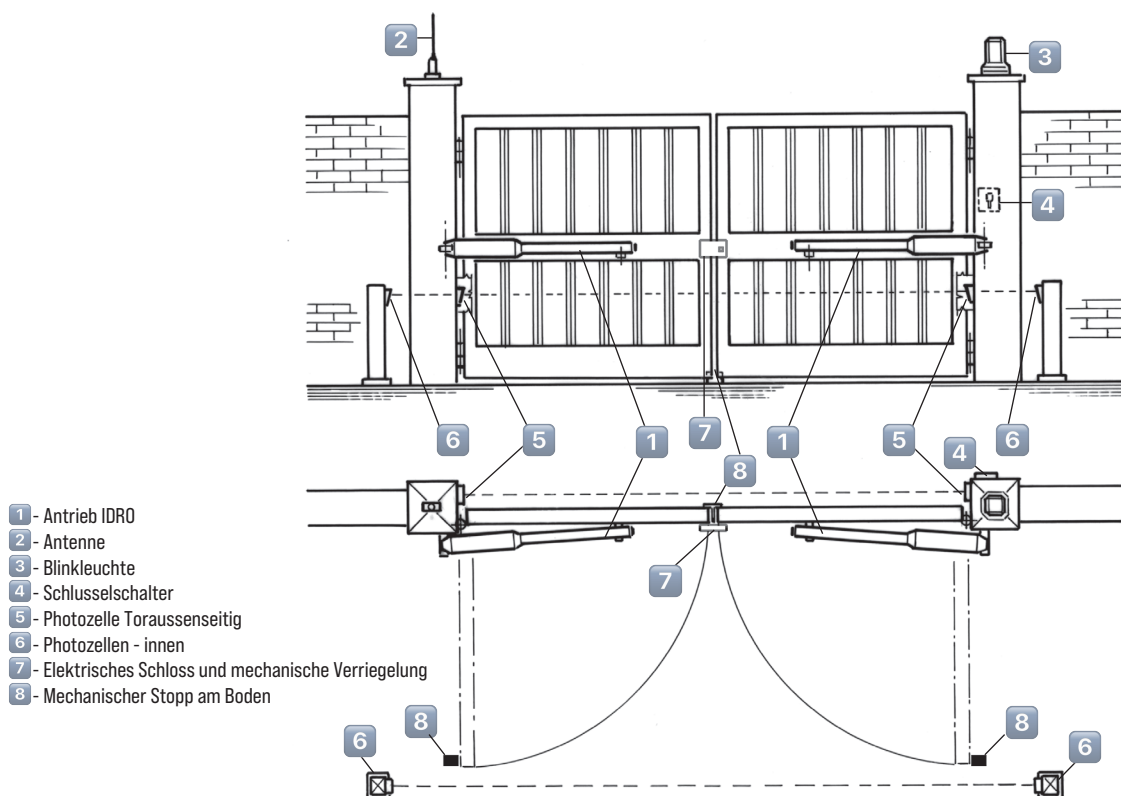

- 1 - Antrieb IDRO
- 2 - Antenne
- 3 - Blinkleuchte
- 4 - Schlüsselschalter
- 5 - Photozelle Toraussenseitig
- 6 - Photozellen - innen
- 7 - Elektrisches Schloss und mechanische Verriegelung
- 8 - Mechanischer Stopp am Boden

1

### PRÜFUNG VON DER MONTAGE

Das Flügeltor muß fest an der Angelpunkten der Trager fixiert sein, darf sich während der Bewegung nicht biegen und ohne reibung nicht bewegen. Bevor IDRO montiert wird ist es besser alle Hindernisse, die bei der Montage auftreten können festzustellen.

Bei einem Tor wie in Abbildung 1 müssen keine Veränderungen vorgenommen werden.

Es ist erforderlich, die Charakteristiken des Tors an die geltenden Normen und Gesetze anzupassen. Das Tor kann nur automatisch Angeschlossen werden, wenn es in einem einwandfreien Zustand ist und der EN12604 entspricht.

- Das Tor welches keine Gehfluegelfunktion hat, in diesem Fall ist es erforderlich das Tor mit der norm EN 12453 punkt 6.5.1 in Einklang zu bringen (z.B. das in Bewegung setzen des Motors per Handsender, wenn der Gehfluegel geoeffnet ist. Das zu verhindern koennen sie einen Endschalter anschliessen der beim oeffnen des Gehfluegel andere automatischen funktionen ausser Kraft setzt).

Es dürfen keine mechanischen Anschläge über dem Tor vorhanden sein, da diese nicht ausreichend sicher sind.

Setzen Sie sowohl beim Schließen als auch beim Öffnen mechanische Anschläge ein.

### ELEKTRISCHE SICHERHEITEN

Neben den bereits angeführten mechanischen Sicherheiten ist bei Torflügelängen über 1,80 m die Installation von 2 Lichtschrankenpaaren zur Unterbrechung des Vorschubs erforderlich.

Ein Lichtschrankenpaar ist in einer Höhe zwischen 40 und 60 cm auf den Torsäulen außerhalb des Werkgeländes zu installieren.

Das andere Lichtschrankenpaar ist in der gleichen Höhe an den Flügelenden bei offenem Tor anzubringen. Der Flügelvorschub ist stets durch einen im Torbereich installierte Warnblinker zu melden.

Es wird die Verwendung der elektronischen Steuergeräte B2-CRX (für 1 oder 2 einphasige Motoren) empfohlen.

Für die Anschlüsse und technische Daten der Zubehörteilen verweisen wir auf die entsprechenden Bedienungshandbücher.

TECHNISCHE EIGENSCHAFTEN		27/R	27/1B	27 SUPER/R	27 SUPER/1B	39/R	39/1B 39/2B
Max. Torflügelweite	m	3	3*	6	6**	7	7**
Max. Torgewicht	kg		400		700		1000
Max. Hub	cm		27		27***		39
Mittlere Öffnungszeit zirka	s		16		23		48
Max. Schubkraft	N		2500			6400	
Stromspannung und freq.		<b>230V~ 50/60Hz</b>					
Motorleistung	W		180			220	
Stromaufnahme	A		1			1,1	
Kondensator	µF		6,3			12,5	
Normative Zyklen	n°		300 - 15s/2s		500 - 23s/2s		800 - 45s/2s
Zyklen rieten einem Tag	n°		300		500		800
Service	%		80			90	
Garantierte nachfolgende Zyklen	n°		100		200		800
Ölsorte		OX SUPER					
Motorgewicht	kg		10		11,4		13,6
Geräusch	db				<70		
Volumen	m³				0,0086		0,0084
Betriebstemperatur	°C				-20 ÷ +55		
Schutzart	IP				55		

\* Ab Flügelmaß von 1,6 m muß ein elektrisches Schloß zur Gewährleistung einer wirkungsvollen Schließung angebracht werden.

\*\* Ab Flügelmaß von 1,8 m muß ein elektrisches Schloß zur Gewährleistung einer wirkungsvollen Schließung angebracht werden.

\*\*\* IDRODUE 27 SUPER verlangsamt in den letzten 2 cm Schaftlauf.

### BEFESTIGUNG DER ANTRIEB

Entsprechend dem ausgewählten Öffnungstyp (nach Aussen oder nach Innen) und je nach ausgewählter Rotation des Flügels, muss der Bügel zuerst entsprechend der Quote "a" geschnitten und danach, wie in Abb. 2 festgeschweisst werden. Die Stütze muss so positioniert werden, dass sich der Antrieb in horizontaler Position befindet.

**Achtung:** Den kurzen Messingstift nicht mit dem Hammer in die Gabel und den Bügel einführen, sondern einfach mit der Hand hineindrücken (Abb. 3).

**Achtung:** Den hydraulischen Antrieb nicht über den erlaubten Winkel der Schwinggabel (1) beugen, sie könnte dabei brechen (Abb. 4).

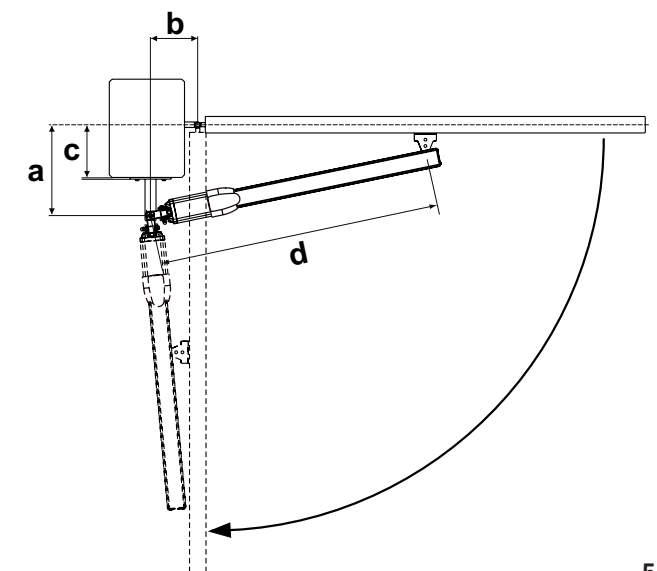
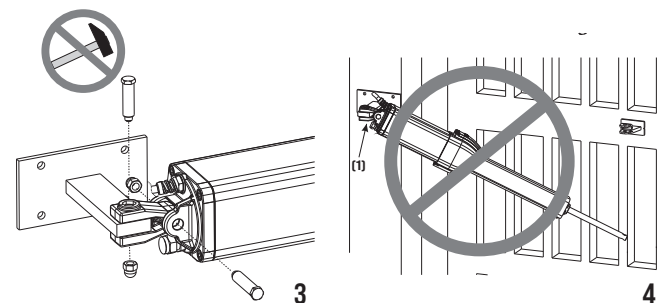
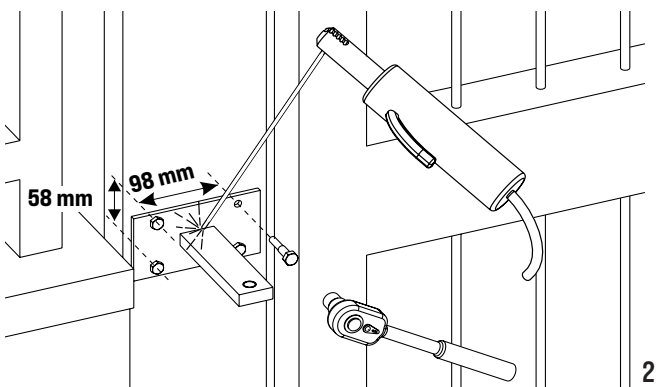

Komponenten zur Installation nach der Norm EN 12453			
BEFEHLSTYP	ANWENDUNG DER SCHLIESSUNG		
	Erfahrene Personen (außerhalb des öffentlichen Bereichs*)	Erfahrene Personen (öffentlicher Bereich)	Nicht fachkundige Personen
Gedrückt halten	A	B	nicht möglich
Impulsiv - in Sicht (z.B. Wandtaster)	C oder E	C oder E	C und D, oder E
impulsiv - außer Sichtweite (z.B. Fernbedienung)	C oder E	C und D, oder E	C und D, oder E
automatisch	C und D, oder E	C und D, oder E	C und D, oder E

\* Ein typisches Beispiel sind jene Türen, die keinen öffentlichen Zugang haben  
A: Gedrückt halten Befehl, wie mit Wandtaster z.B: Kode ACG2013  
B: Gedrückt halten Befehl, wie mit Schlüsselschalter z.B: Kode ACG1010  
C: Einstellung der Motor- oder Fotozellenkraft zur Einhaltung der Aufprallkräfte, wie in Anhang A angegeben.  
D: Kontaktleiste und /oder andere zusätzliche Geräte, um die Wahrscheinlichkeit eines Kontakts mit der Tür zu verringern  
E: Geräte, die so installiert sind, dass eine Person nicht von der Tür berührt werden kann.

### IDRODUE 27

Totale Lauf. 270 mm - Max. empfohlene Lauf. 250 mm - d = 970 mm

a	b	c (max)	Max. Öffnungs	Max. Kolbenlauf	Kolbenlauf für 90°
100	115	50	110°	250	215
100	150	50	90°	250	250
105	110	55	110°	245	215
105	145	55	90°	250	250
120	105	70	105°	250	225
120	130	70	90°	250	250
125	125	75	90°	250	250
140	95	90	100°	250	235
140	110	90	90°	250	250
145	95	95	100°	255	242
145	105	95	90°	250	250
150	100	100	90°	250	250
155	85	105	95°	250	242
160	90	110	90°	250	253
170	75	120	90°	250	250
180	65	130	90°	250	250

### IDRO 39

Totale Lauf. 390 mm - Max. empfohlene Lauf. 370 mm - d = 1210 mm

a	b	c (max)	Max. Öffnungs	Max. Kolbenlauf	Kolbenlauf für 90°
125	170	75	125°	368	295
130	170	80	125°	372	300
140	235	90	90°	370	370
145	165	95	120°	372	310
145	230	95	90°	370	370
160	210	110	90°	370	370
175	195	120	90°	370	370
185	145	130	110°	370	330
185	190	130	90°	370	370
195	140	140	110°	371	355
195	175	140	90°	370	370
240	110	185	100°	370	355
240	125	185	90°	370	370
250	105	195	95°	370	360
250	115	195	90°	370	370
260	95	205	95°	369	365
260	100	205	90°	370	370
270	90	215	90°	370	370
280	80	230	90°	370	370
295	65	245	90°	369	369

Abmessungen in mm

Falls der Antrieb nicht mit dem richtigen Maß [a] montiert werden kann, da der Torträger zu breit ist, muß man in der Säule eine Wandvertiefung schaffen oder das Tor an den Rand versetzen.

**POSITIONIERUNG DER VORDERBEFESTIGUNG**

Die Vorderbefestigung kann entsprechend der Torstruktur (Holz, Eisen, Aluminium) entweder festgeschraubt oder festgeschweisst werden (Abb. 6).

Die Hinterbefestigung muss so positioniert werden, dass sich der Antrieb in horizontaler Position befindet (Abb. 7).

**HINWEIS:** Sicherstellen, daß bei vollständiger Öffnung/Schließung des Torflügels die Kolbenstange sich nicht in Endlage befindet, sondern ein Abstand von mindestens 15 mm pro Seite vorhanden ist.

Befestigen Sie IDRO und versuchen Sie mehrere Male zu öffnen und zu schließen, kontrollieren Sie dabei, daß das Profil der Schraubenabdeckung das Tor in Bewegung nicht berührt. In diesem Fall, stellen Sie den Bugel neu ein.

Im Falle, es existiert eine Maurer, die parallel zum Tor im offenen Zustand läuft, ist es notwendig eine Wandvertiefung zu schaffen, um Platz für den Motorantrieb zu haben.

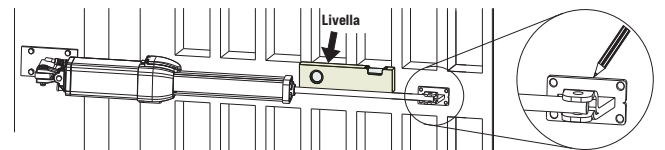
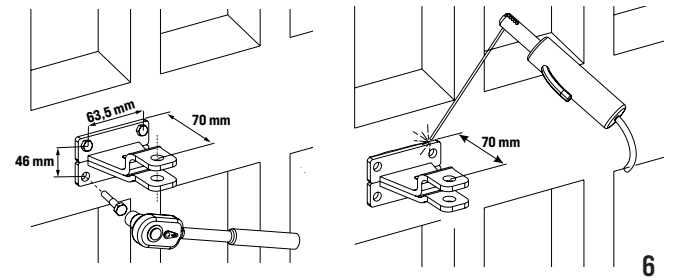

6

7

**IDRODUE 27**

**INSTALLIERUNG DER VERCHROMTEN KOLBENABDECKUNG**

Vor Installation der Kolbenabdeckung, muss der Antivibrationsrahmen aus Plastik eingeführt werden (A) (Abb. 8).

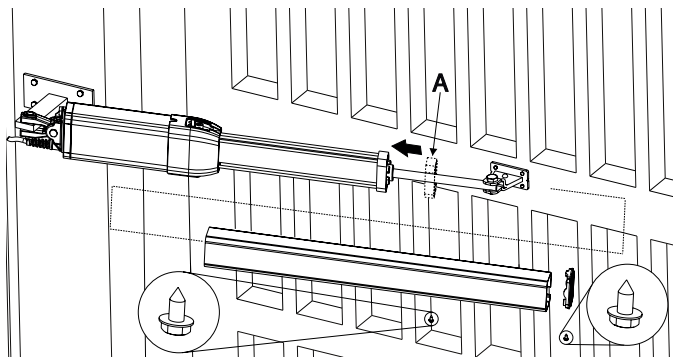

8

**MONTAGE PLASTIKENTRIEGLUNG**

**ACHTUNG:** Erst nach Beendigung aller Installationsarbeiten, Montage der Kolbenabdeckung und Eichtung der Bypass Schrauben kann die Montage der Plastikentriegelung (wie in Abb. 9) durchgeführt werden.

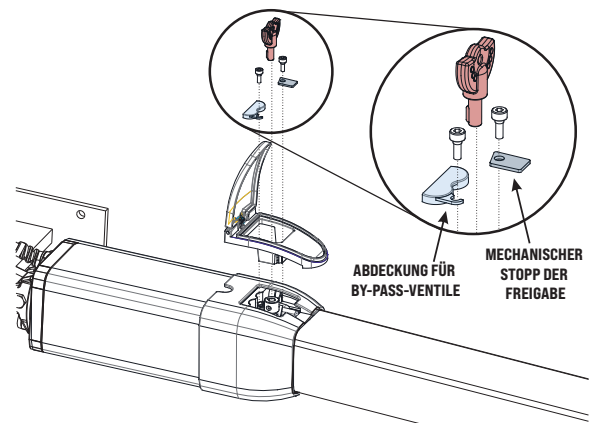

9

**ENTFERNEN DER ENTLÜFTUNGSSCHRAUBE**

Am Ende der Montage die Schraube „A“ herausdrehen und den Entlüftungsstopfen „B“ entfernen. Am Ende der Installation unbedingt die Entlüftungsschraube entfernen

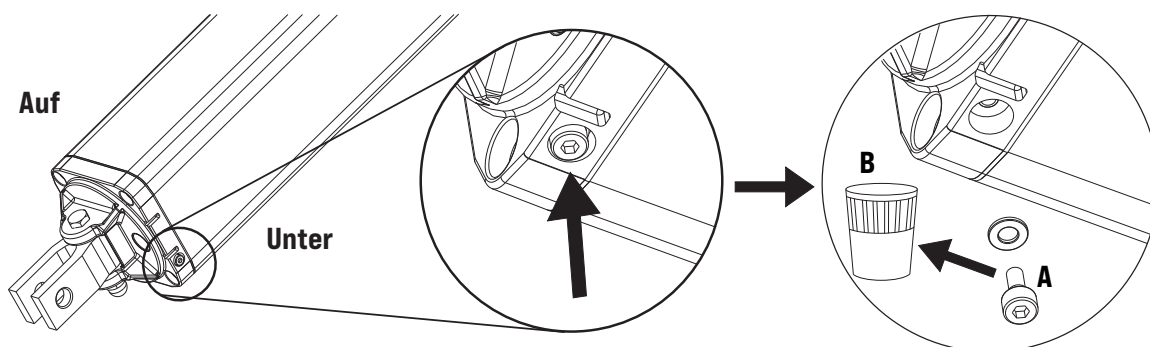

10

### MANUELLE BEWEGUNG MIT SCHLÜSSEL - IDRODUE 27

Um den Antrieb zu **entriegeln** wie folgt vorgehen:

- Den Schlüssel einführen und gegen den Uhrzeigersinn um 180° drehen (Abb. 11).

Um den Antrieb erneut zu **blockieren** wie folgt vorgehen:

- Den Schlüssel einführen und im Uhrzeigersinn bis zur Schliessung drehen (Abb. 11).

**Achtung:** Vor der Entriegelung immer die Stromzufuhr unterbrechen

### MANUELLE BEWEGUNG MIT SCHLÜSSEL - IDRO 39

Den eingepreßten Stöpsel entfernen.

Den Schlüssel in die Entriegelungsvorrichtung stecken.

Den Schlüssel gegen Uhrzeigersinn von 90° drehen.

Nun kann die manuelle Bewegung erfolgen; dazu den Torflügel vorsichtig mit der Hand schieben.

Zur erneuten Einstellung auf automatischen Betrieb, auf die Anfangsposition drehen und abziehen.

Danach den Stöpsel wieder einsetzen, damit kein Wasser und Staub in die Auslösevorrichtung eindringen können.

**ACHTUNG:** Die Vorgänge zur manuellen Bewegung bei stillstehendem Motor tätigen.

**ACHTUNG:** Bei den Modellen IDRODUE 27/R, IDRODUE 27S/R und IDRO 39/R (reversibel), ist die Freigabe immer gegeben. Die Freigabe benötigt man in diesem Fall für die Erhöhung oder Verminderung der reversiblen Bewegung. Damit verhindert man bei Wind unerwünschte Bewegungen.

Um das Tor manuell richtig zu prüfen müssen folgende Punkte beachtet werden:

- Das Tor muss einen geeigneten Griff haben.

- Dieser Griff muss so angebracht sein das er kein Risiko ist beim Test.

- Daß die physische notwendige Kraft um das Tor-Blatt zu bewegen nicht höher als 225N ist, für Tore bei privaten Wohnungen, und 390N für Tore für kommerzielle und industrielle Situationen (Werte nach 5.4.5 vom EN 12453 Norm).

### DRUCKEINSTELLUNG (BY-PASS VENTIL)

Um die Druckkraft zu steigern, mit einem Schraubenzieher das Öffnung-(grau) und Schließventil (gelb) im Uhrzeigersinn drehen (unter die Bypass Ventil Abdeckung - zu entfernen- auf dem Antrieb IDRODUE 27 (Fig. 13) bzw., nachdem die 4 Schrauben entfernt wurden, unter der Abdeckung bei IDRO 39 (Fig. 14).

Um die Druckkraft zu reduzieren, die Öffnungs-/Schließventile gegen den Uhrzeigersinn drehen.

**Hinweis:** Bei der Einstellung des Ventildrucks vorsichtig vorgehen und darauf achten, die Ventile nicht vollständig ein- oder auszuschrauben.

Es empfiehlt sich, die Ventile nahezu auf gleichen Druck einzustellen.

Der Öffnungsdruck muß etwas höher sein als der Schließdruck einstellen.

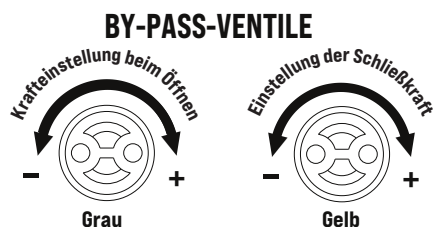

### WARTUNG

Die Wartungsarbeit nur durch spezialisierten Fachleuten nach der Ausschliessung der Spannung auszuführen.

Einmal jährlich sind die Angelzapfen zu schmieren, die vom Antrieb sowie der Ölstand zu überprüfen.

Wechseln Sie das Öl alle 4 Jahre.

### IDRODUE 27 - 27 SUPER

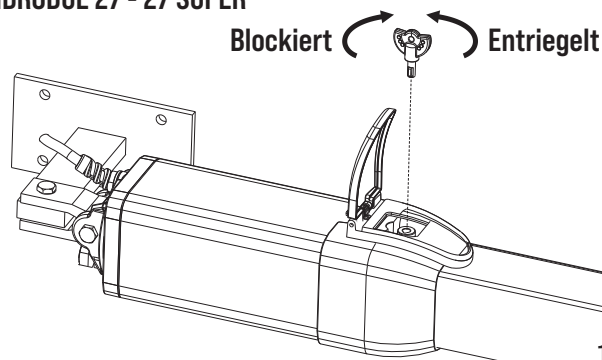

11

### IDRO 39

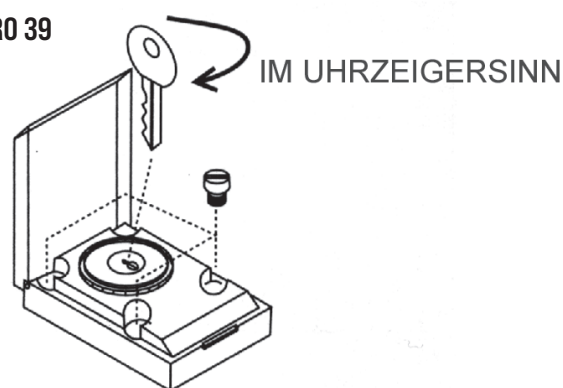

12

### IDRODUE 27 - 27 SUPER

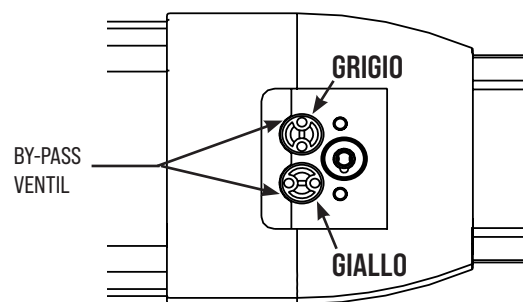

Entfernen Sie die Ventil Abdeckung

13

### IDRO 39

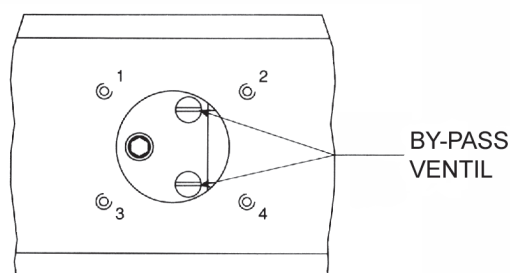

① ② ③ ④ Schrauben entfernen

14

## IDRODUE 27 - MESSUNG DES ÖLSTANDES UND NACHFÜLLEN

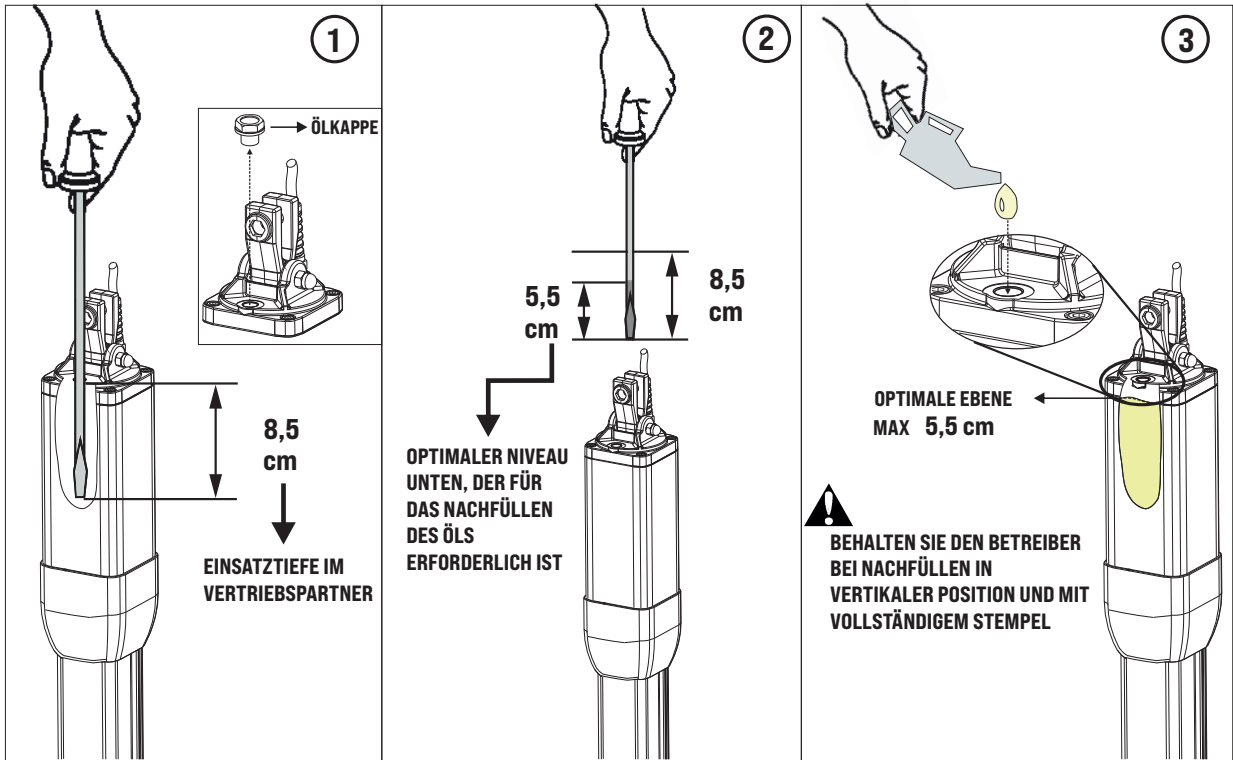

## IDRO 39 - ÖLSTANDMESSUNG

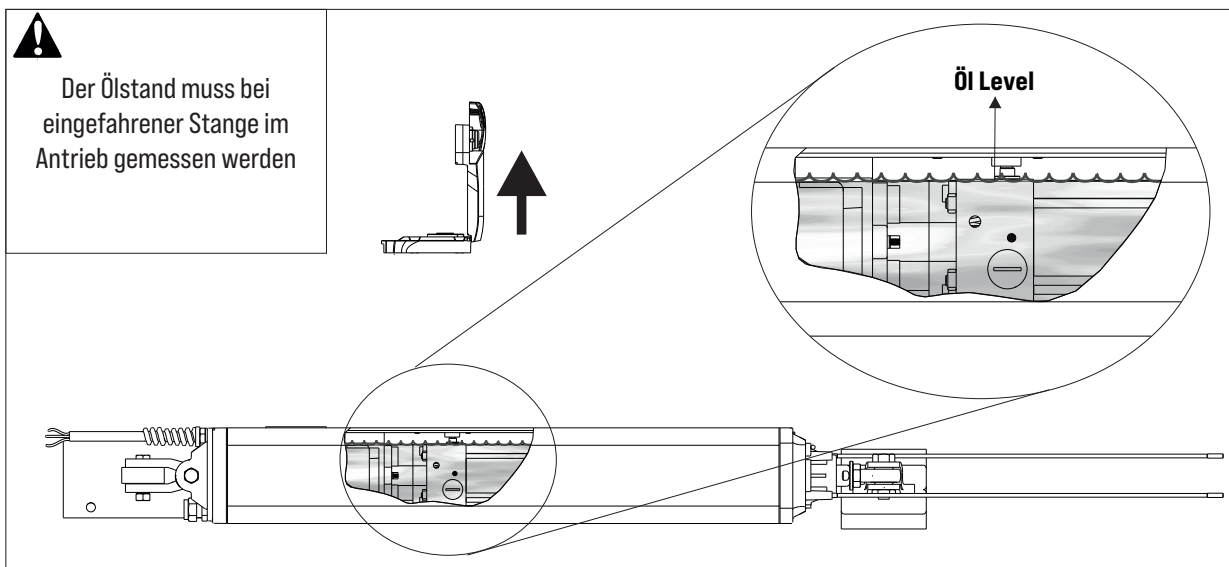

## PROZEDUR DEN ALUMINIUM-PROFIL AUSZUREISSEN

**DURCHFÜHRUNG DER PROZEDUR NUR WÄHREND DER INSTALLATION  
NICHT DURCHFÜHRUNG DER PROZEDUR WENN DEN ANTRIEBE SOLLTEN GESENDET WERDEN**

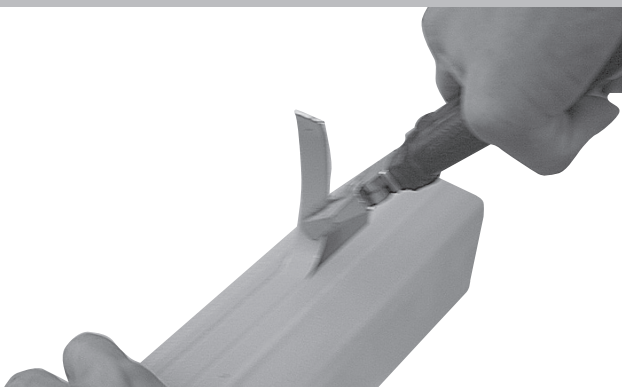

# OPTIONEN

Für die Anschlüsse und die technischen Daten der Zubehöre verweisen wir auf die entsprechenden Betriebsanleitungen.

## B2-CRX



Kode ABB2050

## RADIO-MODUL 433MHZ

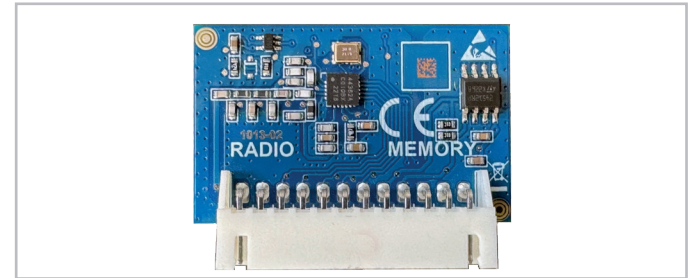

Kode ACG8069

## FERNSENDER SUN



- |               |              |               |              |
|---------------|--------------|---------------|--------------|
| SUN 2CH       | Kode ACG6052 | SUN 4CH       | Kode ACG6054 |
| SUN CLONE 2CH | Kode ACG6056 | SUN CLONE 4CH | Kode ACG6058 |
| SUN-PRO 2CH   | Kode ACG6210 | SUN-PRO 4CH   | Kode ACG6214 |

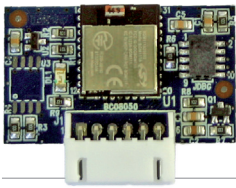

**APP8050 APP-Karte**  
um das Steuerung mit Bluetooth  
4.2-Übertragung zu verwalten



**APP8054 APP+-Karte**  
um das Steuerung mit Bluetooth  
4.2-Übertragung zu verwalten

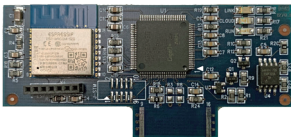

**APP8064 WLAN-Modul für APP+-Karte**  
Verwalten des Steuerung über das  
lokale Wi-Fi-Netzwerk (WLAN)

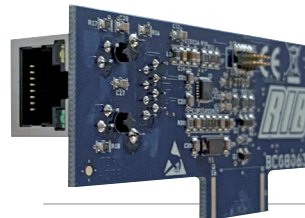

**APP8066 RJ45-Modul für APP+-Karte**  
Verwalten der Steuerung über das  
lokale Netzwerk (LAN)



**APP8060 Uhrenmodul für APP+-Karte**  
um Zugriff auf das Steuerungen  
hinzuzufügen

**FIT SLIM EN12978 - EN13849-2**



**WANDFOTOZELLEN**

EIN PAAR FOTOZELLEN-STAENDER FÜR FIT SLIM

FIT SLIM Fotozellen haben Synchronismusfunktion im Wechselstrom Strom und Strecken 20m.

Dank einer Synchronisierereinrichtung sind mehrere sich gegenseitig annähernde Paare möglich.

Bei mehr als 2 Fotozellenpaare (bis 4), den **SENDER SYNCRO TX SLIM SYNCRO**

Kode ACG8032B

Kode ACG8065

Kode ACG8029B

**SAIL**

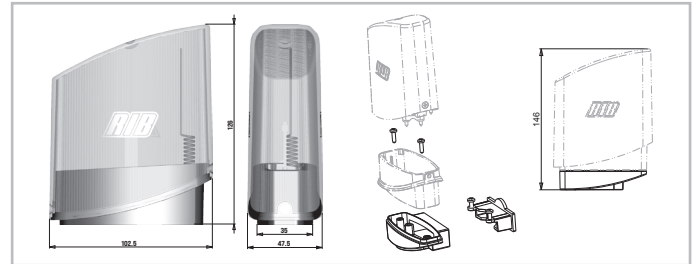

**SAIL orange** mit eingebauter intermittierender Karte

**SAIL weiß** mit eingebauter intermittierender Karte

**SEITENUNTERSTÜTZUNG SAIL**

Kode ACG7072

Kode ACG7078

Kode ACG8054

**ÖFFNUNG AUSSEN**

**GEÖFFNET**

**IDRODUE 27**

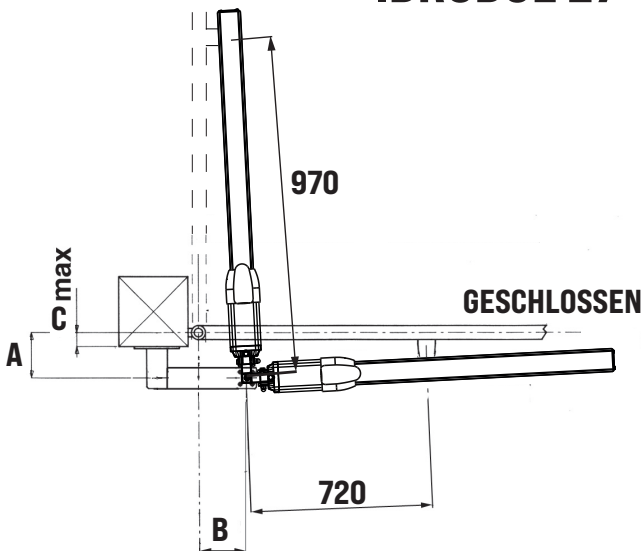

**IDRODUE 27**

Totale Lauf. 270 mm - Max. empfohlene Lauf. 250 mm - d = 970 mm

a	b	c (max)	Max. Öffnungs	Max. Kolbenlauf	Kolbenlauf für 90°
100	115	50	110°	250	215
100	150	50	90°	250	
105	110	55	110°	246	215
105	145	55	90°	250	
120	105	70	105°	249	225
120	130	70	90°	250	
125	125	75	90°	250	
140	95	90	100°	250	235
140	110	90	90°	250	
145	95	95	100°	255	240
145	105	95	90°	250	
150	100	100	90°	250	
155	85	105	95°	249	240
160	90	110	90°	250	
170	75	120	90°	248	
180	65	130	90°	247	

**GEÖFFNET**

**IDRO 39**

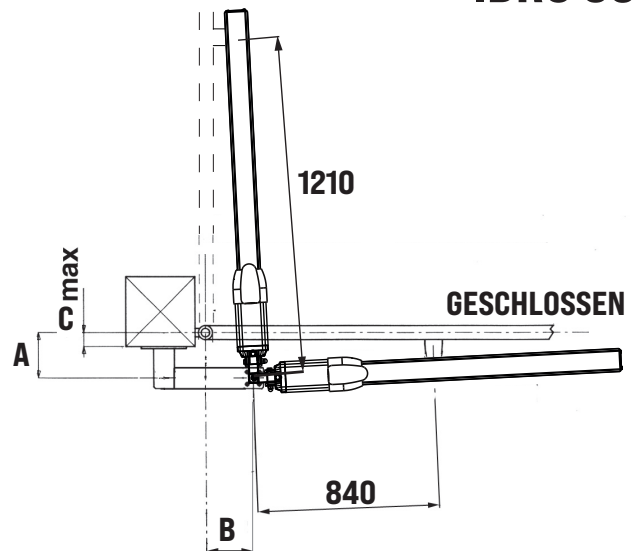

**IDRO 39**

Totale Lauf. 390 mm - Max. empfohlene Lauf. 370 mm - d = 1210 mm

a	b	c (max)	Max. Öffnungs	Max. Kolbenlauf	Kolbenlauf für 90°
125	170	75	125°	368	295
130	170	80	125°	372	300
140	235	90	90°		370
145	165	95	120°	372	310
145	230	95	90°		370
160	210	110	90°		370
175	195	120	90°		370
185	145	130	110°	370	330
185	190	130	90°		370
195	140	140	110°	371	355
195	175	140	90°		370
240	110	185	100°	370	355
240	125	185	90°		370
250	105	195	95°	370	360
250	115	195	90°		370
260	95	205	95°	369	365
260	100	205	90°		370
270	90	215	90°		370
280	80	230	90°		370
295	65	245	90°		369



# DISPOSICIÓN DE LA INSTALACIÓN

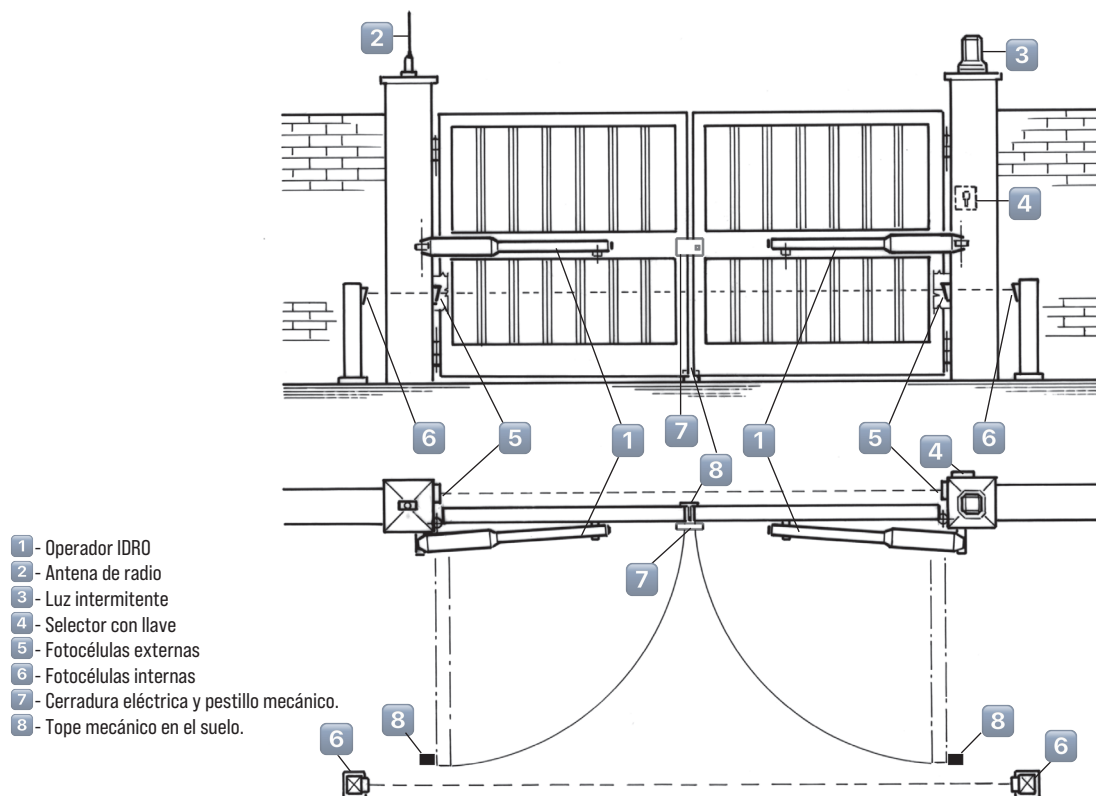

1

## CONTROLES ANTES DE LA INSTALACIÓN

La puerta de batiente debe fijarse sólidamente a las bisagras de las columnas y no debe doblarse durante el movimiento.

Antes de proceder a la instalación de IDRO, es prudente verificar todos los espacios necesarios para emplazarlo. Si la cancela se presenta como en la Fig. 1, no hace falta efectuar ninguna modificación.

**N.B.:** Es obligatorio adecuar las características de la cancela a las normas y leyes vigentes.

La puerta puede ser automatizada sólo si se encuentra en buen estado y responde a la norma EN 12604.

- La puerta no tiene que tener puertas peatonales. De lo contrario se tendrán que tomar las oportunas precauciones de acuerdo con el punto 6.5.1 de la EN 12453 (por ejemplo impedir el movimiento del motor cuando la puertecilla está abierta, gracias a un microinterruptor debidamente conectado a la central).

- No hay que generar puntos en los que se pueda quedar atrapado (por ejemplo entre la puerta de la cancela y las paredes laterales).

No tiene que haber topes mecánicos por encima de la verja porque no son suficientemente seguros.

Aplicar topes mecánicos tanto en cierre como en apertura.

## PROTECCIONES ELÉCTRICAS

Además de los dispositivos de seguridad mecánicos ya citados, para cancelas con hojas de más de 1,80 m de largo es obligatorio utilizar dos pares de fotocélulas que puedan interrumpir el movimiento.

Un par se coloca a una altura variable entre 40 y 60 cm, entre los pilares de la cancela, fuera de la finca.

El otro par se instala a la misma altura del primero, en los extremos de las hojas de la cancela cuando ésta se halla abierta.

El movimiento de la cancela tiene que ser acompañado del parpadeo de un indicador luminoso colocado cerca de la misma.

Se aconseja utilizar centralitas electrónicas de mando B2-CRX, para uno o dos motores monofásicos).

Para las conexiones y datos técnicos de los accesorios, consultar los manuales respectivos.

CARACTERÍSTICAS TÉCNICAS		27/R	27/1B	27 SUPER/R	27 SUPER/1B	39/R	39/1B 39/2B
Longitud máxima de la anta	m	3	3*	6	6**	7	7**
Peso max	kg	400		700		1000	
Corsa max del cancello	cm	27		27***		39	
Tiempo de apertura	s	16		23		48	
Par máx.	N	2500		6400			
Alimentación y frecuencia		<b>230V~ 50/60Hz</b>					
Potencia del motor	W	180		220			
Absorción	A	1		1,1			
Condensador	µF	6,3		12,5			
Ciclos normativos	n°	300 - 15s/2s		500 - 23s/2s		800 - 45s/2s	
Ciclos diarios sugeridos	n°	300		500		800	
Servicio	%	80		90			
Ciclos garantizados	n°	100		200		800	
Lubricación		OX SUPER					
Peso máx.	kg	10		11,4		13,6	
Nivel de ruido	db	<70					
Volume	m³	0,0086				0,0084	
Temperatura de trabajo	°C	-20 ÷ +55					
Grado de protección	IP	55					

\* Sobre 1,6 m de largo de la hoja es necesario aplicar una electrocerradura para asegurar un bloqueo correcto.

\*\* Sobre 1,8 m de largo de la hoja es necesario aplicar una electrocerradura para asegurar un bloqueo correcto.

\*\*\* IDRODUE 27 SUPER decelera en los últimos 2 cm del recorrido.

**FIJACIÓN DE LOS ATAQUES DEL MOTORREDUCTOR**

En base a la selección del tipo de apertura (interna o externa) y en base a la selección de la rotación máxima del anta, el enganche debe ser primeramente cortado respetando la cuota "a" y después soldada como en Fig. 2. El soporte debe ser posicionado en modo que el operador resulte perfectamente horizontal.

**Atencion:** no utilizar el martillo para insertar el perno de latón corto; el inserimento del perno en la horquilla y enganche de llevarse a cabo con la simple presión de las manos (Fig. 3).

**Atencion:** No inclinar el operador oleodinámico mas alla de la angulación permitida de la horquilla oscilante (1), pudiera darse la posible ruptura de la misma (Fig. 4).

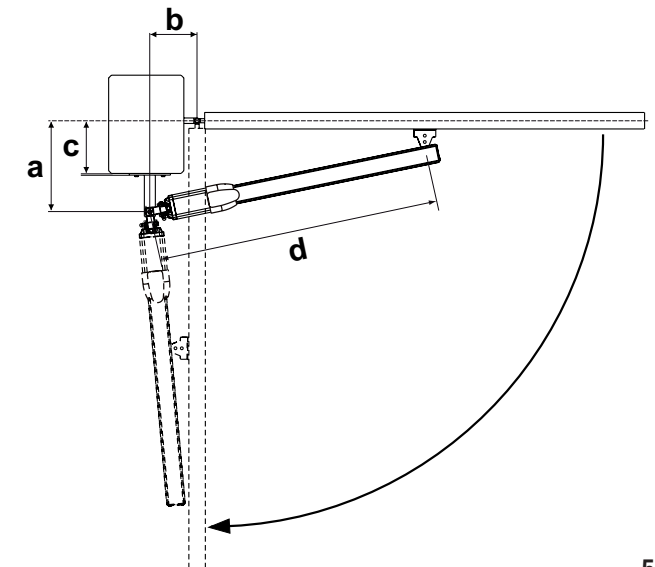
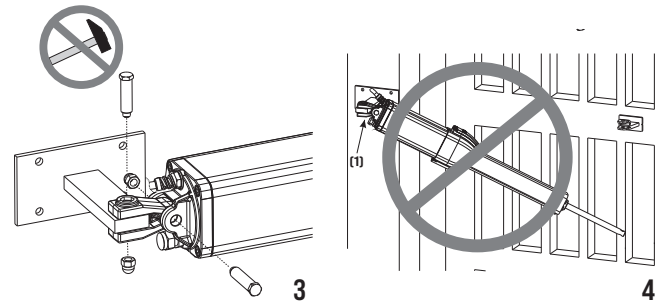
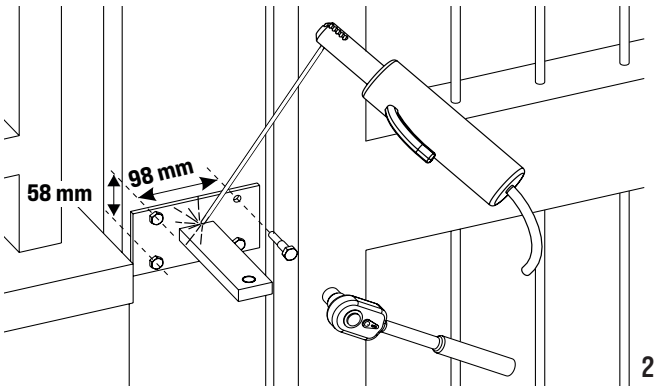

Componentes a instalar según la norma EN 12453			
TIPO DE MANDO	USO DEL CIERRE		
	Personas expertas (fuera de un área pública*)	Personas expertas (área pública)	Personas no expertas
mantenido	A	B	non posivel
impulsivo - a la vista (por ejemplo, botón)	C o E	C o E	C e D, o E
impulsivo: no a la vista (p.e.: mando a distancia remoto)	C o E	C e D, o E	C e D, o E
automatico	C e D, o E	C e D, o E	C e D, o E

\*ejemplo típico son los cierres que no tienen acceso a la calle pública.  
 A: Comando con acción mantenida, a través del pulsador de mando p.e.: cod. ACG2013  
 B: Comando con acción mantenida, a través del selector de llave. p.e.: cod. ACG1010  
 C: Regulación de la fuerza del motor o fotocélulas para respetar las fuerzas de impacto como se indica en el Anexo A  
 D: Bandas de seguridad como cód. ACG3010 y/o otros dispositivos adicionales para reducir la probabilidad de contacto con la puerta.  
 E: Dispositivos instalados de tal manera que una persona no pueda ser tocada por la puerta.

**IDRODUE 27**

Carrera total 270 mm - carrera max sugerida 250 mm - d = 970 mm

a	b	c (max)	Max apertura	Carrera varrilla max	Carrera varrilla 90°
100	115	50	110°	250	215
100	150	50	90°	250	250
105	110	55	110°	245	215
105	145	55	90°	250	250
120	105	70	105°	250	225
120	130	70	90°	250	250
125	125	75	90°	250	250
140	95	90	100°	250	235
140	110	90	90°	250	250
145	95	95	100°	255	242
145	105	95	90°	250	250
150	100	100	90°	250	250
155	85	105	95°	250	242
160	90	110	90°	253	253
170	75	120	90°	250	250
180	65	130	90°	250	250

**IDRO 39**

Carrera total 390 mm - carrera max sugerida 370 mm - d = 1210 mm

a	b	c (max)	Max apertura	Carrera varrilla max	Carrera varrilla 90°
125	170	75	125°	368	295
130	170	80	125°	372	300
140	235	90	90°	370	370
145	165	95	120°	372	310
145	230	95	90°	370	370
160	210	110	90°	370	370
175	195	120	90°	370	370
185	145	130	110°	370	330
185	190	130	90°	370	370
195	140	140	110°	371	355
195	175	140	90°	370	370
240	110	185	100°	370	355
240	125	185	90°	370	370
250	105	195	95°	370	360
250	115	195	90°	370	370
260	95	205	95°	369	365
260	100	205	90°	370	370
270	90	215	90°	370	370
280	80	230	90°	370	370
295	65	245	90°	369	369

Medidas en mm

Si el pilar es muy ancho y no permite instalar el electroreductor respetando la medida "a", es indispensable abrir un lugar en el pilar o desplazar la puerta hacia la arista.

**POSICIONAMIENTO DEL ENGANCHE ANTERIOR**

El enganche anterior en base a la naturaleza de la cancela (madera, hierro, aluminio) puede ser soldado que atornillado (Fig. 6).

El enganche anterior debe ser posicionado de manera tal que el operador resulte perfectamente horizontal (Fig. 7).

**NB.:** Asegúrese de que cuando la puerta esté completamente abierta y completamente cerrada el perno no está en los extremos de su movimiento, sino se separe de por lo menos 15 mm de los extremos de su movimiento.

Instalar IDRO probando varias veces de abrir y cerrar controlando que la cobertura del perno no toque la puerta en movimiento, si no usted tiene que reajustar la fijación a la puerta.

En caso de que usted tenga una pared paralela a la puerta abierta, usted debe proporcionar un lugar para dar espacio al operador.

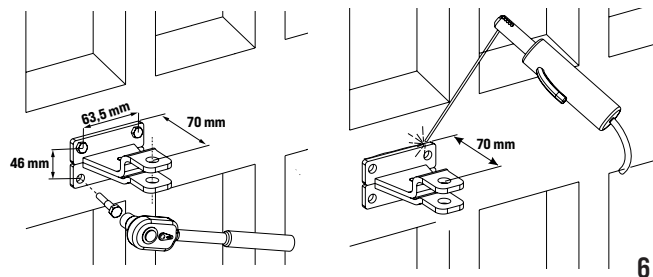

6

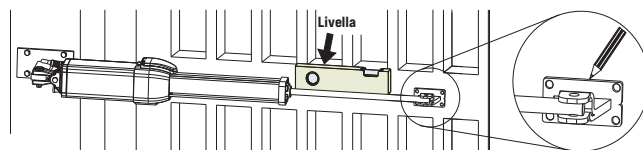

7

**IDRODUE 27**

**INSTALACION DE LA PROTECCION DE LA VARILLA CROMADA**

Verificar de haber insertado el marco en plastica antivibracion (A) antes de insertar el estruso cubrevarilla (Fig. 8).

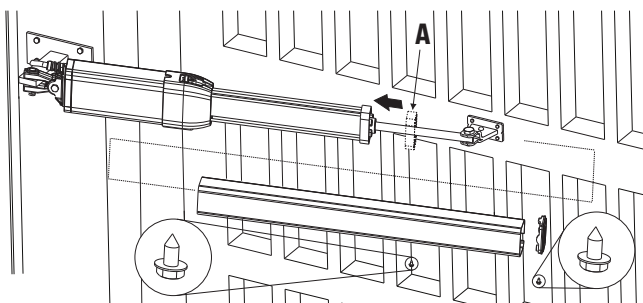

8

**MONTAJE DE DESBLOQUEO EN PLASTICA**

**ATENCIÓN:** el montaje del desbloqueo en plastica debe ser efectuado en el modo indicado en la figura 9 solo y solo si despus de haber terminado todas las operaciones de instalacion montaje del cubre varilla y de regulacion de las valvulas by pass.

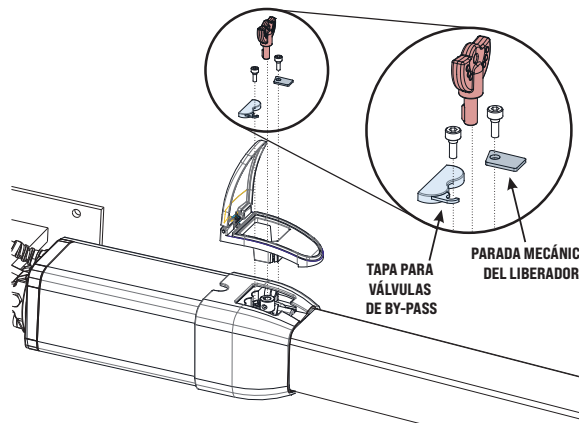

9

**EXTRACCIÓN DEL TORNILLO DE VENTILACIÓN**

Desatornille el tornillo "A" y extraiga el tapón de ventilación "B" al final del procedimiento de instalaci3n.

Es obligatorio quitar el tornillo de ventilaci3n al final de la instalaci3n.

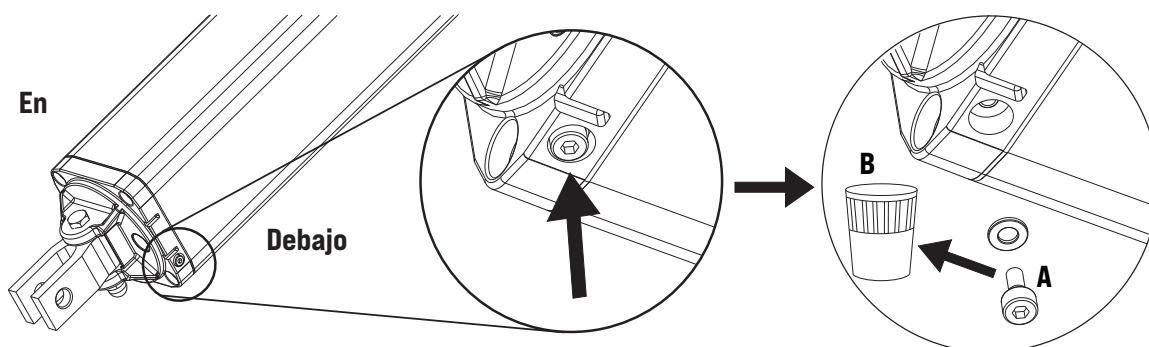

10

**DESbloqueo DE EMERGENCIA CON LLAVE - IDRODUE 27**

Para **desbloquear** operar como sigue:  
 - Insertar la llave y rotarla en sentido antihorario de 180 grados (Fig. 11).  
 Para **bloquear** nuevamente el actuador operar como sigue:  
 - Insertar la llave y rotarla en sentido horario hasta el cierre (Fig. 11).  
**Atencion:** efectuar el desbloqueo siempre en ausencia de alimentacion.

**IDRODUE 27 - 27 SUPER**

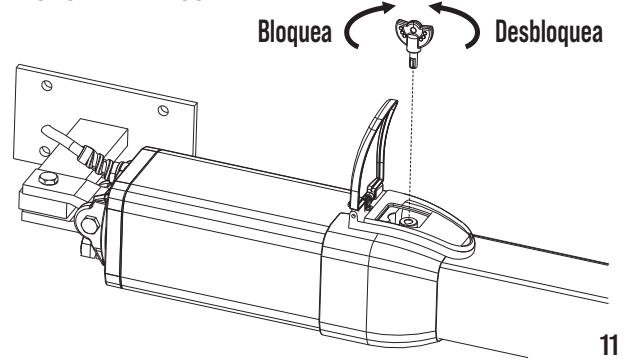

11

**DESbloqueo DE EMERGENCIA CON LLAVE - IDRO 39**

Abrir el tapón RIB.  
 Insertar la llave en la cerradura.  
 Rotar la llave para una media vuelta a la izquierda, entonces mover cuidadosamente manualmente la puerta.  
 Para el restablecimiento de la operación automática girar la llave en su posición inicial.  
 Quitar la llave y cerrar el tapón para evitar que agua y polvo entren en el dispositivo de desbloqueo.  
**NB:** Desbloquear el motor como el motor se para.  
**ATENCION:** Ne los modelos IDRODUE 27/R, IDRODUE 27S/R y IDRO 39/R (reversibles) está siempre presente el dispositivo del desbloqueo.

**IDRO 39**

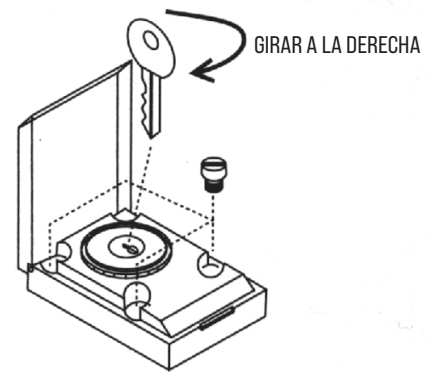

12

En este caso el desbloqueo sirve para aumentar o disminuir la reversibilidad del movimiento para evitar que la hoja se mueva demasiado con facilidad en presencia de viento.  
 Para poder realizar en modo seguro el desplazamiento manual de la puerta hay que controlar que:  
 - Las manillas de la puerta que se han proporcionado sean idóneas;  
 - Estas manillas no estén posicionadas en modo de crear puntos de peligro durante su utilizo;  
 - El esfuerzo manual para mover la puerta no debe superar los 225N para las cancelas colocadas en lugares privados y los 390N para las cancelas colocadas en sitios comerciales e industriales (valores indicados en el punto 5.4.5 de la norma EN 12453).

**REGULACION DEL EMBRAGUE (VÁLVULAS BY PASS)**

Utilice un destornillador para aumentar la fuerza rotando a la derecha la válvula de apertura (gris) y la válvula de cierre (amarillo) situadas debajo el cubre-válvulas de plástico (quitar) del operador IDRODUE 27 (Fig. 13) o debajo del casquillo (después de que usted haya desatornillado los 4 tornillos) del operador IDRO 39 (Fig. 14).  
 Para disminuir la fuerza, rotar a la izquierda las válvulas de apertura y de cierre.  
**ATENCION:** Cuando se ajusta la fuerza, rotar suavemente y gradualmente las válvulas sin atornillarlas o desatornillar totalmente.  
 Es recomendable regular las válvulas de una manera que las dos presiones no sean demasiado diferentes.  
 Ajustar la presión de apertura un poco más arriba que la presión de cierre.

**IDRODUE 27 - 27 SUPER**

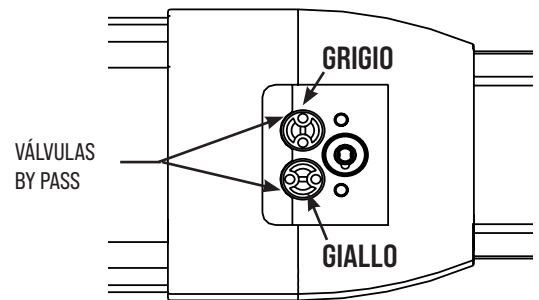

Retire el cubre-válvulas

13

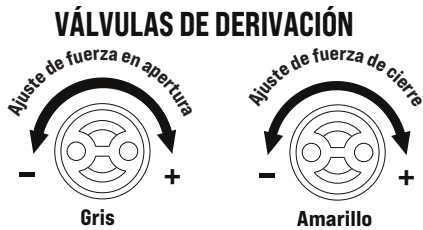

**MANTENIMIENTO**

Estas operaciones deben ser efectuadas exclusivamente por personal especializado y con el motor desconectado de la alimentación eléctrica.  
 Todos los años, engrasar las bisagras y controlar la fuerza de empuje ejercida por el motorreductor sobre la puerta y verificar el nivel del aceite.  
 sCambie el aceite cada 4 años.

**IDRO 39**

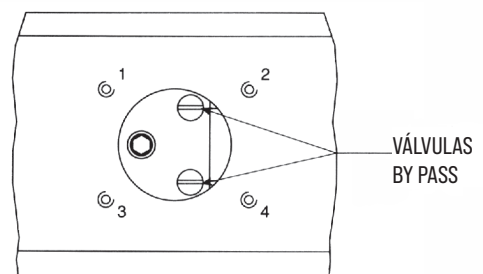

① ② ③ ④ Sacar los 4 tornillos

14

### IDRODUE 27 - MEDICIÓN DEL NIVEL DE ACEITE Y REPOSICIÓN

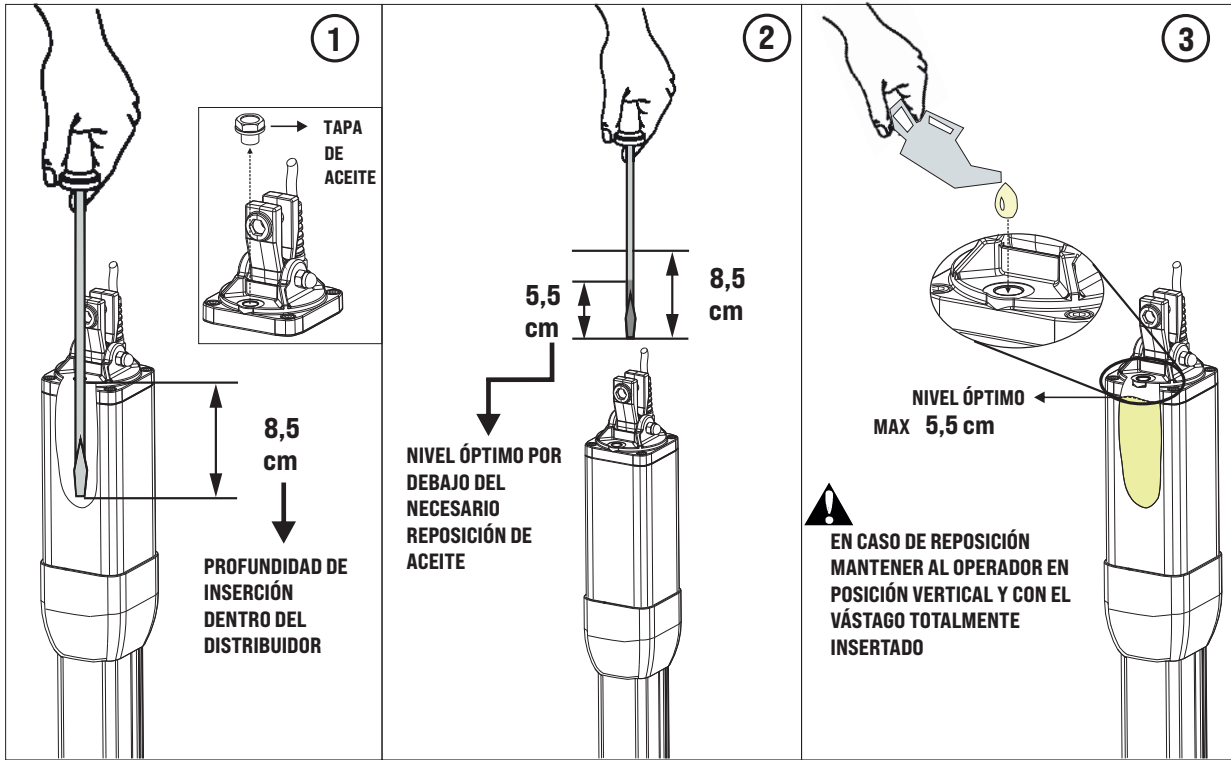

### IDRO 39 - MEDICIÓN DEL NIVEL DE ACEITE

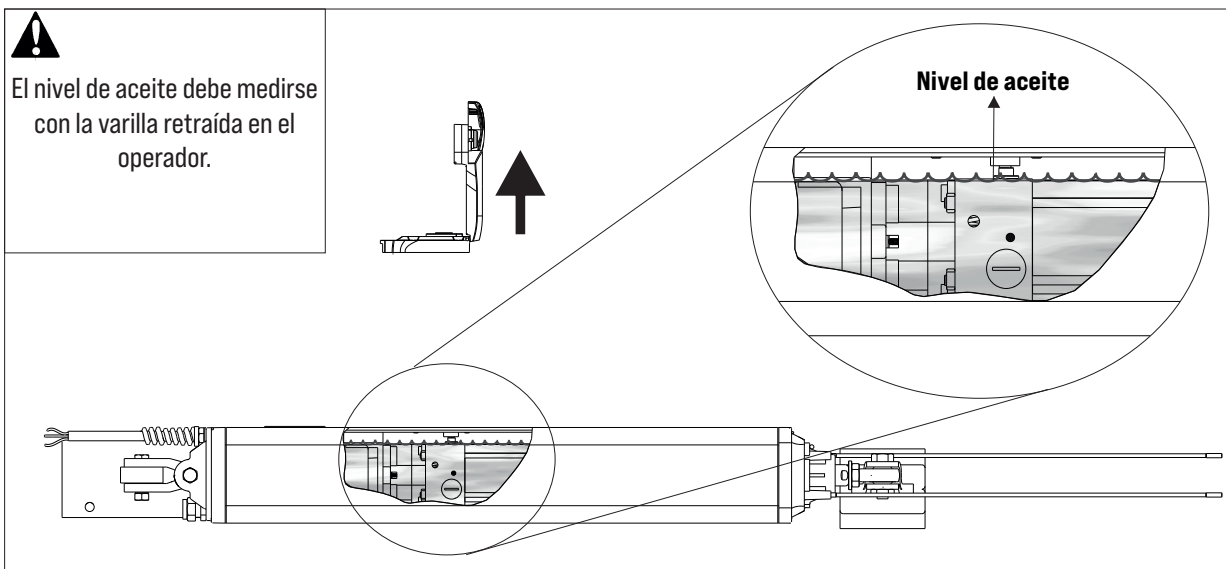

### PROCEDIMIENTO PARA TEAR EL PERFIL DE ALUMINIO

**SOLO SE PUEDE HACER DURANTE LA INSTALACIÓN  
SI LOS OPERADORES DEBEN EXPEDIRSE, NON APLICAR ESTE PROCEDIMIENTO**

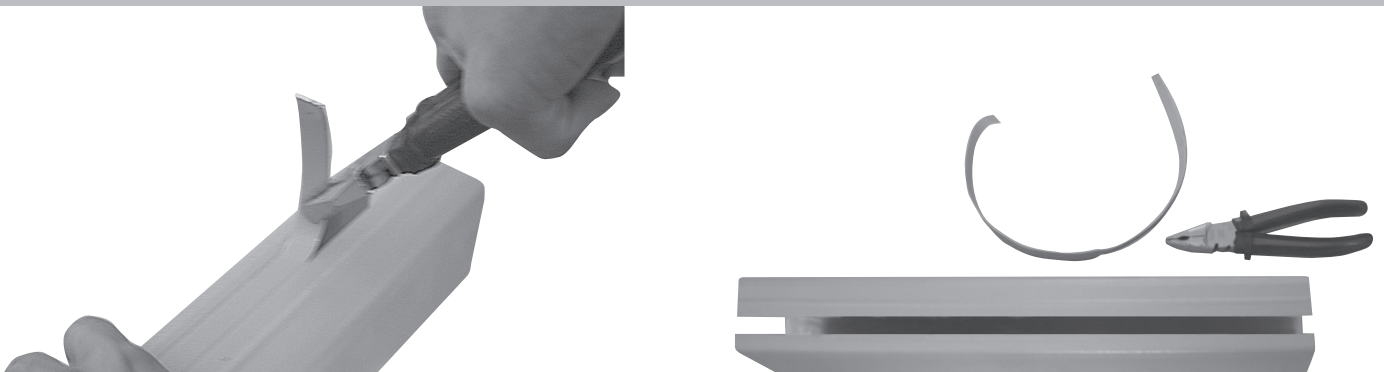

# OPCIONALES

Para las conexiones y datos técnicos de los accesorios, consultar los manuales respectivos.

## B2-CRX

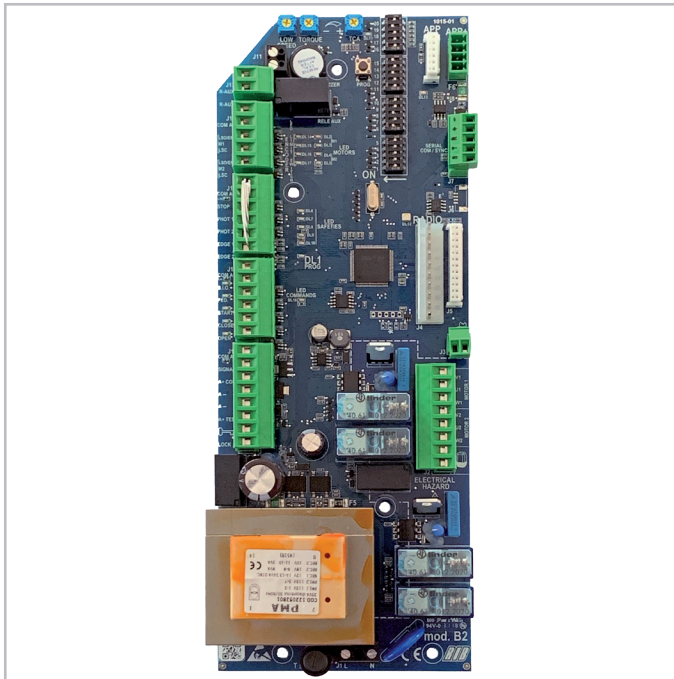

cod. ABB2050

## MÓDULO RADIO 433MHz

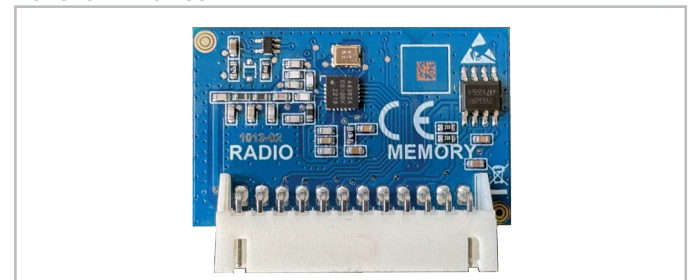

cod. AC68069

## TELEMANDO SUN



- |               |              |               |              |
|---------------|--------------|---------------|--------------|
| SUN 2CH       | cód. AC66052 | SUN 4CH       | cód. AC66054 |
| SUN CLONE 2CH | cód. AC66056 | SUN CLONE 4CH | cód. AC66058 |
| SUN-PRO 2CH   | cód. AC66210 | SUN-PRO 4CH   | cód. AC66214 |

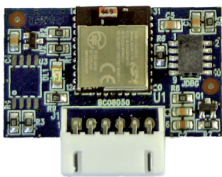

**APP8050 Tarjeta APP**  
para administrar la unidad de control a través de Bluetooth 4.2



**APP8054 Tarjeta APP+**  
para administrar la unidad de control a través de Bluetooth 4.2

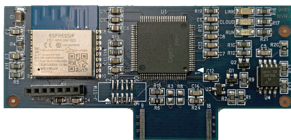

**APP8064 Módulo wi-fi para Tarjeta APP+**  
para administrar el panel de control a través de una red Wi-Fi local (WLAN)

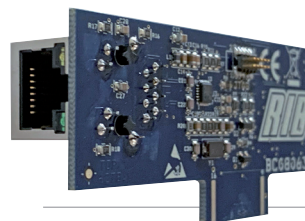

**APP8066 Módulo RJ45 para Tarjeta APP+**  
para administrar el panel de control a través de una red local (LAN)



**APP8060 Módulo de reloj para Tarjeta APP+**  
para administrar el panel de control como control de acceso



**FIT SLIM EN12978 - EN13849-2**



**FOTOCÉLULAS PARA PARED**

**PAR DE COLUMNAS PARA FIT SLIM**

Las fotocélulas FIT SLIM tienen una función de sincronización en corriente alterna y portada de 20 metros.

Pueden ser aplicadas más parejas de fotocélulas cercanas gracias al circuito de sincronización.

Añadir el **TRANSMISOR TX SLIM SYNCRO**

para sincronizar hasta 4 parejas de fotocélulas.

cód. ACG8032B

cód. ACG8065

cód. ACG8029B

**SAIL**

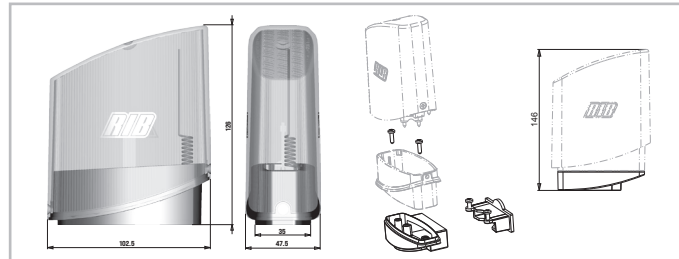

**SAIL naranja** con tablero intermitente incorporado

**SAIL blanco** con tablero intermitente incorporado

**SOPORTE LATERAL SAIL**

cód. ACG7072

cód. ACG7078

cód. ACG8054

**APERTURA AL EXTERIOR**

**ABIERTO**

**IDRODUE 27**

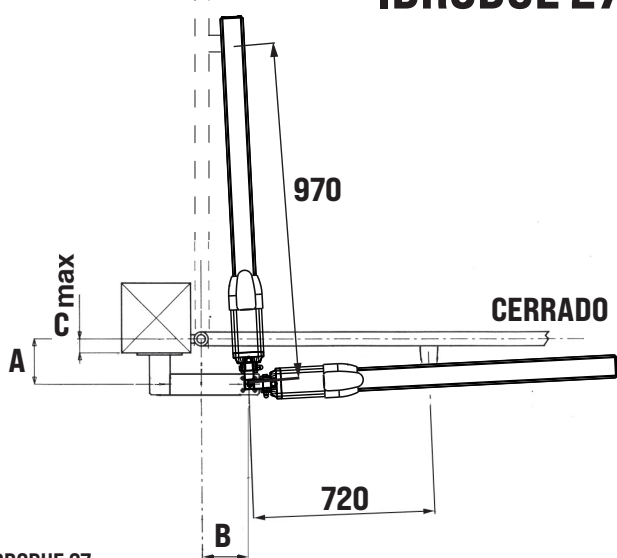

**IDRODUE 27**

Carrera total 270 mm - carrera max sugerida 250 mm - d = 970 mm

a	b	c (max)	Max apertura	Carrera varrilla max	Carrera varilla 90°
100	115	50	110°	250	215
100	150	50	90°	250	
105	110	55	110°	246	215
105	145	55	90°	250	
120	105	70	105°	249	225
120	130	70	90°	250	
125	125	75	90°	250	
140	95	90	100°	250	235
140	110	90	90°	250	
145	95	95	100°	255	240
145	105	95	90°	250	
150	100	100	90°	250	
155	85	105	95°	249	240
160	90	110	90°	250	
170	75	120	90°	248	
180	65	130	90°	247	

**ABIERTO**

**IDRO 39**

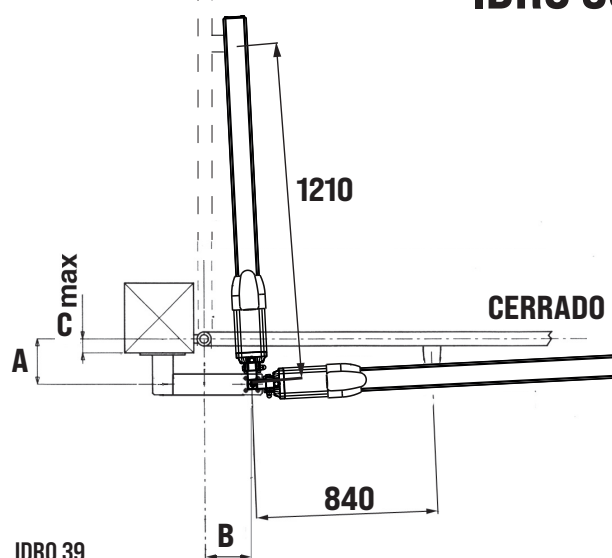

**IDRO 39**

Carrera total 390 mm - carrera max sugerida 370 mm - d = 1210 mm

a	b	c (max)	Max apertura	Carrera varrilla max	Carrera varilla 90°
125	170	75	125°	368	295
130	170	80	125°	372	300
140	235	90	90°		370
145	165	95	120°	372	310
145	230	95	90°		370
160	210	110	90°		370
175	195	120	90°		370
185	145	130	110°	370	330
185	190	130	90°		370
195	140	140	110°	371	355
195	175	140	90°		370
240	110	185	100°	370	355
240	125	185	90°		370
250	105	195	95°	370	360
250	115	195	90°		370
260	95	205	95°	369	365
260	100	205	90°		370
270	90	215	90°		370
280	80	230	90°		370
295	65	245	90°		369

# IDRODUE 27 R/1B

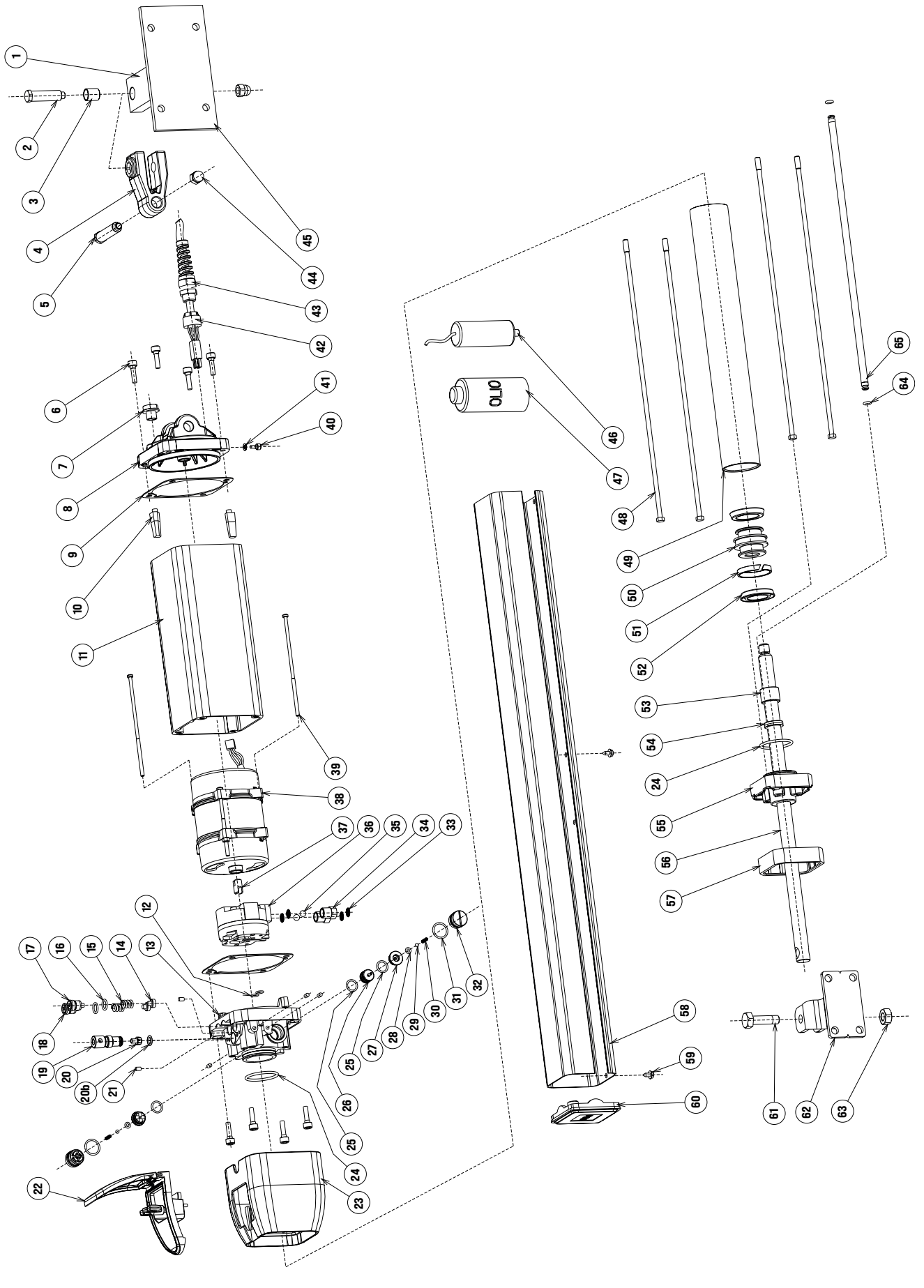



Cod.	Descrizione	n°		PERNO ATTACCO FORCELLA MEDIO COMPLETO		SBLOCCO BASE			
IDR0027/1	COOPERCHIO POSTERIORE CON CAVO		IDR0104	DADO M 8 H 12 CIECO OTTONE	44	IDR0111	BASE SBLOCCO ECONOMICO	22	
	CAVO ELETTRICO DA 1 MT-NT 1	42		PERNO ATT.POST.MEDIO FORC.PLAS	2		BLOCCA BY PASS		
	COOPERCHIO POST.ELETR. LAV.'08	8	IDR0105	FORCELLA POSTERIORE ALLUMINIO + PERNO CORTO			CHIAVE DI SBLOCCO		
	GUARNIZ. ESTRUSO CARCAS.90X90	9		DADO M 8 H 12 CIECO OTTONE	44		COOPERCHIO SBLOCCO ECO		
	PRESSACAVO 3240 FLEX LTF9 P69	43		FORCELLA POSTERIORE OSCILLANTE (ALLUMINIO)	4		MOLLA SBLOCCO ECO		
	RONDELLA RAME RICOTTO 4X8X1 1	41		PERNO ATTACCO POSTERIORE CORTO	5		SPINA CIL.3H8X50-0+0,5 AISI303		
	TAPPO CHIUS. 1/4 GAS S.F. NERO	7		GRUPPO STELO/PISTONE			VITE TCEI M4X10 ZINC.UNI5931		
VITE TCEI M4 X8 ZINC.UNI5931	40	IDR0058	PISTONE D.40-11S	50	IDR0112	BATT.MECCANICA			
COOPERCHIO CILINDRO F.16			FASCIA PISTONE PTFE DIAM 40	51	IDR0080	CAVO ELETTRICO DA 1 MT-NT	42		
CORNICE NERA	57		GUARNIZIONE DE 156	52	IDR0054	CILINDRO IDR. MM315XD40	49		
COOPER.CIL.F16 LAV.	55		STELO CROM.MM 16X385	56	CEL1384	COND. 6,3 MF 450V 2C.15CM C.C.	46		
GUARNIZIONE OR 3137 VITON NERO	24		IDR0106	GRUPPO STELO/PISTONE IDRODUE CON SNODO		IDR0113	COOPERCHIO COPRISTELO	60	
GU. BALS.B 15,87X22,22X5,25X4,8	54	PISTONE MINI T.ALL. D.40-11S		50	IDR0114	CORNICE NERA	57		
BOCCOLA SINTER.FE 22X16X16 FORO F7	53	FASCIA PISTONE PTFE DIAM 40		51	IDR0115	ESTRUSO CARC. MM208	11		
IDR0065	GRUPPO POMPA LT 0,75 CON FORI		IDR0106	GUARNIZIONE DE 156	52	IDR0116	ESTRUSO COPRIST. 2010	58	
	FILTRO ASPIRAZIONE METALLO	31		STELO CROM.MM 16X342 X SNODO		IDR0117	FINEC. MEC/ELET. 2010		
	POMPA A LOBI H=4 C/FOR. P.0,75	34		KIT VITI COMPLETO		IDR0153	FORCELLA POST.OSCILLI.PLAST"UL"	4	
	SFERA D.7,14 (9/32") AISI 420	33		DADO M10 H 7 ZINC.TR. UNI5588	63	IDR0015	GIUNTINO POMPA - MOTORE	37	
TAPPO ASPIRAZIONE M12 X 1	32	IDR0107	DADO M10 ZINC. UNI5589	61	IDR0119	GIUNTO DISTRIB. SBLOCCO	23		
IDR0052	GRUPPO POMPA LT 1 CON FORI SPECIALI			DADO M8 H12 CIECO OTTONE	44	IDR0120	GUARN.OR 2015 3,68X1,78 VITON 80SH	28	
	FILTRO ASPIRAZIONE METALLO		33	FILTRO ASPIRAZIONE METALLO	33	IDR0121	KIT FINEC. MICRO X ELETTR. 270		
	POMPA A LOBI H=4,8 C/FOR. P.1		36	MOLLA BY PASS TIPO VERDE	15	IDR0122	MOTORE EL. 80X45X40 ING.220V MON.SIM	38	
	SFERA D.7,14 (9/32") AISI 420		35	MOLLA VALVOLA BLOCCO '10	30	IDR0123	MOTORE EL. 80X45X55 110V "UL"		
	TAPPO ASPIRAZIONE M12 X 1		34	ROND.P10,5X21X2 UNI6592 ZINC	59	IDR0051	OILH OLIO 0X29 VERDE (5LT)	47	
IDR0101	GRUPPO POMPA LT 1,5 CON FORI SPECIALI			IDR0107	RONDELLA RAME RICOTTO 4X8X1	41	IDR0124	PERNO SBLOCCO DISTRIBUTORE	19 + 20 + 20b
	FILTRO ASPIRAZIONE METALLO	43	SFERA D.4 AISI 420		29				
	POMPA A LOBI H=5,6 C/FOR.P.1,5	12	SFERA D.7,14 (9/32") AISI 420		35				
	SFERA D.7,14 (9/32") AISI 420	42	VITE AUT.TEC./B04,2X9,5 INOX UNI6950		59				
	TAPPO ASPIRAZIONE M12 X 1	41	VITE TCEI M4X8 ZINC. UNI 5931		40				
IDR0102	DISTRIBUTORE COMPLETO IDRODUE 27/1B		IDR0107	VITE TCEI M6X20 8.8 ZINCATA	6	IDR0002	PIASTRA 150X80X6 ATTAC. POSTER.	45	
	PERNO SBLOCCO DIST. 2007	19		VITE TORNITA ES.17 M10 ZN TR.	61	IDR0125	PISTONCINO PILOTAGGIO CON GOLA	26	
	PISTONCINO PILOTAGGIO CON GOLA	26		KIT GUARNIZIONI COMPLETO		IDR0056	PISTONE D.40-11S	50	
	SEDE DI TENUTA BLOC.IDR. '12ZAMA	27		BY PASS '12	14	IDR0007	PRESSACAVO 3240 FLEX Pg9	43	
	SFERA D.4 AISI 420	29		FASCIA PISTONE PTFE DIAM 40	51	IDR0126	SEDE DI TENUTA BLOC.IDR. '12ZAMA	27	
	TAPPO BLOCCO SEMP.CORTO '10			GU. BALS.B 15,87X22,22X5,25X4,8	54	IDR0127	SNODO SFERICO M 10	60	
	TAPPO AVSEAL DA MM. 4.0	21		GUARN. OR 2037 (9,25X1,78) VITON	16	IDR0128	STELO CROM.MM 16X385	56	
	TAPPO GUIDA '10	32		GUARN. OR 2062 (15,6X1,78) VITON	31	IDR0129	STELO CROM.MM 16X342 X SNODO	66	
	VITE DI TARATURA PLAST.ARGENTO	17		GUARN. OR2018 (4,47X1,78) VITON	64	IDR0014/1	TAPPO ASPIRAZIONE M12X1	34	
	VITE DI TARATURA PLAST.GIALLA	18		GUARN. OR 2015 3,68X1,78 VITON 80SH	28	IDR0130	TAPPO GUIDA '10	32	
	IDR0103	DISTRIBUTORE COMPLETO IDRODUE 27/R			IDR0096	GUARN. OR 2031 (7,65X1,78) VITON	20b	IDR0131	TASSELLO IN GOMMA MOTORE ELET.
BY PASS '12		14	GUARN. OR 2043 (10,82X1,78) VITON	25		IDR0132	TIR. TE M6X342 FIL.15MM C40ZN	48	
DISTRIBUTORE PRESS.		13	GUARN. ESTRUSO CARCAS.90X90	9		IDR0133	TIR. TCCR M4X120 ZN FIL.16MM C40	39	
GUARN. OR 2037 (9,25X1,78) VITON		16	GUARN. OR 2025 (6,07X1,78) VITO	12		IDR0134	TIR.TCCR 6,5 M4X140 F.25MM C40-10PZ		
GUARN. OR 2062 (15,6X1,78) VITON		31	GUARNIZIONE DE 156	52		IDR0040	TUBO COLLEG.MI/MA T. L.332,5	65	
GUARN. OR 2031 (7,65X1,78) VITON		20b	GUARNIZIONE OR 3137 VITON NERO	24		IDR0136	VITE AUT.TEC./B04,2X9,5 INOX UNI6950	59	
GUARN. OR 2043 (10,82X1,78) VITON		25	TASSELLO IN GOMMA MOTORE ELET	10		IDR0019	VITE DI TARATURA PLAST.ARGENTO	17	
GUARN. OR 3137 VITON NERO		24	IDR0109	KIT ASPIRAZIONI POMPA			IDR0018	VITE DI TARATURA PLAST.GIALLA	18
MOLLA BY PASS TIPO VERDE		15		FILTRO ASPIRAZIONE METALLO		33			
PERNO SBLOCCO DIST. 2007		19		SFERA D.7,14 (9/32") AISI 420		35			
PISTONCINO PILOTAGGIO CON GOLA		26	IDR0110	TAPPO ASPIRAZIONE M12 X 1		34	IDR0110	PERNO ATTACCO FORCELLA LUNGO COMPLETO	5
TAPPO BLOCCO SEMP. CORTO '10				GRUPPO STELO/PISTONE					
VITE DI TARATURA PLAST.ARGENTO		17		GUARN. OR 2062 (15,6X1,78) VITON		31			
VITE DI TARATURA PLAST.GIALLA		18		GUARN. OR 2015 (3,68X1,78) VITON 80SH		28			
IDR0003	ATTACCO POSTERIORE COMPLETO			GUARN. OR 2043(10,82X1,78) VITON	25				
	ATTACCO POSTERIORE 40X15	1	MOLLA VALVOLA BLOCCO '10	30					
	BOCCOLA KU 12X14X15	3	PISTONCINO PILOTAGGIO CON GOLA	26					
IDR0062	ATTACCO ANTERIORE COMPLETO		SEDE DI TENUTA BLOC.IDR. '12ZAMA	27					
	VITE TORNITA ES.17 M10 ZN TR	61	SFERA D.4 AISI 420	29					
	ATTACCO ANT.PIEGATO F.10 ZN TR	62	TAPPO GUIDA '10	32					
IDR0009	DADO M10 H 7 ZINC.TR. UNI5588	63							
	PERNO FORCELLA LUNGO COMPLETO								
IDR0009	DADO M 8 H 12 CIECO OTTONE	44							
	PERNO ATTACCO FORCELLA LUNGO	5							

# IDRODUE 27 SUPER R/1B

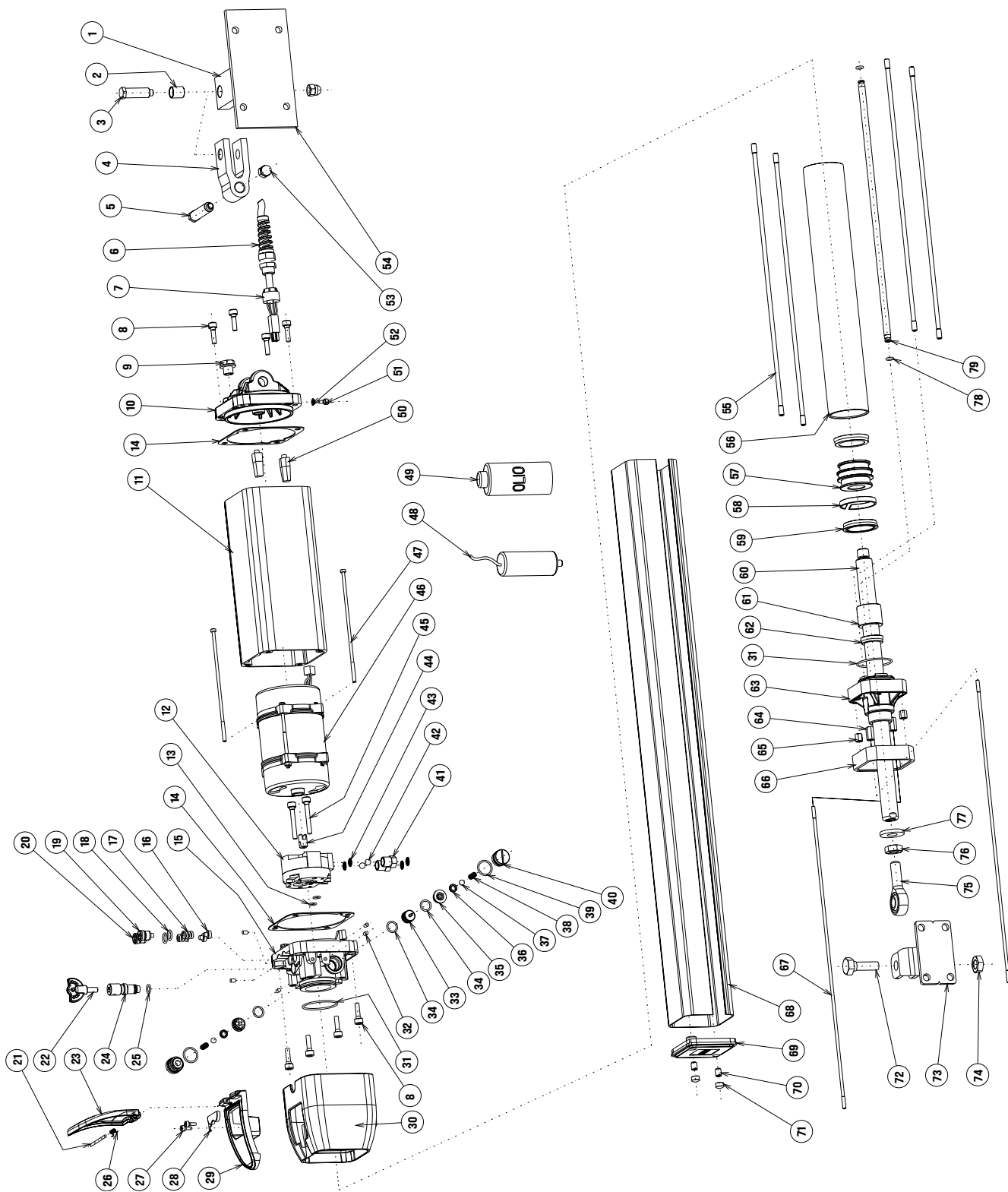

Cod.	Descrizione	n°		DISTRIBUTORE COMPLETO IDRODUE 27/SUPER R		KIT BLOCCHI IDRODUE 27/SUPER 1B			
IDR0027/1	COOPERCHIO POSTERIORE CON CAVO		IDR0140	BY PASS	16	IDR0143	GUARNIZ. OR 2043 (10,82X1,78) VITON	34	
	CAVO ELETTRICO DA 1 MT-NT	7		DISTRIBUTORE PRESSOF. - LAV	15		GUARNIZ. OR 2062 (15,6X1,78) VITON	39	
	COOPERCHIO POST.ELETR. LAV.'08	10		GUARN. OR 2037 (9,25X1,78) VITON	18		GUARNIZ. VALVOLA BLOCCO	36	
	GUARNIZ. ESTRUSO CARCAS.90X90	14		GUARN. OR 2062 (15,6X1,78) VITON	39		MOLLA VALVOLA BLOCCO	38	
	PRESSACAVO 3240 FLEX LTF9 PG9	6		GUARN. OR 2031 (7,65X1,78) VITON	25		PISTONCINO PILOTAGGIO CON GOLA	33	
	RONDELLA RAME RICOTTO 4X8X1	52		GUARN. OR 2043 (10,82X1,78) VITON	34		SEDE DI TENUTA BLOCCO IDRAUL.	35	
	TAPPO CHIUS. 1/4 GAS S.F. NERO	9		GUARN. OR 2162 (41X1,78) VITON	31		SFERA D.6.35 (1/4") AISI 420	37	
	VITE TCEI M4 X8 ZINC.UNI5931	51		MOLLA BY PASS TIPO VERDE	17		TAPPO GUIDASFERA OTTONE CORTO	40	
IDR0091	COOPERCHIO CILINDRO COMPLETO		IDR0111	PERNO SBLOCCO DIST.	24	SBLOCCO BASE			
	BOCCOLA SINTER. FE 20X30X25	61		PISTONCINO PILOTAGGIO CON GOLA	33	BASE SBLOCCO ECO	29		
	COOPER.CIL.F.20 ELETT.LAV.	63		TAPPO AVSEAL DA MM. 4.0	32	BLOCCA BY PASS	28		
	CORNICE COP.CILINDRO	66		TAPPO BLOCCO SEMPL.CORTO OTT.		CHIAVE DI SBLOCCO	22		
	GUARN. BALSELE 28X20X7	62		VITE DI TARATURA PLAST.ARGENTO	19	COOPERCHIO SBLOCCO ECO	23		
GUARN. OR 2162 (41X1,78) VITON	31	VITE DI TARATURA PLAST.GIALLA	20	MOLLA SBLOCCO ECO	26				
IDR0137	GRUPPO POMPA L.0,5 (HT 0,75)		IDR0003	ATTACCO POSTERIORE COMPLETO		IDR0080	SPINA CIL. 3H8X50-0+0,5 AISI303	21	
	FILTRO ASPIRAZIONE METALLO	43		ATTACCO POSTERIORE 40X15	1		VITE TCEI M4X10 ZINC. UNI5931	27	
	POMPA A LOBI H=2,9 C/FOR.P.0,5	12		BOCCOLA KU 12X14X15	2		CAVO ELETTRICO DA 1 MT	7	
	SFERA D.7,14 (9/32") AISI 420	42		ATTACCO ANTERIORE COMPLETO			CILINDRO IDR. MM315XD45	56	
TAPPO ASPIRAZIONE M12 X 1	41	IDR0046	ATTACCO ANT.PIEGATO F.12 ZN TR	73	CEL1380	COND. 12,5MF 450V C.25CM C/COD.	48		
IDR0065	GRUPPO POMPA LT.0,75 CON FORI (LT.1)			DADO M12 H 7 ZINC.TR. UNI5589	74	IDR0088	COOPERCHIO COPRISTELO	69	
	FILTRO ASPIRAZIONE METALLO		43	VITE TE M12X35 F.15 8.8 ZN TR.	72	IDR0144	CORNICE COP. CILINDRO	66	
	POMPA A LOBI H=4 C/FOR. P.0,75	12	IDR0009	PERNO FORCELLA LUNGO COMPLETO		IDR0024	DADO COPRISTELO	70	
SFERA D.7,14 (9/32") AISI 420	42	DADO M 8 H 12 CIECO OTTONE		53	IDR0115	ESTRUSO CARC. MM208	11		
TAPPO ASPIRAZIONE M12 X 1	41	PERNO ATTACCO FORCELLA LUNGO		5	IDR0145	ESTRUSO COPRIST. MM.708			
IDR0101	GRUPPO POMPA LT.1,5 CON FORI SPECIALI		IDR0004	PERNO ATTACCO FORCELLA CORTO COMPLETO		IDR0048	ESTRUSO COPRIST. MM 735	68	
	FILTRO ASPIRAZIONE METALLO	43		DADO M 8 H 12 CIECO OTTONE	53	IDR0146	ESTRUSO COPRI. C/FRENO MM.759		
	POMPA A LOBI H=5,6 C/FOR.P.1,5	12		PERNO ATTACCO POSTERIORE CORTO	3	IDR0005	FORCELLA POSTERIORE OSCILLANTE	4	
	SFERA D.7,14 (9/32") AISI 420	42		KIT VITI COMPLETO		IDR0015	GIUNTINO POMPA - MOTORE	44	
	TAPPO ASPIRAZIONE M12 X 1 COOPERCHIO CILINDRO	41		DADO COPRISTELO	70	IDR0020	GUARNIZIONE VALVOLA BLOCCO	36	
IDR0139	DISTRIBUTORE COMPLETO IDRODUE 27/SUPER 1B		IDR0141	DADO DOPPIO M6/M4	64	IDR0085	MOTORE EL.80X45X55 INGR.220VNT	46	
	BY PASS	16		DADO M6 OTTONE	65	IDR0123	MOTORE EL.80X45X55 110V "UL"	46	
	DISTRIBUTORE PRESSOF. - LAV	15		DADO M12 H 7 ZINC.TR. UNI5589	74	IDR0051	OILH OLIO 0X29 VERDE (5LT)	49	
	GUARN. OR 2037 (9,25X1,78) VITON	18		MOLLA BY-PASS TIPO VERDE	17	IDR0124	PERNO SBLOCCO DISTRIBUTORE	24	
	GUARN. OR 2062 (15,6X1,78) VITON	39		MOLLA VALVOLA BLOCCO	38		25	IDR0002	PIASTRA 150X80X6 ATTAC. POSTER.
	GUARN. OR 2031 (7,65X1,78) VITON	25		RONDELLA RAME RICOTTO 4X8X1	52	IDR0125	PISTONCINO PILOTAGGIO CON GOLA	33	
	GUARN. OR 2043 (10,82X1,78) VITON	34		VITE TCEI M4 X8 ZINC. UNI5931	51	IDR0037	PISTONE LIBRA ALLUM. D.45 - 11S	57	
	GUARN. OR 2162 (41X1,78) VITON	31		VITE TCEI M4X10 ZINC. UNI5931	27	IDR0007	PRESSACAVO 3240 FLEX Pg9	6	
	GUARN. VALVOLA BLOCCO	36		VITE TCEI M5X40 UNI5931 GREZZA	45	IDR0147	SEDE DI TENUTA BLOCCO IDRAUL.	35	
	MOLLA BY PASS TIPO VERDE	17		VITE TCEI M6X20 8.8 ZINCATA	8	IDR0023	SNODO SFERICO CM12-M12 DIN648K	75	
	MOLLA VALVOLA BLOCCO	38		VITE TE M12X35 F.15 8.8 ZN TR.	72	IDR0148	STELO CROM.100 MM345	60	
	PERNO SBLOCCO	24		KIT GUARNIZIONI		IDR0014/1	TAPPO ASPIRAZIONE M12X1	41	
	PISTONCINO PILOTAGGIO CON GOLA	33		BY-PASS	16		IDR0087	TAPPO COPRIVITE COPRISTELO	71
	SEDE DI TENUTA BLOCCO IDRAUL.	35		FASCIA PISTONE PTFE DIAM 45	58	IDR0149	TAPPO GUIDASFERA OTTONE CORTO	40	
	SFERA D.6.35 (1/4") AISI 420	37		GUARNIZ. DE 175	59	IDR0131	TASSELLO IN GOMMA MOTORE ELET.	50	
	TAPPO AVSEAL DA MM. 4.0	32		GUARNIZ. ESTRUSO CARCAS.90X90	14	IDR0047	TIR.PRI.M4X385 INOX	67	
	TAPPO BLOCCO SEMPL.CORTO OTT.			GUARNIZ. EUROSEAL MU/P 3022	4	IDR0041	TIR.PRI.M6X346 2FIL.12MM C40ZN	55	
	TAPPO GUIDASFERA OTTONE CORTO	40		GUARNIZ. OR 2062 (15,6X1,78) VITON	39	IDR0150	TIR.PRI.M6X370 2FIL.12MM C40ZN	10	
	VITE DI TARATURA PLAST.ARGENTO	19		GUARNIZ. OR2018 (4,47X1,78) VITON	78	IDR0151	TIR.PRI.M6X394 2FIL.15MM C40ZN	10	
	VITE DI TARATURA PLAST.GIALLA	20		GUARNIZ. OR 2031 (7,65X1,78) VITON	25	IDR0134	TIR.TCCR 6,5 M4X140 F.25MM C40	47	
		GUARNIZ. OR 2025(6,07X1,78) VITON	13	IDR0040	TUBO COLLEG. L.332,5	79			
		GUARNIZ. OR 2037 (9,25X1,78) VITON	18	IDR0152	TUBO COLLEG. L.356,5	9			
		GUARNIZ. OR 2043(10,82X1,78) VITON	34	IDR0138	TUBO COLLEG. L.380 2F	9			
		GUARNIZ. OR 2162 (41X1,78) VITON	31	IDR0019	VITE DI TARATURA PLAST.ARGENTO	19			
		GUARNIZ. VALVOLA BLOCCO	36	IDR0018	VITE DI TARATURA PLAST.GIALLA	20			
		TASSELLO IN GOMMA MOTORE ELETTRICO	50	IDR0134	TIR.TCCR 6,5 M4X140 F.25MM C40-10PZ				
		KIT ASPIRAZIONI POMPA		IDR0040	TUBO COLLEG.MI/MA T. L.332,5	65			
		FILTRO ASPIRAZIONE METALLO	43	IDR0136	VITE AUT.TEC/B04,2X9,5 INOX UNI6950	59			
		SFERA D.7,14 (9/32") AISI 420	42	IDR0019	VITE DI TARATURA PLAST.ARGENTO	17			
		TAPPO ASPIRAZIONE M12 X 1	41	IDR0018	VITE DI TARATURA PLAST.GIALLA	18			

# IDRO 39/R

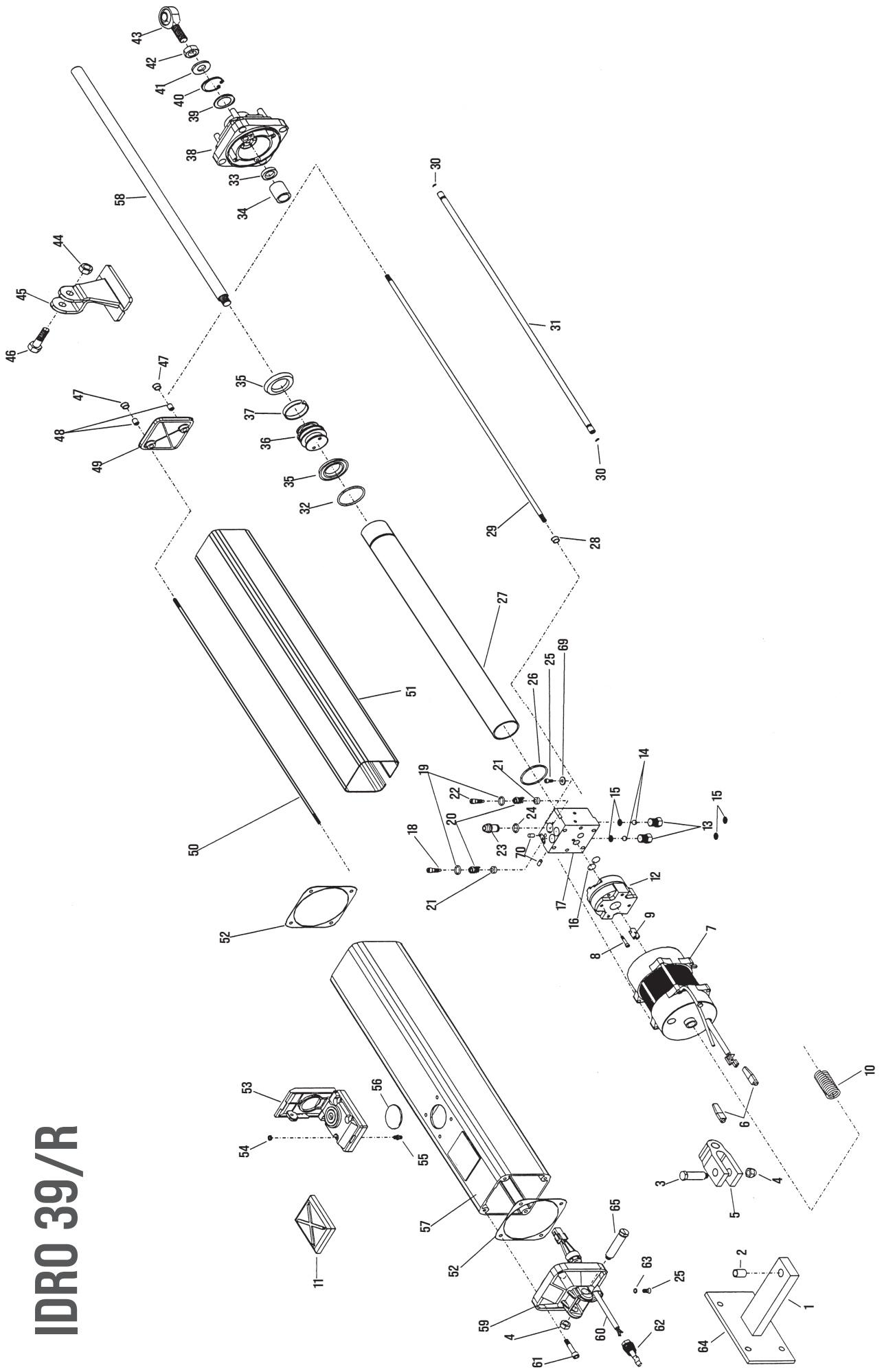

Cod.	Descrizione	n°						
IDR0079	COPERCHIO POSTERIORE COMPLETO		IDR0043	KIT VITI COMPLETO		IDR0009	PERNO FORCELLA LUNGO COMPLETO	
	Cavo elettrico	60		Dado cieco M5 ottone	54		Dado M 8 H 12 cieco ottone	4
	Coperchio post.	59		Dado M5 zinc	28		Perno attacco forcella lungo	65
	Pressacavo 3240 Flex LTF9 PG9	62		Dado M12 basso UNI 5589 Zinc	42		Cavo elettrico	60
	Rondella Rame Ricotto 4x8x1	63		Dado M12 H 7 Zinc. TR. UNI5589	44		Cilindro idraulico MM430	27
	Vite TCEI M4 x8 Zinc. UNI5931	25		Filtro aspirazione metallo	15		Coperchio copristelo RIB	49
				Molla by-pass tipo verde	20		Dado copristelo	48
IDR0074	COPERCHIO CILINDRO COMPLETO		IDR0043	Molla motore elettrico	10	IDR0075	Estruso copristelo mm.521 RIB	51
	Boccola sinter. FE 20x30x25	34		Molla valvola blocco		IDR0005	Forcella posteriore oscillante	5
	Coperchio cilindro grande	38		Rondella piana 4,3x12x1,5 Zinc.	69	IDR0015	Giuntino pompa-motore	9
	Guarnizione Balsele 28x20x7	33		Rondella piana 13x27x3 Zinc.	41	IDR0085	Motore elettrico ingresso 220V	7
	Rond. piana 20,3+0,2-0x30x2 Zn	39		Rondella piana 20,3+0,2	39		Motore elettrico ingresso 110 V	7*
	Seeger interno D.30 Dacromet 1	40		Rondella rame ricotto	63	IDR0070	Perno sblocco distributore	23
IDR0003	ATTACCO POSTERIORE COMPLETO		IDR0043	Seeger interno D.30 Dacromet	40	IDR0002	Piastra 150x80x6 attacco posteriore	64
	Attacco posteriore 40x150	1		Sfera D 6,35 AISI 420		IDR0081	Piastrina trasporto	11
	Boccola KU 12x14x15	2		Sfera D 7,14 AISI 420	14	IDR0037	Pistone all. D.45-11S	36
IDR1004	ATTACCO ANTERIORE DRITTO		IDR0043	Vite TCEI M4x8 Zinc. UNI5931	25	IDR1065	Pompa a lobi s. fori 0,75 LT	12*
	Attacco anteriore dritto F.12 Zn	45		Vite TCEI M5x40 grezza			Pompa a lobi s. fori 1 LT	12*
	Dado M12 H7 Zn UNI5589	44		Vite TCEI M5x45 grezza	8		Pompa a lobi s. fori 1,5 LT	12
	Vite TE M12x35	46		Vite TCEI M6x20 Inox	61		Pompa a lobi s. fori 2 LT	12*
IDR0066	DISTRIBUTORE COMPLETO		IDR0044	Vite TE M12x35 F.15 8.8 ZN TR	46	IDR0007	Pressacavo 3240 Flex	62
	By-pass	21		KIT GUARNIZIONI COMPLETO		IDR0076	Sblocco completo RIB	53
	Distributore alluminio	17		By-pass	21	IDR0023	Snodo sferico CM12-M12 Din 648K	43
	Filtro aspirazione metallo	15		Fascia pistone PTFE diam.45	37	IDR0099	Stelo crom. MM465	58
	Guarn. OR 2025	16		Guarnizione Balsele 28x20x7	33	IDR0014	Tappo aspirazione M12x1	13
	Guarn. OR 2031 (7.65x1.78)Viton	24		Guarnizione DE 175	35	IDR0087	Tappo coprivite copristelo	47
	Guarn. OR 2037 (9.25x1.78)Viton	19		Guarnizione estruso carc. 90x90	52	IDR0090	Tir. Pri. M4x505 2Fil. 15 MM Inox	50
	Guarn. OR 2162 (41x1,78) Viton	26		Guarn. OR 2018 Viton	30	IDR0089	Tir. Pri. M5x463 2Fil. 12 MM	29
	Inserito plastico tappo blocco			Guarn. OR 2025 Viton	16	IDR0072	Tube collegamento	31
	Molla by-pass tipo verde	20		Guarn. OR 2031 Viton	24	IDR0019	Vite di taratura plastica argento	18
	Perno sblocco distr.	23		Guarn. OR 2037 Viton	19	IDR0018	Vite di taratura plastica gialla	22
	Rondella piana 4,3x12x1,5	69		Guarn. OR 2043 Viton				
	Sfera D 7,14 AISI 420	14		Guarn. OR 2062 Viton				
	Tappo aspirazione M12x1	13		Guarn. OR 2162 Viton	26			
	Tappo AV MM. 4	70		Guarn. OR 2175 Viton	32			
	Vite di taratura plastica argento	18		Guarn. OR 3156 NBR	56			
	Vite di taratura plastica gialla	22		Guarnizione valvola blocco				
Vite TCEI M4x8 Zinc	25	Tassello in gomma motore elettrico	6					
IDR0078	ESTRUSO COMPLETO RIB		IDR0004	PERNO ATTACCO FORCELLA CORTO COMPLETO				
	Estruso carcassa MM 628	57		Dado M 8 H 12 cieco ottone	4			
	Prigioniero per carcassa inox	55		Perno attacco posteriore corto	3			

# IDRO 39/1B - IDRO 39/2B

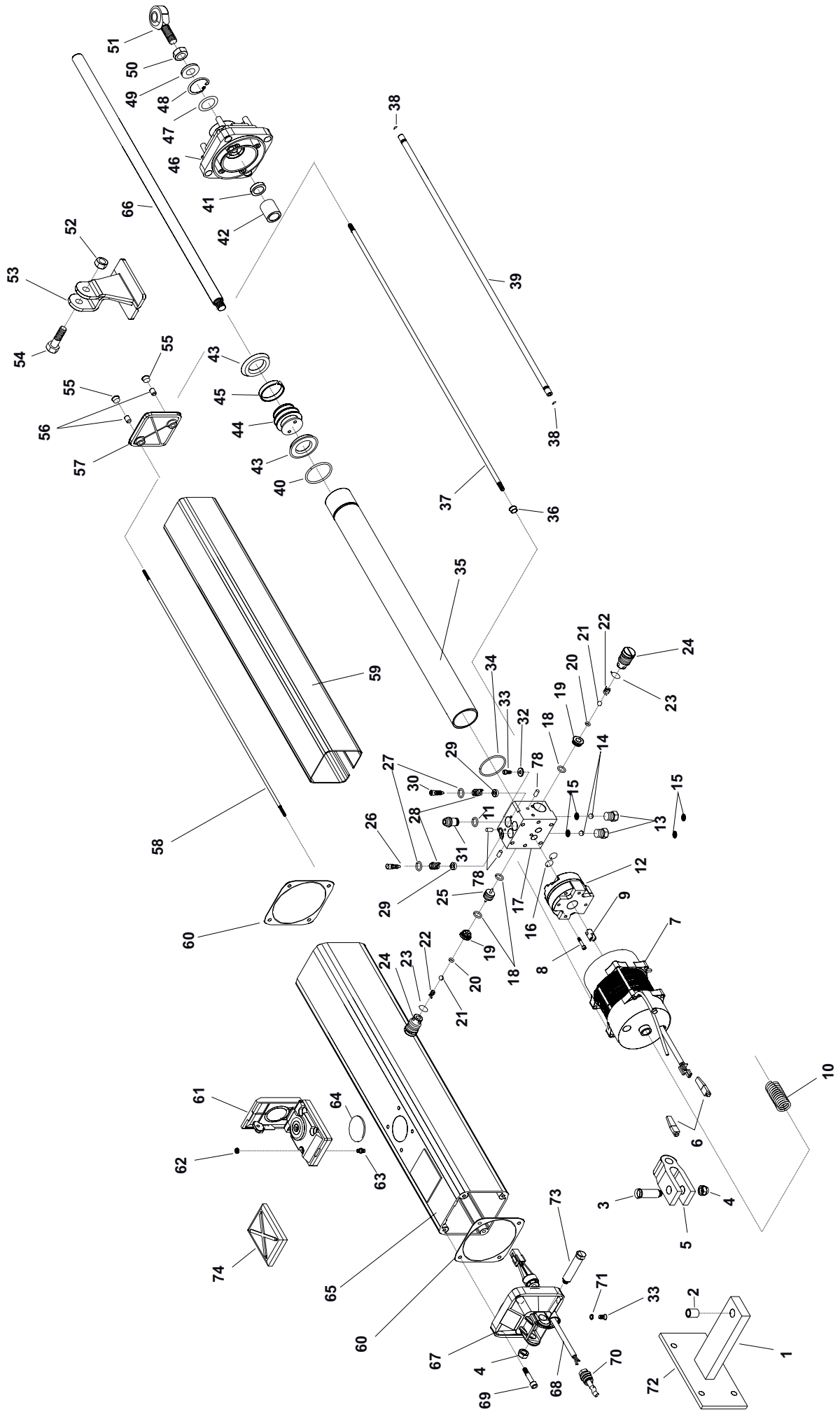

Cod.	Descrizione	n°		ESTRUSO COMPLETO RIB		PERNO FORCELLA LUNGO COMPLETO			
IDR0079	COPERCHIO POSTERIORE COMPLETO		IDR0078	Estruso carcassa MM 628	65	IDR0009	Dado M 8 H 12 cieco ottone	4	
	Cavo elettrico	68		Prigioniero per carcassa inox	63		Perno attacco forcella lungo	73	
	Coperchio post.	67		IDR0043	KIT VITI COMPLETO		IDR0080	Cavo elettrico	68
	Pressacavo 3240 Flex LTF9 PG9	70			Dado cieco M5 ottone	62	IDR0071	Cilindro idraulico MM430	35
	Rondella Rame Ricotto 4x8x1	71			Dado M5 zinc	36	IDR0088	Coperchio copristelo RIB	57
	Vite TCEI M4 x8 Zinc. UNI5931	33			Dado M12 basso UNI 5589 Zinc	50	IDR0024	Dado copristelo	56
		Dado M12 H 7 Zinc. TR. UNI5589	52		IDR0075	Estruso copristelo mm.521 RIB	59		
IDR0074	COPERCHIO CILINDRO COMPLETO			Filtro aspirazione metallo	15	IDR0005	Forcella posteriore oscillante	5	
	Boccola sinter. FE 20x30x25	42		Molla by-pass tipo verde	28	IDR0015	Giuntino pompa-motore	9	
	Coperchio cilindro grande	46		Molla motore elettrico	10	IDR0020	Guarnizione valvola blocco	20	
	Guarnizione Balsele 28x20x7	41		Molla valvola blocco	22	IDR0085	Motore elettrico ingresso 220V	7	
	Rond. piana 20,3+0,2-0x30x2 Zn	47		Rondella piana 4,3x12x1,5 Zinc.	32		Motore elettrico ingresso 110 V	7*	
	Seeger interno D.30 Dacromet 1	48		Rondella piana 13x27x3 Zinc.	49	IDR0070	Perno sblocco distributore	31	
IDR0003	ATTACCO POSTERIORE COMPLETO		IDR0043	Rondella piana 20,3+0,2	47	IDR0002	Piastra 150x80x6 attacco posteriore	72	
	Attacco posteriore 40x150	1		Rondella rame ricotto	71	IDR0081	Piastrina trasporto	74	
	Boccola KU 12x14x15	2		Seeger interno D.30 Dacromet	48	IDR0069	Pistoncino pilotaggio con gola	25	
IDR1004	ATTACCO ANTERIORE DRITTO			Sfera D 6,35 AISI 420	21	IDR0037	Pistone all. D.45-11S	44	
	Attacco anteriore dritto F.12 Zn	53		Sfera D 7,14 AISI 420	14	IDR1065	Pompa a lobi s. fori 0,75 LT	12*	
	Dado M12 H7 Zn UNI5589	52		Vite TCEI M4x8 Zinc. UNI5931	33		Pompa a lobi s. fori 1 LT	12*	
	Vite TE M12x35	54		Vite TCEI M5x40 grezza			Pompa a lobi s. fori 1,5 LT	12	
			Vite TCEI M5x45 grezza	8	Pompa a lobi s. fori 2 LT		12*		
IDR2004 per 39/1B IDR2002 per 39/2B	DISTRIBUTORE COMPLETO			Vite TCEI M6x20 Inox	69	IDR0007	Pressacavo 3240 Flex	70	
	By-pass	29		Vite TE M12x35 F.15 8.8 ZN TR	54	IDR0076	Sblocco completo RIB	61	
	Distributore alluminio	17	IDR0044	KIT GUARNIZIONI COMPLETO		IDR0067	Sede di tenuta blocco idraulico	19	
	Filtro aspirazione metallo	15		By-pass	29	IDR0023	Snodo sferico CM12-M12 Din 648K	51	
	Guarn. OR 2025	16		Fascia pistone PTFE diam.45	45	IDR0099	Stelo crom. MM465 LAS390	66	
	Guarn. OR 2031 (7.65x1.78)Viton	11		Guarnizione Balsele 28x20x7	41	IDR0014	Tappo aspirazione M12x1	13	
	Guarn. OR 2037 (9.25x1.78)Viton	27		Guarnizione DE 175	43	IDR0087	Tappo coprivate copristelo	55	
	Guarnizione OR 2043 Viton	18		Guarnizione estruso carc. 90x90	60		Tappo guidasfera ottone corto	24	
	Guarnizione OR 2062 Viton	23		Guarn. OR 2018 Viton	38	IDR0090	Tir. Pri. M4x505 2Fil. 15 MM Inox	58	
	Guarnizione OR 2162 Viton	34		Guarn. OR 2025 Viton	16	IDR0089	Tir. Pri. M5x463 2Fil. 12 MM	37	
	Guarnizione valvola blocco	20		Guarn. OR 2031 Viton	11	IDR0072	Tube collegamento	39	
	Inserto plastico tappo blocco			Guarn. OR 2037 Viton	27	IDR0019	Vite di taratura plastica argento	26	
	Molla by-pass tipo verde	28		Guarn. OR 2043 Viton	18	IDR0018	Vite di taratura plastica gialla	30	
	Molla valvola blocco	22		Guarn. OR 2062 Viton	23				
	Perno sblocco distr.	31		Guarn. OR 2162 Viton	34				
	Pistoncino pilotaggio con gola	25		Guarn. OR 2175 Viton	40				
	Rondella piana 4,3x12x1,5	32		Guarn. OR 3156 NBR	64				
	Sede di tenuta blocco idraulico	19		Guarnizione valvola blocco	20				
	Sfera D.6,35 AISI 420	21		Tassello in gomma motore elettrico	6				
	Sfera D 7,14 AISI 420	14		PERNO ATTACCO FORCELLA CORTO COMPLETO					
	Tappo aspirazione M12x1	13		Dado M 8 H 12 cieco ottone	4				
	Tappo AV MM. 4	78		Perno attacco posteriore corto	3				
	Tappo guidasfera ottone corto	24							
	Vite di taratura plastica argento	26							
Vite di taratura plastica gialla	30								
Vite TCEI M4x8 Zinc	33								

**Dichiarazione di incorporazione per le quasi-macchine - Direttiva Macchine 2006/42/CE, Allegato II., B**  
**Déclaration d'incorporation pour les quasi-machines - Directive Machines 2006/42/CE, Annexe II, B**  
**Declaration of incorporation for partly completed machinery - Machinery Directive 2006/42/EC, Annex II., B**  
**Einbauerklärung für unvollständige Maschinen - Maschinenrichtlinie 2006/42/EG, Anhang II, B**  
**Declaración de incorporación de una cuasi máquina - Directiva de Máquinas 2006/42/CE, Anexo II, B**

**R.I.B. S.r.l. - Via Matteotti, 162 - 25014 Castenedolo - Brescia - Italy**  
**Tel. ++39.030.2135811 - www.ribind.it - ribind@ribind.it**

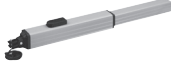
Apparecchio modello : Modèle d'appareil : Apparatus model : Vorrichtung Modell : Modelo de aparato :	<b>IDRO</b>	Oggetto della dichiarazione : Objet de la déclaration : Object of the declaration : Gegenstand der Erklärung : Objeto de la declaración :	
--	-------------	---	---

**I seguenti requisiti essenziali della Direttiva Macchine (2006/42/CE) sono applicati e rispettati:**

· La documentazione tecnica pertinente è stata compilata in conformità alla parte B dell'allegato VII; tale documentazione, o parti di essa, sarà trasmessa per posta o per via elettronica, in risposta ad una richiesta motivata da parte delle autorità nazionali competenti.

· Questa quasi-macchina è conforme alle disposizioni delle seguenti altre direttive CE: **Direttive 2014/30/UE, 2014/35/UE e 2014/53/UE**

· Sono stati applicati e rispettati tutti i requisiti essenziali pertinenti di cui all'allegato I della direttiva UE 2006/42/CE mediante il rispetto delle norme armonizzate applicate che conferiscono presunzione di conformità ai requisiti essenziali specifici delle Direttive applicabili da esse coperti.

⚠ **Altri requisiti e altre Direttive UE possono essere applicabili ai prodotti oggetto di questa dichiarazione.**

**Les exigences essentielles suivantes de la Directive Machines (2006/42/CE) sont appliquées et satisfaites:**

· La documentation technique pertinente est constituée conformément à la partie B de l'annexe VII; ces documents, ou des parties de celui-ci, seront envoyés par la poste ou par voie électronique, en réponse à une demande motivée des autorités nationales compétentes.

· Cette quasi-machine est en conformité avec les dispositions des autres directives CE suivantes: **Directives 2014/30/UE, 2014/35/UE et 2014/53/UE**

· Les exigences essentielles pertinentes indiquées dans l'annexe I de la Directive UE 2006/42/CE ont été appliquées, au moyen du respect des normes harmonisées donnant présomption de conformité aux exigences essentielles pertinentes spécifiques des Directives

Européennes, couvertes par de telles normes ou parties de celles-ci.  
 ⚠ **On peut appliquer d'autres exigences et d'autres Directives Européennes aux produits couverts par cette déclaration.**

**The following essential requirements of the Machinery Directive (2006/42/EC) and UK Supply of Machinery (Safety) Regulations 2008 are abided by and applied:**

· The relevant technical documentation is compiled in accordance with Part B of Annex VII; such documentation, or parts of it, will be sent by post or by electronic means, in response to a motivated request received from the qualified national authorities.

· This almost complete-machinery is conformed with the provisions of these others EC directives: **Directives 2014/30/UE, 2014/35/UE and 2014/53/UE** and UK Electromagnetic Compatibility Regulations 2016, Electrical Equipment (Safety) Regulations 2016, Radio Equipment Regulations 2017

· All relevant essential requirements as given in Annex I of the EU Directive 2006/42/EC have been applied to the product. Compliance with the cited harmonized standards provides presumption of conformity with the specified essential requirements of the Directive covered by those Standards or parts thereof.

⚠ **Other requirements and other EU/UK Directives may be applicable to the products falling within the scope of this Declaration**

**Die folgenden grundlegenden Anforderungen der Maschinenrichtlinie (2006/42/CE) angewendet werden und erfüllt:**

· Die technischen Unterlagen gemäß Teil B des Anhangs VII zusammengestellt; Unterlagen, oder Teile davon, werden per Post oder auf elektronischem Wege übermittelt werden, in Reaktion auf

einen begründeten Antrag bei den zuständigen nationalen Behörden.  
 · Diese unvollständige Maschine in Übereinstimmung mit den Bestimmungen der folgenden anderen CE-Richtlinien: **Richtlinien 2014/30/UE, 2014/35/UE und 2014/53/UE**

· Alle grundlegenden Anforderungen, gemäß Anhang I der Richtlinie UE 2006/42 /CE, angewendet wurden. Die Übereinstimmung mit den genannten harmonisierten Normen sieht die Vermutung der Übereinstimmung mit den festgelegten grundlegenden Anforderungen der Richtlinie vor, die unter diese Normen oder Teile davon fallen.

⚠ **Weitere Anforderungen und andere EU-Richtlinien können für Produkte dieser Erklärung unterliegen angewendet werden.**

**Los siguientes requisitos esenciales de la Directiva de Máquinas (2006/42/CE) se cumplen y aplican:**

· La documentación técnica correspondiente se elaborará de acuerdo con la Parte B del Anexo VII; dicha documentación, o partes de esa, será enviada por correo o por medios electrónicos, en respuesta a una solicitud motivada de las autoridades nacionales competentes.

· Esta cuasi-máquina está conforme con las disposiciones de las siguientes otras directivas de la CE: **Directivas 2014/30/UE, 2014/35/UE y 2014/53/UE**

· Se han aplicado y se ha cumplido con todos los requisitos esenciales pertinentes del Anexo I de la Directiva de la UE 2006/42/CE mediante el cumplimiento de las normas armonizadas aplicadas que dan presunción de conformidad con los requisitos esenciales específicos de las directivas aplicables cubiertos por ellas.

⚠ **Otros requisitos y otras Directivas de la UE pueden ser aplicables a los productos cubiertos por esta norma.**

L'oggetto della dichiarazione di cui sopra è conforme alla pertinente normativa di armonizzazione dell'Unione:

L'objet de la déclaration décrit ci-dessus est en conformité avec la législation d'harmonisation de l'Union:

The object of the declaration described above is in conformity with the relevant Union harmonisation legislation:

Die Aufgabe der Erklärung oben beschrieben, ist in Übereinstimmung mit den einschlägigen EU-Harmonisierungsvorschriften:

El objeto de la declaración descrita anteriormente es conforme con la legislación de armonización de la Unión pertinente:

BS EN 12453:2022  
 BS EN 12635:2009  
 BS EN 13241:2016  
 BS EN 55014-1:2023

BS EN 55014-2:2024  
 BS EN 60335-1/A16:2024  
 BS EN 60335-2-103:2023  
 BS EN 61000-3-2/A2:2024

BS EN 61000-3-3/A2:2024  
 BS EN 61000-6-1:2019  
 BS EN 61000-6-2:2019  
 BS EN 61000-6-3:2023

BS EN 61000-6-4:2022

- Il presente prodotto non può funzionare in modo indipendente ed è destinato ad essere incorporato in un impianto costituito da ulteriori elementi. Rientra perciò nell'Art. 6 paragrafo 2 della Direttiva 2006/42/CE (Macchine) e successive modifiche, per cui segnaliamo il divieto di messa in servizio prima che l'impianto sia stato dichiarato conforme alle disposizioni della Direttiva.
- Le présent dispositif ne peut fonctionner de manière indépendante, étant prévu pour être intégré à une installation constituée d'autres éléments. Aussi rentre-t-il dans le champ d'application de l'art. 6, paragraphe 2 de la Directive machines 2006/42/CEE et de ses modifications successives. Sa mise en service est interdite avant que l'installation ait été déclarée conforme aux dispositions prévues par la Directive.
- This product can not work alone and was designed to be fitted into a system made up of various other elements. Hence, it falls within Article 6, Paragraph 2 of the EC-Directive 2006/42 (Machines) and following modifications, to which respect we point out the ban on its putting into service before being found compliant with what is provided by the Directive.
- Dieses Produkt kann nicht allein funktionieren und wurde konstruiert, um in einen von anderen Bestandteilen zusammengesetzten System eingebaut zu werden. Das Produkt fällt deswegen unter Artikel 6, Paragraph 2 der EWG-Richtlinie 2006/42 (Maschinen) und folgenden.
- Este producto no puede funcionar de manera independiente y se tiene que incorporar en una instalación compuesta por otros elementos. Está incluido por lo tanto en el Art. 6 párrafo 2 de la Disposición 2006/42/CEE (Maquinaria) y sus siguientes modificaciones, por lo cual destacamos que está prohibido poner la instalación en marcha antes de que esté declarada conforme a la citada Disposición.



(Bosio Stefano - Legal Representative)

Castenedolo, 01-03-2025



AUTOMATISMI PER CANCELLI  
 AUTOMATIC ENTRY SYSTEMS

**COMPANY WITH  
 QUALITY SYSTEM  
 CERTIFIED BY DNV  
 ISO 9001**